

# Installation Manual

Any question please contact us  
[yoursupport@163.com](mailto:yoursupport@163.com)

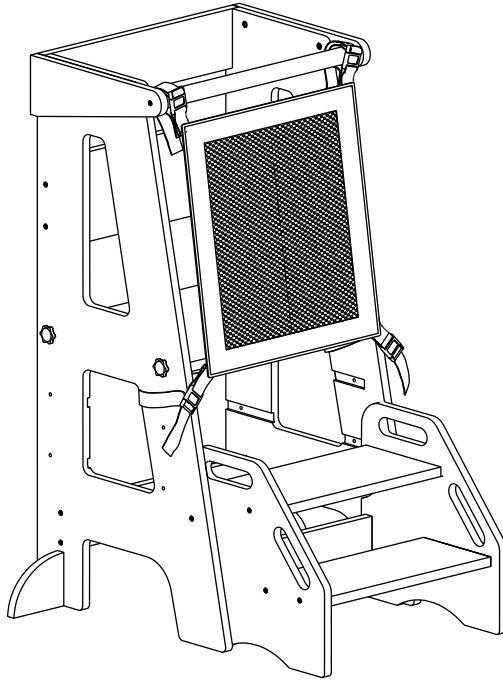

## **EN: Notice** Please retain these instructions for future reference

- Take note of all safety precautions and assembly requirements.
- Store the manual in a secure location for future reference.
- Only adults should perform the assembly process.
- Properly follow the instructions to assemble the product correctly.
- Keep the packaging away from children to prevent accidents.
- Do not let children handle the product if it is separated to avoid incidents such as swallowing and suffocation.
- Regularly inspect if the product is securely assembled.
- It is essential to carefully read this manual before starting the assembly and use of the product.
- Children must not be left unsupervised without an adult.
- Dispose of all plastic bags and packing materials before using the product.
- This product is intended for children aged 18 months to 6 years old.
- Always place the product on a flat surface. Do not put it on an uneven surface with a child inside.
- Ensure that all parts are correctly installed to prevent injury.

## **DE: Hinweis Bitte bewahren Sie diese Anleitung zum späteren Nachschlagen auf.**





- Beachten Sie alle Sicherheitsvorkehrungen und Montageanforderungen.
  - Bewahren Sie die Anleitung an einem sicheren Ort auf, damit Sie später darauf zurückgreifen können.
  - Die Montage darf nur von Erwachsenen durchgeführt werden.
  - Befolgen Sie die Anweisungen genau, um das Produkt korrekt zusammenzubauen.
  - Halten Sie die Verpackung von Kindern fern, um Unfälle zu vermeiden.
  - Lassen Sie Kinder nicht mit dem Produkt hantieren, wenn es zerlegt ist, um Unfälle wie Verschlucken und Erstickten zu vermeiden.
  - Überprüfen Sie regelmäßig, ob das Produkt sicher zusammengebaut ist.
  - Es ist wichtig, diese Anleitung sorgfältig zu lesen, bevor Sie mit dem Zusammenbau und der Verwendung des Produkts beginnen.
  - Kinder dürfen nicht ohne Aufsicht eines Erwachsenen gelassen werden.
  - Entsorgen Sie alle Plastiktüten und Verpackungsmaterialien, bevor Sie das Produkt verwenden.
  - Dieses Produkt ist für Kinder im Alter von 18 Monaten bis 6 Jahren bestimmt.
  - Stellen Sie das Produkt immer auf eine ebene Fläche. Stellen Sie es nicht auf eine unebene Fläche, wenn sich ein Kind darin befindet.
  - Stellen Sie sicher, dass alle Teile korrekt montiert sind, um Verletzungen zu vermeiden.
- 

## **FR: Avis Veuillez conserver ces instructions pour référence ultérieure.**

- Prenez note de toutes les précautions de sécurité et des exigences d'assemblage.
- Conservez le manuel dans un endroit sûr pour pouvoir le consulter ultérieurement.
- Seuls les adultes doivent effectuer le processus d'assemblage.
- Suivez attentivement les instructions pour assembler correctement le produit.
- Gardez l'emballage hors de portée des enfants afin d'éviter tout accident.
- Ne laissez pas les enfants manipuler le produit s'il est démonté afin d'éviter tout incident tel que l'ingestion ou l'étouffement.
- Vérifiez régulièrement que le produit est correctement assemblé.
- Il est essentiel de lire attentivement ce manuel avant de commencer l'assemblage et l'utilisation du produit.
- Les enfants ne doivent pas être laissés sans surveillance d'un adulte.
- Jetez tous les sacs en plastique et les matériaux d'emballage avant d'utiliser le produit.
- Ce produit est destiné aux enfants âgés de 18 mois à 6 ans.
- Placez toujours le produit sur une surface plane. Ne le placez pas sur une surface inégale avec un enfant à l'intérieur.
- Assurez-vous que toutes les pièces sont correctement installées afin d'éviter toute blessure.

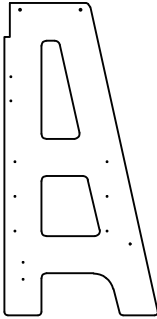
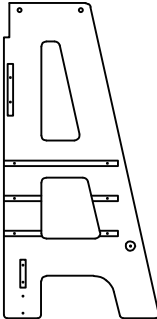
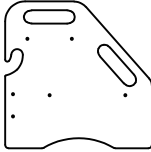
# Pre-installation / Vorinstallation / Pré-installation

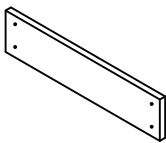
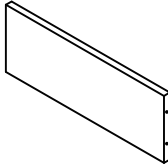
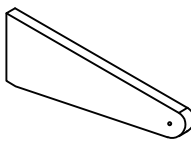
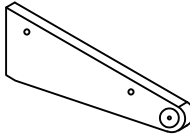
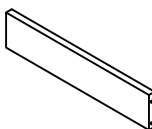
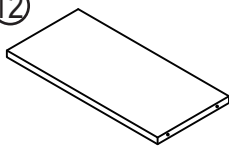
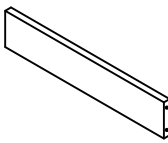
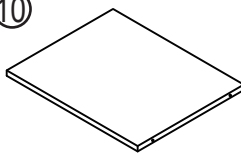
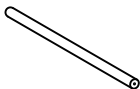
## PARTS INCLUDED / ENTHALTENE TEILE / PIÈCES INCLUSES

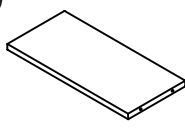
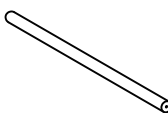
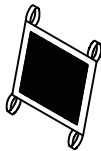
<p>①</p> 	<p>②</p> 	<p>③</p> 	<p>④</p> 
<p>⑦</p> 	<p>⑧</p> 	<p>⑤</p> 	<p>⑥</p> 
<p>⑪</p> 	<p>⑫</p> 	<p>⑨</p> 	<p>⑩</p> 
<p>⑮</p> 	<p>⑯</p>  <p>x2</p>	<p>⑬</p> 	<p>⑭</p> 
		<p>⑰</p> 	

## HARDWARE INCLUDED / ENTHALTENE HARDWARE / MATÉRIEL INCLUS

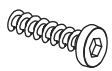
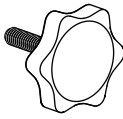
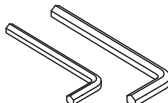
<p>A</p>  <p>ST5x30    x32</p>	<p>B</p>  <p>M6x25    x4</p>	<p>C</p>  <p>M6x20    x4</p>	<p>D</p>  <p>3mm/4mm</p>
--	---	---	--

**EN: For product assistance and warranty information, please contact us before returning this product.**

**Customer Service: [yoursupport@163.com](mailto:yoursupport@163.com)**

Please provide us with following information, so that it will be easier to resolve your problem smoothly.

- 1. Order ID:**
  - 2. Pictures of Your Items Damage or Parts Missing:**
  - 3. Pictures of all the labels on the package.**
- 

**DE: Für Produktunterstützung und Garantieinformationen kontaktieren Sie uns bitte, bevor Sie dieses Produkt zurücksenden.**

**Kundendienst: [yoursuppot@163.com](mailto:yoursuppot@163.com)**

Bitte geben Sie uns die folgenden Informationen, damit wir Ihr Problem reibungslos lösen können.

- 1. Bestellnummer.**
  - 2. Foto der beschädigten Artikel oder fehlenden Teile.**
  - 3. Foto aller Etiketten auf der Verpackung**
- 

**FR: Pour obtenir de l'aide sur le produit et des informations sur la garantie, veuillez nous contacter avant de retourner ce produit.**

**Service clientèle : [yoursuppot@163.com](mailto:yoursuppot@163.com)**

Veuillez nous fournir les informations suivantes afin que nous puissions résoudre votre problème plus facilement.

- 1. Numéro de commande**
- 2. Photo de nos articles endommagés ou des pièces manquantes.**
- 3. Photo de toutes les étiquettes figurant sur l'emballage**

# Step-1

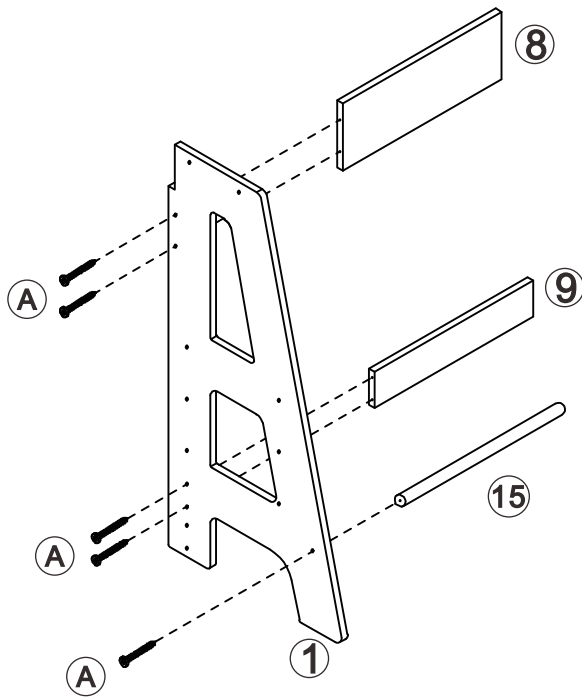

# Step-2

Installing the Outer Part I / Installation des äußeren Teils I /  
Installation de la partie extérieure I

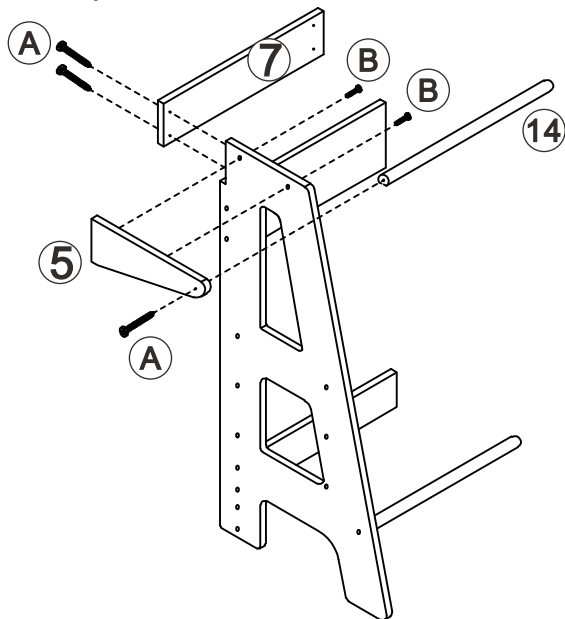

## Step-3

Installing the Side Panel

Installation der Seitenwand

Installation du panneau latéral

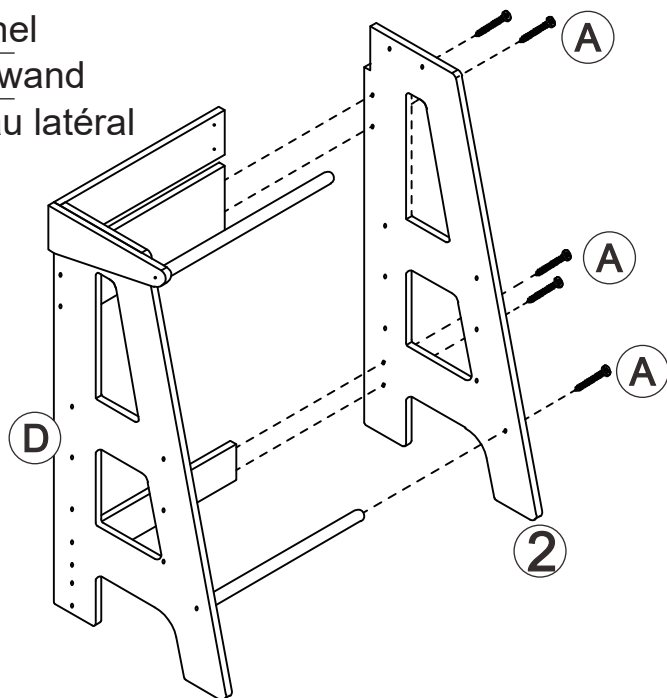

## Step-4

Installing the Outer Part II

Installation des äußeren Teils II

Installation de la partie  
extérieure II

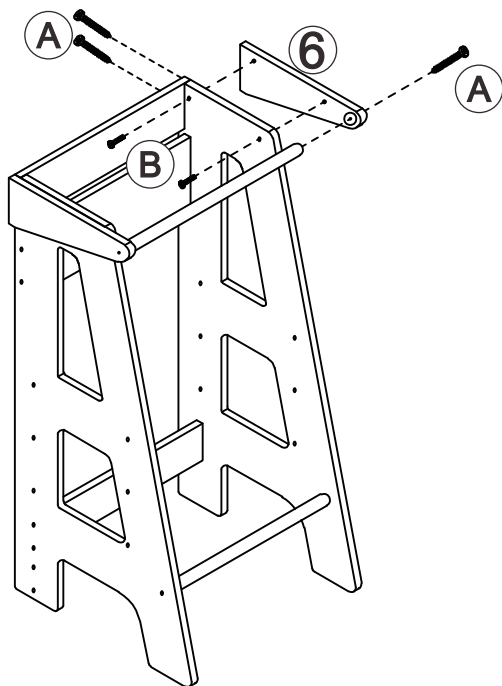

## Step-5

Installing the Tread and Bottom Support Panel

Einbau der Lauffläche und der unteren Stützplatte.

Installation du patin et du panneau de support inférieur

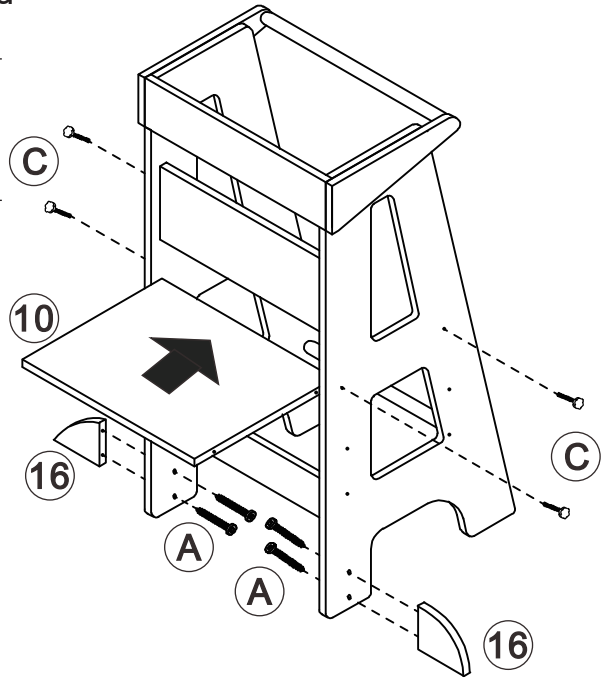

## Step-6

Installing the Step Stool / Installation des Tritthockens / Installation du tabouret escabeau

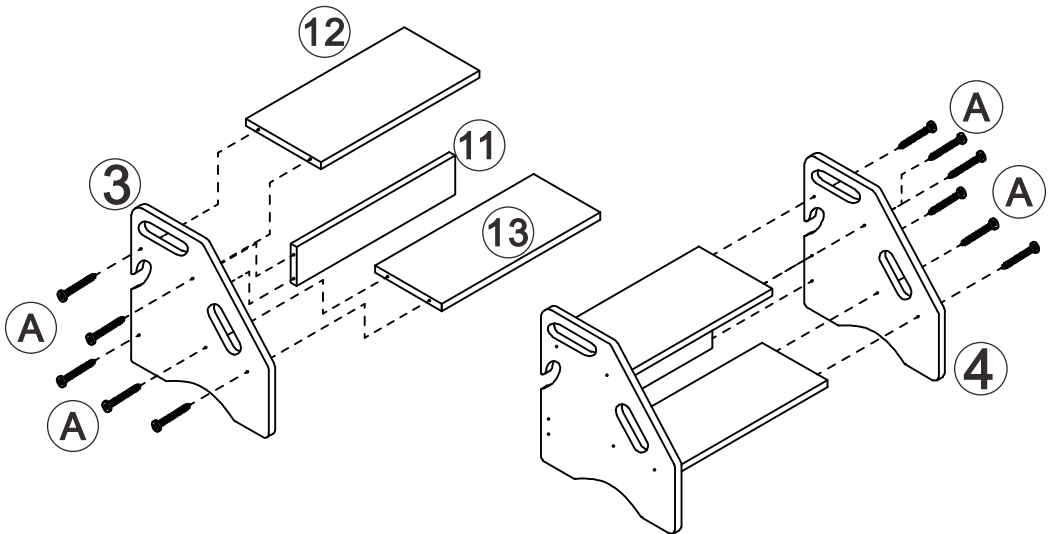

## Step-7

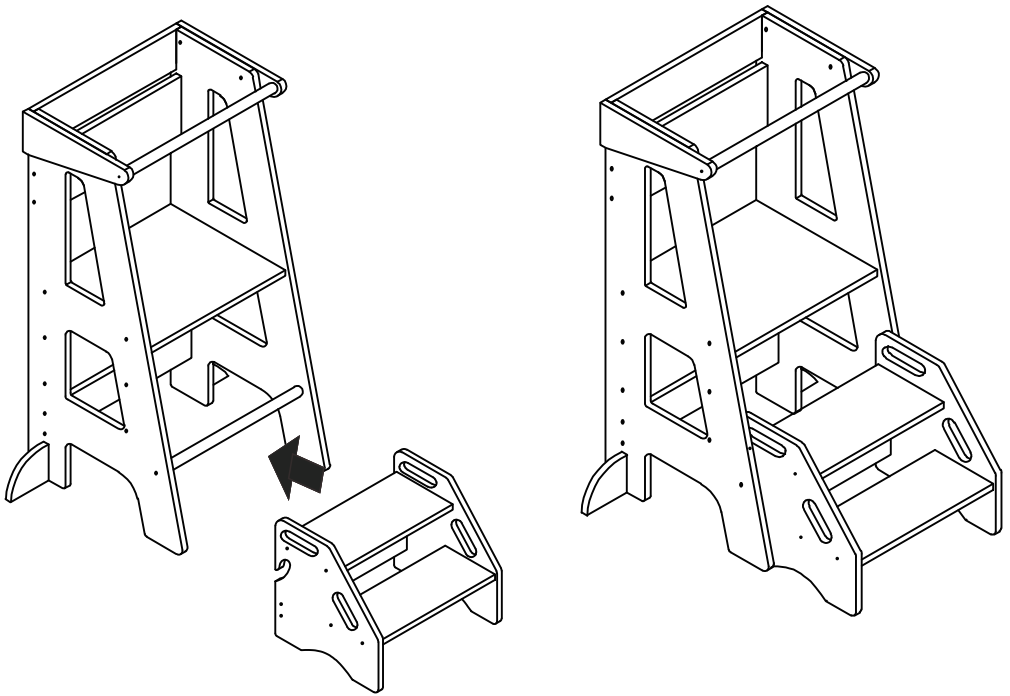

## Step-8

Installing the Mesh Pocket / Installation der Netztasche /  
Installation de la poche en filet

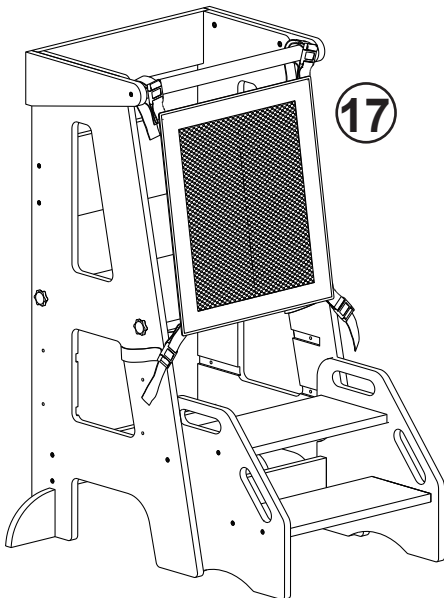

Adjust the buckle to an appropriate position and hang protection net up

Die Schnalle auf die passende Position einstellen und das Schutznetz aufhängen

Ajustez la boucle à la position appropriée et accrochez le filet de protection.

## EN: Safety Instructions:



- ① Ensure all screws are fully tightened.
- ② Always use under adult supervision.
- ③ Do not allow jumping on the product.
- ④ Check periodically to ensure all parts are secure.
- ⑤ Never lift or carry the booster seat with a child in it.
- ⑥ Maximum Weight Capacity: 68 KG.

## **DE: Sicherheitshinweise:**

- ① Stellen Sie sicher, dass alle Schrauben fest angezogen sind.
  - ② Verwenden Sie das Produkt immer unter Aufsicht von Erwachsenen.
  - ③ Lassen Sie nicht zu, dass auf dem Produkt gesprungen wird.
  - ④ Überprüfen Sie regelmäßig, ob alle Teile fest sitzen.
  - ⑤ Heben oder tragen Sie den Kindersitz niemals, wenn sich ein Kind darin befindet.
  - ⑥ Maximale Tragkraft: 68 kg.
- 

## **FR: Consignes de sécurité :**

- ① Assurez-vous que toutes les vis sont bien serrées.
- ② Utilisez toujours sous la surveillance d'un adulte.
- ③ Ne laissez pas les enfants sauter sur le produit.
- ④ Vérifiez régulièrement que toutes les pièces sont bien fixées.
- ⑤ Ne soulevez et ne transportez jamais le siège rehausseur avec un enfant assis dessus.
- ⑥ Poids maximal supporté : 68 kg.