

TRACC250 / 305 / 370 / 400 / 430 / 460 / 490

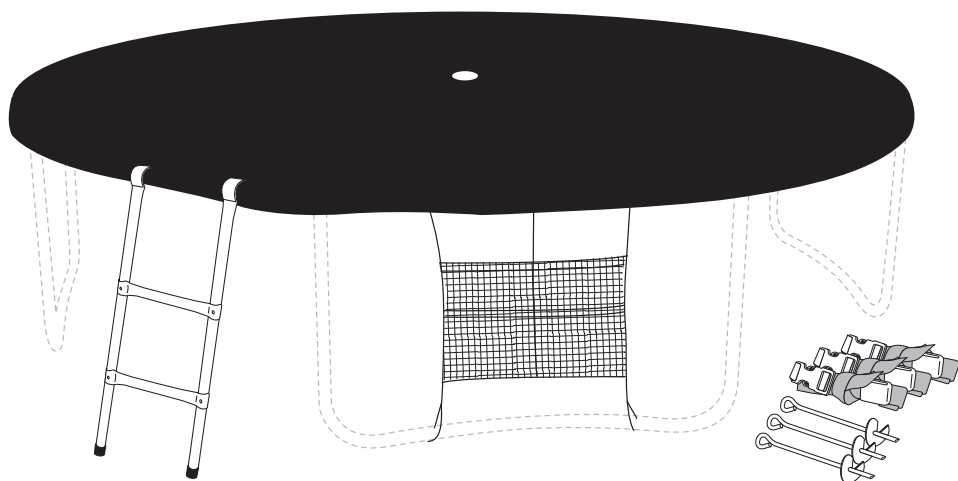

alicesgarden.fr - alicesgarden.be - alicesgarden.es - alicesgarden.nl
alicesgarden.co.uk - alicesgarden.pt - alicesgarden.it - alicesgarden.com.au

FRANÇAIS

Conseils d'utilisation	5
Montage.....	11

**IMPORTANT, À CONSERVER
POUR CONSULTATION ULTÉRIEURE :
À LIRE ATTENTIVEMENT**

ESPAÑOL

Consejos de uso.....	6
Montaje.....	11

**IMPORTANTE, CONSÉRVELO
PARA FUTURAS REFERENCIAS:
LEA ATENTAMENTE**

ENGLISH

Directions for use.....	7
Assembly	11

**IMPORTANT, KEEP FOR FUTURE
REFERENCE: READ CAREFULLY**

NEDERLANDS

Gebruiksaanwijzing	8
Montage.....	11

**BELANGRIJK, BEWAAR VOOR
TOEKOMSTIGE REFERENTIE:
ZORGVULDIG LEZEN**

PORTUGUÊS

Dicas para usar	9
Montagem.....	11

**IMPORTANTE, CONSERVE A
REFERÊNCIA DA FATURA:
LEIA CUIDADOSAMENTE**

ITALIANO

Consigli per l'utilizzo	10
Montaggio.....	11

**IMPORTANTE, CONSERVARE PER
ULTERIORI CONSULTAZIONI:
LEGGERE ATTENTAMENTE**



Destiné à un usage domestique
Destinado a un uso doméstico
For domestic use
Bestemd voor huishoudelijk gebruik
Para uso doméstico
Destinato ad un uso domestico



Attention : risques de blessures
Cuidado : riesgo de lesión
Caution : risk of injury
Waarschuwing: risico op verwondigen
Cuidado: risco de ferimentos
Attenzione : rischio infortunio



Garantie : 2 ans
Garantía : 2 años
Warranty: 2 years
Garantie: 2 jaar
Garantia: 2 anos
Garanzia : 2 anni

- Ne laissez pas d'enfant utiliser le trampoline sans la supervision d'un adulte.
- Ne pas jeter les emballages dans la nature et ne pas les laisser à portée des enfants.

ÉCHELLE

- Attention : il est impératif que votre trampoline soit équipé de son filet de protection avant d'installer l'échelle.
- Il est impératif d'ôter et de ranger l'échelle lorsque le trampoline n'est pas utilisé.
- Pour monter sur le trampoline, l'utilisateur doit poser ses mains sur le cadre et monter ou descendre, en évitant autant que possible de toucher les coussins de protection.
- Ne pas descendre du trampoline en sautant.

BÂCHE DE PROTECTION

- Il est préférable de couvrir votre trampoline avec une bâche de protection après chaque utilisation.
- Le milieu de la bâche dispose de trous de drainage afin de permettre l'évacuation de l'eau de pluie.
- Si de l'eau stagne après intempéries, utiliser un racleau sol pour la chasser. Le fait de soulever la structure peut l'endommager et causer de graves blessures.

FILET DE CHAUSSURES

- Ce filet vous permet de fixer vos affaires avant d'utiliser votre trampoline.
- Installer le filet à chaussures en fixant les attaches sur la structure du trampoline.
- Vider les poches et les mains avant de sauter.
- Sauter sans chaussures.

KIT D'ANCRAGE

- Il est impératif de fixer au sol le trampoline de façon permanente pour éviter tout risque d'instabilité ou de prise au vent.
- Il est nécessaire de fixer les sardines en différents points bien répartis autour du périmètre du trampoline (cf schéma).
- Si le sol est trop dur, arrosez-le au préalable, les sardines seront plus faciles à visser.
- En cas de vent très violent, le trampoline peut être emporté. Dans ce cas, il est préférable de le démonter et l'entreposer à l'abri.
- Les sardines sont en acier galvanisé. Ce traitement retarde l'apparition de traces de corrosion. Dès les premières apparitions, il est conseillé de traiter immédiatement les zones concernées à l'aide d'un produit antirouille adapté, que vous trouverez en grande surface spécialisée.

- Los niños no deben utilizar la cama elástica sin la supervisión de un adulto.
- No tirar los embalajes en el entorno natural y no dejarlos al alcance de los niños.

ESCALERA

- Atención: es imprescindible que su cama elástica esté equipada con su red protectora antes de instalar la escalera.
- Es imprescindible quitar y almacenar la escalera cuando el trampolín no está siendo utilizado.
- Para subir, el usuario debe poner sus manos en el marco y montar o descender, evitando tanto como sea posible no tocar los cojines protectores.
- No bajar de la cama elástica saltando.

FUNDA PROTECTORA

- Lo mejor es cubrir su producto con una lona después de cada uso.
- El centro de la lona tiene agujeros, es un sistema de drenaje para permitir la evacuación del agua de lluvia.
- Si el agua se estanca después de un mal tiempo, utilice una escobilla de goma para alejarlo, si levanta la estructura puede dañarlo y causar lesiones graves.

RED DE ZAPATOS

- Esta red le permite guardar sus pertenencias antes de usar su cama elástica.
- Instale la red del zapatos colocando los sujetadores sobre la estructura de la cama elástica.
- Vacíe los bolsillos y las manos antes saltar.
- Saltar sin zapatos.

KIT DE ANCLAJE

- Es imprescindible fijar la cama elástica sobre el suelo para evitar riesgo de inestabilidad.
- Es necesario fijar las piquetas en diferentes puntos bien distribuidos alrededor del perímetro de la cama elástica (ver diagrama).
- Si el suelo es demasiado duro, riéguelo antes, los anclajes serán más fáciles de colocar.
- En caso de vientos muy fuertes, la cama elástica puede ser volcada. En este caso, lo mejor es desmontarla y guardarla.
- Los anclajes son de acero galvanizado. Este tratamiento retrasa la aparición de signos de corrosión. Ante el primer signo de corrosión, se recomienda tratar inmediatamente las zonas afectadas con un producto antioxidante adecuado, que encontrará en grandes superficies especializadas.

- Never allow a child to use the trampoline without adult supervision.
- The packaging is to be disposed of correctly. Keep packing away from of children.

LADDER

- Warning: your trampoline must be equipped with its protective net before attaching the ladder.
- The ladder must be removed and stored when the trampoline is not in use.
- To climb on or off the trampoline, the user must use the frame and avoid touching the protective cushions as much as possible.
- Do not dismount by jumping.

PROTECTIVE COVER

- It is best to cover your trampoline with a protective cover after each use.
- The middle of the cover has drainage holes to allow the drainage of rainwater.
- If the water becomes stagnant after weathering, use a scraper to remove the water. Lifting the structure can damage it and also cause injury to yourself.

SHOE NET

- This net is for storing your belongings before using the trampoline.
- Fix the shoe net to the trampoline structure using the fasteners.
- Empty your pockets and have nothing in your hands before jumping.
- Do not wear shoes while jumping.

ANCHORING KIT

- You must permanently fix the trampoline to the ground to avoid any risk of instability or being caught by the wind.
- It is necessary to fix the pegs in different places spread out around the trampoline perimeter.
- If the ground is too hard, soften the surface by wetting the earth.
- In case of very strong winds, the trampoline can get blown over. In this case, it is best to dismantle it and store it away.
- The anchors are made from galvanized steel which delays rusting. However, as soon as signs of corrosion appear, we recommend that you immediately treat the affected areas by using a suitable rustproof product which you can find in large DIY stores.

- Laat kinderen de trampoline niet gebruiken zonder toezicht van een volwassene.
- Gooi de verpakking niet weg in de natuur en hou de verpakking uit de buurt van kinderen.

LADDER

- Let op: het is noodzakelijk dat uw trampoline is uitgerust met het veiligheidsnet alvorens de ladder te installeren.
- Het is noodzakelijk om de ladder te verwijderen en op te slaan wanneer de trampoline niet in gebruik is.
- Om op de trampoline te klimmen, moet de gebruiker zijn handen op het frame leggen en omhoog of omlaag klimmen, en zo veel mogelijk voorkomen het beschermkussen te raken.
- Spring niet van de trampoline af.

BESCHERMHOES

- Het heeft de voorkeur om uw trampoline na ieder gebruik te bedekken met de beschermhoes.
- Het midden van de beschermhoes heeft drainagegaten voor de afwatering.
- Als het water na een regenbui blijft liggen, gebruik dan een vloertrekker om het water te verwijderen. Het opheffen van de structuur kan schade en letsel veroorzaken.

SCHOENENOPBERGNET

- Het opbergnet biedt u de mogelijkheid uw spullen op te bergen voor gebruik van de trampoline.
- Installeer het schoennet door de bevestigingen aan de structuur vast te maken.
- Leeg handen en zakken voor het springen.
- Spring zonder schoenen.

VERANKERINGSKIT

- Het is noodzakelijk om de trampoline permanent aan de grond te fixeren om alle risico op instabiliteit en omwaaien te voorkomen.
- Het is noodzakelijk om de haringen op verschillende punten te installeren, goed verdeeld over de omtrek van de trampoline (cf. diagram).
- Als de grond te hard is, voeg dan op voorhand water toe zodat de haringen makkelijker in de grond te schroeven zijn.
- In geval van zeer sterke wind kan de trampoline omwaaien. In dit geval is het beste om de trampoline te ontmantelen en op te slaan.
- De haringen zijn van gegalvaniseerd staal. Dit vertraagt het ontstaan van corrosie. Vanaf de eerste verschijningen van roest, is het raadzaam om de aangetaste gebieden met een antiroest product te behandelen. Dit is te vinden in de bouwmarkt.

- As crianças não devem usar o trampolim sem supervisão de um adulto.
- Não jogue a embalagem no ambiente natural e não a deixe ao alcance das crianças.

ESCADA

- **Atenção:** é essencial que o seu trampolim esteja equipado com a sua rede de proteção antes de instalar a escada.
- É essencial para remover e armazenar a escada quando o trampolim não está sendo usado.
- Para subir, o usuário deve colocar as mãos no quadro e montar ou descer, evitando o máximo possível não tocar nas almofadas de proteção.
- Não saia do trampolim de um salto.

CAPA PROTETORA

- É melhor cobrir o seu produto com uma lona depois de cada uso.
- O centro da tela tem buracos, é um sistema de drenagem para permitir a evacuação de águas pluviais.
- Se a água ficar estagnada após o mau tempo, use um rodo para afastá-lo, se você levantar a estrutura pode danificá-lo e causar ferimentos graves.

SAPATOS VERMELHOS

- Esta rede permite que você armazene seus pertences antes de usar o seu trampolim.
- Instale a rede de sapatos, colocando os fixadores na estrutura do trampolim
- Esvazie os bolsos e as mãos antes de saltar.
- Salte sem sapatos.

KIT DE ANCORAGEM

- É essencial fixar o trampolim no chão para evitar risco de instabilidade.
- É necessário fixar os pinos em diferentes pontos bem distribuídos ao redor do perímetro do trampolim (ver diagrama).
- Se o solo for muito duro, molhe-o antes, as âncoras serão mais fáceis de lugar.
- Em caso de ventos muito fortes, o trampolim pode ser derrubado. Neste caso, o que é melhor desmontar e armazenar.
- As âncoras são feitas de aço galvanizado. Este tratamento atrasa a aparência de sinais de corrosão. Ao primeiro sinal de corrosão, recomenda-se tratar imediatamente as áreas afetadas com um produto antioxidante adequado, que encontrará grandes superfícies especializadas.

- I bambini non devono utilizzare il trampolino senza la supervisione di un adulto.
- Non buttare gli imballaggi nell'ambiente naturale e non lasciarli a portata dei bambini.

SCALA

- Attenzione: è imprescindibile che il suo trampolino sia equipaggiato con la rete di protezione prima di installare la scala.
- È imprescindibile togliere e sistemare la scala quando il trampolino non viene utilizzato.
- Per salire, l'utente deve mettere le sue mani nella cornice per salire o scendere, evitando di toccare i cuscini protettivi.
- Non scendere dal trampolino saltando.

CUSTODIA

- E consigliato coprire il prodotto con la custodia dopo ogni utilizzo.
- Il centro della custodia ha dei buchi per permettere di evacuare l'acqua.
- Se l'acqua ristagna dopo il cattivo tempo, utilizzare una spazzola di gomma per rimuoverla. Se alza la struttura si può danneggiare.







RETE PER LE SCARPE

- Questa rete permette di sistemare le vostre cose prima del utilizzo del trampolino.
- Installare la rete per le scarpe mettendo i sostenitori sulla struttura del trampolino.
- Svuotare tasche e mani prima di saltare.
- Saltare senza scarpe.

KIT DI ANCORAGGIO

- È imprescindibile fissare il trampolino al suolo per evitare qualsiasi rischio di instabilità.
- Risulta necessario fissare i picconi in maniera distribuita intorno al perimetro del trampolino.
- Se il suolo è troppo duro, bagnarlo prima, gli ancoraggi saranno più facili da posizionare.
- In caso di forte vento, il letto può ribaltarsi. In questo caso, è consigliato smontare e sistemare al riparo.
- Gli ancoraggi sono in acciaio galvanizzato. Questo trattamento ritarda i Segni di ruggine. Di fronte al primo segnale di ruggine, si raccomanda trattare la zona con un prodotto antiruggine adeguato che troverete in una superficie specializzata.

MONTAGE / MONTAJE / ASSEMBLY / MONTAGEM / MONTAGGIO

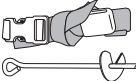
Nº		8ft / Ø244cm	10ft / Ø305cm	12ft / Ø366cm	13ft / Ø400cm	14ft / Ø427cm	15ft / Ø457cm	16ft / Ø487cm
Echelle / Escalera / Ladder / Escada / Scala								
A		2	2	2	2	2	2	2
B		2	2	2	2	2	3	3
C		4	4	4	4	4	6	6
D		4	4	4	4	4	6	6
E		4	4	4	4	4	6	6
Bâche de protection / Funda protectora / Protective cover / Beschermhoes / Capa protetora / Custodia								
F		1						
Filet de chaussures / Red de zapatos / Shoe net / Schoenenopbergnet / Sapatos vermelhos / Rete per le scarpe								
G		1						
Kit d'ancrage / Kit de anclaje / Anchoring kit / Verankeringskit / Kit de ancoragem / Kit de Ancoraggio								
H		3	3	4	4	4	5	6

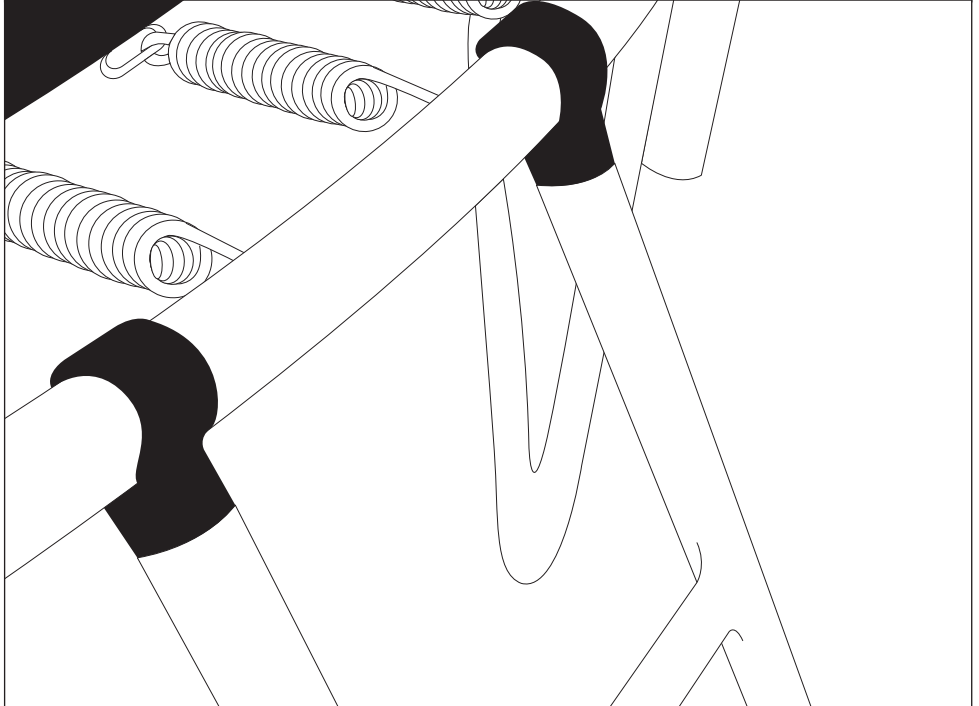
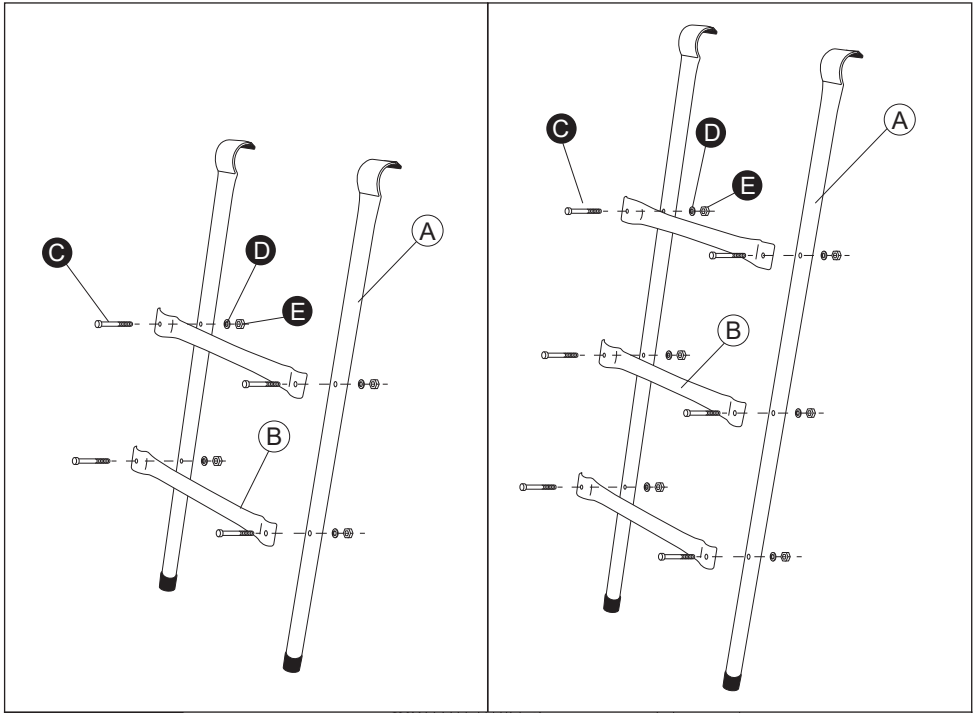

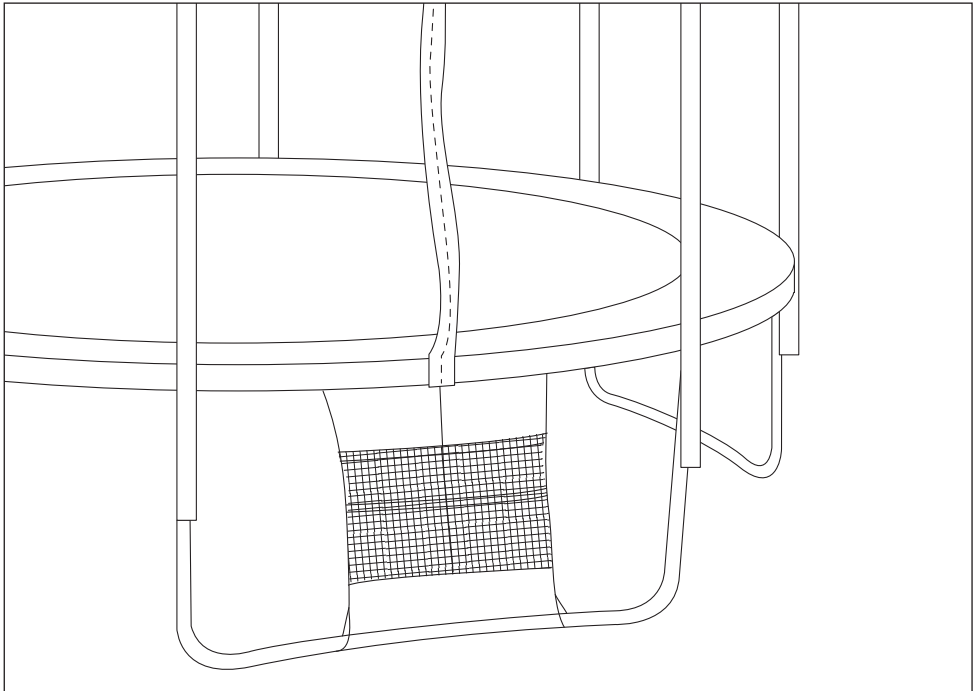

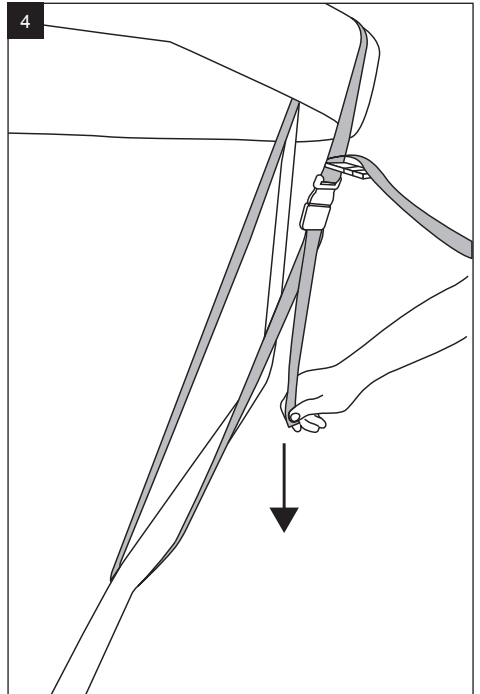
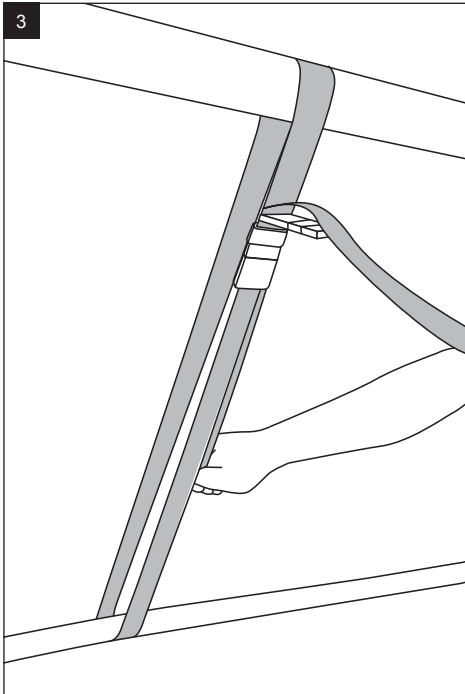
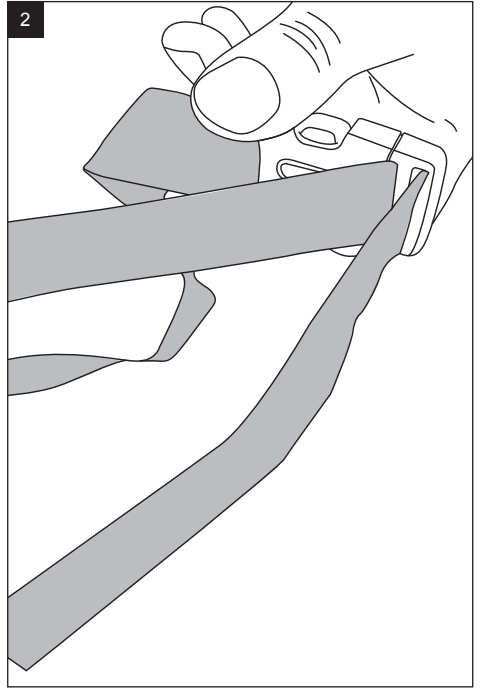
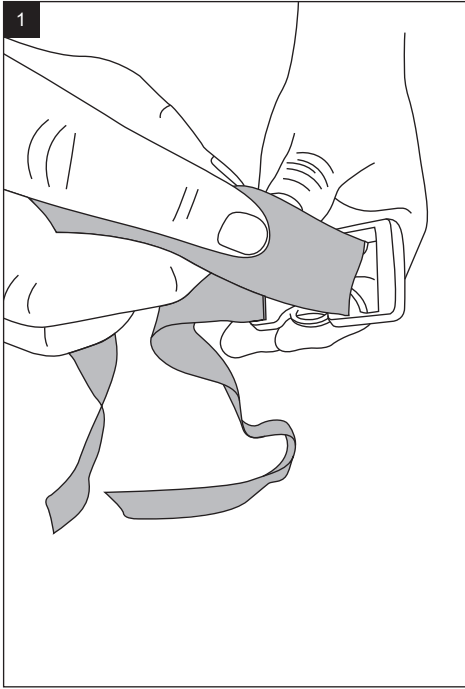

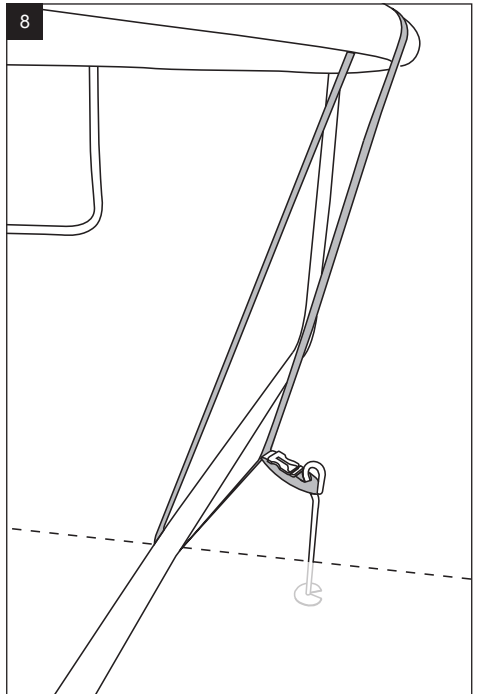
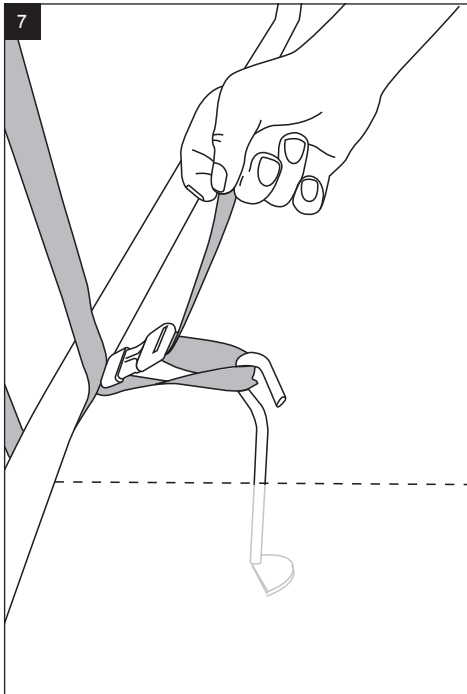
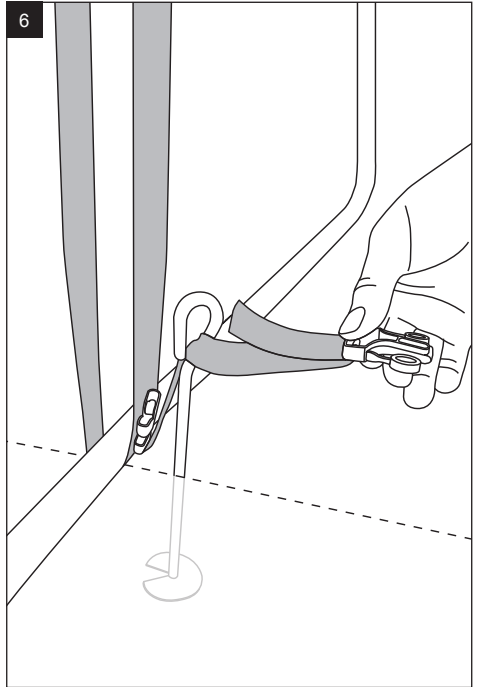
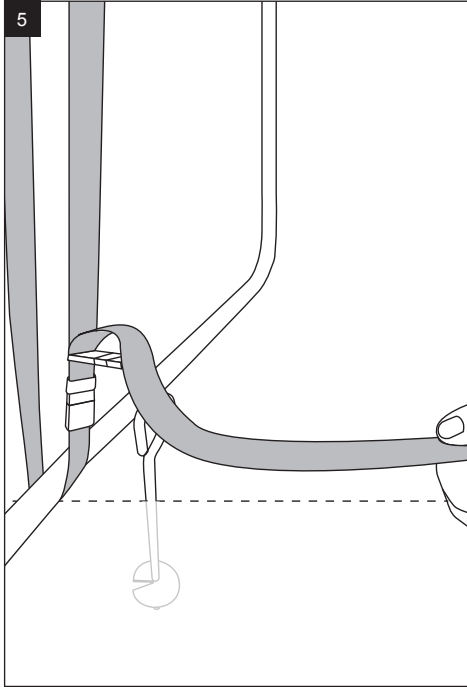

IMPORTÉ PAR WALIBUY SAS
270 avenue de l'Espace, 59118 WAMBRECHIES - FRANCE

FR 📞 : 0805 650 000 - BE 📞 : 081 280 149

Service après vente : sav.alicesgarden.fr - sav.alicesgarden.be

IMPORTADO POR WALIBUY SPAIN SL

Ed Palau de Mar, Plaça Pau Vila 1, oficina 3B3, 08039 BARCELONA - ESPAÑA

ES 📞 : 931 993 006 / 911 337 937

Servicio postventa : desistimiento.alicesgarden.es/defecto

IMPORTED BY ALICE'S GARDEN UK LTD

Office G07, Dowgate Hill House, EC4R 2SU London - UNITED KINGDOM

EN 📞 : 0121 790 0289

After sales service: return.alicesgarden.co.uk/defective

INGEVOERD DOOR WALIBUY SAS

270 avenue de l'Espace, 59118 WAMBRECHIES - FRANKRIJK

NL 📞 : 020 - 262 1095 - BE 📞 : 033 313 383

After-sales : aftersales.alicesgarden.nl - aftersales.alicesgarden.be

IMPORTADO PARA WALIBUY SPAIN SL
Ed Palau de Mar, Plaça Pau Vila 1, oficina 3B3, 08039 BARCELONA - ESPAÑA

 **PT : 300 505 955**

Serviço pós-venda : [livresolucao.alicesgarden.pt/defeito](https://www.livresolucao.alicesgarden.pt/defeito)

IMPORTATO DA WALIBUY ITALIA S.R.L
Via Torino 60, 20123 MILANO - ITALIA

 **IT : 0039-02 87368397**

Contatto : contatto@alicesgarden.it

IMPORTED BY ALICE'S GARDEN OUTDOOR PTY LTD
SHOP 1, 1 Denham Street Bondi 2026 NSW - AUSTRALIA

 **AU : 1300 827 171**

Contact: service@alicesgarden.com.au

