

**ASSEMBLY INSTRUCTIONS/
INSTRUCTIONS D'ASSEMBLAGE**

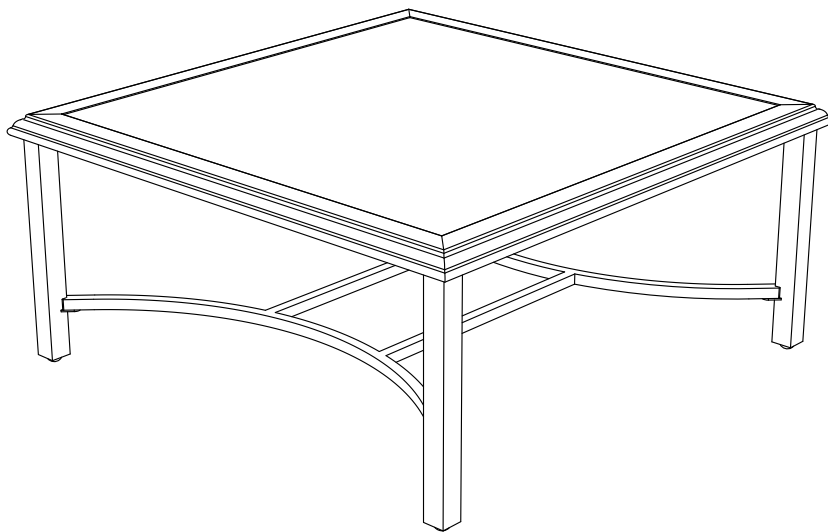

WARRANTY/ GARANTIE

This warranty is for the original purchaser and applies to defects in materials and workmanship of your patio furniture, provided your unit is maintained with care and used only for personal, residential purposes.

Frames are warranted to be free from defects in material or workmanship for one (1) year.

Exclusions: Items used for commercial, contract or other non-residential purposes, display models, items purchased "as is," or items damaged due to acts of nature, vandalism, misuse or improper assembly are not covered. Discoloration or fading of the finish or fabrics as a result of exposure to the elements, chemicals or spills is not covered. Tabletop breakage, corrosion or rusting of hardware and damages to frames or welds caused by improper assembly, misuse or natural causes are not covered.

La présente garantie ne s'applique qu'à l'acheteur initial et se limite aux défauts de matériaux et de fabrication des meubles de jardin, s'ils ont été entretenus correctement et utilisés à des fins personnelles et résidentielles seulement.

Les armatures sont garanties contre les défauts de matériaux et de fabrication pour une période de un (1) an.

Exclusions : les articles utilisés à des fins commerciales, de location ou non résidentielles, les modèles en montre, les articles achetés « tels quels » ou les articles endommagés par des phénomènes naturels, des actes de vandalisme, un usage inapproprié ou un assemblage inadéquat ne sont pas couverts. La décoloration causée par l'exposition aux éléments, par des produits chimiques ou par des déversements n'est pas couverte. Les bris, la corrosion ou la rouille de la quincaillerie et les dommages causés aux armatures ou aux soudures par un assemblage inadéquat, un usage inapproprié ou des phénomènes naturels ne sont pas couverts.

SAFETY INFORMATION/ CONSIGNES DE SÉCURITÉ

Please read and understand this entire manual before attempting to assemble, operate or install the product.
Assurez-vous de lire et de comprendre l'intégralité de ce manuel avant de tenter d'assembler, d'utiliser ou d'installer l'article.

WARNING/AVERTISSEMENT

This item is heavy. Use care when handling. May require two adults for safe assembly.

Cet article est lourd. Manipulez-le avec soin. Deux adultes pourraient devoir travailler de pair afin d'assembler cet article en toute sécurité.

CAUTION/ATTENTION

Water allowed to accumulate inside the frames could freeze and damage the frame tubing. Such damage is not covered under the warranty.

Assemble the item on a stable, non-abrasive surface such as carpeting to avoid damage.

L'eau susceptible de s'accumuler à l'intérieur des armatures pourrait geler et endommager les tubes. Ce type de dommage n'est pas couvert par la garantie.

Assemblez l'article sur une surface stable et non abrasive, comme un tapis, afin d'éviter de l'endommager.

CARE AND MAINTENANCE/ ENTRETIEN

Use mild soap and warm water. Do not use abrasive materials, cleaners or bleach products.
Rinse with clean water and dry thoroughly.

Utilisez un savon doux et de l'eau tiède. N'employez aucun matériel ou nettoyant abrasif, ni agent de blanchiment.

Rincez à l'eau et séchez complètement.

PREPARATION/ PRÉPARATION

Before beginning assembly of product, make sure all parts are present. Compare parts with package contents list and hardware contents list. If any part is missing or damaged, do not attempt to assemble the product. Do not tighten any of the bolts until the table is completely assembled.

Avant de commencer l'assemblage de l'article, assurez-vous d'avoir toutes les pièces. Comparez le contenu de l'emballage avec la liste des pièces et celle de la quincaillerie incluse. S'il y a des pièces manquantes ou endommagées, ne tentez pas d'assembler l'article. Ne pas les serrer pas tant que vous n'avez pas terminé d'assembler ce table.

PACKAGE CONTENTS/CONTENU DE L'EMBALLAGE

A
Table top/
Plateau de table

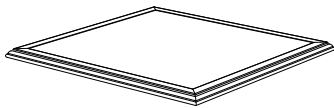

x1

B
Table leg/
Pieds de table



x4

C
Leg connector/
Connecteur de pieds

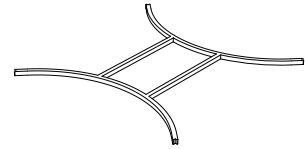

x1

HARDWARE CONTENTS/QUINCAILLERIE INCLUSE

Note : Hardware shown actual size.

Remarque : La quincaillerie est illustrée en grandeur réelle.

D

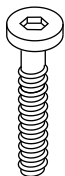

M6x15
x12

E



x12

F



x1

INSTALLATION OVERVIEW/VUE D'ENSEMBLE DE L'INSTALLATION

1

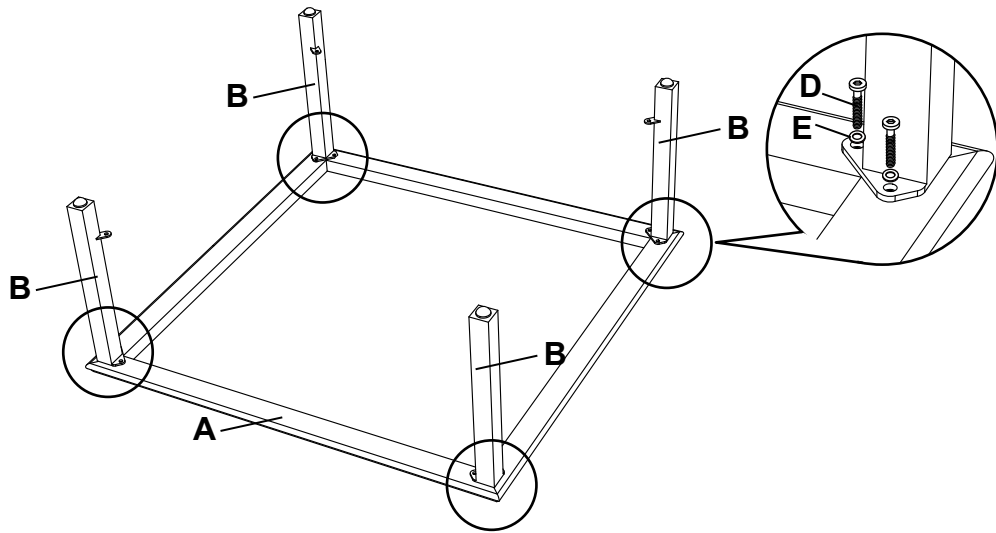

2

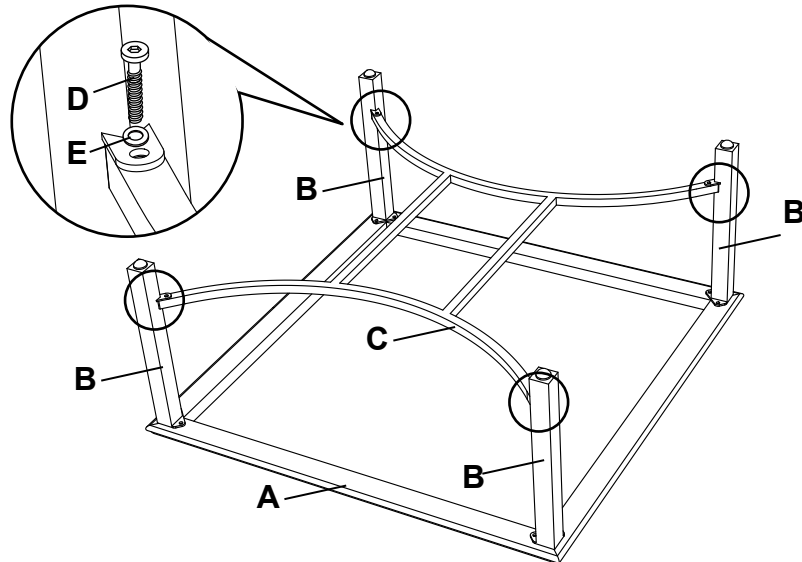

3

