



EN Operating and safety instructions

DE Bedienungs- und Sicherheitshinweise

FR Instructions de sécurité et de fonctionnement

NL Bediening en veiligheidsinstructies

IT Istruzioni per l'uso e la sicurezza

PL Instrukcja obsługi i bezpieczeństwa

SE Drift- och säkerhetsanvisningar

ES Instrucciones de uso y seguridad

DK Betjenings- og sikkerhedsanvisninger

NO Drifts- og sikkerhetsinstruksjoner

PT Instruções de funcionamento e segurança

RO Instrucțiuni de utilizare și de siguranță

SI Navodila za uporabo in varnostna navodila

HU Kezelési és biztonsági utasítások

CZ Provozní a bezpečnostní pokyny

SK Prevádzkové a bezpečnostné pokyny











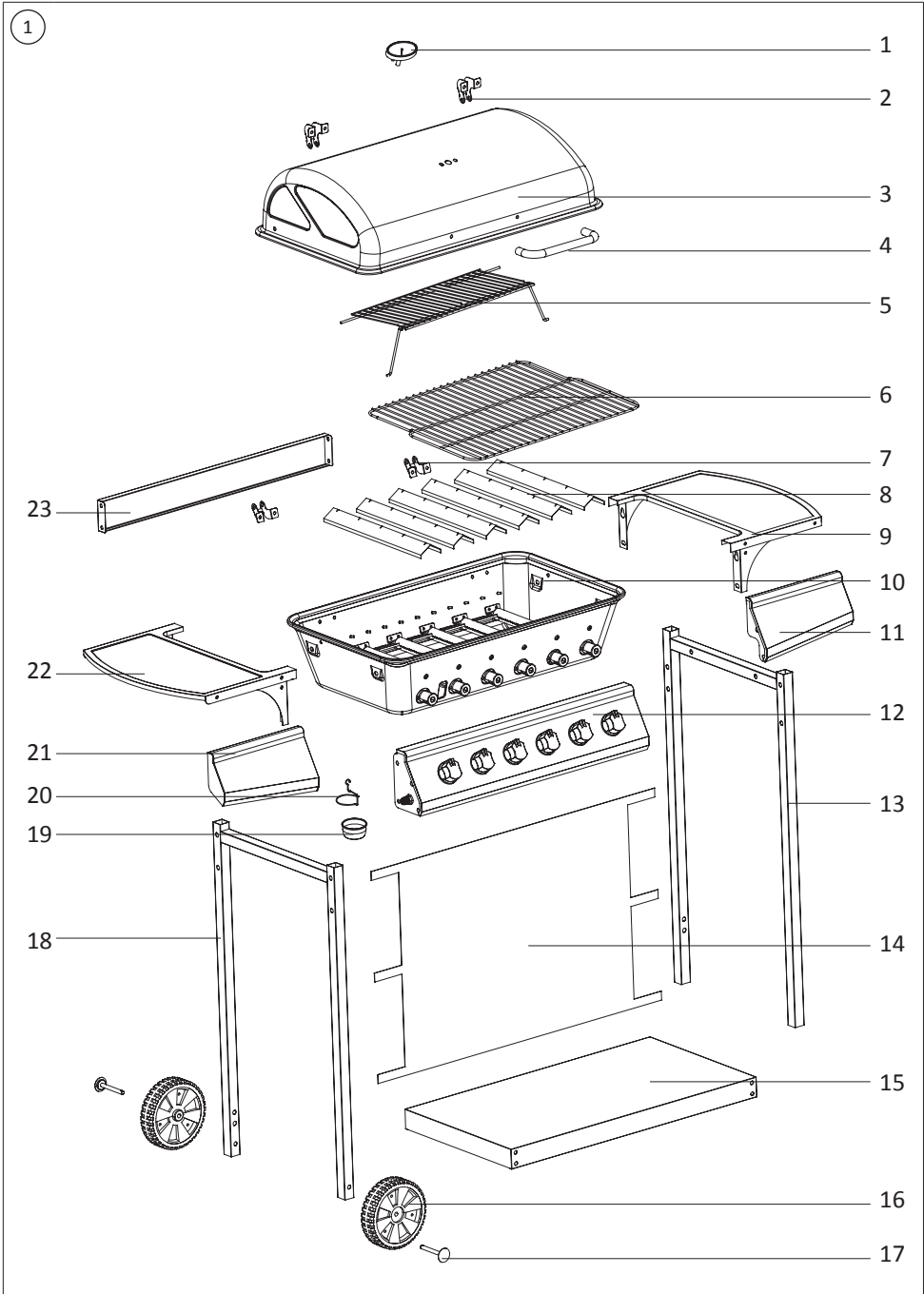









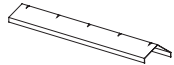

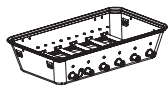

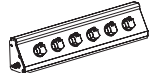
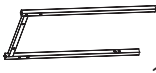

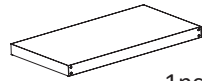



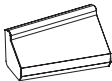
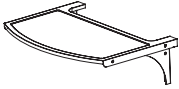

i



Language table

| | | | | | |
|-----------|-----------------------------|----|-----------|------------------------------|----|
| EN | User manual | 12 | DK | Brugermanual | 47 |
| DE | Benutzerhandbuch | 16 | NO | Brukermanual | 52 |
| FR | Manuel d'utilisation | 21 | PT | Manual de utilizador | 56 |
| NL | Gebruikershandleiding | 25 | RO | Manual de utilizare | 60 |
| IT | Manuale dell'utente | 30 | SI | Navodila za uporabo | 65 |
| PL | Instrukcja obsługi | 34 | HU | Felhasználói kézikönyv | 69 |
| SE | Bruksanvisning | 39 | CZ | Uživatelská příručka | 73 |
| ES | Manual del usuario | 43 | SK | Používateľská príručka | 77 |



| | | | |
|--|---|--|---|
| 1  1pc | 2  2pcs | 3  1pc | 4  1pc |
| 5  1pc | 6  1pc | 7  2pcs | 8  6pcs |
| 9  1pc | 10  1pc | 11  1pc | 12  1pc |
| 13  1pc | 14  1pc | 15  1pc | 16  2pcs |
| 17  2pcs | 18  1pc | 19  1pc | 20  1pc |
| 21  1pc | 22  1pc | 23  1pc | A  32pcs |
| B  4pcs | C  10pcs | D  8pcs | E  6pcs |
| F  6pcs | G  4pcs | H  2pcs | |

2

1

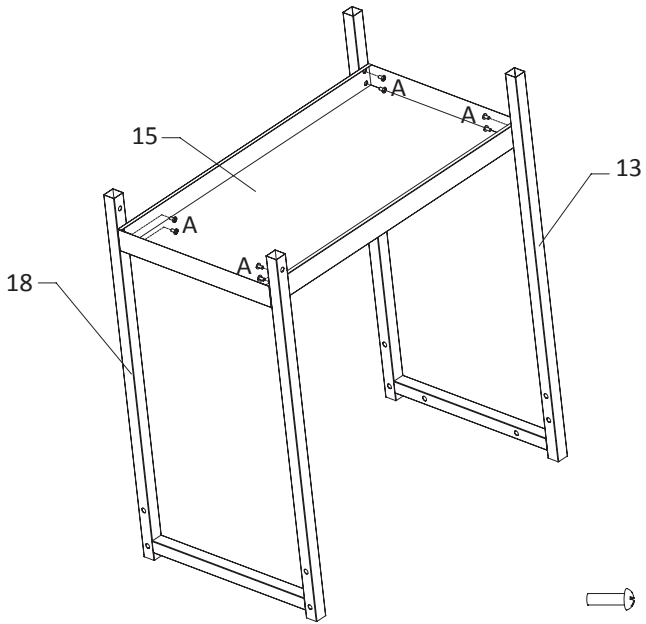

2

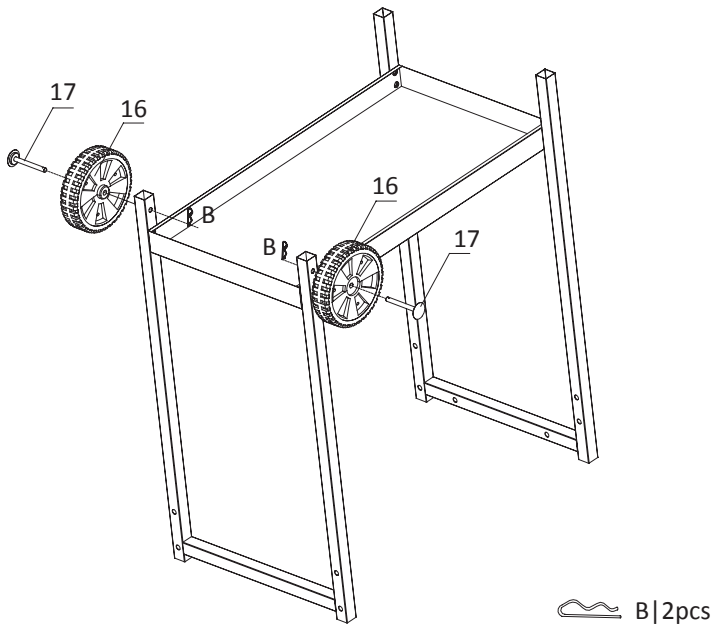

3

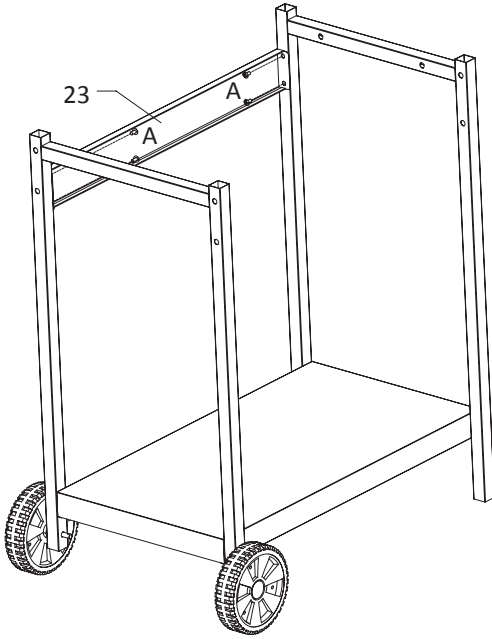

A | M6x10 | 4pcs

4

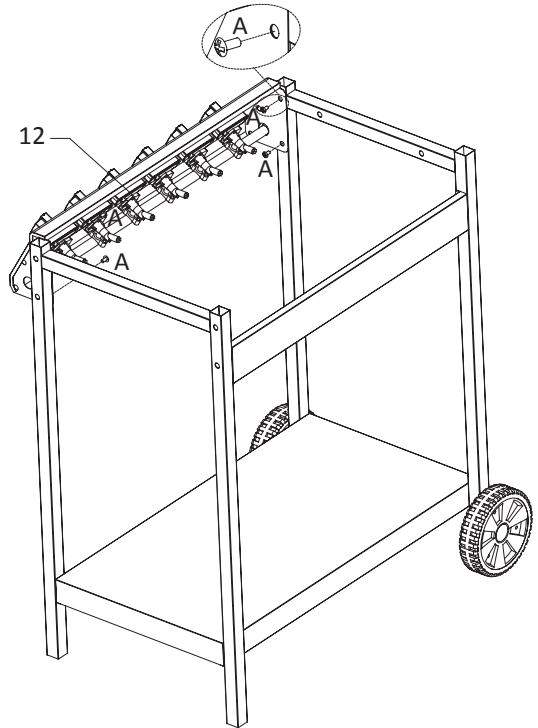

A | M6x10 | 4pcs

5

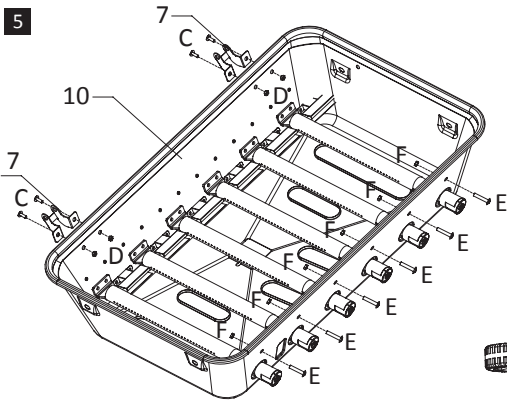

C | M5x10 | 4pcs

D | M5 | 4pcs

E | M6x25 | 6pcs

F | M6 | 6pcs

6

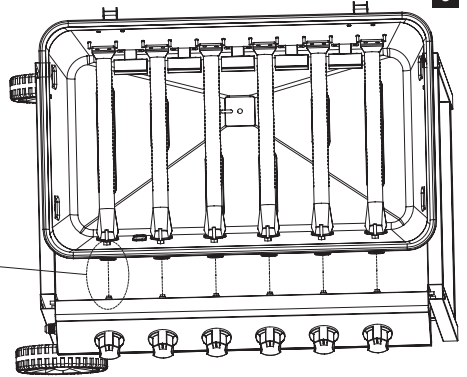
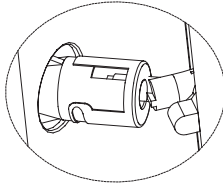

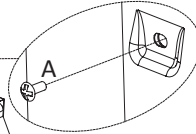
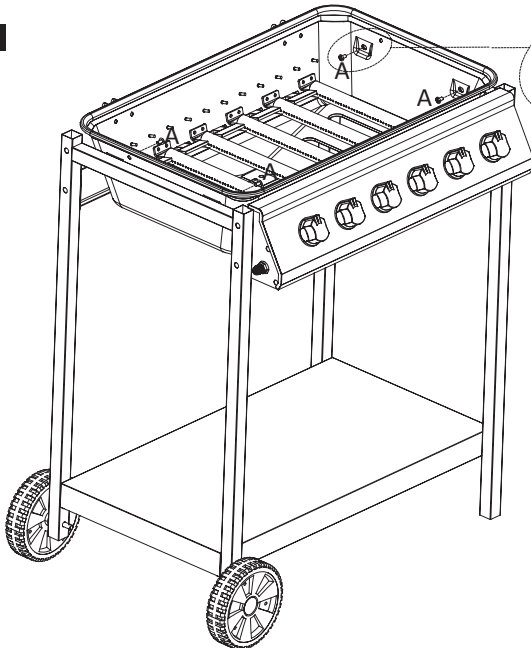

7



A | M6x10 | 4pcs

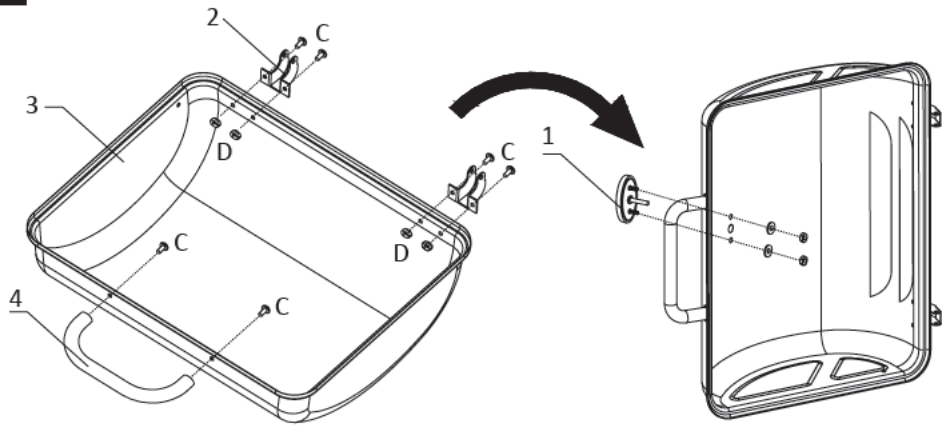

10

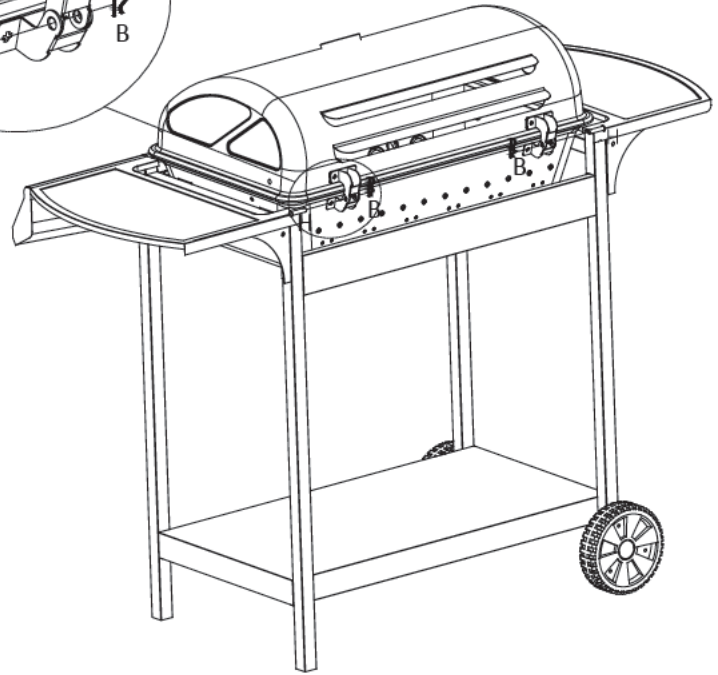
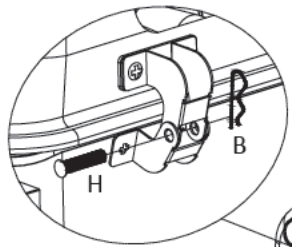

-  C | M5x10 | 6pcs
-  D | M5 | 4pcs

11



-  B | 2pcs
-  H | 2pcs

12

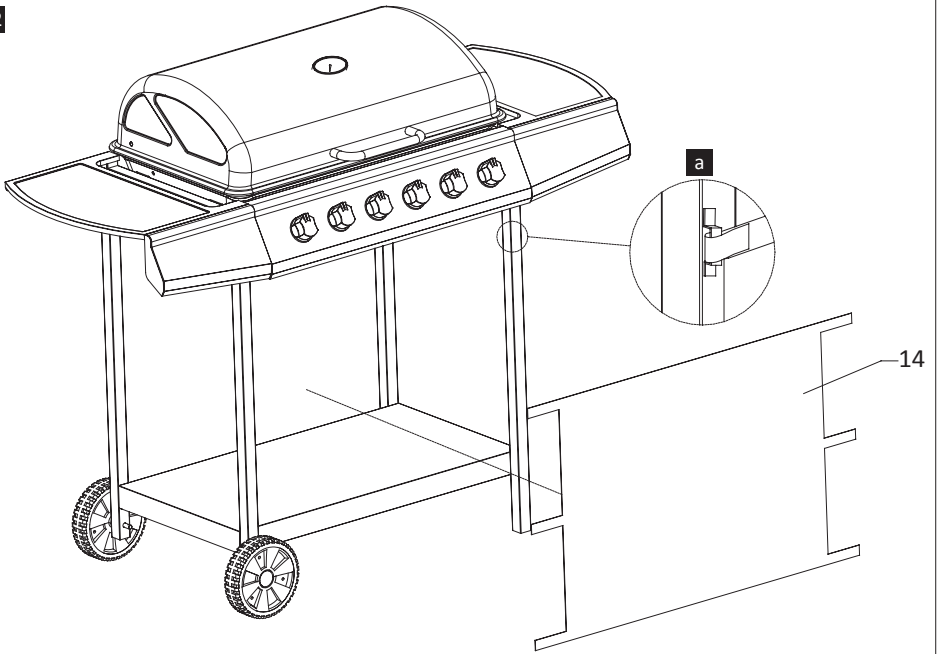

13

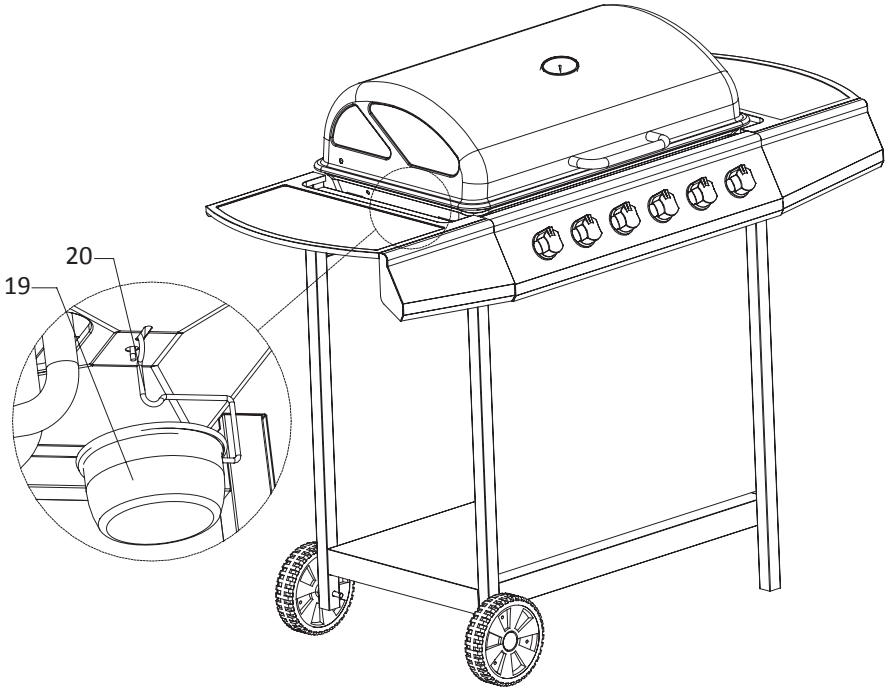

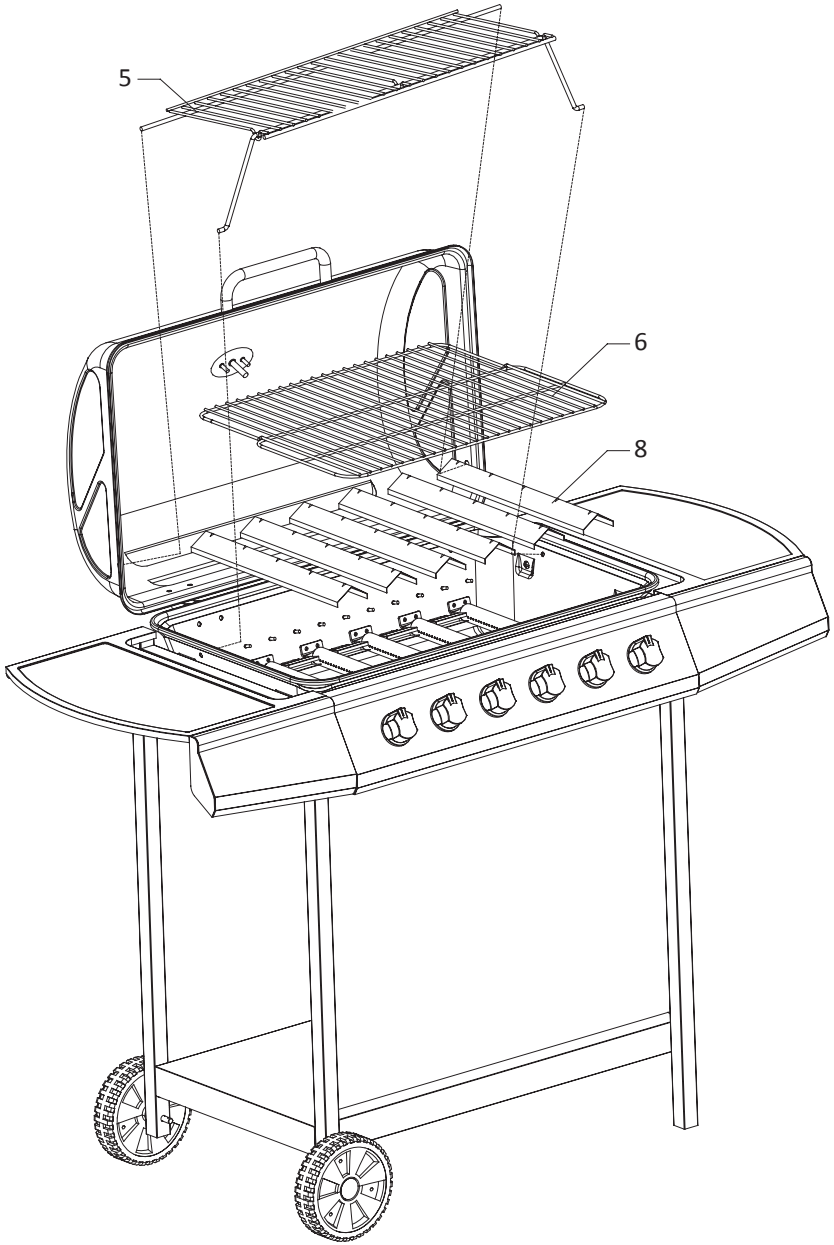

1 General warnings

Read all the instructions and warnings carefully before using this product. Failure to follow warnings and instructions can result in severe injury, death, or property damage. Before installation, check if all accessories are complete and without damage. If not, contact customer service. Keep these instructions in a safe place for future reference. Use this product with its original parts only. vidaXL cannot be held responsible in the event of damage or injury due to incorrect use of this product. The information contained in this manual is believed to be correct at the time of printing. However, vidaXL reserve the right to change or modify any of the specifications without notice or obligation to update existing units. Repairs should only be carried out by a specialist or a professional and experienced technician. Never attempt to repair the product yourself.

2 Warnings and personal safety

- Read the following instructions carefully. Ensure your barbecue is properly installed, assembled and cared for. Failure to follow these instructions may result in serious bodily injury and/or property damage.
- If you have any questions concerning assembly or operation, consult your dealer or LPG Gas Company.
- When used on the ground always place the appliance and cylinder on the flat level ground.
- DO NOT light the appliance with the HOOD in the closed

position.

- DO NOT light or use the side burner if the lid is in the closed position.
- Your barbecue can be used with gas cylinders between 11 kg and 15 kg. Your barbecue will perform better if propane or LPG mixtures are used. Butane can be used but because of the rate of the appliance, the cylinder may freeze and affect the pressure of supply gas and performance of your barbecue.
- Use outdoors only.
- Read the instructions before using the appliance.

⚠ WARNING: Accessible parts may be very hot, keep young children away.

- This appliance must be kept away from flammable components during use.
- Do not move the appliance during use.
- Turn off the gas supply at the gas cylinder after use.
- Do not modify the appliance.
- Use in well ventilated areas.

⚠ CAUTION: NEVER place the gas cylinders in the storage cabinet or under the BBQ.

ℹ NOTE: Retain these instructions for future reference.

- Make sure that the flexible tube is not twisted.
- Do not obstruct the ventilation openings of the cylinder compartment.
- Turn off the gas supply in the event of gas leak.
- Use protective gloves when handling particularly hot components.
- Do not modify the appliance.

3 Parts list

See image 1

| No. | Description | Qty | No. | Description | Qty |
|-----|------------------|-----|-----|-----------------------|-----|
| 1 | Thermometer | 1 | 17 | Wheel Axle | 2 |
| 2 | Hood Hinge | 2 | 18 | Left Leg Frame | 1 |
| 3 | Hood | 1 | 19 | Grease Cup | 1 |
| 4 | Handle | 1 | 20 | Grease Cup Hook | 1 |
| 5 | Warming rack | 1 | 21 | Left Side Table Panel | 1 |
| 6 | Cooking Grid | 1 | 22 | Left Side Table | 1 |
| 7 | Body Hinge | 2 | 23 | Back bracket | 1 |
| 8 | Flame Tamer | 6 | A | screw m6*10 | 32 |
| 9 | Right Side Table | 1 | B | Clip | 4 |
| 10 | Body assembly | 1 | C | Screw M5*10 | 10 |

| | | | | | |
|----|------------------------|---|---|-------------|---|
| 11 | Right Side table panel | 1 | D | M5 Nut | 8 |
| 12 | Control Panel | 1 | E | screw m6*25 | 6 |
| 13 | Right Leg Frame | 1 | F | M6 Nut | 6 |
| 14 | Front Cloth | 1 | G | screw m4*10 | 4 |
| 15 | Bottom Tray | 1 | H | Hinge Axle | 2 |
| 16 | Wheel | 2 | | | |

4 Assembly instructions

See image 2

| | |
|---|---|
| a | Fix the front cloth and then the front basket |
|---|---|

5 Operation Guide

5.1 Choice of the gas cylinder, regulator and hose

1. Choice of Gas Cylinder

For a gas BBQ over 10 KW, you can use for example a 10 or 10.5 kg gas cylinder.

- The maximum diameter is: in Germany, 5 kg is 230 mm, 10 kg 300 mm;
- The Maximum height (regulator included) is: in Germany, 5 kg is 460 mm, 10 kg is 575 mm;
- Please consult your local gas cylinder supplier to know the right maximum size.

2. Choice of Gas Type

You can choose:

- Propane (suitable for conditions down to -44° Celsius)
- Butane (suitable for conditions above 5° Celsius, but cheaper than propane)
- LPG (a mixture of Propane and Butane, the percentage depends on local conditions)

3. Choice of Regulator

Once you have chosen your gas type, match the type of gas regulator you purchase, please check the technical information chapter in this manual: Gas pressure. The gas hose you need is country specific and should be bought locally. Please consult your local Gas dealer for advice.

| Country | Gas type and pressure |
|---|-----------------------|
| UK, France, Spain, Portugal, Belgium, Ireland, Greece, Luxembourg, Italy, Switzerland | I3+(28-30/37) |
| Denmark, Sweden, Norway, Finland, Iceland, The Netherlands, Hungary, Czech Republic | I3B/P(30) |
| Poland | I3B/P(37) |
| Germany, Austria | I3B/P(50) |

5.2 Connecting the gas cylinder to the appliance

This appliance is only suitable for use with low-pressure butane or propane gas or LPG mixtures, fitted with the appropriate low-pressure regulator via a flexible hose. The hose should be secured to the regulator and the appliance with hose clips. This barbecue is set to operate at a 28 Mbar regulator with butane gas and a 37 Mbar regulator with propane gas, 30 Mbar for LPG mixtures or 50 Mbar for LPG mixtures. Use a suitable regulator certified to BSEN 16129. Please consult your LPG dealer for information regarding a suitable regulator for the gas cylinder.

1. Regulator and Hose

- These items are not supplied with the barbecue, but replacements are available from the retailer or an authorised LPG gas stockist. Use only regulators and hoses approved for LP Gas at the pressures mentioned above. The life expectancy of a regulator is estimated to be 10 years. We recommended you to change the regulator within 10 years of the manufactured date.
- The use of the wrong regulator or hose is dangerous. Always check that you have the correct items before operating the barbecue.
- The hose used must conform to the relevant standards for the country of use. The length of the hose must be max. 1.5 metres. Worn or damaged hose must be replaced. Ensure that the hose is not obstructed, kinked or in contact with any part of the barbecue other than at its connection.

2. Storage of Appliance

- Storage of an appliance indoors is only permissible if the cylinder is disconnected and removed from the appliance. When the appliance is not in use for a long period, it should be stored in its original packaging and a dry, dust free environment.
- Please clean the grill of remaining food and oil stains etc. after each use. Dry all components to avoid rust.
- When not in use, cover the grill with a protective cover to protect from rain and other substances that could cause rust or other damage. Always store indoors.

3. Gas Cylinder

- The gas cylinder should not be dropped or handled roughly. If the appliance is not in use, the cylinder must be disconnected. Replace the protective cap on the cylinder after disconnecting.
- Cylinders must be stored outdoors in an upright position

and out of the reach of children. The cylinder must never be stored where temperatures can reach over 50°C. Do not store the cylinder near flammable objects, pilot lights or other sources of ignition. **DO NOT SMOKE NEAR THE CYLINDER(S).**

- This barbecue is designed for outdoor use. Keep away from any flammable materials. Ensure that there are no overhead obstructions and there is a minimum distance of 1m from all sides of the appliance. It is important that the ventilation openings of the appliance are not obstructed. The barbecue must be used on a level, stable surface. The appliance should be protected from direct flow of air and should be positioned or protected against direct contact by any trickling water (e.g., rain).
 - Take precautions when changing the gas cylinder. Keep it away from any source of ignition.
 - Parts sealed by the manufacturer or its agent must not be altered by the user. No modifications should be made to any part of this barbecue and repairs and maintenance should only be carried out by a registered service engineer.
4. Connection to Appliance
- Before connection, ensure that there is no debris caught in the head of the gas cylinder, regulator, burner and burner parts. Spiders and insects can nest within and clog the burner/venturi tube at the orifice. A clogged burner can lead to fire beneath the appliance.
 - Clean burner holes with a heavy-duty pipe cleaner.
 - Fit the hose to the appliance using a spanner to tighten it onto the connection thread. If the hose is replaced it must be secured to the appliance and regulator connections with hose clips. Disconnect the regulator from the cylinder when the barbecue is not in use. Follow the directions supplied with the regulator.
 - The barbecue must be used in a well-ventilated area. Do not obstruct the flow of combustion air to the burner when the barbecue is in use.

i Note: only use this barbecue outdoors.

Before use check for leaks

⚠ Do not check for leaks with a naked flame. always use a soapy water solution.

- Make 2-3 ounces/75-90 ml of leak detecting solution by mixing one part washing liquid with 3 parts water.
- Ensure the control valve is OFF.
- Connect the regulator to the cylinder and ON/OFF valve to the burner, ensure the connections are secure then turn ON the gas.
- Brush the soapy solution on the hose and all joints. If bubbles appear you have a leak, which must be rectified before use.
- Retest after fixing the fault.
- Turn OFF the gas at the cylinder after testing.
- If leakage is detected, do not attempt to repair it. Consult

your gas dealer.

5.3 Lighting your barbecue (main burner)

1. Open the lid and make sure that all burners are in OFF position.
2. Connect the regulator to the gas bottle. Turn the gas supply "ON" at the regulator. Check with soapy water for any gas leakage between the bottle and the regulator.
3. Push down the second control knob and turn it counterclockwise. This will light the second burner. Always turn on the second burner first.
4. Turn other burners on by turning the control knob to HI position.
5. If the burner does not light within 5 seconds, turn the knob to OFF position and repeat Step 3.
6. If the burner fails to ignite, turn the control knob off (clockwise). Also, turn the cylinder valve off. Wait 5 minutes and repeat Step 3.
7. Adjust the heat by turning the knob to the High/Low position.
8. To turn the barbecue "OFF" turn the cylinder valve or regulator switch to the "OFF" position. Then turn the control knob on the appliance clockwise to the "OFF" position.
9. Size of Cooking Vessels: The side burner can be used with saucepans which have a diameter between 16 cm and 22 cm with flat bottoms. The burner must not be used with pans with convex bases (Woks) or rim based pans.
10. Protective Glove Instruction: Before using the appliance, always wear protective gloves to avoid any burns.

⚠ Warning: If any burner fails to ignite, turn the control knob off (clockwise). Also, turn the cylinder valve off. Wait five minutes before attempting to relight. Before cooking for the first time, operate the barbecue for about 15 minutes with the lid closed and the gas turned on HIGH. This will 'heat clean' the internal parts and dissipate odour from the painted finish.

6 Maintenance and cleaning

6.1 Cleaning and Care

⚠ CAUTION: All cleaning and maintenance should be carried out when the barbecue is cooled down and the fuel supply is turned OFF at the gas cylinder.

CLEANING: "Burning off" the barbecue after every use for approx. 15 minutes will keep excessive food residue to a minimum. Frequency of cleaning: Clean the grill after every use.

1. Outside surface
 - Use a mild detergent or baking soda and hot water solution. Non-abrasive scouring powder can be used on stubborn stains, then rinse with water.

- If the inside surface of the barbecue lid has the appearance of peeling paint, baked on grease build-up has turned to carbon and is flaking off, clean thoroughly with strong, hot soapy water solution. Rinse with water and allow to dry completely. NEVER USE OVEN CLEANER.
2. Interior Of Barbecue Bottom
- Remove residue using brush, scraper and/or cleaning pad. Then wash with a soapy water solution. Rinse with water and allow to dry.
3. Cooking Grid
- Use a mild soapy water solution. Non-abrasive scouring powder can be used on stubborn stains then rinse with water.
4. Cleaning the burner assembly
- Turn the gas OFF at the control knob and disconnect the cylinder.
 - Remove cooling grate.
 - Clean the burner with a soft brush or blow clean with compressed air and wipe with a cloth.
 - Clean any clogged parts with a pipe cleaner or stiff wire such as an opened paper clip.
 - Inspect burner for any damage, cracks or holes. In case of damage, replace with a new burner. Re-install the burner, check to ensure that the gas valve orifices are correctly positioned and secured inside the burner inlet (venturi).

6.2 Troubleshooting

| Problem | Possible cause | Solution |
|--|--|---------------------------------------|
| Burners will not light using the ignition system. | LP gas cylinder is empty. | Replace with a full cylinder. |
| | Faulty regulator. | Have regulator checked or replace. |
| | Obstructions in the burner. | Clean burner. |
| | Obstructions in gas jets or gas hose. | Clean jets and gas hose. |
| | Electrode wire is loose or disconnected from electrode or ignition unit. | Reconnect wire. |
| | Electrode or wire is damaged. | Change electrode and wire. |
| | Faulty push-button igniter. | Change igniter. |
| Burner will not light with a match. | LP gas cylinder is empty. | Replace with a full cylinder. |
| | Faulty regulator. | Have regulator checked or replace. |
| | Obstructions in the burner. | Clean burner. |
| | Obstructions in gas jets or gas hose. | Clean jets and gas hose. |
| Low flame or flashback (fire in burner tube, a hissing or roaring noise may be heard). | LP gas cylinder too small. | Use larger cylinder. |
| | Obstructions in the burner. | Clean burner. |
| | Obstructions in gas jets or gas hose. | Clean jets and gas hose. |
| | Windy conditions. | Use BBQ in a more sheltered position. |
| Difficulty turning gas valve knob. | Gas valve jammed. | Replace gas valve. |

6.3 Servicing

- Your gas barbecue should be serviced annually by a competent, authorised person.

7 Technical specifications

| | | | | | |
|---------------------------------------|-------------------|-------------|-------------------------|-----------------------|-----------------------|
| Item No. | 44281-44286 | | | | |
| Total Heat Input (All Gas Categories) | 12.0 KW (872 g/h) | | | | |
| Gas Category | I3+(28-30/37) | | I3B/P(30) | I3B/P(37) | I3B/P(50) |
| Types Of Gas | G30 Butane | G31 Propane | G30 Butane, G31 Propane | G30 Butane, G31 Propa | G30 Butane, G31 Propa |
| Gas Pressure | 28-30 mbar | 37 mbar | 30 mbar | 37 mbar | 50 mbar |
| Injector Size | 0.70mm | | 0.70mm | 0.65mm | 0.60mm |

| | |
|---|------------|
| Identification NO. | 1008CT3192 |
| For use outdoors and in well ventilated areas | |
| Warning: accessible parts may be very hot, keep young children away | |
| Read the instructions before using the appliance. | |

Ignition

Single shot piezo ignition unit which lights a transient pilot.

DE Benutzerhandbuch

1 Allgemeine Warnhinweise

Lesen Sie alle Anweisungen und Warnungen sorgfältig durch, bevor Sie dieses Produkt in Betrieb nehmen. Die Nichtbeachtung von Warnungen und Anweisungen kann zu schweren Verletzungen, Tod oder Sachschäden führen. Überprüfen Sie vor der Installation, ob alle Zubehörteile vollständig vorhanden und unbeschädigt sind. Falls das nicht der Fall sein sollte, wenden Sie sich bitte an unseren Kundendienst. Bewahren Sie diese Anleitung zum späteren Nachschlagen an einem sicheren Ort auf. Verwenden Sie dieses Produkt nur mit Originalzubehörteilen. vidaXL haftet nicht für Beschädigungen bzw. Verletzungen, die infolge unsachgemäßen Gebrauchs dieses Produkts entstehen. Die in dieser Gebrauchsanweisung enthaltenen Informationen werden zum Zeitpunkt der Drucklegung nach bestem Wissen und Gewissen als korrekt erachtet. vidaXL behält sich jedoch das Recht vor, Änderungen oder Ergänzungen der Vorgaben ohne vorherige Ankündigung vorzunehmen. Reparaturen dürfen nur von einem Fachmann oder einem erfahrenen Heimwerker durchgeführt werden. Versuchen Sie niemals, das Produkt selbst zu reparieren.

2 Warnung und persönliche Sicherheit

- Lesen Sie die folgenden Anweisungen sorgfältig durch und stellen Sie sicher, dass Ihr Grill ordnungsgemäß montiert, zusammengestellt und gewartet ist. Nichteinhaltung dieser Anweisungen könnte zu schweren Verletzungen und/oder Sachschäden führen.
- Wenn Sie noch Fragen über die Montage oder Bedienung haben, wenden Sie sich an Ihren Händler oder Ihr LPG-Gasunternehmen.
- Beim Einsatz auf dem Boden sollten Sie das Gerät und die Gasflasche immer auf einen ebenen Untergrund stellen.

3 Liste der Bestandteile

Siehe Bild 1

| Nr | Beschreibung | Anzahl | Nr | Beschreibung | Anzahl |
|----|--------------|--------|----|--------------|--------|
| 1 | Thermometer | 1 | 17 | Radachse | 2 |

- ENTZÜNDEN Sie das Gerät NIEMALS mit geschlossener HAUBE.
- ENTZÜNDEN Sie den Seitenbrenner NIEMALS, wenn der Deckel geschlossen ist.
- Ihr Grill kann mit Gasflaschen zwischen 11 kg und 15 kg betrieben werden. Der Grill erzeugt eine höhere Leistung unter Verwendung von Propan bzw. LPG-Mischungen. Butan kann ebenfalls verwendet werden, jedoch könnte die Gasflasche einfrieren und den Gasdruck somit reduzieren, was die Leistung des Grills negativ beeinträchtigen würde.
- Für die Benutzung im Außenbereich.
- Lesen Sie die Bedienungsanleitung vor dem Gebrauch des Gerätes.

⚠️ WARNUNG: Die zugänglichen Bauteile können sehr heiß sein. Halten Sie kleine Kinder fern.

- Dieses Gerät muss während des Gebrauchs von brennbaren Materialien ferngehalten werden.
- Bewegen Sie das Gerät während des Gebrauchs nicht.
- Drehen Sie die Gaszufuhr an der Gasflasche nach dem Gebrauch ab.
- Führen Sie keine Veränderungen am Gerät durch.
- In gut belüfteten Bereichen verwenden.

⚠️ VORSICHT: NIEMALS Gasflaschen in das Ablagefach oder unter den Grill stellen.

ℹ️ HINWEIS: Bewahren Sie diese Anleitung für zukünftige Referenz auf.

- Stellen Sie sicher, dass das flexible Rohr nicht verdreht ist.
- Behindern Sie nicht die Belüftungsöffnungen des Gasflaschenfaches.
- Drehen Sie die Gaszufuhr im Falle von Gasleck ab.
- Tragen Sie Schutzhandschuhe bei der Handhabung von besonders heißen Bauteilen.
- Führen Sie keine Veränderungen am Gerät durch.

| | | | | | |
|----|-----------------------------|---|----|----------------------------|----|
| 2 | Haubenscharnier | 2 | 18 | Linker Beinrahmen | 1 |
| 3 | Motorhaube | 1 | 19 | Fettschale | 1 |
| 4 | Griff | 1 | 20 | Haken der Fettschale | 1 |
| 5 | Warmhalterost | 1 | 21 | Linkes Beistelltischpaneel | 1 |
| 6 | Bratrost | 1 | 22 | Linker Beistelltisch | 1 |
| 7 | Gehäuse-Scharnier | 2 | 23 | Hintere Halterung | 1 |
| 8 | Flammenabdeckung | 6 | A | Schraube M6 x 10 | 32 |
| 9 | Rechter Beistelltisch | 1 | B | Klemme | 4 |
| 10 | Montage des Korpus | 1 | C | Schraube M5 * 10 | 10 |
| 11 | Rechtes Beistelltischpaneel | 1 | D | M5 Mutter | 8 |
| 12 | Bedienfeld | 1 | E | Schraube M6 x 25 | 6 |
| 13 | Rechter Beinrahmen | 1 | F | M6 Mutter | 6 |
| 14 | Vorderer Lappen | 1 | G | Schraube M4 x 10 | 4 |
| 15 | Unterschale | 1 | H | Scharnierachse | 2 |
| 16 | Rad | 2 | | | |

4 Montageanleitung

Siehe Bild 2

| | |
|----------|--|
| a | Befestigen Sie das vordere Tuch und danach den vorderen Korb |
|----------|--|

5 Bedienungsanleitung

5.1 Auswahl der Gasflasche, des Reglers und des Schlauches

1. Auswahl der Gasflasche

Für einen Gas-Grill über 10 KW, können Sie z.B. eine Gasflasche von 10 oder 10,5 kg einsetzen.

- Der maximale Durchmesser beträgt: 230 mm für 5 kg, 300 mm für 10 kg in Deutschland;
- Die maximale Höhe (Regler einbezogen) beträgt: 460 mm für 5 kg, 575 mm für 10 kg in Deutschland;
- Bitte wenden Sie sich an Ihren örtlichen Gasflaschen-Anbieter, um die maximale Größe in Erfahrung zu bringen.

2. Auswahl der Gasart

Sie können zwischen folgenden Gasarten wählen:

- Propan (eignet sich für Minustemperaturen bis zu -44 °Celsius)
- Butan (eignet sich für Temperaturen über 5 ° Celsius, es ist günstiger als Propan)
- LPG (Gemisch aus Propan und Butan, Prozentsatz hängt von lokalen Bedingungen ab)

3. Auswahl des Reglers

Sobald Sie eine Gasart ausgewählt haben, können Sie die Art des Gasreglers entsprechend anpassen. Überprüfen Sie das

Kapitel "Technische Informationen" in diesem Handbuch. Gasdruck: Der erforderliche Gasschlauch ist länderspezifisch und sollte vor Ort gekauft werden. Bitte lassen Sie sich von Ihrem örtlichen Gashändler beraten.

| Country | Gasart und Gasdruck |
|---|---------------------|
| Großbritannien, Frankreich, Spanien, Portugal, Belgien, Irland, Griechenland, Luxemburg, Italien, Schweiz | I3 + (28-30/37) |
| Dänemark, Schweden, Norwegen, Finnland, Island, Niederlande, Ungarn, Tschechien | I3B/P (30) |
| Polen | I3B/P (37) |
| Deutschland, Österreich | I3B/P (50) |

5.2 Anschluss der Gasflasche am Gerät

Dieses Gerät ist nur für den Einsatz mit Niederdruck-Butan oder -Propangas oder LPG-Mischungen geeignet und muss mit einem Niederdruckregler über einen flexiblen Schlauch ausgestattet werden. Der Schlauch sollte am Regler und Gerät mit Schlauchschellen gesichert werden. Dieser Grill ist auf einen Betrieb mit einem 28 mbar Regler für Butangas und 37 mbar Regler für Propangas, 30 mbar für LPG-Mischungen bzw. 50 mbar für LPG-Mischungen eingestellt. Verwenden Sie einen angemessenen Regler, der gemäß BSEN 16129 zertifiziert ist. Bitte wenden Sie sich an Ihren LPG-Händler für Informationen hinsichtlich eines geeigneten Regler für die Gasflasche.

1. Regler und Schlauch

- Diese Artikel werden nicht mit dem Grill geliefert. Ersatzteile sind aber bei Ihrem Fachhändler oder einem

autorisierten LPG-Gashändler erhältlich. Verwenden Sie nur Regler und Schläuche, die für LP-Gas bei den oben genannten Druckwerten zugelassen sind. Die Lebensdauer von Reglern wird auf 10 Jahre geschätzt. Daher wird empfohlen, dass der Regler innerhalb von 10 Jahren vom Herstellungsdatum ausgetauscht wird.

- Der Einsatz eines falschen Reglers oder Schlauches ist gefährlich. Überprüfen Sie deshalb immer vor der Verwendung des Grills, ob Sie das richtige Zubehör eingesetzt haben.
- Der eingesetzte Schlauch muss den entsprechenden Normen des Verwendungslandes entsprechen. Die Länge des Schlauches muss 1,5 Meter betragen (maximal). Abgenutzte oder beschädigte Schläuche müssen ersetzt werden. Stellen Sie sicher, dass der Schlauch nicht gehemmt oder geknickt ist und korrekt mit den anderen Anschlussteilen des Grills verbunden ist.

2. Lagerung des Geräts

- Eine Lagerung des Geräts im Innenbereich ist nur dann zulässig, wenn die Gasflasche getrennt und aus dem Gerät herausgenommen wurde. Wenn das Gerät über einen längeren Zeitraum nicht verwendet wird, sollte es in seiner Originalpackung und in einer trockenen und staubfreien Umgebung gelagert werden.
- Bitte entfernen Sie Nahrungsmittelreste, Ölflecken, usw vom Grill nach jedem Gebrauch. Lassen Sie alle Komponente trocknen, um Rostbildung zu vermeiden.
- Bedecken Sie den Grill, wenn nicht im Gebrauch, um ihn vor Regen und anderen Substanzen zu schützen, die Rost oder andere Schäden verursachen könnten. Lagern Sie ihn immer im Innenbereich.

3. Gasflasche

- Die Gasflasche sollte nicht fallen gelassen oder grob behandelt werden. Wenn das Gerät nicht verwendet wird, sollte sie vom Grill getrennt werden. Setzen Sie die Schutzkappe der Gasflasche, nachdem diese vom Gerät getrennt wurde, wieder auf.
- Gasflaschen sollten draußen in einer aufrechten Position und außerhalb der Reichweite von Kindern gelagert werden. Die Gasflasche sollte niemals an Orten gelagert werden, wo die Temperatur 50°C überschreiten könnte. Lagern Sie die Gasflasche nicht in der Nähe von Flammen, Zündflammen oder anderen Zündquellen. RAUCHEN SIE NICHT IN DER NÄHE DER GASFLASCHE(N).
- Dieser Grill ist für den Außeneinsatz ausgelegt und sollte von jeglichen brennbaren Materialien ferngehalten werden. Es ist wichtig, dass es keine hoch liegenden Hindernisse gibt und dass ein minimaler Abstand von 1 m von der Seite oder Hinterseite des Geräts eingehalten wird. Es ist wichtig, dass die Belüftungsöffnungen des Geräts nicht verdeckt werden. Der Grill sollte auf einem ebenen, stabilen Untergrund verwendet werden. Das Gerät sollte

vor direkten Luftzügen und dem direkten Eintritt von Wasser (z.B. Regen) geschützt und entsprechend positioniert werden.

- Treffen Sie beim Austausch der Gasflasche die nötigen Sicherheitsvorkehrungen und halten Sie die Gasflasche von jeglichen Zündquellen fern.
 - Die vom Hersteller oder seinem Händler versiegelten Teile sollten vom Anwender nicht modifiziert werden. Keinerlei Änderungen sollten an Teilen dieses Grills vorgenommen werden und Reparatur- und Wartungsarbeiten sollten von einem qualifizierten Servicetechniker durchgeführt werden.
- ## 4. Anschluss zum Gerät
- Stellen Sie vor dem Anschluss sicher, dass kein Schmutz im Kopf der Gasflasche, Regler, Brenner und Brennerteilen vorhanden ist. Spinnen und Insekten nisten häufig innerhalb der Apparaturen und verstopfen dabei die Öffnung des Brenners / Venturi-Rohres. Ein verstopfter Brenner kann ein Feuer unterhalb des Gerätesverursachen.
 - Reinigen Sie die Öffnungen des Brenners mit einem Hochleistungs-Rohrreiniger.
 - Bringen Sie den Schlauch am Gerät an, indem Sie einen Schraubenschlüssel verwenden, um ihn auf dem Anschlussgewinde anzuziehen. Wenn der Schlauch ausgetauscht wird, muss er am Gerät und Regler mit Schlauchschellen gesichert werden. Bei Nichtgebrauch, trennen Sie den Regler von der Gasflasche gemäß den mit dem Regler gelieferten Anweisungen.
 - Der Grill muss in einem gut belüfteten Bereich eingesetzt werden. Behindern Sie nicht die Strömung der Verbrennungsluft zum Brenner, wenn der Grill verwendet wird.

! Hinweis: Verwenden Sie diesen Grill nur im Freien.

Vor dem Gebrauch auf undichte Stellen prüfen

⚠ Suchen Sie niemals bei offener Flamme nach undichten Stellen. Verwenden Sie dazu immer eine Seifenwasserlösung.

- Fertigen Sie 75 - 90 ml flüssige Lösung zum Auffinden undichter Stellen an, indem Sie ein Teil Seife mit 3 Teilen Wasser mischen.
- Stellen Sie sicher, dass sich das Regelventil in der "OFF"-Position (AUS) befindet.
- Verbinden Sie den Regler mit der Gasflasche und das EIN/AUS-Ventil mit dem Brenner. Stellen Sie sicher, dass die Verbindungen gesichert sind, danach setzen Sie das Gas frei.
- Tragen Sie die Seifenlösungen auf den Schlauch und allen Verbindungen auf. Wenn Blasen erscheinen, bedeutet das, dass dort eine undichte Stelle ist, die vor dem weiteren Gebrauch beseitigt werden muss.
- Prüfen Sie erneut nach Beseitigung des Fehlers.
- Drehen Sie das Gas an der Gasflasche nach der Prüfung ab.
- Wenn eine undichte Stelle vorgefunden wird, versuchen Sie

bitte nicht die Leckage selbst zu reparieren, sondern wenden Sie sich an Ihren Gashändler.

5.3 Anzünden des Grills (Hauptbrenner)

1. Öffnen Sie den Deckel und stellen Sie sicher, dass sich alle Brenner in der "OFF"-Position befinden.
2. Schließen Sie den Regler an die Gasflasche an und schalten Sie die Gaszufuhr am Regler "EIN". Prüfen Sie mit Seifenlösungen die Stellen zwischen der Flasche und dem Regler auf Gaslecks.
3. Drücken Sie den zweiten Drehknopf nach unten und drehen Sie ihn gegen den Uhrzeigersinn. Das wird den zweiten Brenner anzünden. Zünden Sie immer den zweiten Brenner erstens an.
4. Zünden Sie die anderen Brenner an, indem Sie den Drehknopf in die HI-Position aufdrehen.
5. Wenn der Brenner innerhalb von 5 Sekunden nicht entzündet ist, drehen Sie den Knopf in die AUS-Position und wiederholen Sie Schritt 3.
6. Wenn sich der Brenner nicht entzündet, drehen Sie den Drehknopf in die Aus-Position (im Uhrzeigersinn) und schließen das Flaschenventil. Warten Sie 5 Minuten und wiederholen Sie Schritt 3.
7. Passen Sie die Wärmezufuhr an, indem Sie den Drehknopf in die High/Low-Position drehen.
8. Um den Grill auszuschalten, drehen Sie das Flaschenventil oder stellen Sie den Schalter des Reglers in die "AUS"-Position. Drehen Sie danach den Drehknopf am Gerät im Uhrzeigersinn in die "AUS"-Position.
9. Größe der Kochgefäße: Der Seitenbrenner kann mit flachen Kochtöpfen mit einem Durchmesser von 16 cm bis 22 cm verwendet werden. Der Brenner sollte nicht mit Kochtöpfen mit gewölbtem Boden (Woks) oder Rahmenboden verwendet werden.
10. Anweisungen zu Schutzhandschuhen: Tragen Sie immer Schutzhandschuhe vor dem Gebrauch des Geräts, um Verbrennungen zu vermeiden.

⚠ Wenn sich ein Brenner nicht entzündet, drehen Sie den Drehknopf in die Aus-Position (im Uhrzeigersinn) und drehen Sie auch das Flaschenventil zu. Warten Sie 5 Minuten, bevor Sie es erneut versuchen. Bevor Sie den Grill das erste Mal verwenden, lassen Sie diesen für ca. 15 Minuten mit geschlossenem Deckel und das Gas auf HIGH (maximal aufgedreht) brennen. Hierdurch werden die Innenteile "wärmegereinigt" und der Geruch der lackierten Oberfläche verfliegt.

6 Pflege und Reinigung

6.1 Reinigung und Pflege

⚠ ACHTUNG: Alle Reinigungs- und Wartungsarbeiten sollten nur durchgeführt werden, nachdem der Grill abgekühlt und die Brennstoffzufuhr an der Gasflasche zugedreht ist.

REINIGUNG: Ein ca. 15-minütiges "Abbrennen" nach jedem Gebrauch wird übermäßige Speisereste auf dem Grillrost auf ein Minimum reduzieren. Häufigkeit der Reinigung: Reinigen Sie den Grill nach jedem Gebrauch.

1. Oberfläche der Außenseite
 - Verwenden Sie ein mildes Reinigungsmittel oder eine Lösung aus Backpulver und heißem Wasser. Nicht abrasives Scheuerpulver kann bei hartnäckigen Flecken verwendet werden. Spülen Sie danach mit Wasser ab.
 - Wenn die Innenseite des Grilldeckels das Aussehen abblätternder Farbe aufweist und eingebranntes Fett sich in Kohlenstoff umgewandelt hat, reinigen Sie diese gründlich mit einer heißen Seifenwasserlösung. Spülen Sie anschließend mit Wasser ab und lassen Sie den Grilldeckel vollständig trocknen. VERWENDEN SIE NIEMALS BACKOFENREINIGER.

2. Innenseite der Grill-Unterseite
Entfernen Sie Rückstände mit einer Bürste, einem Spachtel und/oder einem Reinigungspad. Anschließend sollten Sie die verschmutzte Stelle mit Seifenwasser abwaschen. Nachdem Sie selbige mit Wasser abgespült haben, lassen Sie sie trocknen.

3. Bratrost
Verwenden Sie eine milde Seifenwasserlösung. Nicht-abrasives Scheuerpulver kann bei hartnäckigen Flecken verwendet werden. Spülen Sie danach mit Wasser ab.

4. Reinigung des Brenners
 - Drehen Sie das Gas am Drehknopf ab und trennen Sie die Gasflasche.
 - Entfernen Sie das Kühlgitter.
 - Reinigen Sie den Brenner mit einer weichen Bürste oder blasen Sie ihn mit Druckluft sauber, danach bitte mit einem Tuch abwischen.
 - Reinigen Sie verstopfte Teile mit einem Rohrreiniger oder einem steifen Draht, wie z.B. einer verbogenen Büroklammer.
 - Prüfen Sie den Brenner auf Schäden, wie Risse oder Löcher. Wenn der Brenner beschädigt ist, sollten Sie ihn ersetzen. Bringen Sie den neuen Brenner an und stellen Sie sicher, dass die Gasventillöffnungen richtig positioniert sind und innerhalb des Brennerreinlasses (Venturi) gesichert sind.

6.2 Fehlerbehebung

| Problem | Mögliche Ursache | Lösung |
|--|--|--|
| Die Brenner zünden sich mit dem Zündsystem nicht an. | Die LP-Gasflasche ist leer. | Ersetzen Sie sie mit einer voller Gasflasche. |
| | Defekter Regler. | Überprüfen oder ersetzen Sie den Regler. |
| | Hindernisse im Brenner. | Reinigen Sie den Brenner. |
| | Verstopfungen in der Gasdüse oder dem Gasschlauch. | Reinigen Sie die Düsen oder den Gasschlauch. |
| | Der Elektrodendraht ist lose oder von der Elektrode bzw. der Zündeinheit getrennt. | Verbinden Sie den Draht wieder. |
| | Die Elektrode oder das Kabel ist beschädigt. | Ersetzen Sie die Elektrode bzw. den Draht. |
| | Defekter Druckknopf-Zünder. | Ersetzen Sie den Zünder. |
| Der Brenner zündet nicht mit einem Streichholz. | Die LP-Gasflasche ist leer. | Ersetzen Sie sie mit einer voller Gasflasche. |
| | Defekter Regler. | Überprüfen oder ersetzen Sie den Regler. |
| | Hindernisse im Brenner. | Reinigen Sie den Brenner. |
| | Verstopfungen in der Gasdüse oder dem Gasschlauch. | Reinigen Sie die Düsen oder den Gasschlauch. |
| Kleine Flamme oder Flammenrückschlag (Feuer im Brennerrohr - ein fauchendes oder rauschendes Geräusch ist hörbar). | Die LP-Gasflasche ist zu klein. | Verwenden Sie einen größeren Zylinder. |
| | Hindernisse im Brenner. | Reinigen Sie den Brenner. |
| | Verstopfungen in der Gasdüse oder dem Gasschlauch. | Reinigen Sie die Düsen oder den Gasschlauch. |
| | Windige Bedingungen. | Verwenden Sie den Grill nur in einer geschützten Lage. |
| Schwierigkeiten beim Drehen des Gasventilknopfes. | Das Gasventil ist eingeklemmt. | Ersetzen Sie das Gasventil. |

6.3 Wartung

- Ihr Gas-Grill sollte alljährlich von einem kompetenten, autorisierten Fachmann gewartet werden.

7 Technische Spezifikationen

| | | | | | |
|---|-------------------|------------|-----------------------|-----------------------|-----------------------|
| Artikelnr. | 44281-44286 | | | | |
| Gesamtwärmeeingang (Alle Gaskategorien) | 12,0 KW (872 g/h) | | | | |
| Gaskategorie | I3 + (28-30/37) | | I3B/P (30) | I3B/P (37) | I3B/P (50) |
| Gasarten | G30 Butan | G31 Propan | G30 Butan, G31 Propan | G30 Butan, G31 Propan | G30 Butan, G31 Propan |
| Gasdruck | 28-30 mbar | 37 mbar | 30 mbar | 37 mbar | 50 mbar |
| Injektorenbaugröße | 0,70 mm | | 0,70 mm | 0,65 mm | 0,60 mm |
| Identifikationsnummer | 1008CT3192 | | | | |
| Nur für den Einsatz im Außenbereich oder in gut belüfteten Bereichen geeignet. | | | | | |
| WARNUNG: Die zugänglichen Bauteile können sehr heiß werden. Halten Sie kleine Kinder fern. | | | | | |
| Lesen Sie die Bedienungsanleitung vor dem Gebrauch des Gerätes. | | | | | |

Zündung

Einzelschuss-Piezozündung, die eine transiente Zündflamme erzeugt.

1 Avertissements généraux

Lire attentivement toutes les instructions et les avertissements avant d'utiliser ce produit. Le non-respect des avertissements et des instructions peut entraîner des blessures graves, la mort ou des dommages matériels. Avant l'installation, vérifier si tous les accessoires sont complets et sans dommage. Sinon, contacter le service à la clientèle. Garder ces instructions dans un endroit sûr pour une référence ultérieure. Utiliser ce produit uniquement avec ses pièces d'origine. vidaXL ne peut être tenu responsable en cas de dommages ou de blessures en raison de l'utilisation incorrecte de ce produit. Les informations contenues dans ce manuel sont jugées correctes au moment de l'impression. Cependant, vidaXL se réserve le droit de changer ou de modifier les spécifications sans préavis ni obligation de mettre à jour les unités existantes. Les réparations ne doivent être effectuées que par un spécialiste ou un technicien professionnel et expérimenté. Ne jamais essayer de réparer le produit vous-même.

2 Avertissements et sécurité personnelle

- Lisez attentivement les instructions suivantes. Soyez sûr que votre barbecue est correctement installé, assemblé et entretenu. Le non-respect de ces instructions peut entraîner des blessures corporelles graves et / ou des dommages matériels.
- Si vous avez des questions concernant l'assemblage ou le fonctionnement, consultez votre revendeur de GPL.
- En cas d'utilisation sur le sol, toujours placer l'appareil et la bouteille sur le sol plat.
- Ne pas allumer l'appareil avec le COUVERCLE en position

fermé.

- Ne pas allumer ou utiliser le brûleur latéral si le couvercle est en position fermée.
 - Votre barbecue peut être utilisé avec des bouteilles de gaz entre 11 kg et 15 kg. Votre barbecue fonctionnera mieux si vous utilisez des mélanges de propane ou de GPL. Le butane peut être utilisé, mais en raison de la vitesse de combustion de l'appareil, la bouteille peut geler et affecter la pression du gaz d'alimentation et la performance de votre barbecue.
 - Pour usage uniquement à l'extérieur.
 - Lire les instructions avant d'utiliser l'appareil.
- ⚠ AVERTISSEMENT: Les pièces accessibles peuvent être très chaudes, garder les jeunes enfants à distance.**
- Cet appareil doit être tenu à l'écart des composants inflammables pendant l'utilisation.
 - Ne pas déplacer l'appareil pendant l'utilisation.
 - Couper l'alimentation en gaz à la bouteille de gaz après utilisation.
 - Ne pas apporter des modifications à l'appareil.
 - Utiliser dans des zones bien ventilées.

⚠ ATTENTION : Ne jamais placer les bouteilles à gaz dans l'armoire de stockage ou sous le barbecue.

i REMARQUE : Conserver ces instructions pour référence ultérieure.

- S'assurer que le tube flexible n'est pas tordu.
- Ne pas obstruer les ouvertures de ventilation du compartiment de la bouteille de gaz.
- Couper l'alimentation en gaz en cas de fuite de gaz.
- Utiliser des gants de protection lors de la manipulation de composants particulièrement chauds.
- Ne pas apporter des modifications à l'appareil.

3 Liste des pièces

Voir l'image 1

| N ° | Description | Qté | N ° | Description | Qté |
|-----|-------------------------|-----|-----|----------------------------------|-----|
| 1 | Thermomètre | 1 | 17 | Essieu de roue | 2 |
| 2 | Charnière de capot | 2 | 18 | Cadre du pied gauche | 1 |
| 3 | Capot | 1 | 19 | Tasse à graisse | 1 |
| 4 | Poignée | 1 | 20 | Crochet pour la tasse à graisse | 1 |
| 5 | Grille de réchauffement | 1 | 21 | Panneau de table latérale gauche | 1 |
| 6 | Grille de cuisson | 1 | 22 | Table latérale gauche | 1 |
| 7 | Charnière | 2 | 23 | Support arrière | 1 |

| | | | | | |
|----|----------------------------------|---|---|------------------|----|
| 8 | Régulateur de flamme | 6 | A | vis m6 x 10 | 32 |
| 9 | Table latérale droite | 1 | B | Pince | 4 |
| 10 | Assemblage du corps | 1 | C | Vis M5 * 10 | 10 |
| 11 | Panneau de table latérale droite | 1 | D | Écrou M5 | 8 |
| 12 | Panneau de commande | 1 | E | vis m 6 x 25 | 6 |
| 13 | Cadre de pied droit | 1 | F | Écrou M6 | 6 |
| 14 | Tissu avant | 1 | G | vis m 4 x 10 | 4 |
| 15 | Bac inférieur | 1 | H | Axe de charnière | 2 |
| 16 | Roue | 2 | | | |

4 Instructions d'assemblage

Voir l'image 2

| | |
|---|---|
| a | Fixer la toile avant puis le panier avant |
|---|---|

5 Guide de fonctionnement

5.1 Choix de la bouteille de gaz, du régulateur et du tuyau

1. Choix de la bouteille de gaz

Pour un barbecue à gaz de plus de 10 KW, vous pouvez utiliser par exemple une bouteille de gaz de 10 ou de 10,5 kg.

- Le diamètre maximal est : en Allemagne, 230 mm pour 5 kg, 300 mm pour 10 kg ;
- La hauteur maximale (régulateur inclus) est : en Allemagne, 460 mm pour 5 kg, 575 mm pour 10 kg;
- Veuillez consulter votre fournisseur local de bouteilles de gaz pour vous assurer de la taille maximale.

2. Choix du type de gaz

Vous pouvez choisir :

- Propane (convient à des températures jusqu'à -44 ° Celsius)
- Butane (convient à des températures supérieures à 5 ° Celsius, mais est moins cher que le propane)
- GPL (mélange de propane et de butane, le pourcentage dépend des conditions locales)

3. Choix du régulateur

Une fois que vous avez choisi le type de gaz, choisir le type de régulateur de gaz que vous achetez, veuillez vérifier le chapitre sur les informations techniques dans ce manuel. Pression du gaz : Le tuyau de gaz dont vous avez besoin est spécifique au pays et doit être acheté localement. Veuillez consulter votre revendeur de gaz local pour obtenir des conseils.

| Pays | Type de gaz et pression |
|--|-------------------------|
| Royaume-Uni, France, Espagne, Portugal, Belgique, Irlande, Grèce, Luxembourg, Italie, Suisse | I3 + (28-30/37) |

| | |
|--|------------|
| Danemark, Suède, Norvège, Finlande, Islande, Pays-Bas, Hongrie, République tchèque | I3B/P (30) |
| Pologne | I3B/P (37) |
| Allemagne, Autriche | I3B/P (50) |

5.2 Raccordement de la bouteille de gaz à l'appareil

Cet appareil convient uniquement à des mélanges de gaz à base de butane, de propane ou de GPL à basse pression, équipé du régulateur à basse pression approprié via un tuyau flexible. Le tuyau doit être correctement fixé au régulateur et à l'appareil avec des clips pour tuyaux. Ce barbecue est conçu pour fonctionner avec un régulateur de 28 mbar avec du gaz butane et un régulateur de 37 mbar avec du gaz propane, 30 mbar pour les mélanges de GPL ou 50 mbar pour les mélanges de GPL. Utilisez un régulateur approprié et certifié BSEN 16129. Veuillez consulter votre revendeur de GPL pour obtenir des informations concernant le régulateur approprié pour la bouteille de gaz.

1. Régulateur et tuyau

- Ces articles ne sont pas fournis avec le barbecue, mais les pièces de rechange sont disponibles auprès du détaillant ou d'un revendeur de gaz GPL autorisé. Utiliser uniquement des régulateurs et des tuyaux homologués pour le GPL aux pressions mentionnées ci-dessus. La durée d'utilisation d'un régulateur est estimée à 10 ans. Nous vous recommandons de changer le régulateur dans les 10 ans suivant la date de fabrication.
- L'utilisation d'un régulateur ou d'un tuyau inadapté est dangereuse. Vérifiez toujours que vous êtes équipé des éléments appropriés avant d'utiliser le barbecue.
- Le tuyau utilisé doit être conforme aux normes applicables au pays d'utilisation. La longueur du tuyau doit être au maximum de 1,5 mètre. Les tuyaux usés ou endommagés doivent être remplacés. S'assurer que le tuyau n'est ni obstrué, ni plié ni en contact avec une partie quelconque du barbecue autre que l'emplacement de raccordement.

2. Stockage de l'appareil

- Le stockage d'un appareil à l'intérieur n'est autorisé que si la bouteille de gaz est débranchée et retirée de l'appareil. Lorsque l'appareil n'est pas utilisé pendant une longue période, il doit être stocké dans son emballage d'origine et dans un environnement sec et exempt de poussière.
 - Veuillez nettoyer la grille des taches d'aliments et d'huile restants, etc. après chaque utilisation. Sécher tous les composants afin d'éviter la rouille.
 - Lorsque vous ne l'utilisez pas, recouvrez le barbecue avec une housse de protection pour le protéger de la pluie et d'autres substances susceptibles de causer de la rouille ou d'autres dommages. Entrez-le toujours à l'intérieur.
3. Bouteille de gaz
- Veillez à ne pas faire tomber la bouteille de gaz et à ne pas la manipuler grossièrement. Si l'appareil n'est pas utilisé, la bouteille doit être débranchée. Remplacer le capuchon de protection sur la bouteille après l'avoir débranchée.
 - Les bouteilles de gaz doivent être stockées à l'extérieur en position verticale et hors de portée des enfants. La bouteille ne doit jamais être stockée dans des endroits où les températures peuvent dépasser 50 ° C. Ne pas entreposer la bouteille à proximité des objets inflammables, des lampes témoins ou d'autres sources d'ignition. **NE PAS FUMER À PROXIMITÉ DES BOUTEILLES.**
 - Ce barbecue est conçu pour une utilisation à l'extérieur. Tenir à l'écart de tout matériau inflammable. S'assurer qu'il n'y a pas d'obstructions au-dessus de la tête et qu'il y a une distance minimale de 1 m de tous les côtés de l'appareil. Il est important que les ouvertures de ventilation de l'appareil ne soient pas obstruées. Le barbecue doit être utilisé sur une surface plane et stable. L'appareil doit être protégé du flux d'air direct et doit être positionné ou protégé contre tout contact direct avec de l'eau (par exemple, de la pluie).
 - Prendre des précautions lors du changement de la bouteille de gaz. La garder de toute source d'inflammation.
 - Les pièces scellées par le fabricant ou par son agent ne doivent pas être modifiées par l'utilisateur. Aucune modification ne doit être apportée aux pièces de ce barbecue et les réparations et l'entretien ne doivent être effectués que par un ingénieur de service agréé.
4. Raccordement à l'appareil
- Avant le raccordement, assurez-vous qu'il n'y a pas de débris coincés à l'entrée de la bouteille de gaz, du régulateur, du brûleur et des pièces du brûleur. Les araignées et les insectes peuvent nicher à l'intérieur et bloquer le tube brûleur / venturi à l'orifice. Un brûleur bouché peut entraîner un incendie sous l'appareil.
 - Nettoyer les trous du brûleur avec un nettoyeur de tuyaux puissant.
 - Monter le tuyau à l'appareil à l'aide d'une clé pour le serrer sur le filetage de raccordement. Si le tuyau est remplacé, il doit être fixé aux raccords de l'appareil et du régulateur

avec des colliers de serrage. Débrancher le régulateur de la bouteille lorsque le barbecue n'est pas utilisé. Suivre les instructions fournies avec le régulateur.

- Le barbecue doit être utilisé dans un endroit bien ventilé. Ne pas obstruer le flux d'air de combustion sur le brûleur lorsque le barbecue est utilisé.

i Remarque : Utiliser ce barbecue uniquement à l'extérieur.

Avant utilisation, vérifier les fuites

▲ Ne pas inspecter les fuites de l'appareil en utilisant une flamme nue. Toujours utiliser une solution d'eau savonneuse.

- Préparer 2 à 3 onces / 75 à 90 ml de solution de détection de fuite en mélangeant 1/4 de liquide nettoyant avec 3/4 d'eau.
- S'assurer que la vanne de régulation est positionnée sur OFF.
- Brancher le régulateur à la bouteille et la vanne ON/OFF au brûleur et s'assurer que les raccords sont sécurisés, puis ouvrir la soupape de gaz.
- Appliquer la solution savonneuse sur le tuyau et tous les joints par une action de brossage. Si des bulles apparaissent, il y a de la fuite qui doit être éliminée avant utilisation.
- Effectuer un autre test après la réparation du défaut.
- Fermer la soupape de gaz à la bouteille après l'essai.
- Si une fuite est détectée, ne pas essayer de la réparer. Consulter votre revendeur de gaz.

5.3 Allumage de votre barbecue (brûleur principal)

1. Ouvrir le couvercle et s'assurer que tous les brûleurs sont en position OFF.
2. Brancher le régulateur à la bouteille de gaz. Tourner l'alimentation en gaz sur « ON » sur le régulateur. Vérifier avec de l'eau savonneuse qu'il n'y a aucune fuite de gaz entre la bouteille et le régulateur.
3. Poussez vers le bas le deuxième bouton de commande et tournez-le dans le sens inverse des aiguilles d'une montre. Cela allumera le deuxième brûleur. Allumez toujours le deuxième brûleur d'abord.
4. Allumez les autres brûleurs en tournant le bouton de commande sur la position HI.
5. Si le brûleur ne s'allume pas dans les 5 secondes, tourner le bouton sur la position OFF et répéter l'étape 3.
6. Si le brûleur ne s'allume pas, tourner le bouton de commande (dans le sens horaire) et fermer également la vanne de la bouteille. Attendre 5 minutes et répéter l'étape 3.
7. Réglez la chaleur en tournant le bouton en position High (haut) / Low (basse).
8. Pour éteindre le barbecue, tourner la vanne de la bouteille ou le régulateur sur la position « OFF ». Ensuite, tourner le bouton de commande de l'appareil dans le sens horaire

jusqu'à la position « OFF ».

9. Taille des casseroles de cuisson : le brûleur latéral peut être utilisé avec des casseroles dont le diamètre est compris entre 16 cm et 22 cm avec un fond plat. Le brûleur ne doit pas être utilisé avec des poêles convexes (Wok) ou des poêles à bords bas.

10. Instructions sur les gants de protection : avant d'utiliser l'appareil, porter toujours des gants de protection afin d'éviter toute brûlure.

⚠ Avertissement : Si un brûleur ne s'allume pas, fermez le bouton de commande (en le tournant dans le sens horaire). Fermez également la vanne de la bouteille. Attendez cinq minutes avant de réessayer de l'allumer. Avant de cuisiner pour la première fois, faites fonctionner le barbecue pendant environ 15 minutes avec le couvercle fermé et le gaz tourné vers la position HIGH. Cela « chauffe » les pièces internes et dissipe l'odeur de peinture de la finition.

6 Entretien et nettoyage

6.1 Nettoyage et entretien

⚠ ATTENTION : Toutes les opérations de nettoyage et d'entretien doivent être effectuées lorsque le barbecue est refroidi et que l'alimentation en combustible est coupée à la bouteille de gaz.

NETTOYAGE : « Brûler » le barbecue après chaque utilisation pendant env. 15 minutes permettra de garder les résidus de nourriture excessive à un minimum. Fréquence de nettoyage : Nettoyer le gril après chaque utilisation.

1. Surface extérieure

- Utiliser un détergent doux ou du bicarbonate de soude et une solution d'eau chaude. Il est possible d'utiliser de la

poudre à récurer non abrasive sur les taches tenaces, ensuite la rincer avec de l'eau.

- Si la surface intérieure du couvercle du barbecue a l'apparence d'une peinture écaillée et si l'accumulation de graisse cuite s'est transformée en carbone et s'écaille, nettoyer soigneusement avec une solution d'eau savonneuse puissante et chaude. Rincer à l'eau et laisser sécher complètement. **NE JAMAIS UTILISER DE NETTOYANT POUR FOUR.**

2. Intérieur du fond du barbecue

Éliminer les résidus en utilisant une brosse, un grattoir et / ou un tampon de nettoyage. Puis laver avec une solution d'eau savonneuse. Rincer à l'eau et laisser sécher.

3. Grille de cuisson

Utiliser une solution d'eau savonneuse douce. Il est possible d'utiliser de la poudre à récurer non abrasive sur les taches tenaces, et ensuite, la rincer avec de l'eau.

4. Nettoyage de l'ensemble de brûleur

- Couper le gaz au bouton de commande et débrancher la bouteille.
- Retirer la grille de refroidissement.
- Nettoyer le brûleur avec une brosse douce ou avec de l'air comprimé et essuyer avec un chiffon.
- Nettoyer les pièces obstruées avec un nettoyeur de tuyaux ou un fil rigide tel qu'un trombone ouvert.
- Inspecter le brûleur pour assurer qu'il n'est pas endommagé, fissuré ou qu'il n'y a pas des trous. En cas de dommage, le remplacer par un nouveau brûleur. Réinstaller le brûleur, vérifier que les orifices de la soupape de gaz soient correctement positionnés et fixés à l'intérieur de l'entrée du brûleur (venturi).

6.2 Dépannage

| Problème | Cause possible | Solution |
|--|---|---------------------------------------|
| Les brûleurs ne s'allument pas avec le système d'allumage. | La bouteille de GPL est vide. | Remplacer par une bouteille pleine. |
| | Régulateur défectueux. | Vérifier ou remplacer le régulateur. |
| | Obstructions dans le brûleur. | Nettoyer le brûleur. |
| | Obstructions dans les jets de gaz ou le tuyau de gaz. | Nettoyer les jets et le tuyau de gaz. |
| | Le fil de l'électrode est lâche ou débranché de l'électrode ou de l'unité d'allumage. | Rebrancher le fil. |
| | L'électrode ou le fil est endommagé. | Changer l'électrode et le fil. |
| | Bouton d'allumage défectueux. | Changer l'allumeur. |
| Le brûleur ne s'allume pas avec une allumette. | La bouteille de GPL est vide. | Remplacer par une bouteille pleine. |
| | Régulateur défectueux. | Vérifier ou remplacer le régulateur. |
| | Obstructions dans le brûleur. | Nettoyer le brûleur. |
| | Obstructions dans les jets de gaz ou le tuyau de gaz. | Nettoyer les jets et le tuyau de gaz. |

| | | |
|--|---|--|
| Flamme faible ou retour de flamme (feu dans le tube du brûleur, un sifflement ou un bruit de rugissement peut être entendu). | La bouteille de GPL est trop petite. | Utiliser une bouteille plus grande. |
| | Obstructions dans le brûleur. | Nettoyer le brûleur. |
| | Obstructions dans les jets de gaz ou le tuyau de gaz. | Nettoyer les jets et le tuyau de gaz. |
| | Conditions venteuses. | Utiliser le barbecue dans un endroit à l'abri du vent. |
| Difficulté à tourner le bouton de la vanne de gaz. | La vanne de gaz est bloquée. | Remplacer la vanne de gaz. |

6.3 Entretien

- Votre barbecue à gaz doit être inspecté annuellement par une personne compétente et habilitée.

7 Spécifications techniques

| | | | | | |
|--|---------------------|-------------|-------------------------|-------------------------|-------------------------|
| Numéro d'article | 44281-44286 | | | | |
| Entrée de chaleur totale (toutes catégories de gaz) | 12,0 KW (872 g / h) | | | | |
| Catégorie de gaz | I3 + (28-30/37) | | I3B/P (30) | I3B/P (37) | I3B/P (50) |
| Types de gaz | Butane G30 | Propane G31 | Butane G30, Propane G31 | Butane G30, Propane G31 | Butane G30, Propane G31 |
| Pression du gaz | 28-30 millibar | 37 millibar | 30 mbar | 37 millibar | 50 millibar |
| Taille de l'injecteur | 0,70 mm | | 0,70 mm | 0,65 mm | 0,60 mm |
| Numéro d'identification | 1008CT3192 | | | | |
| Pour usage extérieur et dans des zones bien ventilées. | | | | | |
| Avertissement : Les pièces accessibles peuvent être très chaudes, garder les jeunes enfants à l'écart. | | | | | |
| Lire les instructions avant d'utiliser l'appareil. | | | | | |

Allumage

Unité d'allumage piézoélectrique à prise unique qui allume un pilote transitoire.

NL Gebruikershandleiding

1 Algemene waarschuwingen

Lees alle instructies en waarschuwingen zorgvuldig door voordat u dit product gebruikt. Het niet opvolgen van waarschuwingen en instructies kan leiden tot ernstig letsel, overlijden of materiële schade. Controleer vóór de installatie of alle accessoires compleet zijn en niet beschadigd zijn. Zo niet, neem dan contact op met de klantenservice. Bewaar deze instructies op een veilige plaats voor toekomstige verwijzing. Gebruik dit product alleen met originele onderdelen. vidaXL kan niet aansprakelijk worden gesteld bij schade of letsel door onjuist gebruik van dit product. De informatie die in deze handleiding is opgenomen wordt geacht correct te zijn op het moment van afdrukken. vidaXL behoudt echter het recht om een van de specificaties te wijzigen zonder voorafgaande kennisgeving of verplichting om bestaande eenheden te updaten. Reparaties mogen alleen uitgevoerd worden door een

specialist of een professionele en ervaren technicus. Probeer het product nooit zelf te repareren.

2 Waarschuwingen en persoonlijke veiligheid

- Lees de volgende instructies zorgvuldig door en zorg ervoor dat uw barbecue goed geïnstalleerd, gemonteerd en onderhouden is. Het niet opvolgen van deze instructies kan leiden tot ernstig lichamelijk letsel en/of eigendomsschade.
- Als u vragen heeft over de montage of het gebruik, raadpleeg dan uw verkoper of LPG-gasbedrijf.
- Wanneer het apparaat op de grond wordt gebruikt, dienen het apparaat en de gasfles op een vlakke, horizontale ondergrond geplaatst te worden.
- Steek het apparaat NIET aan als de KAP gesloten is.
- De zijbrander NIET aansteken of gebruiken als het deksel

- gesloten is.
- Uw barbecue kan worden gebruikt met gasflessen van tussen de 11 en 15 kg. Uw barbecue zal beter presteren als er propaan- of LPG-mengsels worden gebruikt. Butaan kan worden gebruikt, maar vanwege de eigenschappen van het apparaat kan de gasfles bevrozen wat de gasdruk en de prestaties van uw barbecue beïnvloedt.
 - Alleen voor gebruik in de open lucht.
 - Lees deze instructies voordat u het apparaat gebruikt.
- ⚠ WAARSCHUWING: Bereikbare onderdelen kunnen erg heet worden. Houd jonge kinderen uit de buurt.**
- Dit apparaat moet tijdens gebruik uit de buurt van brandbare materialen worden gehouden.
 - Verplaats het apparaat niet tijdens het gebruik.

- Draai na gebruik de gastoevoer bij de gasfles dicht.
- Voeg geen wijzigingen toe aan het apparaat.
- Gebruik in goed geventileerde ruimtes.

⚠ PAS OP: plaats gasflessen NOOIT in de opbergkast of onder de BBQ.

ℹ OPMERKING: bewaar deze instructies voor toekomstig gebruik.

- Zorg ervoor dat de flexibele buis niet is gedraaid.
- Blokkeer de ventilatieopeningen van het cilindercompartiment niet.
- Schakel de gasvoorziening uit als er een gaslek is.
- Draad beschermende handschoenen bij het hanteren van zeer hete onderdelen.
- Voeg geen wijzigingen toe aan het apparaat.

3 Onderdelenlijst

Zie afbeelding 1

| Nr. | Beschrijving | Aantal | Nr. | Beschrijving | Aantal |
|-----|-----------------------|--------|-----|----------------------|--------|
| 1 | Thermometer | 1 | 17 | Wielas | 2 |
| 2 | Kapscharnier | 2 | 18 | Linkerframepoot | 1 |
| 3 | Motorkap | 1 | 19 | Vetbeker | 1 |
| 4 | Handvat | 1 | 20 | Vetbekerhaak | 1 |
| 5 | Opwarmrek | 1 | 21 | Linkerzijtafelpaneel | 1 |
| 6 | Kookrooster | 1 | 22 | Linkerzijtafel | 1 |
| 7 | Behuizingsscharnier | 2 | 23 | Achterbeugel | 1 |
| 8 | Vlammendemper | 6 | A | Schroef M6 x 10 | 32 |
| 9 | Rechterzijtafel | 1 | B | Klem | 4 |
| 10 | Framemontage | 1 | C | Schroef M 5 x 10 | 10 |
| 11 | Rechterzijtafelpaneel | 1 | D | Moer M5 | 8 |
| 12 | Bedieningspaneel | 1 | E | Schroef M6 x 25 | 6 |
| 13 | Rechterframepoot | 1 | F | M6 moer | 6 |
| 14 | Voorste doek | 1 | G | Schroef M4 x 10 | 4 |
| 15 | Bodemplaat | 1 | H | Scharnieras | 2 |
| 16 | Wiel | 2 | | | |

4 Montage instructies

Zie afbeelding 2

| | |
|---|--|
| a | Bevestig de voordoek en vervolgens de voormand |
|---|--|

5 Gebruikshandleiding

5.1 Gasfles, regelaar en slang keuze

1. Gasfles keuze

Voor een gasbarbecue van meer dan 10 KW kunt u bijvoorbeeld een gasfles van 10 of 10,5 kg gebruiken.

- De maximale diameter is: in Duitsland bij 5 kg 230 mm, bij 10 kg 300 mm;
- De maximale hoogte (inclusief regelaar) is: in Duitsland bij 5 kg 460 mm, bij 10 kg 575 mm;
- Vraag uw lokale gasflesleverancier om de maximale afmetingen te weten.

2. Gassoort keuze

U kunt kiezen uit:

- Propana (geschikt voor omstandigheden tot -44° Celsius)
- Butaan (geschikt voor omstandigheden boven 5° Celsius, goedkoper dan propana)
- LPG (mengsel van propana en butaan, het percentage hangt af van lokale omstandigheden)

3. Regelaar keuze

Zodra u uw soort gas gekozen heeft, kunt u het juiste gasregelaar type aanschaffen. Raadpleeg het hoofdstuk technische informatie in deze handleiding: gasdruk. De gasslang die u nodig heeft, is landspecifiek en moet lokaal gekocht worden.

Raadpleeg uw plaatselijke gashandelaar voor advies.

| Land | Gassoort en druk |
|---|------------------|
| Groot-Brittannië, Frankrijk, Spanje, Portugal, België, Ierland, Griekenland, Luxemburg, Italië, Zwitserland | I3+(28-30/37) |
| Denemarken, Zweden, Noorwegen, Finland, IJsland, Nederland, Hongarije, Tsjechië | I3B/P(30) |
| Polen | I3B/P(37) |
| Duitsland, Oostenrijk | I3B/P(50) |

5.2 De gasfles op het apparaat aansluiten

Dit apparaat is alleen geschikt voor gebruik met lage druk butaan- of propaangas of LPG-mengsels, die via een flexibele slang met de juiste lage drukregelaar zijn uitgerust. De slang moet met slangklemmen aan de regelaar en het apparaat worden bevestigd. Deze barbecue is ingesteld om gebruikt te worden met een 28 mbar regelaar met butaangas en een 37 mbar regelaar met propaangas, 30 mbar of 50 mbar voor LPG-mengsels. Gebruik een geschikte regelaar die BSEN 16129 gecertificeerd is. Raadpleeg uw LPG-handelaar voor informatie over een geschikte regelaar voor de gasfles.

1. Regelaar en slang

- Deze artikelen worden niet bij de barbecue geleverd, maar vervangingsonderdelen zijn bij de verkoper en erkende LPG-gasopslag verkrijgbaar. Gebruik alleen regelaars en slangen die goedgekeurd zijn voor LP-gas bij bovengenoemde druk. De levensverwachting van een regelaar wordt geschat op 10 jaar. Het wordt aanbevolen de regelaar binnen 10 jaar na fabricagedatum te vervangen.
- Het gebruik van de verkeerde regelaar of slang is gevaarlijk. Controleer altijd of u de juiste artikelen heeft voordat u de barbecue gebruikt.
- De slang die gebruikt wordt moet voldoen aan de relevante normen voor het land van gebruik. De lengte van de slang mag maximaal 1,5 meter zijn. Versleten en beschadigde slangen dienen vervangen te worden. Zorg ervoor dat de slang niet verstopt wordt, geknipt is of in contact staat met een onderdeel van de barbecue, behalve bij de aansluiting.

2. Opslag van het apparaat

- Het binnen opslaan van het apparaat is alleen toegestaan

als de gasfles losgekoppeld en verwijderd is. Als het apparaat gedurende een bepaalde periode niet gebruikt wordt, dient deze in de originele verpakking en in een droge, stofvrije omgeving opgeslagen te worden.

- Maak de barbecue na gebruik schoon door overgebleven etensresten, olieplekken, enz. te verwijderen. Droog alle onderdelen af om roest te voorkomen.
- Wanneer de barbecue niet in gebruik is, dient hij afgedekt te worden om hem tegen regen en andere stoffen, die roest en andere schade kunnen veroorzaken, te beschermen. Berg de barbecue altijd binnen op.

3. Gasfles

- De gasfles mag niet vallen en moet met zorg behandeld worden. Als het apparaat niet in gebruik is, moet de gasfles worden losgekoppeld. Vervang de beschermkap op de fles na het loskoppelen.
 - Gasflessen moeten buiten in rechtopstaande positie en buiten het bereik van kinderen worden opgeslagen. De gasfles mag nooit worden opgeslagen in ruimtes waar de temperatuur hoger dan 50 °C kan worden. Bewaar de gasfles niet in de buurt van ontvlambare voorwerpen, waakvlammen en andere ontstekingsbronnen. **ROOK NIET IN DE BUURT VAN DE FLES(SEN).**
 - Deze barbecue is ontworpen voor gebruik buitenshuis, uit de buurt van alle brandbare materialen. Zorg ervoor dat er geen obstructies aan de bovenkant zijn en dat er een minimumafstand van 1 m aan alle kanten van het apparaat is. Het is belangrijk dat de ventilatieopeningen van het apparaat niet geblokkeerd zijn. De barbecue moet op een stabiel oppervlak worden gebruikt. Het apparaat moet beschermd worden tegen directe luchtstromingen en dient geplaatst en beschermd te worden tegen directe indringing door druppelend water (bijv. regen).
 - Neem voorzorgsmaatregelen bij het verwisselen van de gasfles. Houd de fles uit de buurt van ontstekingsbronnen.
 - Onderdelen die door de fabrikant of zijn vertegenwoordiger verzegeld zijn mogen niet door de gebruiker worden gewijzigd. Geen enkel onderdeel van deze barbecue mag worden gewijzigd. Reparaties en onderhoud mogen alleen door een geregistreerde onderhoudstechnicus worden uitgevoerd.
- ### 4. Aansluiting op apparaat
- Zorg er vóór het aansluiten voor dat er geen vuil in de kop van de gasfles, de regelaar, de brander en branderdelen zit. Spinnen en insecten kunnen zich in de opening van de brander/venturibus bevinden en verstoppingen veroorzaken. Een verstopte brander kan brand onderaan het apparaat veroorzaken.
 - Reinig de brandergaten met een stevige pijpreiniger.
 - Monteer de slang aan het apparaat met behulp van een moersleutel om de slang aan de verbindingsdraad vast te draaien. Als de slang is vervangen, moet deze met de

slangklemmen aan het apparaat en de regelaarsaansluitingen bevestigd worden. Ontkoppel de regelaar van de gasfles wanneer de barbecue niet in gebruik is. Volg de aanwijzingen die bij de regelaar meegeleverd zijn.

- De barbecue moet in een goed geventileerde ruimte gebruikt worden. Verhinder de verbrandingsluchttoevoer naar de brander niet wanneer de barbecue in gebruik is.

I Opmerking: gebruik deze barbecue alleen buitenshuis.

Controleer op lekkages voor gebruik

⚠ **Controleer nooit op lekkage met een open vlam. Gebruik altijd een zeepwateroplossing.**

- Maak 75-90 ml (2-3 ounce) lekdetectie-oplossing door 1 deel afwasmiddel met 3 delen water te mengen.
- Zorg ervoor dat de regelklep **DICHT** is.
- Sluit de regelaar op de gasfles en het aan/uit-ventiel op de brander aan. Zorg ervoor dat alles veilig aangesloten is en zet het gas **AAN**.
- Borstel de zeepoplossing op de slang en alle aansluitingen. Als er belletjes te zien zijn, is er een lek dat vóór gebruik moet worden gedicht.
- Test opnieuw na het oplossen van de storing.
- Draai na het testen de gasfles **DICHT**.
- Als er lekkage is, probeer deze dan niet te repareren. Raadpleeg uw gasverkoper.

5.3 Uw barbecue aansteken (hoofdbrander)

1. Open het deksel en controleer of alle branders in de OFF-positie staan.
2. Sluit de regelaar op de gasfles aan. Zet de gastoevoer op de regelaar op "ON". Controleer met zeepwater op eventuele gaslekkegaten tussen de fles en de regelaar.
3. Duw de tweede regelknop in en draai hem tegen de klok in. Dit laat de tweede brander branden. Schakel altijd eerst de tweede brander in.
4. Zet andere branders aan door de regelknop naar de HI-positie te draaien.
5. Als de brander niet binnen 5 seconden brandt, draai de knop dan naar OFF en herhaal stap 3.
6. Als de brander niet brandt, draai de regelknop dan dicht (met de klok mee). Draai ook het ventiel van de gasfles dicht. Wacht 5 minuten en herhaal stap 3.
7. Pas de hitte aan door de knop naar de hoge/lage-positie te draaien.
8. Om de barbecue uit te schakelen, dient het gasventiel of de regelaarschakelaar naar de "OFF" positie gedraaid te worden. Draai vervolgens de regelknop op het apparaat met de klok mee naar de "OFF" positie.
9. Formaat van het kookgerei: de zijbrander kan worden gebruikt met steelpannen met platte bodems die een diameter hebben van tussen de 16 en 22 cm. De brander mag niet worden gebruikt met convex-bodem pannen (woks) of pannen met randbodems.

10. Beschermingshandschoen-instructies: draag tijdens gebruik altijd beschermende handschoenen om brandwonden te voorkomen.

⚠ **Waarschuwing: als een brander niet aangaat, draai dan de regelknop dicht (met de klok mee) en draai tevens het ventiel van de gasfles dicht. Wacht 5 minuten voordat u de brander opnieuw probeert aan te steken. Voor de eerste keer koken dient de barbecue ongeveer 15 minuten met het deksel gesloten en het gas op HIGH te worden gebruikt. Dit zal de inwendige delen 'warm maken' en de geur van de geverfde afwerking verwijderen.**

6 Onderhoud en schoonmaak

6.1 Reiniging en onderhoud

⚠ **WAARSCHUWING: alle reiniging en onderhoud dient te worden uitgevoerd wanneer de barbecue afgekoeld is en de brandstofvoorziening van de gasfles is UITGESCHAKELD.**

REINIGING: het na gebruik laten nabranden van de barbecue voor ongeveer 15 minuten beperkt overblijvende etensresten tot een minimum. Reinigingsfrequentie: reinig het rooster na elk gebruik.

1. Buitenoppervlak

- Gebruik een mild reinigingsmiddel of soda en warm water. Niet-agressief schuurmiddel kan op hardnekkige vlekken worden gebruikt, maar dient wel met water afgespoeld te worden.
- Als het binnenoppervlak van het barbecuedeksel het uiterlijk heeft van bladderende verf en ingebakken vet dat in koolstof is veranderd, dan dient de binnenkant zorgvuldig schoongemaakt te worden met een sterke, warme zeepwateroplossing. Spoel af met water en laat volledig drogen. **GEBRUIK NOOIT OVENREINIGER.**

2. Binnenkant van het onderste deel van de barbecue

Verwijder het residu met een borstel, schraper en/of reinigingsspons, was daarna met een zeepwateroplossing. Spoel af met water en laat drogen.

3. Kookrooster

Gebruik een milde zeepwateroplossing. Niet-agressief schuurmiddel kan op hardnekkige vlekken worden gebruikt. Spoel daarna af met water.

4. De branders schoonmaken

- Zet het gas **UIT** met de regelknop en ontkoppel de gasfles.
- Verwijder het koelrooster.
- Maak de brander met een zachte borstel schoon of reinig hem met perslucht en veeg hem af met een doek.
- Reinig alle verstopte onderdelen met een pijpreiniger of stijve draad zoals een geopende paperclip.
- Controleer de brander op eventuele schade, scheuren en gaten. Als er schade is, vervang de brander dan met een nieuwe brander. Plaats de brander, controleer of de gasklepjes goed geplaatst zijn en vastzitten in de

branderinlaat (venturi).

6.2 Probleemoplossing

| Probleem | Mogelijke oorzaak | Oplossing |
|---|--|--|
| De branders gaan niet aan met het ontstekingsstelsel. | De LP-gasfles is leeg. | Vervang door een volle gasfles. |
| | Defecte regelaar. | Laat de regelaar controleren of vervangen. |
| | Obstructies in de brander. | Reinig de brander. |
| | Obstructies in de gasstralen of gas slang. | Reinig de stralen en de gas slang. |
| | Elektrode draad is los of is losgekoppeld van de elektrode of ontstekingsseenheid. | Sluit de draad opnieuw aan. |
| | Elektrode of draad is beschadigd. | Vervang de elektrode en de draad. |
| | Defecte drukknop ontsteking. | Vervang de ontsteking. |
| De brander gaat niet branden met een lucifer. | De LP-gasfles is leeg. | Vervang door een volle gasfles. |
| | Defecte regelaar. | Laat de regelaar controleren of vervangen. |
| | Obstructies in de brander. | Reinig de brander. |
| | Obstructies in de gasstralen of gas slang. | Reinig de stralen en de gas slang. |
| Lage vlam of vlamterugschlag (vlam in de branderbuis, een sissend of brullend geluid kan gehoord worden). | De LP-gasfles is te klein. | Gebruik een grotere gasfles. |
| | Obstructies in de brander. | Reinig de brander. |
| | Obstructies in de gasstralen of gas slang. | Reinig de stralen en de gas slang. |
| | Winderige omstandigheden. | Gebruik de BBQ op een meer beschutte plaats. |
| Moeilijkheid bij het draaien van de gasventielknop. | Gasventiel zit vast. | Vervang het gasventiel. |

6.3 Onderhoud

- Uw gas barbecue moet jaarlijks een onderhoudsbeurt krijgen door een erkend, bevoegd persoon.

7 Technische specificaties

| | | | | | |
|--|-------------------|-------------|-------------------------|-------------------------|-------------------------|
| Artikelnr. | 44281-44286 | | | | |
| Totale warmte-invoer (alle gascategorieën) | 12,0 kW (872 g/u) | | | | |
| Gascategorie | I3+(28-30/37) | I3B/P(30) | I3B/P(37) | I3B/P(50) | |
| Gassoorten | G30 butaan | G31 propaan | G30 butaan, G31 propaan | G30 butaan, G31 propaan | G30 butaan, G31 propaan |
| Gasdruk | 28-30 mbar | 37 mbar | 30 mbar | 37 mbar | 50 mbar |
| Injectormaat | 0,70 mm | | 0,70 mm | 0,65 mm | 0,60 mm |
| Identificatienr. | 1008CT3192 | | | | |
| Voor gebruik in de buitenlucht en in goed eventilerde ruimtes | | | | | |
| Waarschuwing: bereikbare onderdelen kunnen erg heet worden. Houd jonge kinderen uit de buurt. | | | | | |
| Lees deze instructies voordat u het apparaat gebruikt. | | | | | |

Ontsteking

Piëzo-ontstekingsseenheid met enkele vonk die een eerdere waakvlam aansteekt.

1 Avvertenze generali

Leggere attentamente tutte le istruzioni e le avvertenze prima di utilizzare questo prodotto. La mancata osservanza delle avvertenze e delle istruzioni può causare gravi lesioni, morte o danni alla proprietà. Prima dell'installazione, verificare che tutti gli accessori siano completi e senza danni. In caso contrario, rivolgersi al servizio clienti. Conservare queste istruzioni in un luogo sicuro per future consultazioni. Utilizzare questo prodotto solo con le parti originali. vidaXL non può essere ritenuta responsabile in caso di danni o lesioni a causa di un uso errato di questo prodotto. Le informazioni contenute in questo manuale sono ritenute corrette al momento della stampa. Tuttavia, vidaXL si riserva il diritto di modificare qualsiasi specifica senza preavviso o obbligo di aggiornare le unità esistenti. Le riparazioni devono essere eseguite solo da un tecnico specializzato o da un tecnico esperto e professionale. Non tentare mai di riparare il prodotto da soli.

2 Avvertenze e sicurezza personale

- Leggere attentamente le seguenti istruzioni e assicurarsi che il barbecue sia installato, montato e mantenuto correttamente. La mancata osservanza di queste istruzioni può causare gravi lesioni fisiche e/o danni materiali.
- Per domande sul montaggio o sul funzionamento occorre rivolgersi al rivenditore o alla società fornitrice di Gas LPG.
- Quando utilizzato sul terreno posizionare sempre il barbecue e la bombola su una superficie in piano.
- NON accendere mai l'apparecchio se è coperto dal telo di protezione.

3 Elenco delle parti

Vedi immagine 1

| No. | Descrizione | Quantità | No. | Descrizione | Quantità |
|-----|------------------------------|----------|-----|-----------------------------------|----------|
| 1 | Termometro | 1 | 17 | Assale della ruota | 2 |
| 2 | Cardini cappa | 2 | 18 | Telaio gamba sinistra | 1 |
| 3 | Cofano | 1 | 19 | Coppa del Grasso | 1 |
| 4 | Manubrio | 1 | 20 | Gancio coppa del grasso | 1 |
| 5 | Griglia di riscaldamento | 1 | 21 | Pannello tavolo laterale sinistro | 1 |
| 6 | Griglia di cottura | 1 | 22 | Tavolo laterale sinistro | 1 |
| 7 | Cardini struttura principale | 2 | 23 | Staffa posteriore | 1 |
| 8 | Parafiamma | 6 | A | vite m6*10 | 32 |

- NON accendere o utilizzare il bruciatore laterale se il coperchio è chiuso.
- Il barbecue può essere utilizzato con bombole di gas comprese tra 11 kg e 15 kg. Il dispositivo funziona meglio se viene utilizzato gas propano o GPL. Il butano può essere usato ma a causa delle caratteristiche tecniche dell'apparecchio può comportare il congelamento della bombola e modificare in senso negativo la pressione del gas di alimentazione e le prestazioni del barbecue.
- Usare solo all'aperto.
- Leggere le istruzioni prima di utilizzare l'apparecchio.
- ▲ **AVVERTENZA: le parti accessibili possono essere molto calde, tenere lontano i bambini piccoli.**
- Questo apparecchio deve essere tenuto lontano da materiali infiammabili durante l'uso.
- Non spostare l'apparecchio durante l'uso.
- Spegnerne l'alimentazione del gas al cilindro del gas dopo l'uso.
- Non modificare l'apparecchio.
- Uso in aree ben ventilate.
- ▲ **ATTENZIONE: Non posizionare MAI le bombole del gas nell'armadio o sotto il barbecue.**
- ❗ **NOTA: Conservare queste istruzioni per riferimenti futuri.**
- Assicurarsi che il tubo flessibile non sia distorto.
- Non ostruire le aperture di ventilazione del vano del cilindro.
- Spegnerne l'alimentazione del gas in caso di perdite di gas.
- Usare guanti protettivi quando si tratta di componenti particolarmente caldi.
- Non modificare l'apparecchio.

| | | | | | |
|----|---------------------------------|---|---|--------------|----|
| 9 | Tavolo laterale destro | 1 | B | Clip | 4 |
| 10 | Assemblaggio del corpo | 1 | C | Vite M5 * 10 | 10 |
| 11 | Pannello tavolo laterale destro | 1 | D | Dado M5 | 8 |
| 12 | Pannello di controllo | 1 | E | vite m6*25 | 6 |
| 13 | Telaio gamba destra | 1 | F | Dado M6 | 6 |
| 14 | Copertura anteriore | 1 | G | vite m4*10 | 4 |
| 15 | Vassoio inferiore | 1 | H | Asse cardini | 2 |
| 16 | Ruota | 2 | | | |

4 Istruzioni di montaggio

Vedi immagine 2

| | |
|---|--|
| a | Fissare il panno anteriore e poi il cestello anteriore |
|---|--|

5 Guida operativa

5.1 Scelta della bombola del gas, del regolatore e del tubo

1. Scelta della bombola del gas

Per un barbecue a gas di oltre 10 KW, è possibile utilizzare ad esempio un cilindro a gas da 10 o 10.5 kg.

- Il diametro massimo è: in Germania, 5 kg è 230 mm, 10 kg 300 mm;
- L'altezza massima (regolatore incluso) è: in Germania, 5 kg è 460 mm, 10 kg è 575 mm;
- Si prega di consultare i fornitori locali di bombole del gas per conoscere la dimensione massima.

2. Scelta del tipo di gas

È possibile scegliere:

- Propano (adatto a temperature fino a -44° Celsius)
- Butano (adatto per temperature superiori a 5° Celsius, più economico rispetto al propano)
- GPL (miscela di propano e butano, la percentuale dipende dalle condizioni locali)

3. Scelta del regolatore

Una volta scelto il tipo di gas, occorre acquistare il corretto regolatore per esso. Si prega pertanto di controllare il capitolo sulle informazioni tecniche contenuto in questo manuale. Tubo del gas: Il tubo del gas necessario è diverso per ogni paese e deve essere acquistato localmente. Si prega di consultare un rivenditore locale di gas per ricevere consigli su cosa acquistare.

| Country | Tipo e pressione del gas |
|--|--------------------------|
| Regno Unito, Francia, Spagna, Portogallo, Belgio, Irlanda, Grecia, Lussemburgo, Italia, Svizzera | I3 + (28-30 / 37) |

| | |
|---|------------|
| Danimarca, Svezia, Norvegia, Finlandia, Islanda, Paesi Bassi, Ungheria, Repubblica Ceca | I3B/P (30) |
| Polonia | I3B/P (37) |
| Germania, Austria | I3B/P (50) |

5.2 Collegare il cilindro gas all'apparecchio

Questo apparecchio può essere utilizzato esclusivamente con gas butano o propano a bassa pressione o miscele di GPL e deve essere dotato di adeguato regolatore a bassa pressione connesso ad un tubo flessibile. Il tubo deve essere fissato al regolatore e all'apparecchio con gli appositi ganci. Questo barbecue è impostato per funzionare con un regolatore a 28 Mbar con gas butano, a 37 Mbar con gas propano e a 30 o 50 Mbar per miscele di GPL. Utilizzare un regolatore idoneo, conforme alle specifiche BSEN 16129. Per informazioni relative al corretto regolatore della bombola del gas si prega di rivolgersi ad un rivenditore di GPL.

1. Regolatore e flessibile

- Questi elementi non sono forniti con il barbecue, ma i ricambi sono disponibili presso i negozi specializzati o i rivenditori autorizzati di gas GPL. Utilizzare solo regolatori e tubi approvati per il gas LP alle pressioni sopra elencate. La vita operativa di un regolatore è di circa 10 anni. Consigliamo di cambiare il regolatore entro 10 anni dalla data di produzione.
- L'utilizzo di un regolatore o di un tubo non idoneo è pericoloso. Verificare sempre di avere installato gli elementi corretti prima di utilizzare il barbecue.
- Il tubo prescelto deve essere conforme alle norme in vigore nel paese dove viene utilizzato. La lunghezza del tubo non deve eccedere 1,5 metri. I tubi usurati o danneggiati vanno sostituiti. Assicurarsi che il tubo non sia ostruito, attorcigliato o in contatto con qualsiasi parte del barbecue diversa dall'attacco.

2. Memorizzazione dell'apparecchio

- È possibile riporre il dispositivo all'interno solo se la bombola è scollegata e rimossa dall'apparecchio. Quando il prodotto non viene usato per un lungo periodo di tempo deve essere riposto nell'imballaggio originale e conservato in un ambiente asciutto e privo di polvere.

- Pulire la griglia dai residui di cibo e dalle macchie di olio, o simili, dopo ogni uso. Asciugare tutti i componenti per evitare la formazione di ruggine.
 - Quando non è in uso coprire la griglia per proteggerla dalla pioggia e da altre sostanze che possono causare ruggine o altri problemi. Conservare sempre all'interno.
3. Cilindro del gas
- La bombola del gas non deve essere lasciata cadere o maneggiata impropriamente. Se l'apparecchio non è in uso deve essere scollegata. Sostituire il tappo di protezione sulla bombola dopo averla scollegata.
 - Le bombole devono essere conservate all'aperto in posizione verticale e fuori dalla portata dei bambini. Non devono mai essere poste in luoghi dove le temperature possono raggiungere o superare i 50°C. Non conservare la bombola vicino ad oggetti infiammabili, fiamme pilota o altre sorgenti di innesco. **NON FUMARE NELLA(E) VICINANZE DELLA(E) BOMBOLA(E).**
 - Questo barbecue è progettato per uso esterno. Tenere lontano da materiali infiammabili. Assicurarsi che non vi siano ostacoli al di sopra di esso e che sia presente un'area libera di almeno 1m lungo tutti i lati del dispositivo. È importante che le aperture di ventilazione non siano ostruite. Il barbecue deve essere utilizzato su una superficie piana e stabile, deve essere protetto dal flusso diretto di aria e deve essere posizionato, o protetto, in modo da evitare il contatto diretto con gocce d'acqua (ad esempio pioggia).
 - Prendere le dovute precauzioni quando si cambia la bombola del gas. Tenerla lontana da qualsiasi sorgente di innesco.
 - Le parti sigillate dal produttore o dal suo agente non devono essere modificate dall'utente. Non è necessario apportare modifiche a nessuna parte di questo barbecue e le riparazioni e le manutenzioni devono essere eseguite solo da un tecnico autorizzato.
4. Connessione all'apparecchio
- Prima della connessione, assicurarsi che non ci siano detriti nella testa della bombola del gas, nel regolatore, nel bruciatore e in tutte le sue parti. I ragni e gli insetti possono penetrare all'interno e bloccare il tubo del bruciatore nel suo ingresso. Un bruciatore intasato può provocare un incendio al di sotto del barbecue.
 - Pulire i fori del bruciatore con un detergente per tubi pesanti.
 - Montare il tubo sull'apparecchio usando una chiave per serrarlo sulla filettatura di collegamento. Se il tubo viene sostituito, deve essere fissato all'apparecchio e all'attacco del regolatore con fascette stringitubo. Scollegare il regolatore dalla bombola quando il barbecue non è in uso. Seguire le istruzioni fornite con il regolatore.
 - Il barbecue deve essere utilizzato in un'area ben ventilata.

Non ostruire il flusso di aria comburente verso il bruciatore quando il barbecue è in uso.

I Nota: Utilizzare questo barbecue esclusivamente all'aperto.

Prima dell'uso, verificare le perdite

⚠ Non verificare mai la presenza di eventuali perdite con una fiamma libera, utilizzare sempre una soluzione di acqua saponata.

- Creare 2-3 once/75-90 ml di soluzione per la rilevazione delle perdite mescolando una parte di detergente con 3 parti di acqua.
- Assicurarsi che la valvola di controllo sia su "OFF".
- Collegare il regolatore alla bombola e la valvola ON/OFF al bruciatore, assicurarsi che le connessioni siano sicure, quindi accendere il gas.
- Applicare con una spazzola la soluzione di acqua e sapone sul tubo e su tutti i giunti di raccordo. Se compaiono delle bolle significa che c'è una perdita che deve essere riparata prima dell'uso.
- Riprovare dopo aver risolto il problema.
- Spegner il gas sul cilindro dopo la prova.
- Se viene rilevata una perdita, non tentare di ripararla. Consultare il proprio rivenditore di gas.

5.3 Accensione del barbecue (bruciatore principale)

1. Aprire il coperchio e assicurarsi che tutti i bruciatori siano in posizione OFF.
2. Collegare il regolatore alla bombola del gas. Abilitare il flusso di gas dal regolatore (posizione ON). Verificare, utilizzando acqua saponata, che non vi siano perdite di gas tra la bombola e il regolatore.
3. Spingere la seconda manopola di controllo e ruotarla in senso antiorario. Questo accenderà il secondo bruciatore. Accendere sempre il primo bruciatore.
4. Accendere altri bruciatori girando la manopola di controllo in posizione HI.
5. Se il bruciatore non si accende entro 5 secondi, ruotare la manopola in posizione OFF e ripetere il passo 3.
6. Se il bruciatore continua a non accendersi, ruotare la manopola di controllo (in senso orario) sulla posizione off e chiudere la valvola del cilindro. Attendere 5 minuti e ripetere il passo 3.
7. Regolare il calore ruotando la manopola nella posizione Alta / Basso.
8. Per spegnere il barbecue, posizionare la valvola sulla bombola o l'interruttore sul regolatore in posizione "OFF". Fatto questo ruotare la manopola di controllo sul dispositivo in senso orario fino alla posizione "OFF".
9. Dimensioni delle pentole utilizzabili: Il bruciatore laterale può essere utilizzato con pentole di diametro compreso tra

16 e 22 cm con fondo piatto. Il bruciatore non deve essere utilizzato con padelle con basi convesse (Wok) o con padelle con bordi piegati verso l'esterno.

10. Guanti protettivi: Prima di utilizzare l'apparecchio, indossare sempre guanti protettivi per evitare ustioni.

⚠ Avvertenza: Se un bruciatore non si accende, spegnere la manopola di controllo (in senso orario) e chiudere la valvola della bombola. Attendere cinque minuti prima di tentare di riaccenderlo. Prima di cuocere per la prima volta lasciare il barbecue acceso per circa 15 minuti con il coperchio chiuso e il gas sulla posizione HIGH. Questo procedimento ripulisce le parti interne mediante il calore e dissipa l'odore della verniciatura.

6 Manutenzione e pulizia

6.1 Pulizia e cura

⚠ ATTENZIONE: Tutte le operazioni di pulizia e manutenzione devono essere effettuate quando il barbecue è freddo e il flusso del gas dalla bombola è stato chiuso.

PULIZIA: Effettuare il "Burning off" (ovvero lasciare il barbecue acceso dopo che tutto il cibo è stato cucinato) per 15 minuti circa riduce al minimo la presenza di residui di cibo. Frequenza di pulizia: Pulire la griglia dopo ogni utilizzo.

1. Superficie esterna

- Utilizzare un detersivo delicato o una soluzione composta da bicarbonato di sodio e acqua calda. Detergenti in polvere non abrasivi possono essere utilizzati su macchie ostinate, risciacquando con acqua al termine dell'operazione.

- Se la vernice sulla superficie interna del coperchio del barbecue inizia a screpolarsi e l'accumulo di grasso o materiale arrostito si è trasformato in carbone e tende a staccarsi pulire accuratamente con una soluzione forte di acqua saponata calda. Risciacquare con acqua e lasciare asciugare completamente. **NON UTILIZZARE MAI IL PULITORE PER IL FORNO.**

2. Interno Di Barbecue Parte inferiore

Rimuovere i residui utilizzando un pennello, un raschiatore e/o una spugnetta leggermente abrasiva. Fatto questo lavare con una soluzione di acqua saponata. Risciacquare con acqua e lasciare asciugare.

3. Griglia di cottura

Utilizzare una soluzione di acqua saponata delicata. Detergenti in polvere non abrasivi possono essere utilizzati su macchie ostinate, risciacquando con acqua al termine dell'operazione.

4. Pulizia della zona del bruciatore

- CHIUDERE la manopola del gas e scollegare la bombola.
- Rimuovere la griglia di raffreddamento.
- Pulire il bruciatore con una spazzola morbida o utilizzare aria compressa completando la pulizia con un panno.
- Pulire le parti intasate con uno scovolino o un filo rigido (ad esempio una graffetta aperta).
- Ispezionare il bruciatore per controllare la presenza di eventuali danni come crepe o fori. Se ci sono danni evidenti sostituirlo con uno nuovo. Reinstallare il bruciatore, verificare che le aperture delle valvole del gas siano correttamente posizionate e fissate all'interno dell'ingresso del bruciatore (venturi).

6.2 Risoluzione dei problemi

| Problema | Causa possibile | Soluzione |
|---|---|---|
| I bruciatori non si accendono con il sistema di accensione. | Il cilindro del gas LP è vuoto. | Sostituire con un cilindro completo. |
| | Regolatore difettoso. | Controllare o sostituire il regolatore. |
| | Ostruzioni nel bruciatore. | Pulire il bruciatore. |
| | Ostruzioni nei getti del gas o nel tubo del gas. | Pulire i getti e il tubo del gas. |
| | Cavo dell'elettrodo allentato o scollegato dall'elettrodo o dall'unità di accensione. | Ricollegare il cavo. |
| | L'elettrodo o il filo sono danneggiati. | Cambiare l'elettrodo e il filo. |
| | Pulsante di accensione difettoso. | Cambiare il pulsante di accensione. |
| Il bruciatore non si accenderà con un fiammifero. | Il cilindro del gas LP è vuoto. | Sostituire con un cilindro completo. |
| | Regolatore difettoso. | Controllare o sostituire il regolatore. |
| | Ostruzioni nel bruciatore. | Pulire il bruciatore. |
| | Ostruzioni nei getti del gas o nel tubo del gas. | Pulire i getti e il tubo del gas. |
| Fiamma troppo bassa o ritorno di fiamma (fuoco nel tubo del bruciatore e si può avvertire un sibilo o un rumore sordo). | LP bombola del gas troppo piccola. | Utilizzare una bombola più grande. |

| | | |
|--|--|--|
| | Ostruzioni nel bruciatore. | Pulire il bruciatore. |
| | Ostruzioni nei getti del gas o nel tubo del gas. | Pulire i getti e il tubo del gas. |
| | Condizioni di vento. | Usate il barbecue in posizione più protetta. |
| Difficoltà nella rotazione della valvola di gas. | La valvola di gas è inceppata. | Sostituire la valvola del gas. |

6.3 Manutenzione

- Il barbecue a gas deve essere effettuato annualmente da una persona competente e autorizzata.

7 Specifiche tecniche

| | | | | | |
|--|-------------------|-------------|-------------------------|-------------------------|-------------------------|
| Oggetto numero. | 44281-44286 | | | | |
| Ingresso termico totale (Tutte le categorie del gas) | 12,0 KW (872 g/h) | | | | |
| Categoria del gas | I3 + (28-30 / 37) | | I3B/P (30) | I3B/P (37) | I3B/P (50) |
| Tipi di gas | G30 Butano | G31 Propano | G30 Butano, G31 Propano | G30 Butano, G31 Propano | G30 Butano, G31 Propano |
| Pressione del gas | 28-30 mbar | 37 mbar | 30 mbar | 37 mbar | 50 mbar |
| Dimensione dell'iniettore | 0,70 mm | | 0,70 mm | 0,65 mm | 0,60 mm |
| Numero di identificazione. | 1008CT3192 | | | | |
| Per uso esterno e in aree ben ventilate. | | | | | |
| Attenzione: Le parti accessibili possono diventare estremamente calde. Tenere i bambini lontani da esse. | | | | | |
| Leggere le istruzioni prima di utilizzare l'apparecchio. | | | | | |

Accensione

Unità di accensione piezoelettrica singola che accende una fiamma pilota temporanea.

PL Instrukcja obsługi

1 Ostrzeżenia ogólne

Przed użyciem produktu zapoznaj się uważnie z instrukcją oraz ostrzeżeniami. Nieprzestrzeganie ostrzeżeń i instrukcji obsługi może skutkować poważnymi obrażeniami, śmiercią lub zniszczeniem mienia. Przed instalacją upewnij się, że wszystkie akcesoria są kompletne i nieuszkodzone. Jeżeli cokolwiek brakuje lub jakaś część jest uszkodzona, skontaktuj się z działem obsługi klienta. Zachowaj niniejszą instrukcję w bezpiecznym miejscu, aby mieć do niej dostęp w przyszłości. Używaj produktu tylko i wyłącznie z oryginalnymi częściami. vidaXL nie ponosi odpowiedzialności w przypadku uszkodzenia lub obrażeń powstałych w wyniku nieprawidłowego użytkowania produktu. Informacje zawarte w instrukcji uważane są za poprawne w momencie drukowania. Tym niemniej vidaXL zachowuje sobie prawo do zmian i wszelkich modyfikacji specyfikacji bez konieczności powiadamiania o nich oraz bez konieczności dokonywania aktualizacji przy dotychczasowych jednostkach.

Wszelkie naprawy powinny być wykonywane przez specjalistę lub doświadczonego mechanika. Nigdy nie próbuj dokonywać napraw na własną rękę.

2 Ostrzeżenia i bezpieczeństwo osobiste

- Przeczytaj uważnie następujące instrukcje. Upewnij się, że Twój grill jest prawidłowo zmontowany, zainstalowany i konserwowany. Nieprzestrzeganie tych zaleceń może skutkować poważnymi obrażeniami ciała i/lub uszkodzeniem mienia.
- Jeśli pojawią się pytania odnośnie obsługi lub montażu, skonsultuj się ze sprzedawcą lub dostawcą gazu.
- Podczas użytkowania urządzenia na ziemi, zawsze umieszczaj je i butlę na równej powierzchni.
- NIE zapalaj urządzenia z zamkniętą pokrywą.
- NIE zapalaj ani nie używaj palnika bocznego, jeśli pokrywa jest zamknięta.

- Grill może być używany z butlą gazową 11 - 15 kg. Będzie działać lepiej przy zastosowaniu propanu lub mieszanki LPG. Można także używać butanu, ale ze względu na parametry urządzenia butla może zamarzać i obniżać ciśnienie gazu i wydajność grilla.
- Produktu należy używać wyłącznie na zewnątrz.
- Przeczytaj niniejszą instrukcję obsługi przed użyciem urządzenia.

⚠ UWAGA: odstosowane elementy produktu mogą nagrzewać się do wysokich temperatur. Nie wolno pozwalać dzieciom zbliżyć się do nich.

- Podczas użytkowania urządzenie należy trzymać z daleka od jakichkolwiek materiałów łatwopalnych.
- Nie przestawiaj urządzenia podczas jego użytkowania w

inne miejsce.

- Wyłącz dopływ gazu na butli po użyciu.
- Nie modyfikuj urządzenia.
- Używaj grilla w dobrze wentylowanym miejscu.

⚠ UWAGA! NIE WOLNO umieszczać butli z gazem w szafce ani pod grillem.

i UWAGA: zatrzymaj tę instrukcję, aby mieć do niej dostęp w przyszłości.

- Upewnij się, że elastyczna rura nie jest skręcona.
- Nie zatykaj otworów wentylacyjnych przegrody na butlę.
- Odłącz dopływ gazu w przypadku jego wycieku.
- Przy chwytaniu gorących elementów używaj rękawic ochronnych.
- Nie modyfikuj urządzenia.

3 Lista części

Patrz rysunek 1

| Nr | Opis | Ilość | Nr | Opis | Ilość |
|----|-------------------------|-------|----|--------------------------------|-------|
| 1 | Termometr | 1 | 17 | Oś kół | 2 |
| 2 | Zawias pokrywy | 2 | 18 | Lewa część ramy | 1 |
| 3 | Maska | 1 | 19 | Pojemnik na tłuszcz | 1 |
| 4 | Uchwyt | 1 | 20 | Wieszak na pojemnik na tłuszcz | 1 |
| 5 | Krata do podgrzewania | 1 | 21 | Panel lewego stolika | 1 |
| 6 | Ruszt do pieczenia | 1 | 22 | Lewy stół | 1 |
| 7 | Zawias korpusu głównego | 2 | 23 | Tylny wspornik | 1 |
| 8 | Ogranicznik płomienia | 6 | A | Śruba M6x10 | 32 |
| 9 | Prawy stół | 1 | B | Zapinka | 4 |
| 10 | Korpus główny | 1 | C | Śruba M5x10 | 10 |
| 11 | Panel prawego stolika | 1 | D | Nakrętka M5 | 8 |
| 12 | Panel sterowania | 1 | E | Śruba M6x25 | 6 |
| 13 | Prawa część ramy | 1 | F | Nakrętka M6 | 6 |
| 14 | Przednia osłona | 1 | G | Śruba M4x10 | 4 |
| 15 | Dolna taca | 1 | H | Oś zawiasu | 2 |
| 16 | Koło | 2 | | | |

4 Instrukcja montażu

Patrz rysunek 2

| | |
|---|---|
| a | Najpierw zamontuj tkaninę z przodu, a następnie przedni kosz. |
|---|---|

5 Instrukcja obsługi

5.1 Wybór butli gazowej, reduktora i węża

1. Wybór butli gazowej

D grillów o mocy większej niż 10 kW można użyć butli gazowej 10 lub 10,5 kg

- Maksymalna średnica: w Niemczech dla 5 kg to 230 mm, dla 10 kg to 300 mm;
- Maksymalna wysokość (z reduktorem): w Niemczech dla 5 kg to 460 mm, dla 10 kg to 575 mm;
- Skontaktuj się z lokalnym dostawcą butli gazowych, aby uzyskać informacje o maksymalnym rozmiarze.

2. Wybór rodzaju gazu

Do wyboru:

- Propan (odpowiedni w warunkach do -44°C)
- Butan (odpowiedni w warunkach powyżej 5°C, tańszy niż propan)
- LPG (mieszanka propanu i butanu, skład procentowy zależy od lokalnych warunków)

3. Wybór reduktora

Po wyborze rodzaju gazu możesz dopasować do niego rodzaj reduktora. Sprawdź informacje techniczne zawarte w niniejszej instrukcji, w części dotyczącej ciśnienia gazu. Przewód gazowy jest uzależniony od kraju, w którym sprzęt jest używany i tam powinno się go zakupić. Skontaktuj się z lokalnym dostawcą gazu, by uzyskać pomoc.

| Kraj | Rodzaj i ciśnienie gazu |
|--|-------------------------|
| Wielka Brytania, Hiszpania, Portugalia, Belgia, Irlandia, Grecja, Luksemburg, Włochy, Szwajcaria | I3+(28-30/37) |
| Dania, Szwecja, Norwegia, Finlandia, Islandia, Holandia, Węgry, Czechy | I3B/P(30) |
| Polska | I3B/P(37) |
| Niemcy, Austria | I3B/P(50) |

5.2 Podłączanie butli z gazem do urządzenia

Urządzenie nadaje się do użycia z butanem, propanem bądź mieszkanką LPG oraz z odpowiednim niskociśnieniowym reduktorem dołączonym za pośrednictwem elastycznego węża. Wąż powinien się zamocować do reduktora i urządzenia za pomocą zacisków do węża. Grill gazowy jest ustawiony, by działać z reduktorem 28 mbar w przypadku butanu, reduktorem 37 mbar w przypadku propanu i reduktorem 30 mbar w przypadku mieszanki LPG lub 50 mbar w przypadku mieszanki LPG. Zastosuj odpowiedni reduktor z certyfikatem BSEN 16129. W razie wątpliwości skonsultuj się z dostawcą gazu LPG, by wybrać właściwy reduktor do butli gazowej.

1. Regulator i wąż

- Te elementy nie są dostarczane wraz z grillem, ale są dostępne u sprzedawcy lub w autoryzowanym punkcie LPG. Używaj wyłącznie regulatorów i węży przeznaczonych do gazu LPG oraz ciśnienia wymienionego powyżej. Żywotność reduktora jest szacowana na około 10 lat. Zaleca się wymianę w ciągu 10 lat od daty produkcji.
- Używanie niewłaściwego węża bądź reduktora jest niebezpieczne. Przed rozpoczęciem obsługi grilla zawsze sprawdzaj, czy elementy te są odpowiednie.
- Wąż musi spełniać standardy kraju, w którym jest używany. Długość węża może wynosić maksymalnie 1,5 m. Zużyty lub uszkodzony wąż musi zostać wymieniony. Upewnij się, że wąż nie jest zablokowany, zagięty i nie jest w bezpośrednim kontakcie z żadną inną częścią grilla niż jego złącze.

2. Przechowywanie urządzenia

- Przechowywanie urządzenia wewnątrz pomieszczeń jest

możliwe jedynie wtedy, gdy butla jest odłączona i wyjęta z urządzenia. Nieużywany przez dłuższy czas grill powinno się przechowywać w oryginalnym opakowaniu, w suchym i niezakurzonej pomieszczeniu.

- Należy czyścić grilla z pozostałości jedzenia, tłuszczu itp. po każdym użyciu. Należy wysuszyć wszystkie elementy, aby uniknąć rdzewienia.
- Nieużywany sprzęt należy przykryć, by chronić go przed deszczem i innymi substancjami, które mogą być przyczyną rdzewienia i innych uszkodzeń. Urządzenie powinno być zawsze przechowywane wewnątrz.

3. Cylinder gazu

- Nie wolno upuszczać ani szarpać butli z gazem. Nieużywane urządzenia należy odłączyć od butli gazowej. Umieść ponownie ochronną nasadkę na butli po odłączeniu jej od grilla.
 - Butle należy przechowywać na zewnątrz, w pozycji pionowej, poza zasięgiem dzieci. Butli nie wolno przechowywać w temperaturze powyżej 50°C ani blisko płomieni, zapalników i innych źródeł zapłonu. NIE PAL W POBLIŻU BUTLI.
 - Grill ten jest przeznaczony do użytku na zewnątrz, z dala od materiałów łatwopalnych. Upewnij się, że nie ma nad nim żadnych przeszkód, a po bokach i z tyłu jest zostawiona przestrzeń na odległość 1 m. Należy także zadbać, by otwory wentylacyjne nie były zatkane. Grilla należy używać na płaskiej, stabilnej powierzchni. Urządzenie powinno być chronione przed bezpośrednimi przeciągami oraz ustawione z dala lub być zabezpieczone przed bezpośrednim kontaktem z wodą, na przykład deszczem.
 - Zachowaj ostrożność podczas wymiany butli gazowej. Trzymaj ją z dala od źródła zapłonu.
 - Części zabezpieczone przez producenta lub jego przedstawiciela nie powinny być modyfikowane przez użytkownika. Nie wolno przeprowadzać żadnych zmian na częściach grilla, a naprawy i konserwacja powinny być wykonywane przez zatwierdzonego mechanika.
- ### 4. Podłączanie do urządzenia
- Przed podłączeniem upewnij się, że nie ma zabrudzeń ani blokad w głowicy butli, reduktorze, palniku ani w żadnej jego części. Pająki i insekty mogą gniazdować wewnątrz palnika/zwężki Venturiego przy wejściu. Zapchany palnik może doprowadzić do zapłonu pod urządzeniem.
 - Wyczyść otwory palnika za pomocą czyścika do rur.
 - Przymocuj wąż do urządzenia przykręcając go do gwintu złącza za pomocą klucza. Przy wymianie węża należy przymocować go do urządzenia i butli za pomocą zacisków. Odłącz reduktor od butli (zgodnie z instrukcjami załączonymi do reduktora), gdy grill nie jest używany.
 - Grill musi być używany w dobrze wentylowanym miejscu. Nie należy zakłócać przepływu powietrza do palnika, gdy grill jest w użyciu.

i Uwaga: używaj tego grilla wyłącznie na zewnątrz.

Przed użyciem sprawdź, czy nie ma wycieków.

▲ Nie sprawdzaj wycieków za pomocą otwartego ognia, zawsze stosuj do tego roztwór wody z mydłem (płynem do mycia).

- Przygotuj 75-90 ml (2-3 uncje) roztworu do wykrywania wycieków, mieszając 1 część płynu do mycia z 3 częściami wody.
- Upewnij się, że zawór jest zamknięty.
- Podłącz reduktor do butli gazowej, a zawór włączania/wyłączania do palnika. Upewnij się, że podłączenia są poprawne, a następnie odkręć gaz.
- Rozprowadź roztwór wody z mydłem na wężu i łączeniach. Jeśli pojawiają się bąbelki, oznacza to istnienie wycieku, który należy naprawić przed użyciem.
- Wykonaj test ponownie po naprawieniu nieprawidłowości.
- Zakręć gaz na butli po wykonaniu testu.
- Jeśli wykryto wyciek, nie próbuj go samodzielnie naprawiać. Skonsultuj się z dostawcą gazu.

5.3 Rozpalanie grilla (głównego palnika)

1. Otwórz pokrywę i upewnij się, że wszystkie palniki są wyłączone (w pozycji OFF).
2. Podłącz reduktor do butli gazowej. Włącz dopływ gazu na reduktorze. Sprawdź za pomocą roztworu wody z płynem, czy nie pojawił się wyciek między butlą a reduktorem.
3. Wciśnij drugie pokrętko sterowania i przekręć je w kierunku przeciwnym do ruchu wskazówek zegara. Tym sposobem włączysz się drugi palnik. Zawsze najpierw włączaj drugi palnik.
4. Włączaj inne palniki, przekręcając pokrętki do pozycji maksymalnej (HI).
5. Jeśli palnik nie zapalił się w przeciągu 5 sekund, przekręć pokrętko do pozycji wyłączonej i powtórz krok 3.
6. Jeśli palnik nie zapalił się, wyłącz pokrętko sterowania (zgodnie z ruchem wskazówek zegara). Zakręć zawór butli. Zaczekaj 5 minut i powtórz krok 3.
7. Dopasuj poziom grzania, przekręcając pokrętki do pozycji najwyższej lub najniższej.
8. Aby wyłączyć grill, przekręć zawór butli lub pokrętko reduktora do pozycji OFF, a następnie przekręć pokrętko na urządzeniu zgodnie z ruchem wskazówek zegara do pozycji wyłączonej.
9. Rozmiar naczyń do gotowania: boczny palnik może być używany z naczyniami o płaskim dnie i średnicy 16 - 22 cm. Palnik nie może być używany z patelniami typu wok ani z wystającą krawędzią podstawy.
10. Rękawice ochronne: przed użyciem urządzenia załóż rękawice ochronne, aby uniknąć oparzeń.

▲ Jeśli jakikolwiek palnik nie zapalił się, przekręć pokrętko

do pozycji wyłączonej (zgodnie z ruchem wskazówek zegara) i wyłącz zawór butli. Odczekaj 5 minut przed ponownym uruchomieniem. Przed pierwszym gotowaniem włącz grill na około 15 minut z zamkniętą pokrywą i gazem włączonym na ustawienie wysokie. Pozwoli to na oczyszczenie gorącym wewnętrznymi częściami oraz pozbycie się zapachu z malowania końcowego.

6 Konserwacja i czyszczenie

6.1 Czyszczenie i pielęgnacja

▲ UWAGA: każde czyszczenie i konserwacja powinny być przeprowadzane po ostygnięciu grilla oraz po zakręceniu dopływu gazu na butli.

CZYSZCZENIE: po każdym użyciu należy "przepalić" grill przez około 15 minut. Pozwoli to zredukować osady z jedzenia do minimum. Częstotliwość czyszczenia: należy czyścić grill po każdym użyciu.

1. Powierzchnia zewnętrzna

- Stosuj delikatny detergent lub sodę oczyszczoną z gorącą wodą. Przy uporczywych zabrudzeniach można zastosować nierysujący proszek do czyszczenia, a następnie spłukać go wodą.
- Jeśli wewnętrzna powierzchnia pokrywy grilla zaczyna się tłuszczyć, a spalony, nagromadzony tłuszcz zmienia się w węgiel i odpada, należy ją oczyścić roztworem gorącej wody z mydłem. Następnie spłukać wodą i pozwolić kompletnie wyschnąć. **NIE WOLNO STOSOWAĆ ŚRODKA DO CZYSZCZENIA PIEKARNIKÓW.**

2. Wnętrze dna grilla

Usuń osady za pomocą szczotki, drapak i/lub ściereczki, a następnie zmyj za pomocą roztworu wody z mydłem. Spłucz dokładnie wodą i pozostaw do wyschnięcia.

3. Ruszt do pieczenia

Stosuj delikatny roztwór wody z mydłem. Na uporczywe zabrudzenia można zastosować nierysujący proszek do czyszczenia, a następnie spłukać go wodą.

4. Czyszczenie elementów palnika

- Wyłączaj gaz za pomocą pokrętki i odłącz butlę z gazem.
- Usuń krótkę chłodzącą.
- Wyczyść palnik za pomocą miękkiej szczotki lub sprężonego powietrza i wytrzyj szmatką.
- Wyczyść zapchane elementy za pomocą czyścika do rur lub drucika, takiego jak na przykład otwarty spinacz biurowy.
- Sprawdź palnik pod kątem uszkodzeń (pęknięć lub dziur). W przypadku znalezienia jakichkolwiek uszkodzeń, wymień palnik na nowy. Zainstaluj go i sprawdź, czy dysze zaworów są odpowiednio ustawione i zabezpieczone wewnątrz wlotu palnika (zwężka Venturiego).

6.2 Rozwiązywanie problemów

| Problem | Możliwa przyczyna | Rozwiązanie |
|--|--|--|
| Palniki nie zapalają się przy użyciu systemu zapalania. | Butla gazowa jest pusta. | Wymień butlę gazową na pełną. |
| | Wadliwy regulator. | Wymień lub sprawdź reduktor. |
| | Zatkany palnik. | Wyczyść palnik. |
| | Zapchane dysze gazowe lub wąż doprowadzający gaz. | Czyść dysze i wąż. |
| | Przewód elektrody jest luźny lub odłączony od elektrody lub zapłonu. | Podłącz ponownie przewód. |
| | Elektroda lub kabel są uszkodzone. | Wymień elektrodę i przewód. |
| | Wadliwie działający przycisk zapalnika. | Wymień zapalnik. |
| Palnik nie zapala się za pomocą zapalki. | Butla gazowa jest pusta. | Wymień butlę gazową na pełną. |
| | Wadliwy regulator. | Wymień lub sprawdź reduktor. |
| | Zatkany palnik. | Wyczyść palnik. |
| | Zapchane dysze gazowe lub wąż doprowadzający gaz. | Czyść dysze i wąż. |
| Mały płomień lub zapłon wsteczny (płomień w tubie palnika lub słyszalny odgłos syczenia lub huczenia). | Butla gazowa jest zbyt mała. | Użyj większej butli. |
| | Zatkany palnik. | Wyczyść palnik. |
| | Zapchane dysze gazowe lub wąż doprowadzający gaz. | Czyść dysze i wąż. |
| | Wietrzne warunki | Używaj grilla w bardziej osłoniętym przed podmuchami wiatru miejscu. |
| Trudności w przekręcaniu pokrętła zaworu gazowego. | Zawór gazu jest zatkany. | Wymień zawór gazu. |

6.3 Serwis

- Grill gazowy powinien być serwisowany co roku, przez wyszkoloną, autoryzowaną osobę.

7 Specyfikacja techniczna

| | | | | | |
|---|-------------------|------------|-----------------------|-----------------------|-----------------------|
| Przedmiot nr. | 44281-44286 | | | | |
| Obciążenie cieplne (wszystkie kategorie gazu) | 12,0 kW (872 g/h) | | | | |
| Typ gazu | I3+(28-30/37) | I3B/P(30) | I3B/P(37) | I3B/P(50) | |
| Rodzaje gazu | Butan G30 | Propan G31 | Butan G30, Propan G31 | Butan G30, Propan G31 | Butan G30, Propan G31 |
| Ciśnienie gazu | 28-30 mBar | 37 mBar | 30 mbar | 37 mBar | 50 mBar |
| Rozmiar wtrysku | 0,70 mm | | 0,70 mm | 0,65 mm | 0,60 mm |
| Numer identyfikacyjny | 1008CT3192 | | | | |
| Do użytku na zewnątrz, w dobrze wentylowanym miejscu. | | | | | |
| Uwaga: odsłonięte elementy produktu mogą nagrzewać się do wysokich temperatur. Nie wolno pozwalać dzieciom zbliżać się do nich. | | | | | |
| Przeczytaj niniejszą instrukcję obsługi przed użyciem urządzenia. | | | | | |

Zapłon

Pojedynczy zapalnik piezoelektryczny z płomieniem zapalającym.

1 Allmänna varningar

Läs noga igenom alla instruktioner och varningar innan du använder den här produkten. Underlåtenhet att följa varningar och instruktioner kan leda till allvarliga skador, dödsfall eller egendomsskador. Innan installationen, kontrollera om alla tillbehör är kompletta och utan skador. Om inte, kontakta kundservice. Spara dessa anvisningar på ett säkert ställe för framtida referens. Använd denna produkt endast med sina ursprungliga delar. vidaXL kan inte hållas ansvariga vid skador på grund av felaktig användning av denna produkt. Informationen i denna handbok anses vara korrekt vid tidpunkten för tryckning. vidaXL förbehåller sig dock rätten att ändra eller modifiera några av specifikationerna utan förvarning eller skyldighet att uppdatera befintliga enheter. Reparationer bör endast utföras av en specialist eller en professionell och erfaren tekniker. Försök aldrig att reparera produkten själv.

2 Varningar och personlig säkerhet

- Läs följande anvisningar noga och se till att din grill är korrekt installerad, monterad och underhållen. Underlåtenhet att följa dessa anvisningar kan resultera i allvarlig personskada och/eller skada på egendom.
- Om du har frågor om monteringen eller användningen, rådfråga din återförsäljare eller gasolhandlare.
- Vid användning på marken, placera alltid apparaten och gasflaskan på en plan yta.

3 Dellista

Se bild 1

| Nr. | Beskrivning | Antal | Nr. | Beskrivning | Antal |
|-----|-----------------------|-------|-----|-------------------------------|-------|
| 1 | Termometer | 1 | 17 | Hjulaxel | 2 |
| 2 | Gångjärn lock | 2 | 18 | Vänster benram | 1 |
| 3 | Huv | 1 | 19 | Fettuppsamlingskopp | 1 |
| 4 | Handtag | 1 | 20 | Krok till fettuppsamlingskopp | 1 |
| 5 | Värmeställ | 1 | 21 | Bordspanel vänster sida | 1 |
| 6 | Grillgaller | 1 | 22 | Bord vänster sida | 1 |
| 7 | Gångjärn kropp | 2 | 23 | Ryggfäste | 1 |
| 8 | Flamemamer | 6 | A | skruv m6*10 | 32 |
| 9 | Bord höger sida | 1 | B | Klämma | 4 |
| 10 | Montering av huvuddel | 1 | C | Skruv M5*10 | 10 |

- Tänd ALDRIG apparaten med HUVEN i stängd position.
- Tänd ALDRIG eller använd sidobrännaren med locket i stängd position.
- Din grill kan användas med gasflaskor mellan 11 kg och 15 kg. Din grill kommer att fungera bättre om propan eller gasol används. Butan kan användas men på grund av apparatens hastighet tenderar flaskan att frysa och tillföra gas vid minskat tryck vilket påverkar din grills funktion.
- Använd endast utomhus.
- Läs anvisningarna innan du använder apparaten.
- ⚠ VARNING: Åtkomliga delar kan vara väldigt varma. Håll små barn borta.**
- Apparaten måste hållas borta från lättantändliga material vid användning.
- Flytta inte apparaten vid användning.
- Stäng av gastillförseln vid gasflaskan efter användning.
- Ändra inte apparaten.
- Använd i väl ventilerade områden.
- ⚠ VARNING: Placera ALDRIG gasflaskor i förvaringsskåpet eller under grillen.**
- i** OBS: Behåll dessa instruktioner för framtida referens.
- Se till att den böjliga slangen inte är böjd.
- Blockera inte ventilationsöppningarna på gasflaskans utrymme.
- Stäng av gastillförseln vid gasläckage.
- Använd skyddshandskar när du hanterar särskilt heta komponenter.
- Ändra inte apparaten.

| | | | | | |
|----|-----------------------|---|---|---------------|---|
| 11 | Bordspanel höger sida | 1 | D | M5 mutter | 8 |
| 12 | Kontrollpanel | 1 | E | skruv m6*25 | 6 |
| 13 | Höger benram | 1 | F | M6 Mutter | 6 |
| 14 | Främre tygpanel | 1 | G | skruv m4*10 | 4 |
| 15 | Bottenbricka | 1 | H | Gångjärnsaxel | 2 |
| 16 | Hjul | 2 | | | |

4 Monteringsanvisningar

Se bild 2

| | |
|---|--|
| a | Fäst den främre duken och sedan framkorgen |
|---|--|

5 Bruksanvisning

5.1 Val av gasflaska, regulator och slang

1. Val av gasflaska

För en gasolgrill över 10 KW kan du använda en gasflaska på exempelvis 10 eller 10,5 kg.

- Den maximala diametern är: i Tyskland är 5 kg 230 mm; 10 kg 300 mm;
- Den maximala höjden (inklusive regulator) är: i Tyskland; 5 kg är 460 mm, 10 kg är 575 mm;
- Rådfråga din lokala gasförsäljare för att säkerställa maximal storlek.

2. Val av gastyp

Du kan välja:

- Propan (lämplig i förhållanden ner till -44° Celsius)
- Butan (lämplig i förhållanden över 5° Celsius, är billigare än propan)
- Gasol (blandning av Propan och Butan, procenthalt beror på lokala förhållanden)

3. Val av regulator

När du har valt din gastyp kan du matcha typ av gasregulator efter den. Se kapitlet med teknisk information i denna handbok. Gasslang: Gasslangen du behöver är landsspecifik och ska köpas lokalt. Rådfråga din lokala gashandlare för råd.

| Country | Gastyp och tryck |
|--|------------------|
| Storbritannien, Frankrike, Spanien, Portugal, Belgien, Irland, Grekland, Luxemburg, Italien, Schweiz | I3+(28-30/37) |
| Danmark, Sverige, Norge, Finland, Island, Nederländerna, Ungern, Tjeckien | I3B/P(30) |
| Polen | I3B/P(37) |
| Tyskland, Österrike | I3B/P(50) |

5.2 Anslutning av gasflaskan till apparaten

Denna apparat är endast lämplig för butan eller propangaser

eller gasolblandningar med lågt tryck, utrustade med lämplig lågtrycksregulator via en flexibel slang. Slangen ska vara fastsatt på regulatorn och apparaten med slangklämmor. Denna grill är inställd på att drivas av en regulator på 28 mbar med butangas och en regulator på 37 mbar med propangas, 30 mbar för gasolblandningar eller 50 mbar för gasolblandningar. Använd en lämplig regulator med BSEN 16129-certifikat. Rådfråga din gasolhandlare för information om en lämplig regulator för gasflaskan.

1. Regulator och slang

- Dessa föremål levereras inte med grillen, men reservdelar finns tillgängliga hos din återförsäljare eller en auktoriserad gasolleverantör. Använd endast regulatorer och slangar som är godkända för gasol vid trycken angivna ovan. Livslängden för en regulator beräknas vara 10 år. Det rekommenderas att regulatorn byts ut inom 10 år från tillverkningsdatum.
- Användning av fel regulator eller slang är FARLIGT, kontrollera alltid att du har rätt produkter innan du använder grillen.
- Slangen som används måste följa relevanta standarder för användningslandet. Längden på slangen måste vara max. 1,5 meter. Slitna eller skadade slangar måste bytas ut. Säkerställ att slangen inte är blockerad, böjd eller i kontakt med delar av grillen utöver sin anslutning.

2. Förvaring av apparat

- Förvaring av en apparat inomhus är endast tillåtet om gasflaskan är urkopplad och borttagen från apparaten. När apparaten inte används under en längre period ska den förvaras i sin originalförpackning och förvaras på en torr, dammfri plats.
- Rengör grillen från överblivna mat- och oljefläckar etc. efter varje användning. Torka alla komponenter för att undvika rost.
- Täck över grillen när den inte används för att skydda den från regn och andra substanser som kan orsaka rost eller skada. Förvara alltid inomhus.

3. Gasflaska

- Gasflaskan får inte tappas eller hanteras ovarsamt. Om apparaten inte används måste flaskan vara fränkopplad. Sätt tillbaka skyddslocket på flaskan efter att du har kopplat loss den.
- Gasflaskor måste förvaras utomhus i en stående position

och utom räckhåll för barn. Gasflaskan får aldrig förvaras där temperaturen kan överstiga 50°C. Förvara inte flaskan nära lågor, gaslågor eller andra antändningskällor. RÖK INTE I NÄRHETEN AV GASFLASKORNA.

- Grillen är avsedd att användas utomhus. Håll borta från lättantändliga material. Det är viktigt att det inte finns några överliggande hinder och att det finns ett avstånd på minst 1 m från alla sidor av apparaten. Det är viktigt att apparatens ventilationsöppningar inte blockeras. Grillen måste stå på en plan, stabil yta. Apparaten ska skyddas från direkt drag och vara positionerad och skyddad mot direkt genomträngning av droppande vatten (t.ex. regn).
 - Försiktighetsåtgärder måste vidtas vid byte av gasflaskan. Håll den borta från antändningskällor.
 - Delar som har förseglats av tillverkaren eller dess representanter får inte ändras av användaren. Inga ändringar får utföras på denna grill och reparationer och underhåll får endast utföras av en auktoriserad servicetekniker.
4. Anslutning till apparat
- Före anslutning, säkerställ att det inte finns något skräp i gasflaskans lock, regulator, brännare och brännarens delar. Spindlar och insekter kan bygga bo inuti och blockera brännaren/venturiröret vid öppningen. En igentäppt brännare kan leda till brand under apparaten.
 - Rengör brännarehålen med en slitstark piprensare.
 - Montera slangen på apparaten med en nyckel för att spänna den på anslutningsgången. Om slangen byts ut måste den fästas på apparaten och regulatorns anslutningar med slangklämmor. Koppla ur regulatorn från gasflaskan när grillen inte används. Följ anvisningarna som medföljer regulatorn.
 - Grillen ska användas på en välventilerad plats. Hindra inte flödet av förbränningsluft till brännaren när grillen används.

I OBS: Använd endast denna grill utomhus.

Före användning, kontrollera för läckage

⚠ Testa aldrig för läckage med en öppen låga, använd alltid en lösning av tvål och vatten.

- Gör 2-3 oz/75-90 ml läckagedetektionslösning genom att blanda en del diskmedel med 3 delar vatten.
- Säkerställ att kontrollventilen är inställd på "OFF".
- Anslut regulatorn till cylindern och PÅ/AV-ventilen till brännaren. Säkerställ att alla anslutningar är festsatta och slå PÅ gasen.
- Pensla tvållösningen på slangen och alla fogar. Om bubblor syns har du en läcka som måste åtgärdas före användning.
- Testa igen efter att du har åtgärdat felet.
- Stäng AV gasen vid gasflaskan efter kontrollen.
- Om läckage upptäcks, försök inte att reparera läckaget utan rådfråga din gasleverantör.

5.3 Tänd din grill (huvudbrännare)

1. Öppna locket och se till att alla brännare är i OFF-läge.
2. Anslut regulatorn till gasflaskan. Ställ in gasdistributionen på "ON" vid regulatorn. Kontrollera med tvålatten för gasläckage mellan flaskan och regulatorn.
3. Tryck ner det andra kontrollvredet och vrid det moturs. Detta kommer att tända den andra brännaren. Starta alltid den andra brännaren först.
4. Starta brännarna genom att vrida kontrollvredet till HI-läget.
5. Om brännaren inte tänds inom 5 sekunder, vrid kontrollvredet till OFF-läget och upprepa steg 3.
6. Om brännaren inte tänds, stäng av kontrollvredet (medurs) och stäng även av gasventilen. Vänta 5 minuter och upprepa steg 3.
7. Justera värmen genom att vrida vredet till hög/låg-position.
8. För att stänga "AV" grillen, vrid gasventilen eller regulatorströmbrytaren till "OFF"-läget och vrid sedan kontrollvredet på apparaten medurs till "OFF"-läget.
9. Storlek på kokkärl: Sidobrännaren kan användas tillsammans med stekpannor som har en diameter mellan 16 cm och 22 cm med platta bottnar. Brännaren får inte användas med pannor med konvex bas (wokpannor) eller höga stekpannor.
10. Instruktioner om skyddshandskar: Innan du använder apparaten måste du alltid ta på dig skyddshandskar för att undvika brännskador.

⚠ Varning: Om en brännare inte tänds, stäng av kontrollvredet (medurs) och stäng även av gasventilen. Vänta i fem minuter innan du försöker tända den igen. Kör grillen med locket stängt och gasen inställd på HÖG i cirka 15 minuter före första användning. Detta kommer att rensa de inre delarna och skingra lukt från färgen.

6 Underhåll och rengöring

6.1 Rengöring och underhåll

⚠ VARNING: All rengöring och underhåll bör utföras när grillen är nedkyld och bränsletillförseln är avstängd vid gascylindern.

RENGÖRING: Att "bränna av" grillen efter varje användning i ca. 15 minuter kommer att hålla mängden livsmedelsrester till ett minimum. Rengöringsfrekvens: Rengör grillen efter varje användning.

1. Yttre yta

- Använd ett mildt rengöringsmedel eller en blandning av bakpulver och varmvatten. Icke-slipande skurpulver kan användas på envisa fläckar. Skölj med vatten efteråt.
- Om insidan av grilllocket ser ut att ha färgflagor, och fettavlagringar har blivit kol, rengör noga med en stark blandning av tvål och varmvatten. Skölj av med vatten och låt torka helt. ANVÄND ALDRIG UGNRENGÖRING.

2. Insidan av grillbotten

Ta bort rester med hjälp av en borste, skrapa och/eller rengöringsduk, rengör sedan med en lösning av tvål och vatten. Skölj med vatten och låt torka.

3. Grillgaller

Använd en mild lösning av tvål och vatten. Icke-slipande skurmedel kan användas på envisa fläckar. Skölj med vatten efteråt.

4. Rengöring av brännaren

- Stäng AV gasen vid kontrollvredet och koppla från gasflaskan.

- Ta bort kylgallret.
- Rengör brännaren med en mjuk borste eller rengör med tryckluft och torka sedan med en trasa.
- Rengör eventuellt blockerade delar med en piprensare eller styv tråd såsom ett öppet gem.
- Inspektera brännaren för skada, sprickor eller hål. Om skada upptäcks, ersätt med en ny brännare. Sätt tillbaka brännaren, säkerställ att gasventilöppningarna är korrekt positionerade och fastsatta inuti brännarens inlopp (venturi).

6.2 Felsökning

| Problem | Möjlig orsak | Lösning |
|--|--|---|
| Brännare tänds inte med tändsystemet. | Gasolflaskan är tom. | Ersätt med en full flaska. |
| | Defekt regulator. | Se till att regulatorn inspekteras eller byts ut. |
| | Blockering i brännaren. | Rengör brännaren. |
| | Blockering i pip eller gasslang. | Rengör pip och gasslang. |
| | Elektrodråd är lös eller urkopplad på elektrod- eller tändheten. | Återanslut tråden. |
| | Elektrod eller tråd är skadad. | Byt elektrod och tråd. |
| | Defekt tryckknapp för tändning. | Byt tändare. |
| Brännare tänds inte med en tändsticka. | Gasolflaskan är tom. | Ersätt med en full flaska. |
| | Defekt regulator. | Se till att regulatorn inspekteras eller byts ut. |
| | Blockering i brännaren. | Rengör brännaren. |
| | Blockering i pip eller gasslang. | Rengör pip och gasslang. |
| Lågan är låg eller får bakslag (eld i brännarrör-ett väsande eller brusande ljud kan höras). | Gasolflaskan är för liten. | Använd en större flaska. |
| | Blockering i brännaren. | Rengör brännaren. |
| | Blockering i pip eller gasslang. | Rengör pip och gasslang. |
| | Blåsiga förhållanden | Använd grillen i en mer skyddad position. |
| Svårt att vrida gasventilvredet. | Gasventil är blockerad. | Byt ut gasventilen. |

6.3 Underhåll

- Din grill bör underhållas årligen av en kompetent, behörig person.

7 Tekniska specifikationer

| | | | | | |
|--|---------------------|------------|-----------------------|-----------------------|-----------------------|
| Artikelnr | 44281-44286 | | | | |
| Totalt värmeintag (alla gaskategorier) | 12,0 KW (872 g/tim) | | | | |
| Gaskategori | I3+(28-30/37) | | I3B/P(30) | I3B/P(37) | I3B/P(50) |
| Typer av gas | G30 Butan | G31 Propan | G30 Butan, G31 Propan | G30 Butan, G31 Propan | G30 Butan, G31 Propan |
| Gastryck | 28-30 mbar | 37 mbar | 30 mbar | 37 mbar | 50 mbar |
| Munstycksstorlek | 0,70mm | | 0,70mm | 0,65mm | 0,60mm |

| | |
|---|------------|
| Identifikationsnr | 1008CT3192 |
| Använd endast utomhus och på välventilerade platser. | |
| VARNING: Åtkomliga delar kan vara väldigt varma. Håll små barn borta. | |
| Läs anvisningarna innan du använder apparaten. | |

Tändare

Enkel piezotändare som tänder en flyktig gaslåga.

ES Manual del usuario

1 Advertencias generales

Lea detenidamente todas las instrucciones y advertencias antes de usar este producto. De no seguirse estas advertencias e instrucciones se podrían causar lesiones graves, daños a la propiedad e incluso la muerte. Antes de la instalación, compruebe que todos los accesorios están completos y sin daños. De lo contrario, póngase en contacto con el servicio de atención al cliente. Mantenga estas instrucciones en un lugar seguro para consultas futuras. Use este producto solamente con sus piezas originales. vidaXL no se responsabiliza en el caso de daños o lesiones debido al uso incorrecto de este producto. La información contenida en este manual se considera correcta en el momento de su impresión. Sin embargo, vidaXL se reserva el derecho a modificar cualquiera de las especificaciones sin previo aviso o la obligación de actualizar las unidades ya existentes. Las reparaciones deben ser llevadas a cabo solamente por un especialista o un técnico profesional y experimentado. Nunca intente reparar el producto usted mismo.

2 Advertencias y seguridad personal

- Lea atentamente las siguientes instrucciones. Asegúrese de que la barbacoa esté correctamente instalada, montada y cuidada. El incumplimiento de estas instrucciones puede provocar lesiones corporales graves o daños a la propiedad.
- Si tiene alguna pregunta sobre el montaje o el uso, consulte a su distribuidor o compañía de gas LPG.
- Cuando se utiliza en el suelo, coloque siempre el aparato y el cilindro sobre una superficie nivelada y plana.
- NO encienda el aparato con la campana en posición

cerrada.

- NO encienda ni utilice el quemador lateral con la tapa cerrada.
- Su barbacoa se puede utilizar con bombonas de gas de entre 11 kg y 15 kg. La barbacoa funcionará mejor si se usan mezclas de propano o GLP. Se puede usar butano pero debido a la velocidad del aparato, la bombona puede congelarse y afectar a la presión de suministro de gas y al rendimiento de su barbacoa.
- Use en exteriores solamente.
- Lea las instrucciones antes de usar el aparato.
- ▲ **ADVERTENCIA: Las partes accesibles pueden estar muy calientes, mantenga alejados a los niños pequeños.**
- Este aparato debe mantenerse alejado de elementos inflamables durante el uso.
- No mueva el aparato durante el uso.
- Apague el suministro de gas en el cilindro de gas después de usarlo.
- No modifique el aparato.
- Utilizar en áreas bien ventiladas.
- ▲ **PRECAUCIÓN: NUNCA coloque los cilindros de gas en el armario de almacenamiento o debajo de la barbacoa.**
- **NOTA: Conserve estas instrucciones para futuras consultas.**
- Asegúrese de que el tubo flexible no esté torcido.
- No obstruya las aberturas de ventilación del compartimento del cilindro.
- Apague el suministro de gas en caso de fuga de gas.
- Utilice guantes de protección cuando manipule componentes particularmente calientes.
- No modifique el aparato.

3 Lista de partes

Ver imagen 1

| Nº. | Descripción | Cantidad | Nº. | Descripción | Cantidad |
|-----|-------------|----------|-----|-----------------|----------|
| 1 | Termómetro | 1 | 17 | Eje de la rueda | 2 |

| | | | | | |
|----|-----------------------------------|---|----|----------------------------------|----|
| 2 | Campana extractora con bisagra | 2 | 18 | Estructura de pata izquierda | 1 |
| 3 | Cubierta | 1 | 19 | Taza para la grasa | 1 |
| 4 | Mango | 1 | 20 | Gancho de la taza de grasa | 1 |
| 5 | Calentador | 1 | 21 | Tabla de panel en lado izquierdo | 1 |
| 6 | Rejilla de cocción | 1 | 22 | Tabla en lado izquierdo | 1 |
| 7 | Cuerpo de bisagra | 2 | 23 | Soporte posterior | 1 |
| 8 | Supresor de llama | 6 | A | Tornillo m6*10 | 32 |
| 9 | Tabla en lado derecho | 1 | B | Clip | 4 |
| 10 | Montaje del cuerpo | 1 | C | Tornillo M5*10 | 10 |
| 11 | Tabla de panel en el lado derecho | 1 | D | Tuerca M5 | 8 |
| 12 | Panel de control | 1 | E | Tornillo m6*25 | 6 |
| 13 | Estructura de pata derecha | 1 | F | Tuerca M6 | 6 |
| 14 | Paño frontal | 1 | G | tornillo m4*10 | 4 |
| 15 | Bandeja inferior | 1 | H | Eje de bisagra | 2 |
| 16 | Rueda | 2 | | | |

4 Instrucciones de montaje

Ver imagen 2

| | |
|---|--|
| a | Fije la capa superior y después el cesto delantero |
|---|--|

5 Manual de instrucciones

5.1 Elección de la bombona de gas, regulador y manguera

1. Elección de la bombona de gas

Para una barbacoa de gas de más de 10 KW, puede utilizar, por ejemplo, un cilindro de gas de 10 o 10.5 kg.

- El diámetro máximo es: en Alemania, 5 kg es 230 mm, 10 kg 300 mm;
- La altura máxima (regulador incluido) es: en Alemania, 5 kg es 460 mm, 10 kg es 575 mm;
- Consulte con su proveedor local de bombonas de gas para conocer el tamaño máximo adecuado.

2. Elección del tipo de gas

Puede elegir:

- Propano (adecuado para condiciones de hasta -44 ° C)
- Butano (adecuado para condiciones superiores a 5 ° C pero más económico que el propano)
- LPG (mezcla de propano y butano, el porcentaje depende de las condiciones locales)

3. Elección del regulador

Una vez que haya elegido su tipo de gas, haga coincidir el tipo de regulador de gas que compra. Consulte el capítulo de información técnica en este manual: Presión de gas. La

manguera de gas que necesita es específica para cada país y debe comprarse localmente. Consulte a su distribuidor local de gas para obtener asesoramiento.

| Country | Tipo de gas y presión |
|---|-----------------------|
| Reino Unido, Francia, España, Portugal, Bélgica, Irlanda, Grecia, Luxemburgo, Italia, Suiza | I3+(28 - 30/37) |
| Dinamarca, Suecia, Noruega, Finlandia, Islandia, Países Bajos, Hungría, República Checa | I3B/P (30) |
| Polonia | I3B/P(37) |
| Alemania, Austria | I3B/P(50) |

5.2 Conexión del cilindro de gas al aparato

Este aparato sólo es adecuado para el uso con gas butano o gas propano o mezclas de GLP de baja presión, equipado con el regulador de baja presión apropiado mediante una manguera flexible. La manguera debe fijarse al regulador y al aparato con abrazaderas. Esta barbacoa funciona en un regulador de 28 mbar con gas butano y un regulador de 37 mbar con gas propano, 30 mbar para mezclas de GLP o 50 mbar para mezclas de GLP. Utilice un regulador adecuado certificado por BSEN 16129. Consulte con su distribuidor LPG para obtener información sobre un regulador adecuado para la botella de gas.

1. Regulador y manguera

- Estos artículos no se suministran con la barbacoa, pero los recambios están disponibles en su distribuidor o en un distribuidor de gas LP autorizado. Use sólo reguladores y mangueras aprobadas para gas LP para las presiones mencionadas anteriormente. La expectativa de vida de un

regulador se estima en 10 años. Le recomendamos cambiar el regulador después de un periodo de 10 años a partir de la fecha de fabricación.

- El uso incorrecto del regulador o de la manguera es peligroso. Compruebe siempre que tiene los elementos adecuados antes de usar la barbacoa.
- La manguera utilizada debe cumplir con las normas pertinentes del país de uso. La longitud de la manguera debe ser de 1,5 metros como máximo. Las mangueras desgastadas o dañadas deben ser reemplazadas. Asegúrese de que la manguera no esté obstruida, doblada o en contacto con ninguna parte de la barbacoa aparte de su conexión.

2. Almacenamiento del aparato

- El almacenamiento de un electrodoméstico en el interior sólo es admisible si la bombona está desconectada y retirada del aparato. Cuando el aparato no se utilice durante un período largo, debe guardarse en su embalaje original y en un entorno seco y sin polvo.
- Después de casa uso, limpie las manchas restantes de alimentos y aceite, etc. de la parrilla. Seque todos los componentes para evitar el óxido.
- Cuando no se use, cubra la parrilla con una cubierta protectora para protegerla de la lluvia y otras sustancias que pudieran causar oxidación u otros daños. Siempre almacene en interiores.

3. Cilindro de gas

- La bombona de gas no debe caerse ni manejarse bruscamente. Si el aparato no está en uso, la bombona debe desconectarse. Vuelva a colocar la tapa de protección en la bombona después de desconectarla.
- Las bombonas deben almacenarse al aire libre en posición vertical y fuera del alcance de los niños. La bombona nunca debe almacenarse donde las temperaturas puedan alcanzar más de 50 °C. No guarde la bombona cerca de objetos inflamables, pilotos u otras fuentes de ignición. **NO FUME CERCA DE LA(S) BOMBONA(S).**
- Esta barbacoa está diseñada para ser utilizada al aire libre. Manténgala alejada de cualquier material inflamable. Asegúrese de que no haya obstrucciones en la parte superior y que haya una distancia mínima de 1 m desde todos los lados del aparato. Es importante que las aberturas de ventilación del aparato no estén obstruidas. La barbacoa debe utilizarse en una superficie plana y estable. El aparato debe estar protegido de corrientes de aire directas y debe ser colocado o protegido contra el contacto directo ante cualquier líquido que gotee (por ejemplo, lluvia).
- Tome precauciones al cambiar la bombona de gas. Manténgase alejado de cualquier fuente de ignición.
- Las piezas selladas por el fabricante o su agente no deben ser alteradas por el usuario. No se deben hacer modificaciones en ninguna parte de esta barbacoa y las

reparaciones y el mantenimiento sólo deben ser realizadas por un ingeniero de servicio autorizado.

4. Conexión al dispositivo

- Antes de conectarla, asegúrese de que no haya residuos atrapados en la cabeza de la bombona de gas, el regulador, el quemador y las partes del quemador. Las arañas e insectos pueden anidar dentro y obstruir el tubo del quemador/ venturi en el orificio. Un quemador obstruido puede provocar un incendio debajo del aparato.
- Limpie los orificios del quemador con un limpiador de tuberías para trabajos pesados.
- Coloque la manguera en el aparato con una llave para apretarla al hilo de conexión. Si se cambia la manguera, se debe sujetar a las conexiones del aparato y del regulador con abrazaderas de manguera. Desconecte el regulador de la bombona cuando la barbacoa no esté en uso. Siga las instrucciones suministradas con el regulador.
- La barbacoa se debe utilizar en un área bien ventilada. No obstruya el flujo del aire de combustión hacia el quemador cuando la barbacoa esté en uso.

i Nota: utilice esta barbacoa solo al aire libre.

Antes del uso, compruebe si hay fugas

⚠ No revise si hay fugas con una llama viva, use siempre una solución de agua jabonosa.

- Haga 2 - 3 onzas / 75 -90 ml de solución de detección de fugas mezclando una parte de detergente líquido con 3 partes de agua.
- Asegúrese de que la válvula de control esté en OFF (apagada).
- Conecte el regulador al cilindro y la válvula de ON/OFF al quemador, asegúrese de que las conexiones sean seguras y luego encienda el gas
- Cepille la solución jabonosa sobre la manguera y todas las juntas. Si aparecen burbujas, tiene una fuga que debe arreglar antes de usarla.
- Volver a poner a prueba después de corregir el fallo.
- Apague el gas en el cilindro después de las pruebas.
- Si se detecta una fuga, no intente repararla. Consulte a su distribuidor de gas.

5.3 Encendido de su barbacoa (quemador principal)

1. Abra la tapa y asegúrese de que todos los quemadores estén en la posición OFF.
2. Conecte el regulador a la botella de gas. Coloque el suministro de gas en ON en el regulador. Compruebe con agua jabonosa si hay alguna fuga de gas entre la botella y el regulador.
3. Empuje hacia abajo el segundo botón de control y gírelo en sentido antihorario. Esto encenderá el segundo quemador. Siempre encienda el segundo quemador primero.

4. Encienda los otros quemadores girando el botón de control a la posición HI.
5. Si el quemador no se enciende en 5 segundos, gire el botón a la posición OFF y repita el paso 3.
6. Si el quemador no se enciende, apague el botón de control (en sentido de las agujas del reloj). También apague la válvula de la bombona. Espere 5 minutos y repita el paso 3.
7. Ajuste el calor girando el botón a a la posición alta/baja.
8. Para apagar la barbacoa, gire la válvula de la bombona o el interruptor del regulador a la posición "OFF". Después, gire el botón de control del aparato en el sentido de las agujas del reloj hasta la posición "OFF".
9. Tamaño de los recipientes de cocción: El quemador lateral se puede utilizar con cacerolas que tienen un diámetro entre 16 cm y 22 cm con fondos planos. El quemador no debe utilizarse con cacerolas de bases convexas (woks) o cacerolas con reborde.
10. Instrucciones de los guantes de protección : Antes de usar el aparato, use siempre guantes protectores para evitar quemaduras.

⚠ Advertencia: Si algún quemador no se enciende, gire el mando de control (en sentido horario). Apague también la válvula de la bombona. Espere cinco minutos antes de intentar volver a encenderlo. Antes de cocinar por primera vez, haga funcionar la barbacoa durante unos 15 minutos con la tapa cerrada y el gas activado en la posición HIGH (alto). Esto calentará y limpiará las partes internas y disipará el olor de la pintura del acabado.

6 Mantenimiento y limpieza

6.1 Limpieza y Cuidado

⚠ PRECAUCIÓN: Toda limpieza y mantenimiento deben realizarse cuando la parrilla se haya enfriado y con el suministro de combustible apagado en el cilindro de gas.

LIMPIEZA: La "quemada" de la barbacoa después de cada uso

(durante aproximadamente 15 minutos) mantendrá los residuos de alimentos en exceso al mínimo. Frecuencia de limpieza: limpie la parrilla después de cada uso.

1. Superficie exterior
 - Use un detergente suave o bicarbonato de sodio y una solución de agua caliente. Puede usar polvos no abrasivos en manchas difíciles y después enjuagar con agua.
 - Si la superficie interior de la tapa de la barbacoa tiene la apariencia de pintura descascarillada y la grasa se ha convertido en carbón y se está desconchando, limpie a fondo con una solución de agua caliente y jabón. Enjuague con agua y deje secar completamente. **NUNCA USE UN LIMPIADOR DE HORNO.**
2. Interior del fondo de la barbacoa
Retire los residuos con un cepillo, raspador y/o almohadilla de limpieza. Después, lave con una solución de agua jabonosa. Enjuague con agua y deje secar.
3. Rejilla de cocción
Use una solución de agua jabonosa suave. Se pueden usar polvos no abrasivos en manchas difíciles y luego enjuagar con agua.
4. Limpieza del conjunto del quemador
 - Apague el gas en el mando de control y desconecte el cilindro.
 - Retire la rejilla de refrigeración.
 - Limpie el quemador con un cepillo suave o limpie con aire comprimido y después limpie con un paño.
 - Limpie las piezas obstruidas con un limpiador de tuberías o un alambre rígido, como un clip para papel abierto.
 - Inspeccione el quemador en busca de cualquier daño, grieta o agujero. En caso de daños, reemplácelo por un quemador nuevo. Vuelva a instalar el quemador, compruebe que los orificios de la válvula de gas estén correctamente colocados y asegurados dentro de la entrada del quemador (venturi).

6.2 Resolución de problemas

| Problema | Causa posible | Solución |
|---|--|--|
| Los quemadores no se encienden con el sistema de encendido. | El cilindro de gas LP está vacío. | Reemplace con un cilindro lleno. |
| | Regulador defectuoso. | Revise o reemplace el regulador. |
| | Obstrucciones en el quemador. | Limpie el quemador. |
| | Obstrucciones en los chorros de gas o manguera de gas. | Limpie los chorros y la manguera de gas. |
| | El cable del electrodo está flojo o desconectado del electrodo o de la unidad de ignición. | Vuelva a conectar el cable. |
| | El cableado y/o cable está dañado. | Cambie el electrodo y el cable. |
| | Botón del encendedor defectuoso. | Cambie el encendedor. |

| | | |
|---|--|--|
| El quemador no se enciende con un fósforo. | El cilindro de gas LP está vacío. | Reemplace con un cilindro lleno. |
| | Regulador defectuoso. | Revise o reemplace el regulador. |
| | Obstrucciones en el quemador. | Limpie el quemador. |
| | Obstrucciones en los chorros de gas o manguera de gas. | Limpie los chorros y la manguera de gas. |
| Llama baja o flashback (fuego en el tubo del quemador - puede oírse un silbido o ruido rugiente). | Cilindro de gas LP es demasiado pequeño. | Use un cilindro más grande. |
| | Obstrucciones en el quemador. | Limpie el quemador. |
| | Obstrucciones en los chorros de gas o manguera de gas. | Limpie los chorros y la manguera de gas. |
| | Condiciones de viento. | Use la barbacoa en una posición más protegida. |
| Dificultad para girar la perilla de la válvula de gas. | Válvula de gas atascada | Reemplace la válvula de gas. |

6.3 Servicio

- Su barbacoa de gas debe ser revisada anualmente por una persona competente y autorizada.

7 Especificaciones técnicas

| | | | | | |
|---|-------------------|-------------|-------------------------|-------------------------|-------------------------|
| Nº de artículo. | 44281-44286 | | | | |
| Entrada de calor total (todas las categorías de gas) | 12,0 KW (872 g/h) | | | | |
| Categoría del gas | I3+(28 - 30/37) | | I3B/P (30) | I3B/P(37) | I3B/P(50) |
| Tipos de Gas | Butano G30 | Propano G31 | Butano G30, propano G31 | Butano G30, propano G31 | Butano G30, propano G31 |
| Presión del gas | 28-30 mbar | 37 mbar | 30 mbar | 37 mbar | 50 mbar |
| Tamaño del inyector | 0,70 mm | | 0,70 mm | 0,65 mm | 0,60 mm |
| Número de identificación. | 1008CT3192 | | | | |
| Para uso al aire libre y en áreas bien ventiladas. | | | | | |
| Advertencia: las partes accesibles pueden estar muy calientes. Mantenga alejados a los niños pequeños. | | | | | |
| Lea las instrucciones antes de usar el aparato. | | | | | |

Encendido

Unidad de encendido piezoeléctrico de disparo único que enciende un piloto transitorio.

DK Brugermanual

1 Generelle advarsler

Læs alle instruktionerne og advarsler omhyggeligt, før du bruger dette produkt. Manglende overholdelse af advarsler og instruktioner kan resultere i alvorlig personskade, død eller skade på ejendom. Kontroller om alt tilbehør er komplet og uden skader. Hvis ikke, kontakt kundeservice. Opbevar disse instruktioner på et sikkert sted til fremtidig brug. Brug kun dette produkt med dets originale dele. vidaXL kan ikke holdes ansvarlig i tilfælde af skade på baggrund af forkert brug af dette produkt. Oplysningerne i denne vejledning menes at være korrekte på tidspunktet for udskrivningen. vidaXL forbeholder

sig dog ret til at ændre eller modificere specifikationerne uden varsel eller forpligtelse til at opdatere eksisterende enheder. Reparationer bør kun udføres af en specialist eller en professionel og erfaren tekniker. Forsøg aldrig at reparere produktet selv.

2 Advarsler og personlig sikkerhed

- Læs de følgende instruktioner omhyggeligt. Sørg for, at grillen er korrekt monteret, samlet og plejet. Manglende overholdelse af disse instruktioner kan medføre alvorlig personskade og/eller beskadigelse af ejendom.

- Hvis du har spørgsmål vedrørende montering eller drift, skal du kontakte din forhandler eller LPG Gas Company.
- Placer altid apparatet og flasken på et plant og fladt underlag, når den bruges på jorden.
- Tænd IKKE apparatet med HOOD i lukket position.
- Tænd eller brug IKKE sidebrænderen, hvis låget er i lukket position.
- Din grill kan bruges med gasflasker mellem 11 kg og 15 kg. Din grill vil fungere bedre, hvis der anvendes propan- eller LPG-blandinger. Butan kan bruges, men på grund af apparatets hastighed kan flasken fryse og påvirke gassens tryk og grillens ydeevne.
- Kun til udendørs brug.
- Advarsel: Læs brugsanvisningen før du bruger dette apparat.

⚠ ADVARSEL: Tilgængelige dele kan blive meget varme.

Hold mindre børn væk.

3 Liste over dele

Se billede 1

| Nr. | Beskrivelse | Antal | Nr. | Beskrivelse | Antal |
|-----|----------------------|-------|-----|------------------------|-------|
| 1 | Termometer | 1 | 17 | Hjulaksel | 2 |
| 2 | Hættehængsel | 2 | 18 | Venstre benramme | 1 |
| 3 | Motorhjelm | 1 | 19 | Fedtkop | 1 |
| 4 | Håndtag | 1 | 20 | Krog til fedtkop | 1 |
| 5 | Opvarmingsgitter | 1 | 21 | Venstre sidebordspanel | 1 |
| 6 | Madlavningsrist | 1 | 22 | Venstre sidebord | 1 |
| 7 | Rammehængsel | 2 | 23 | Rygbeslag | 1 |
| 8 | Flammejustering | 6 | A | Skrue m6 * 10 | 32 |
| 9 | Højre sidebord | 1 | B | Klips | 4 |
| 10 | Samling af apparat | 1 | C | Skrue M5 * 10 | 10 |
| 11 | Højre sidebordspanel | 1 | D | M5 møtrik | 8 |
| 12 | Kontrolpanel | 1 | E | Skrue m6 * 25 | 6 |
| 13 | Højre benramme | 1 | F | M6-møtrik | 6 |
| 14 | Frontklæde | 1 | G | Skrue m4 * 10 | 4 |
| 15 | Bundbakke | 1 | H | Hængselsaksel | 2 |
| 16 | Hjul | 2 | | | |

4 Monteringsvejledning

Se billede 2

| | |
|---|---|
| a | Fastgør forkluden og derefter den forreste kurv |
|---|---|

- Dette apparat skal holdes væk fra brændbare komponenter under brug.
- Flyt ikke apparatet under brug.
- Sluk for gasforsyningen ved gasflasken efter brug.
- Ændr ikke på apparatet.
- Brug i et godt ventileret område.

⚠ ADVARSEL: Brug ALDRIG gasbeholdere i opbevaringsskabet eller under grillen.

ℹ BEMÆRK: Behold disse instruktioner til fremtidig reference.

- Sørg for, at det fleksible rør ikke er snoet.
- Undgå at skabe forhindring på ventilationsåbningerne på flaskerummet.
- Sluk for gasforsyningen i tilfælde af gaslækage.
- Brug beskyttelseshandsker ved håndtering af særligt varme komponenter.
- Ændr ikke på apparatet.

5 Betjeningsvejledning

5.1 Valg af gasflasken, regulatoren og slangen

1. Valg af gasflaske

Til en gasgrill over 10 KW kan du f.eks. bruge en 10 eller 10,5 kg gasflaske.

- Den maksimale diameter er: I Tyskland, 5 kg er 230 mm, 10

- kg er 300 mm;
- Den maksimale højde (regulator inkluderet) er: I Tyskland, 5 kg er 460 mm, 10 kg er 575 mm;
- Kontakt venligst din lokale gasflaskeleverandør for at kende til den korrekte maksimale størrelse.

2. Valg af gastype

Du kan vælge:

- Propan (egnet til forhold ned til -44 °C)
- Butan (egnet til forhold over 5 °C, men billigere end propan)
- LPG (blanding af propan og butan, procent afhænger af de lokale forhold)

3. Valg af regulator

Når du har valgt din gastype, skal du matche typen af gasregulator til den, du køber. Tjek venligst kapitlet for teknisk information i denne vejledning. Gastryk: Gasslangen, du har brug for, er landespecifik og skal købes lokalt. Kontakt din lokale gasforhandler for vejledning.

| Land | Gastype og tryk |
|--|-----------------|
| Storbritannien, Frankrig, Spanien, Portugal, Belgien, Irland, Grækenland, Luxembourg, Italien, Schweiz | I3 + (28-30/37) |
| Danmark, Sverige, Norge, Finland, Island, Holland, Ungarn, Tjekkiet | I3B/P(30) |
| Polen | I3B/P(37) |
| Tyskland, Østrig | I3B/P(50) |

5.2 Tilslutning af gasflasken til apparatet

Dette apparat er kun egnet til brug med lavtryksbutan eller propangas eller LPG-blandinger, der er udstyret med den passende lavtryksregulator via en fleksibel slange. Slangen skal fastgøres til regulatoren og apparatet med slangeklemmer. Denne grill er indstillet til at fungere ved en 28 mbar-regulator med butangas og en 37 mbar-regulator med propangas, 30 mbar for LPG-blandinger eller 50 mbar for LPG-blandinger. Brug en egnet regulator certificeret til BSEN 16129. Kontakt venligst din LPG-forhandler for at få oplysninger om en egnet regulator til gasflasken.

1. Regulator og slange

- Disse varer følger ikke med grillen, men udskiftningsdele er tilgængelige hos forhandleren eller en autoriseret LPG-gasforhandler. Brug kun regulatorer og slanger godkendt til LP Gas ved ovennævnte tryk. Den forventede levetid for en regulator er 10 år. Vi anbefaler at udskifte regulatoren inden for 10 år efter fremstillingsdatoen.
- Brug af den forkerte regulator eller slange er farligt. Kontrollér altid, at du har de rigtige genstande, før du bruger grillen.
- Den anvendte slange skal være i overensstemmelse med de relevante standarder for anvendelseslandet. Slangens længde skal være maks. 1,5 meter. Slidte eller beskadigede

slanger skal udskiftes. Sørg for, at slangen ikke er blokeret, knækket eller i kontakt med nogen del af grillen bortset fra ved tilslutningen.

2. Opbevaring af apparatet

- Opbevaring af et apparat indendørs er kun tilladt, hvis flasken er afbrudt og fjernet fra apparatet. Når apparatet ikke er i brug i lang tid, skal det opbevares i den originale emballage i tørre, støvfrimilte omgivelser.
- Rengør venligst grillen for madrester og oliepletter osv. efter hver brug. Tør alle dele af for at undgå rust.
- Når grillen ikke er i brug, skal den dækkes til med et beskyttelsesbetræk for at beskytte den mod regn og andet, der kan forårsage rust eller andre skader. Opbevar altid indendørs.

3. Gasflaske

- Gasflasken må ikke tabes eller håndteres voldsomt. Hvis apparatet ikke er i brug, skal flasken frakobles. Udskift beskyttelseshætten på flasken, når du har frakoblet den.
 - Flasker skal opbevares udendørs i opretstående stilling og utilgængelige for børn. Flasken må aldrig opbevares, hvor temperaturen kan nå over 50 °C. Opbevar ikke flasken i nærheden af brandbare genstande, pilotflammer eller andre antændelseskilder. RYG IKKE I NÆRHEDEN AF FLASKEN/FLASKERNE.
 - Denne grill er designet til udendørsbrug. Hold den væk fra alle brændbare materialer. Sørg for, at der ikke er overliggende forhindringer, og at der er en minimumsafstand på 1 m fra alle apparatets sider. Det er vigtigt, at ventilationsåbningerne på apparatet ikke er blokerede. Grillen skal bruges på en plan og stabil overflade. Apparatet skal beskyttes mod direkte træk og skal placeres eller beskyttes mod direkte indtrængning af dryppende vand (f.eks. regn).
 - Tag forholdsregler ved udskiftning af gasflasken. Hold den væk fra alle antændelseskilder.
 - Dele forseglet af producenten eller dens repræsentant må ikke ændres af brugeren. Der må ikke foretages ændringer på nogen del af denne grill, og reparationer og vedligeholdelse må kun udføres af en registreret servicetekniker.
- ### 4. Tilslutning til apparat
- Før tilslutning skal du sørge for, at der ikke er snavs i hovedet på gasflasken, regulatoren, brænderen og brænderdele. Edderkopper og insekter kan bygge rede indeni og tilstoppe brænder/venturi-røret ved åbningen. En tilstoppet brænder kan føre til brand under apparatet.
 - Rengør brænderhullerne med en kraftig rørrensers.
 - Fastgør slangen til apparatet med en skrueøgle for at stramme den på tilslutningsgevindet. Hvis slangen er udskiftet, skal den fastgøres til apparatet og regulatorforbindelserne med slangeklemmer. Frakobl regulatoren fra flasken, når grillen ikke er i brug. Følg de

anvisningerne, der følger med regulatoren.

- Grillen skal bruges i et godt ventileret område. Blokér ikke forbrændingsluftstrømmen til brænderen, når grillen er i brug.

I Bemærk: brug kun denne grill udendørs.

Før brug, tjek for lækager

⚠ Tjek ikke efter lækager med en åben flamme. Brug altid en sæbevandsløsning

- Lav 2-3 ounces/75-90 ml. af lækagedetekteringsopløsning ved at blande én del flydende opvaskemiddel med 3 dele vand.
- Sørg for, at kontrolventilen er slukket.
- Tilslut regulatoren til flasken og ON/OFF-ventilen til brænderen. Sørg for, at tilslutningerne er sikre, og tænd for gassen.
- Børst sæbeblandingen på slangen og alle leddene. Hvis der opstår bobler, har du en lækage, som skal afhjælpes før brug.
- Test igen efter fejlen er rettet.
- Sluk for gassen på flasken efter test.
- Hvis der opdages lækage, må du ikke forsøge at reparere det. Kontakt din gasforhandler.

5.3 Optænding af din grill (hovedbrænder)

1. Åbn låget og sørg for at alle brændere er i OFF-position.
2. Tilslut regulatoren til gasflasken. Tænd gasforsyningen til "ON" på regulatoren. Kontrollér med sæbevand om der er eventuelle gaslækager mellem flasken og regulatoren.
3. Tryk den anden kontrolknop ned og drej den mod uret. Dette tænder den anden brænder. Tænd altid den anden brænder først.
4. Tænd for andre brændere ved at dreje kontrolknappen til HI-position.
5. Hvis brænderen ikke tændes inden for 5 sekunder, drejes knappen til OFF og trin 3 gentages.
6. Hvis brænderen ikke tænder, skal du dreje kontrolknappen til OFF (med uret). Sluk også for flaskeventilen. Vent 5 minutter og gentag trin 3.
7. Juster varmen ved at dreje knappen til høj/lav-position.
8. For at slukke for grillen skal du dreje flaskeventilen eller regulatorkontakten til OFF-position. Drej derefter kontrolknappen på apparatet med uret til OFF-position.
9. Størrelse på kogegrej: Sidebrænderen kan bruges med gryder, der har en diameter mellem 16 cm og 22 cm med flad bund. Brænderen må ikke anvendes med konvekse baserede pander (wokke) eller kantbaserede pander.
10. Beskyttelseshandskeinstruktioner: Brug altid

beskyttelseshandsker, før du bruger apparatet, for at undgå forbrændinger.

⚠ Advarsel: Hvis en brænder ikke tænder, skal du slukke ved at dreje kontrolknappen (med uret). Sluk også for flaskeventilen. Vent fem minutter, før du forsøger at tænde igen. Før du griller for første gang, skal grillen tændes i ca. 15 minutter med låget lukket, og gassen tændt til HIGH. Dette vil 'varmerense' de indre dele og udslette lugt fra den malede overflade.

6 Vedligeholdelse og rengøring

6.1 Rengøring og pleje

⚠ OBS: Al rengøring og vedligeholdelse skal udføres, når grillen er afkølet, og når brændstofforsyningen er slået FRA ved gasflasken.

RENGØRING: "Afbrending" af grillen efter hver brug (i ca. 15 minutter) vil holde madrester til et minimum. Rengøringshyppighed: Rengør grillen efter hver brug.

1. Udvendig overflade

- Brug et mildt rengøringsmiddel eller bagepulver og varmtvandsløsning. Ikke-slibende skurepulver kan anvendes på genstridige pletter. Skyl derefter med vand.
- Hvis grill-lågets indvendige overflade har skællende maling og fastbrændt fedt, der er blevet til kulstof og flækker af, så rengør grundigt med en stærk, varm sæbevandsopløsning. Skyl med vand og lad det tørre helt. BRUG ALDRIG OVNRENS.

2. Grillbundens interiør

Fjern rester med en børste, skraber og/eller rengøringsklud, vask derefter med en sæbevandsopløsning. Skyl med vand og lad det tørre.

3. Madlavningsrist

Brug en mild sæbevandsopløsning. Ikke-slibende skurepulver kan anvendes på genstridige pletter. Skyl derefter med vand.

4. Rengøring af brændermonteringen

- Sluk for gassen på kontrolknappen og frakobl flasken.
- Fjern kølegitter.
- Rengør brænderen med en blød børste eller blæs ren med trykluft, og tør derefter med en klud.
- Rengør tilstoppede dele med en rørensers eller en stiv wire, såsom en åben papirclips.
- Undersøg brænderen for eventuelle skader, revner eller huller. I tilfælde af skader, skal du udskifte med en ny brænder. Montér brænderen igen, kontroller at gasventilåbningerne er korrekt placeret og fastgjort inde i brænderindgangen (venturi).

6.2 Fejlfinding

| Problem | Mulige årsager | Løsning |
|---|--|---|
| Brændere vil ikke tænde ved hjælp af tændingssystemet. | LP-gasflaske er tom. | Udskift med en fuld flaske. |
| | Fejlregulator. | Få regulatoren tjekket eller udskiftet. |
| | Hindringer i brænderen. | Rengør brænder. |
| | Hindringer i gasstrålerne eller gasslangen. | Rengør stråler og gasslange. |
| | Elektrodetråd er løs eller afbrudt fra elektroden eller tændingsenheden. | Tilslut ledningen igen. |
| | Elektrode eller ledning er beskadiget. | Skift elektrode og ledning. |
| | Defekt trykknappantænder. | Skift tænding. |
| Brænderen vil ikke tænde med en tændstik. | LP-gasflaske er tom. | Udskift med en fuld flaske. |
| | Fejlregulator. | Få regulatoren tjekket eller udskiftet. |
| | Hindringer i brænderen. | Rengør brænder. |
| | Hindringer i gasstrålerne eller gasslangen. | Rengør stråler og gasslange. |
| Lav flamme eller flashback (ild i brænderrør, en hvæsende eller brølende støj kan høres). | LP-gasflasken er for lille. | Brug en større flaske. |
| | Hindringer i brænderen. | Rengør brænder. |
| | Hindringer i gasstrålerne eller gasslangen. | Rengør stråler og gasslange. |
| | Blæsende forhold | Brug grillen i en mere dækket position. |
| Vanskeligheder ved at dreje gasventilknappen. | Gasventil sidder fast. | Udskift gasventilen. |

6.3 Servicing

- Din gasgrill bør serviceres årligt af en kompetent, autoriseret person.

7 Tekniske specifikationer

| | | | | | |
|---|--------------------|------------|-----------------------|-----------------------|-----------------------|
| Varenummer | 44281-44286 | | | | |
| Samlet varmetilførsel (Alle gaskategorier) | 12,0 KW (872 g/t.) | | | | |
| Gaskategori | I3 + (28-30/37) | | I3B/P(30) | I3B/P(37) | I3B/P(50) |
| Typer af gas | G30 butan | G31 propan | G30 butan, G31 propan | G30 butan, G31 propan | G30 butan, G31 propan |
| Gastryk | 28-30 mbar | 37 mbar | 30 mbar | 37 mbar | 50 mbar |
| Injektorstørrelse | 0,70 mm | | 0,70 mm | 0,65 mm | 0,60 mm |
| Identifikationsnummer | 1008CT3192 | | | | |
| Kun egnet til udendørs brug og i et godt ventileret område. | | | | | |
| ADVARSEL: tilgængelige dele kan blive meget varme. Hold mindre børn væk | | | | | |
| Advarsel: Læs brugsanvisningen før du bruger dette apparat. | | | | | |

Tænding

Single shot piezo-tændingsenhed, der tænder en kortvarig pilotflamme.

1 Generelle advarsler

Les alle instruksjonene og advarslene nøye før du bruker dette produktet. Unnlatelse av å følge advarsler og instruksjoner kan føre til alvorlig skade, død eller skade på eiendom. Før installasjon, kontroller om alt av tilbehør er komplett og uten skade. Hvis ikke, kontakt kundeservice. Oppbevar disse instruksjonene på et trygt sted for fremtidig bruk. Kun bruk dette produktet med originale deler. vidaXL kan ikke holdes ansvarlig ved eventuelle skader eller personskaide på grunn av feil bruk av dette produktet. Informasjonen i denne håndboken antas å være korrekt ved utskriftstidspunktet. VidaXL forbeholder seg imidlertid retten til å endre eller modifisere noen av spesifikasjonene uten varsel eller forpliktelse til å oppdatere eksisterende enheter. Reparasjoner bør bare utføres av en spesialist eller en profesjonell og erfaren tekniker. Forsøk aldri å reparere produktet selv.

2 Advarsler og personlig sikkerhet

- Les følgende instruksjoner nøye. Pass på at grillen er riktig installert, montert og tatt vare på. Unnlatelse av å følge disse instruksjonene kan føre til alvorlig personskaide og/eller skade på eiendom.
- Hvis du har spørsmål angående montering eller bruk, kontakt din forhandler eller LPG Gas Company.
- Plasser alltid apparatet og beholderen på en flat og jevn overflate når den brukes på bakken.

3 Deleliste

Se bilde 1

| Nr. | Beskrivelse | Stk | Nr. | Beskrivelse | Stk |
|-----|----------------------|-----|-----|-------------------------|-----|
| 1 | Termometer | 1 | 17 | Hjulaksel | 2 |
| 2 | Hettehengsel | 2 | 18 | Venstre benramme | 1 |
| 3 | Lokk | 1 | 19 | Fettoppsamlingskopp | 1 |
| 4 | Håndtak | 1 | 20 | Fettoppsamlingskoppkrok | 1 |
| 5 | Oppvarmingsstativ | 1 | 21 | Venstre sidebordspanel | 1 |
| 6 | Grillrist | 1 | 22 | Venstre sidebord | 1 |
| 7 | Kropp hengsel | 2 | 23 | Bakre brakett | 1 |
| 8 | Flammetemmer | 6 | A | Skrue m6*10 | 32 |
| 9 | Høyre sidebord | 1 | B | Klemme | 4 |
| 10 | Montering av enheten | 1 | C | Skrue M5*10 | 10 |

- IKKE tenn apparatet med DEKSELET i lukket stilling.
- IKKE tenn eller bruk sidebrenneren med lokket i lukket stilling.
- Grillen din kan brukes med gassflasker mellom 11 kg og 15 kg. Grillen din vil fungere bedre hvis propan eller LPG-blandinger brukes. Butan kan brukes, men på grunn av apparatets hastighet kan flasken fryse og påvirke gasstrykket og grillens ytelse.
- Kun til utendørs bruk.
- Les instruksjonene før du bruker apparatet.

⚠ ADVARSEL: Tilgjengelige deler kan være veldig varme, hold små barn unna.

- Dette apparatet må holdes vekk fra brennbare komponenter under bruk.
- Ikke flytt apparatet under bruk.
- Slå av gassforsyningen på gassbeholderen etter bruk.
- Ikke modifiser apparatet.
- Bruk i godt ventilerte områder.

⚠ ADVARSEL: Plasser ALDRI gassflasker i lagringsskapet under grillen

📌 MERK: Behold disse instruksjonene for fremtidig referanse.

- Pass på at det fleksible røret ikke er vridd.
- Ikke hindre ventilasjonsåpningene på beholderskroget.
- Slå av gassforsyningen ved tilfelle av gasslekkasje.
- Bruk vernehansker ved håndtering av spesielt varme komponenter.
- Ikke modifiser apparatet.

| | | | | | |
|----|---------------------|---|---|--------------|---|
| 11 | Høyre sidebordpanel | 1 | D | M5 mutter | 8 |
| 12 | Kontrollpanel | 1 | E | Skrue m6*25 | 6 |
| 13 | Høyre benramme | 1 | F | M6 mutter | 6 |
| 14 | Frontduk | 1 | G | Skrue m4*10 | 4 |
| 15 | Nederste skuff | 1 | H | Hengselaksel | 2 |
| 16 | Hjul | 2 | | | |

4 Monteringsanvisninger

Se bilde 2

| | |
|---|---|
| a | Fest frontduken og deretter frontkurven |
|---|---|

5 Brukerhåndbok

5.1 Valg av gassylinder, regulator og slange

1. Valg av gassflaske

For en gassgrill på over 10 KW kan du for eksempel bruke en 10 eller 10,5 kg gassbeholder.

- Maksimaldiameter er: i Tyskland er 5 kg 230 mm, 10 kg 300 mm;
- Maksimalhøyde (regulator inkludert) er: i Tyskland er 5 kg 460 mm, 10 kg er 575 mm;
- Vennligst kontakt din lokale leverandør av gassbeholder for å sikre maksimal størrelse.

2. Valg av gasstype

Du kan velge:

- Propan (egnet for forhold ned til -44° C)
- Butan (egnet for forhold over 5°C, men billigere enn propan)
- LPG (blanding av propan og butan, prosent avhenger av lokale forhold)

3. Valg av regulator

Når du har valgt gasstype, match typen gassregulator du kjøper, vennligst sjekk kapittelet for teknisk informasjon i denne håndboken: Gasslange. Gasslangen du trenger er landspesifikk og bør kjøpes lokalt. Vennligst kontakt din lokale gassleverandør for råd.

| Country | Gasstype og trykk |
|--|-------------------|
| Storbritannia, Frankrike, Spania, Portugal, Belgia, Irland, Hellas, Luxembourg, Italia, Sveits | I3+(28-30/37) |
| Danmark, Sverige, Norge, Finland, Island, Nederland, Ungarn, Tsjekkia | I3B/P(30) |
| Polen | I3B/P(37) |
| Tyskland, Østerrike | I3B/P(50) |

5.2 Tilkobling av gassbeholderen til apparatet

Dette apparatet er bare egnet for bruk med lavtryksbutan eller

propangass eller LPG-blandinger, utstyrt med riktig lavtryksregulator via en fleksibel slange. Slangen skal festes til regulatoren og apparatet med slangeklemmer. Denne grillen er satt til å fungere på en 28 Mbar regulator med butangass og en 37 Mbar regulator med propangass, 30 Mbar for LPG-blandinger eller 50 Mbar for LPG-blandinger. Bruk en egnet regulator som er sertifisert til BSEN 16129. Vennligst kontakt din LPG-forhandler for informasjon om en egnet regulator for gassbeholderen.

1. Regulator og slange

- Disse delene leveres ikke med grillen, men erstatninger er tilgjengelige fra din forhandler eller en autorisert LPG-gassforhandler. Bruk kun regulatorer og slanger godkjent for LP-gass ved de ovenfor nevnte trykkene. Forventet levetid for en regulator er estimert til 10 år. Vi anbefaler at du bytter regulatoren innen 10 år fra produksjonsdatoen.
- Bruk av feil regulator eller slange er farlig. Kontroller alltid at du har de riktige elementene før du bruker grillen.
- Slangen som brukes må være i samsvar med de relevante standarder for brukerlandet. Lengden på slangen må være maks 1,5 meter. Slitt eller skadet slange må byttes ut. Forsikre deg om at slangen ikke er blokkert, knust eller i kontakt med noen del av grillen annet enn ved tilkoblingen.

2. Lagring av apparatet

- Oppbevaring av et apparat innendørs er bare tillatt dersom sylindere er frakoblet og fjernet fra apparatet. Når apparatet ikke er i bruk over en lang periode, bør den oppbevares i originalemballasjen og i et tørt, støvfritt miljø.
- Rengjør grillen av resterende mat og oljeflekker osv. etter hver bruk. Tørk alle komponentene for å unngå rust.
- Når det ikke er i bruk, dekk grillen med et beskyttende trekk for å beskytte mot regn og andre stoffer som kan forårsake rust eller annen skade. Oppbevar alltid innendørs.

3. Gassbeholder

- Gassbeholderen må ikke kastes eller håndteres hardhendt. Hvis apparatet ikke er i bruk, må beholderen kobles fra. Bytt beskyttelsesdekslet på beholderen etter at den er frakoblet.
- Beholderen må lagres utendørs i oppreist stilling og utilgjengelig for barn. Beholderen må aldri lagres der temperaturer kan nå over 50°C. Ikke oppbevar beholderen i nærheten av brennbare gjenstander, sparebluss eller andre antenneskilder. IKKE RØYK NÆR BEHOLDEREN(E).

- Denne grillen er designet for utendørsbruk. Hold den borte fra brennbare materialer. Pass på at det ikke er noen overliggende hindringer, og at det er en minimumsavstand på 1 m fra alle sidene av apparatet. Det er viktig at ventilasjonsåpningene på apparatet ikke er blokkert. Grillen må brukes på et jevnt, stabilt underlag. Apparatet skal beskyttes mot direkte luftstrøm og skal plasseres eller beskyttes mot direkte kontakt med sildrende vann (feks. regn).
 - Forholdsregler skal tas ved endring av gassbeholderen. Hold den vekk fra antennelseskilder.
 - Deler forseglet av produsenten eller dets samarbeidspartner må ikke endres av brukeren. Ingen endringer bør gjøres på noen del av denne grillen, og reparasjoner og vedlikehold må kun utføres av en registrert servicetekniker.
4. Tilkobling til apparatet
- Før tilkobling, sørg for at det ikke er rusk i hodet på gassbeholderen, regulatoren, brenneren og brennerdelene. Edderkopper og insekter kan rede inni og tette brenneren/venturiøret ved åpningen. En tett brenner kan føre til brann under apparatet.
 - Rengjør brennerglass med en kraftig røreenser.
 - Monter slangen på apparatet med en skift nøkkel for å stramme den på tilkoblingstråden. Hvis slangen er erstattet, må den festes til apparatet og regulatorforbindelsen med slangeklemmer. Koble regulatoren fra sylindern når grillen ikke er i bruk. Følg instruksjonene som følger med regulatoren.
 - Grillen må brukes i et godt ventilt område. Ikke hindre luftstrømmen til brenneren når grillen er i bruk.

I Merk: Bruk denne grillen kun utendørs.

Kontroller for lekkasjer før bruk

⚠ Sjekk aldri lekkasjer med åpen flamme. Bruk alltid såpevannsløsning.

- Lag en 75-90 ml løsning for å oppdage lekkasjen, ved å blande en del såpe med tre deler vann.
- Kontroller at ventilen er OFF.
- Koble regulatoren til sylinder- og ON/OFF-ventilen til brenneren, kontroller at tilkoblingene er sikre, og slå på gassen.
- Pensle såpevannet på slangen og alle leddene. Hvis det oppstår bobler, har du en lekkasje, som må utbedres før bruk.
- Test på nytt etter å ha reparert feilen.
- Slå av gassen på beholderen etter testing.
- Hvis det oppdages lekkasje, må du ikke forsøke å reparere den. Kontakt din gassleverandør.

5.3 Tenning av grillen (hovedbrenneren)

1. Åpne lokket og sørg for at alle brennere er i OFF-posisjon.
2. Koble regulatoren til gassbeholderen. Slå gassforsyningen til "ON" på regulatoren. Kontroller med såpevann for

- eventuell gasslekkasje mellom beholderen og regulatoren.
3. Skyv ned den andre kontrollknappen og vri den mot klokka. Dette tenner den andre brenneren. Slå alltid på den andre brenneren først.
 4. Slå på de andre brennerne ved å dreie kontrollknappen til HI-posisjonen.
 5. Hvis brenneren ikke tenner innen 5 sekunder, skru knappen til OFF og gjenta trinn 3.
 6. Hvis brenneren ikke tenner, slår du av kontrollknappen (med urviseren). Slå også av sylinderventilen. Vent 5 minutter og gjenta trinn 3.
 7. Juster varmen ved å dreie knappen til Høy/Lav-posisjon.
 8. For å slå "AV" grillen, vri beholderventilen eller regulatorbryteren til "OFF"-posisjonen. Vri deretter kontrollknappen på apparatet med urviseren til "OFF"-posisjonen.
 9. Størrelse på kokekaret: Sidebrenneren kan brukes med kasseroller som har en diameter mellom 16 cm og 22 cm med flate underlag. Brenneren må ikke brukes med konveksebaserte panner (Woks) eller kantbaserte panner.
 10. Beskyttelseshansker: Før du bruker apparatet, bruk alltid vernehansker for å unngå brannskader.

⚠ Hvis noen brennere ikke tennes, slår du av kontrollknappen (med urviseren). Slå også av sylinderventilen. Vent fem minutter før du forsøker å tenne på nytt. Før grilling for første gang, bruk grillen i ca. 15 minutter med lokket lukket og gassen slått på HIGH. Dette vil "varme" de indre delene og spre lukt fra den malte overflaten.

6 Vedlikehold og rengjøring

6.1 Rengjøring og pleie

⚠ FORSIKTIG: All rengjøring og vedlikehold bør utføres når grillen er avkjølt og med brennstofftilførselen slått AV på gassbeholderen.

RENGJØRING: Ved å "brenne av" grillen etter hver bruk i ca. 15 minutter vil overfløydige matrester holdes til et minimum. Rengjøringsfrekvens: Rengjør grillen etter hver bruk.

1. Utenpå overflaten
 - Bruk et mildt rengjøringsmiddel eller natron og varmtvannsløsning. Ikke-slipende skurepulver kan brukes på sta flekker og skylt deretter med vann.
 - Hvis innvendig overflate av grilldekslet ser ut til å ha flassende maling, svidd fett har blitt til karbon, rengjør grundig med en sterk såpevannsløsning. Skylt med vann og la det tørke helt. BRUK ALDRI OVNRENS.
2. Innvendig av grillbunnen

Fjern rester med en børste, skrape og/eller rengjøringsklut, vask deretter med en såpevannsløsning. Skylt med vann og la det tørke.

3. Grillrist

Bruk en mild såpevannløsning. Ikke-slipende skuremidler kan brukes på sta flekker, skyll det deretter med vann.

4. Rengjøring av brennerenheten

- Slå av gassen med kontrollknappen og koble fra beholderen.
- Fjern kjøleristen.
- Rengjør brenneren med en myk børste eller blås ren med trykkluft og tørk den med en klut.

- Rengjør tilstoppede deler med rørrenser eller stiv ledning, for eksempel en åpnet binders.
- Kontroller brenneren for eventuelle skader, sprekker eller hull. Hvis det oppdages skade, erstatt med en ny brenner. Installer brenneren igjen, kontroller at gassventilåpningene er riktig plassert og festet inne i brenneren (venturi).

6.2 Feilsøking

| Problem | Mulig årsak | Løsning |
|--|--|---|
| Brennere vil ikke tenne ved hjelp av tenningssystemet. | LP-gassbeholderen er tom. | Bytt ut med en full beholder. |
| | Feil regulator. | Kontroller eller bytt regulator. |
| | Obstruksjoner i brenneren. | Rengjør brenner. |
| | Obstruksjoner i gasstråler eller gasslange. | Rengjør stråler og gasslange. |
| | Elektrisk ledning er løs eller koblet fra elektrode eller tenningsenhet. | Koble til ledningen igjen. |
| | Elektrode eller ledning er skadet. | Bytt elektrode og ledning. |
| | Defekt trykknappstener. | Bytt tenner. |
| Brenneren tennes ikke med en fyrstikk. | LP-gassbeholderen er tom. | Bytt ut med en full beholder. |
| | Feil regulator. | Kontroller eller bytt regulator. |
| | Obstruksjoner i brenneren. | Rengjør brenner. |
| | Obstruksjoner i gasstråler eller gasslange. | Rengjør stråler og gasslange. |
| Lav flamme eller tilbakeslag (brann i brennerør, det kan høres en brusende eller brølende støy). | LP-gassflasken er for liten. | Bruk større gassflaske. |
| | Obstruksjoner i brenneren. | Rengjør brenner. |
| | Obstruksjoner i gasstråler eller gasslange. | Rengjør stråler og gasslange. |
| | Vindfulle forhold. | Bruk grillen i en mer beskyttet posisjon. |
| Vanskelighet med å snu gassventilknappen. | Gassventil fastkjørt. | Bytt gassventil. |

6.3 Vedlikehold

- Din gassgrill skal betjenes årlig av en kompetent, autorisert person.

7 Tekniske spesifikasjoner

| | | | | | |
|---|-------------------|------------|--------------------------|--------------------------|--------------------------|
| Artikkelnr. | 44281-44286 | | | | |
| Total varmeinngang (Alle gasskategorier) | 12,0 KW (872 g/t) | | | | |
| Gasskategori | I3+(28-30/37) | | I3B/P(30) | I3B/P(37) | I3B/P(50) |
| Typer av gass | G30 butan | G31 propan | G30 butan, G31 propan | G30 butan, G31 propan | G30 butan, G31 propan |
| Gasstrykk | 28-30 mbar | 37 mbar | 30 mbar | 37 mbar | 50 mbar |
| Injeksjonsstørrelse | 0,70mm | | 0,70mm | 0,65mm | 0,60mm |
| Identifikasjonnr. | 1008CT3192 | | | | |
| Bruk utendørs og i godt ventilerte områder | | | | | |
| Advarsel: Tilgjengelige deler kan være veldig varme, hold de små barna unna | | | | | |

Tenning

Enkeltskudds piezotenningsenhet som tenner en flyktig flamme.

PT Manual de utilizador

1 Advertências gerais

Leia cuidadosamente todas as instruções e advertências antes de utilizar este produto. O não cumprimento das advertências e instruções pode resultar em ferimentos graves, morte ou danos materiais. Antes da instalação, verifique se todos os acessórios estão presentes e sem danos. Caso contrário, entre em contacto com o serviço de apoio ao cliente. Mantenha estas instruções num lugar seguro para futura referência. Use este produto apenas com as suas peças originais. A vidaXL não pode ser responsabilizada em caso de danos ou lesões devido à utilização incorreta deste produto. A informação contida neste manual acredita-se estar correta no momento da impressão. No entanto, a vidaXL reserva-se o direito de alterar ou modificar qualquer uma das especificações sem aviso prévio ou obrigação de atualizar as unidades existentes. As reparações só devem ser realizadas por um especialista ou um técnico profissional e experiente. Nunca tente reparar o produto.

2 Avisos e segurança pessoal

- Leia atentamente as seguintes instruções. Certifique-se de que o seu grelhador está devidamente instalado, montado e cuidado. O não cumprimento destas instruções pode resultar em lesões corporais graves e/ou danos materiais.
- Se tiver alguma dúvida sobre a montagem ou a utilização, consulte o seu revendedor local de gás.
- Quando utilizado no chão, coloque sempre o aparelho e a garrafa de gás sobre uma superfície plana nivelada.

3 Lista de peças

Ver imagem 1

| Núm | Descrição | Qty | Núm | Descrição | Qty |
|-----|-----------------------|-----|-----|---------------------------------|-----|
| 1 | Termómetro | 1 | 17 | Eixo da roda | 2 |
| 2 | Capa da dobradiça | 2 | 18 | Estrutura da perna esquerda | 1 |
| 3 | Exaustor | 1 | 19 | Copo de gordura | 1 |
| 4 | Pega | 1 | 20 | Gancho do copo de gordura | 1 |
| 5 | Grelha de aquecimento | 1 | 21 | Painel da mesa do lado esquerdo | 1 |
| 6 | Grelha de cozinhar | 1 | 22 | Painel lateral direito | 1 |
| 7 | Corpo da dobradiça | 2 | 23 | Suporte traseiro | 1 |

- NÃO ligue o aparelho com a TAMPA na posição fechada.
- NÃO acenda ou utilize o queimador lateral se a tampa estiver na posição fechada.
- O seu grelhador pode ser utilizado com garrafas de gás entre os 11 kg e os 15 kg. O seu grelhador funcionará melhor se forem utilizadas misturas de propano ou GPL. Pode ser utilizado butano, mas devido à taxa do aparelho a garrafa pode congelar e afetar a pressão do gás fornecido e o desempenho do seu grelhador.
- Utilize apenas no exterior.
- Leia as instruções antes de utilizar o aparelho.

⚠ ADVERTÊNCIA: as peças acessíveis podem estar muito quentes, mantenha as crianças afastadas.

- O aparelho deve ser mantido afastado de componentes inflamáveis durante a utilização.
- Não mova o aparelho durante a utilização.
- Desligue o fornecimento de gás da garrafa após a utilização.
- Não modifique o aparelho.
- Utilize em áreas bem ventiladas.

⚠ CUIDADO: NUNCA coloque as garrafas de gás no armário de armazenamento ou debaixo do grelhador.

📌 NOTA: guarde estas instruções para consulta futura.

- Certifique-se de que o tubo flexível não está dobrado.
- Não obstrua as aberturas de ventilação do compartimento da garrafa.
- Desligue o fornecimento de gás em caso de fuga de gás.
- Utilize luvas de proteção para manusear componentes particularmente quentes.
- Não modifique o aparelho.

| | | | | | |
|----|--------------------------------|---|---|-------------------|----|
| 8 | Difusor de calor | 6 | A | Parafuso M6x10 | 32 |
| 9 | Mesa do lado direito | 1 | B | Braçadeira | 4 |
| 10 | Corpo do grelhador | 1 | C | Parafuso M5 * 10 | 10 |
| 11 | Painel da mesa do lado direito | 1 | D | Porca M5 | 8 |
| 12 | Painel de controlo | 1 | E | Parafuso M6x25 | 6 |
| 13 | Estrutura da perna direita | 1 | F | Porca M6 | 6 |
| 14 | Pano frontal | 1 | G | Parafuso M4 x 10 | 4 |
| 15 | Bandeja inferior | 1 | H | Eixo da dobradiça | 2 |
| 16 | Roda | 2 | | | |

4 Instruções de montagem

Ver imagem 2

| | |
|---|--|
| a | Fixe o pano dianteiro e depois o cesto dianteiro |
|---|--|

5 Manual de instruções

5.1 Escolha da garrafa de gás, regulador e mangueira

1. Escolha da garrafa de gás

Para um grelhador a gás com mais de 10 KW, pode usar, por exemplo, uma garrafa de gás de 10 ou 10,5 kg.

- O diâmetro máximo é: 230 mm para 5 kg, 300 mm para 10 kg;
- A altura máxima (regulador incluído) é: 460 mm para 5 kg, 575 mm para 10 kg;
- Consulte o seu fornecedor local de garrafas de gás para saber o tamanho máximo correto.

2. Escolha do tipo de gás

Pode escolher:

- Propano (adequado para temperaturas até -44 ° Celsius)
- Butano (adequado para condições acima dos 5° Celsius, mas mais barato que o propano)
- GPL (mistura de propano e butano, a percentagem depende das condições locais)

3. Escolha do regulador

Quando tiver escolhido o gas que pretende utilizar, pode fazer corresponder o tipo de regulador de gás. Verifique o capítulo de informações técnicas deste manual. Pressão do gás. A mangueira de gás que necessita é específica do país e deve ser comprada localmente. Consulte o seu revendedor local de gás para saber mais.

| País | Tipo de gás e pressão |
|---|-----------------------|
| Reino Unido, França, Espanha, Portugal, Bélgica, Irlanda, Grécia, Luxemburgo, Itália, Suíça | I3 + (28-30/37) |

| | |
|--|--------------|
| Dinamarca, Suécia, Noruega, Finlândia, Islândia, Holanda, Hungria, República Checa | I3B/P (30) |
| Polónia | I3B / P (37) |
| Alemanha, Áustria | I3B/P (50) |

5.2 Ligação da garrafa de gás ao aparelho

Este aparelho apenas é adequado para utilização com misturas de gás butano, propano de baixa pressão ou misturas GPL equipadas com o regulador de baixa pressão apropriado através de uma mangueira flexível. A mangueira deve ser fixada ao regulador e ao aparelho com braçadeiras de aperto. Este grelhador está configurado para funcionar com um regulador de 28 mbar com gás butano, um regulador de 37 mbar com gás propano e um regulador de 30/50 mbar para misturas de GPL. Use um regulador adequado certificado para BSEN 16129. Consulte o seu revendedor de GPL para obter informações sobre qual o regulador adequado para a garrafa de gás.

1. Regulador e mangueira

- Estas peças não são fornecidas com o grelhador, mas as peças de substituição estão disponíveis no revendedor ou num distribuidor autorizado de gás GPL. Utilize apenas reguladores e mangueiras aprovados para gás GPL às pressões acima mencionadas. A expectativa de vida de um regulador está estimada em 10 anos. Recomendamos que substitua o regulador passados 10 anos da data de fabrico.
- A utilização errada de um regulador ou mangueira é perigosa. Confirme sempre se está a utilizar os acessórios corretos antes de manusear o grelhador.
- A mangueira utilizada deve respeitar os regulamentos relevantes do país onde é usada. O comprimento da mangueira deve ser de 1,5 metros. As mangueiras gastas ou danificadas devem ser substituídas. Certifique-se de que a mangueira não está obstruída, dobrada ou em contacto com qualquer outra parte do grelhador que não seja a sua conexão.

2. Armazenamento do aparelho

- O armazenamento de um aparelho dentro de casa só é permitido se a garrafa for desconectada e removida do

mesmo. Se o aparelho estiver inoperacional durante um longo período de tempo, deve ser armazenado na sua embalagem original e guardado num ambiente seco e livre de pó.

- Limpe a grelha removendo restos de alimentos, manchas de óleo, etc. após cada utilização. Seque todos os componentes para evitar que fiquem enferrujados.
 - Cubra o grelhador quando não estiver a ser utilizado, com uma cobertura de proteção, para o protegê-lo da chuva e de outras substâncias que possam causar ferrugem ou outros danos. Guarde sempre dentro de casa.
3. Garrafa de gás
- Não deve deixar cair a garrafa de gás ou manuseá-la com pouco cuidado. Se o aparelho não estiver a ser utilizado, a garrafa de gás deve ser desconectada. Coloque a tampa de proteção na garrafa de gás depois de a desconectar.
 - As garrafas de gás devem ser armazenadas ao ar livre numa posição vertical e longe do alcance das crianças. A garrafa nunca deve ser armazenada em locais onde as temperaturas possam atingir mais de 50°C. Não guarde a garrafa perto de objetos inflamáveis, luzes piloto ou outras fontes de ignição. **NÃO FUME PERTO DA(S) GARRAFA(S).**
 - Este grelhador foi concebido para utilização ao ar livre. Mantenha afastado de qualquer material inflamável. Assegure-se de que não existem obstruções aéreas e que existe uma distância mínima de 1 m de todos os lados do equipamento. É importante que as aberturas de ventilação do aparelho não estejam obstruídas. O grelhador deve ser utilizado numa superfície nivelada e estável. O aparelho deve ser protegido contra as correntes de ar diretas e deve ser posicionado ou protegido contra o contacto direto com qualquer tipo de gotículas de água (por exemplo, chuva).
 - Tome precauções ao trocar a garrafa de gás. Mantenha-a afastada de qualquer fonte de ignição.
 - As peças seladas pelo fabricante ou pelo seu agente não devem ser alteradas pelo utilizador. Não devem ser feitas modificações em nenhuma parte deste grelhador e as reparações e manutenção só devem ser realizadas por um técnico qualificado certificado.
4. Ligação ao aparelho
- Antes da ligação, certifique-se de que não existem detritos na cabeça da garrafa de gás, no regulador, no queimador e nas peças do queimador. Aranhas e insetos podem fazer os seus ninhos no interior e obstruírem o queimador/tubo venturi no orifício. Um queimador entupido pode conduzir a um incêndio por baixo do aparelho.
 - Limpe os orifícios dos queimadores com um agente de limpeza de tubos resistente.
 - Encaixe a mangueira no aparelho usando uma chave para a apertar na rosca da conexão. Se a mangueira for substituída, deve ser segurada no aparelho e nas conexões do regulador com braçadeiras de aperto. Desconecte o regulador da

garrafa quando o grelhador não estiver a ser utilizado. Siga as instruções fornecidas com o regulador.

- O grelhador deve ser utilizado numa área bem ventilada. Não obstrua o fluxo do ar de combustão do queimador quando o grelhador estiver a ser utilizado.

I Nota : utilize apenas este grelhador ao ar livre.

Verificar fugas antes de utilizar

⚠ Não verifique se existem fugas com uma chama. Utilize sempre uma solução de água com sabão para o fazer.

- Faça 2-3 onças/75-90 ml de solução de solução de deteção de fugas, misturando uma parte de líquido de limpeza por 3 partes de água.
- Certifique-se de que a válvula de controlo está DESLIGADA (OFF).
- Conecte o regulador à garrafa e a válvula ON/OFF ao queimador. Certifique-se de que as conexões estão seguras e depois ligue (ON) o gás.
- Esfregue a solução de sabão na mangueira e em todas as juntas. Se aparecerem bolhas, existe uma fuga que deve ser retificada antes da utilização.
- Volte a testar depois de resolver o problema da fuga.
- Desligue (OFF) o gás na garrafa após o teste.
- Se detetar uma fuga, não tente repará-la. Consulte o seu revendedor de gás.

5.3 Ligar o grelhador (queimador principal)

1. Abra a tampa e certifique-se de que todos os queimadores estão desligados (OFF).
2. Conecte o regulador à garrafa de gás. Ligue o fornecimento de gás no regulador (ON). Verifique com água e sabão se existe alguma fuga de gás entre a garrafa e o regulador.
3. Empurre para baixo o segundo botão de controlo e gire-o no sentido anti-horário para acender o segundo queimador. Ligue sempre o segundo queimador primeiro.
4. Ligue os outros queimadores, rodando o botão de controlo para a posição HI.
5. Se o queimador não ligar em 5 segundos, rode o botão para a posição OFF e repita o passo 3.
6. Se o queimador não acender, desligue (off) o botão de controlo (sentido dos ponteiros do relógio). Desligue também a válvula da garrafa. Aguarde 5 minutos e repita o passo 3.
7. Ajuste a temperatura rodando o botão para a posição Alta/Baixa (High/Low).
8. Para desligar o grelhador, rode a válvula da garrafa ou o interruptor do regulador para a posição "OFF". Depois rode o botão de controlo do aparelho no sentido horário para a posição "OFF".
9. Tamanho das painéis de cozinhar: no queimador lateral poderá utilizar painéis com um diâmetro entre os 16 cm e os 22 cm com fundo liso. O queimador não deve ser utilizado com painéis de base convexa (Woks) ou com

bordas.

- Instruções das luvas de proteção: antes de utilizar o aparelho, utilize sempre luvas de proteção para evitar queimaduras.

⚠️ Advertência: se algum dos queimadores não acender, desligue o botão de controlo (sentido do ponteiros do relógio). Desligue também a válvula da garrafa. Espere cinco minutos antes de voltar a tentar. Antes de cozinhar pela primeira vez, deixe o grelhador ligado durante cerca de 15 minutos com a tampa fechada e o gás ligado no máximo (High). Assim irá “limpar com calor” as partes internas e dissipar o odor do acabamento pintado.

6 Manutenção e limpeza

6.1 Limpeza e cuidados

⚠️ CUIDADO: qualquer limpeza e manutenção devem ser realizadas quando o grelhador tiver arrefecido e com o fornecimento de combustível desligado na garrafa de gás. LIMPEZA: “Queimar” o grelhador após cada utilização, durante aproximadamente 15 minutos, manterá o excesso de resíduos de comida no mínimo. Frequência de limpeza: limpe o grelhador após cada utilização.

1. Superfície externa

- Use um detergente suave ou uma solução de bicarbonato de sódio e água quente. Um detergente não abrasivo pode ser utilizado em manchas resistentes. Enxaguar com água.
- Se a superfície interna da tampa do grelhador tiver a

aparência de pintura descascada e a acumulação de gordura se tiver transformado em carbono e estiver a descascar, limpe minuciosamente com uma solução forte de água com sabão quente. Enxague com água e deixe secar completamente. NUNCA UTILIZE PRODUTOS DE LIMPEZA DE FORNOS.

2. Interior do grelhador - fundo

Remova os resíduos com uma escova, raspador e/ou esfregão de limpeza. Depois lave com uma solução de água com sabão. Enxague com água e deixe secar.

3. Grelha de cozinhar

Use uma solução de água com sabão suave. Um produto não abrasivo pode ser usado em manchas resistentes. Enxaguar com água.

4. Limpeza do conjunto do queimador

- Desligue o gás no botão de controlo (OFF) e desconecte a garrafa.
- Remova a grelha de ventilação.
- Limpe o queimador com uma escova macia ou com ar comprimido e de seguida seque com um pano.
- Limpe todas as peças entupidas com um limpador de canos ou um fio rígido, tal como um clipe de papel aberto.
- Verifique se o queimador tem algum dano, como fissuras ou furos. No caso de encontrar algum dano, substitua-o por um queimador novo. Volte a colocar o queimador, garanta que orifícios da válvula de gás estão corretamente posicionados e seguros dentro da entrada do queimador (venturi).

6.2 Solução de problemas

| Problema | Possível causa | Solução |
|---|--|---------------------------------------|
| Os queimadores não se acendem utilizando o sistema de ignição. | A garrafa de gás está vazia. | Substitua por uma garrafa nova. |
| | Regulador defeituoso. | Verifique o regulador ou substitua-o. |
| | Obstruções no queimador. | Limpe o queimador. |
| | Obstruções nos jatos de gás ou na mangueira de gás. | Limpe os jatos e mangueira de gás. |
| | O fio do eletrodo está solto ou desconectado do eletrodo/unidade de ignição. | Reconecte o fio. |
| | Eléctrodo/fio danificado. | Mude o eléctrodo e o fio. |
| O queimador não acende com um fósforo. | Botão de ignição defeituoso. | Substitua o acendedor. |
| | A garrafa de gás está vazia. | Substitua por uma garrafa nova. |
| | Regulador defeituoso. | Verifique o regulador ou substitua-o. |
| | Obstruções no queimador. | Limpe o queimador. |
| Chama fraca ou retorno de chama (fogo no tubo do queimador, pode-se ouvir um ruído sibilante ou ruidoso). | Obstruções nos jatos de gás ou na mangueira de gás. | Limpe os jatos e mangueira de gás. |
| | A garrafa de gás é muito pequena. | Utilize uma garrafa maior. |
| | Obstruções no queimador. | Limpe o queimador. |
| | Obstruções nos jatos de gás ou na mangueira de gás. | Limpe os jatos e mangueira de gás. |

| | | |
|---|----------------------------------|--|
| | Condições ventosas. | Use o grelhador numa localização mais protegida. |
| Dificuldade em rodar o botão da válvula de gás. | A válvula de gás está bloqueada. | Substitua a válvula de gás. |

6.3 Manutenção

- O seu grelhador a gás deve estar sujeito a uma manutenção anual a ser efetuada por uma pessoa competente e autorizada.

7 Especificações técnicas

| | | | | | |
|---|-------------------|-------------|-------------------------|-------------------------|-------------------------|
| Item nº | 44281-44286 | | | | |
| Entrada total de calor (todas as categorias de gás) | 12,0 kW (872 g/h) | | | | |
| Categoria do gás | I3 + (28-30/37) | | I3B/P (30) | I3B / P (37) | I3B/P (50) |
| Tipos de gás | Butano G30 | Propano G31 | Butano G30, Propano G31 | Butano G30, Propano G31 | Butano G30, Propano G31 |
| Pressão do gás | 28-30 mbar | 37 mbar | 30 mbar | 37 mbar | 50 mbar |
| Tamanho do injetor | 0,70 mm | | 0,70 mm | 0,65 mm | 0,60 mm |
| Núm. de identificação | 1008CT3192 | | | | |
| Para utilização no exterior e em áreas bem ventiladas | | | | | |
| Advertência: as peças acessíveis podem estar muito quentes, mantenha as crianças afastadas. | | | | | |
| Leia as instruções antes de utilizar o aparelho. | | | | | |

Ignição

Unidade de ignição piezo de disparo único que acende um piloto transitório.

RO Manual de utilizare

1 Avertismente generale

Citiți cu atenție toate instrucțiunile și avertismentele înainte de a utiliza acest produs. Nerespectarea avertismentelor și instrucțiunilor poate duce la vătămări grave, deces sau pagube materiale. Înainte de instalare, verificați dacă toate accesoriile sunt complete și fără deteriorări. În caz contrar, contactați serviciul de relații cu clienții. Păstrați aceste instrucțiuni într-un loc sigur pentru referințe viitoare. Utilizați acest produs numai cu piesele sale originale. vidaXL nu poate fi considerată răspunzătoare în caz de avarie sau vătămare din cauza utilizării incorecte a acestui produs. Informațiile conținute în acest manual sunt considerate a fi corecte la momentul tipării. Cu toate acestea, vidaXL își rezervă dreptul de a schimba sau modifica oricare dintre specificații fără notificare sau obligația de a actualiza unitățile existente. Reparațiile trebuie efectuate numai de un specialist sau de un tehnician profesionist și experimentat. Nu încercați niciodată să reparați produsul singur.

2 Avertizări și siguranță personală

- Citiți cu atenție următoarele instrucțiuni. Asigurați-vă că grătarul dvs. este instalat, asamblat și îngrijit corespunzător. Nerespectarea acestor instrucțiuni poate duce la vătămări corporale grave și/sau daune materiale.
- Dacă aveți întrebări cu privire la asamblare sau operare, consultați distribuitorul sau compania de gaz petrolier licențiat.
- Atunci când este utilizat pe teren, puneți întotdeauna aparatul și cilindrul pe o suprafață plană.
- NU aprindeți niciodată aparatul cu CAPACUL în poziția închis.
- NU aprindeți niciodată și nu utilizați arzătorul lateral cu capacul în poziția închis.
- Grătarul dvs. poate fi utilizat cu butelii de gaz între 11 kg și 15 kg. Grătarul dvs. va funcționa mai bine dacă se utilizează amestecuri de gaz propan sau GPL. Butanul poate fi folosit, dar din cauza ratei aparatului, cilindrul poate îngheța și afectează presiunea gazului de alimentare și performanța grătarului.

- Utilizați numai în exterior.
- Citiți instrucțiunile înainte de a utiliza aparatul.

⚠️ AVERTISMENT: Piesele accesibile pot fi foarte fierbinți, de aceea țineți copiii la distanță.

- Acest aparat trebuie ținut departe de materialele inflamabile în timpul utilizării.
- Nu mișcați aparatul în timpul utilizării.
- Opriti alimentarea cu gaz de la cilindru de gaz după utilizare.
- Nu modificați aparatul.
- Utilizați în zone bine aerisite.

⚠️ ATENȚIE: Nu puneți NICIODATĂ buteliile de gaz în dulapul de depozitare sau sub grătar.

i NOTĂ: Păstrați aceste instrucțiuni pentru referințe ulterioare.

- Asigurați-vă că tubul flexibil nu este răsucit.
- Nu obstrucționați orificiile de aerisire ale compartimentului cilindrului.
- Opriti alimentarea cu gaz în caz de scurgeri de gaze.
- Folosiți mănuși de protecție când manipulați componente deosebit de fierbinți.
- Nu modificați aparatul.

3 Listă de componente

Vedeți imaginea 1

| Nr. | Descriere | Cantitate | Nr. | Descriere | Cantitate |
|-----|-----------------------|-----------|-----|-----------------------------------|-----------|
| 1 | Termometru | 1 | 17 | Ax roată | 2 |
| 2 | Balama carcasă | 2 | 18 | Cadru picior stâng | 1 |
| 3 | Capac | 1 | 19 | Cană materie de uns | 1 |
| 4 | Mâner | 1 | 20 | Cârlig pentru cană materie de uns | 1 |
| 5 | Raft de încălzire | 1 | 21 | Panou masă la stânga | 1 |
| 6 | Grătarul de gătit | 1 | 22 | Masă la stânga | 1 |
| 7 | Balama corp | 2 | 23 | Suport spate | 1 |
| 8 | Regulator de flacără | 6 | A | Șurub m6 * 10 | 32 |
| 9 | Masă la dreapta | 1 | B | Clamă | 4 |
| 10 | Asamblare corp | 1 | C | Șurub M5 * 10 | 10 |
| 11 | Panou masă la dreapta | 1 | D | Piuliță M5 | 8 |
| 12 | Panou de control | 1 | E | Șurub m6 * 25 | 6 |
| 13 | Cadru picior drept | 1 | F | Piuliță M6 | 6 |
| 14 | Pânză frontală | 1 | G | Șurub m4 * 10 | 4 |
| 15 | Tavă inferioară | 1 | H | Ax balama | 2 |
| 16 | Roată | 2 | | | |

4 Instrucțiuni de asamblare

Vedeți imaginea 2

| | |
|---|--|
| a | Fixați cârpa din față și apoi coșul din față |
|---|--|

5 Ghid de operare

5.1 Alegerea cilindrului de gaz, a regulatorului și a furtunului

1. Alegerea cilindrului cu gaz

Pentru un grătar BBQ pe gaz de peste 10 KW, puteți utiliza, de

exemplu, un cilindru de gaz de 10 kg sau 10,5 kg.

- Diametrul maxim este: în Germania, 5 kg este de 230 mm, 10 kg este de 300 mm;
- Înălțimea maximă (cu regulator inclus) este: în Germania, 5 kg este de 460 mm, 10 kg este de 575 mm;
- Vă rugăm să consultați furnizorul local de cilindru de gaz pentru a cunoaște dimensiunea maximă adecvată.

2. Alegerea tipului de gaz

Puteți alege:

- Propan (adecvat pentru condiții de până la -44° Celsius)
- Butan (adecvat pentru condiții de peste 5° Celsius, dar este mai ieftin decât gazul propan)
- GPL (amestec de propan și butan, procentul depinde de

condițiile locale)

3. Alegerea regulatorului

Odată ce ați ales tipul de gaz, puteți potrivi tipul de regulator de gaz pe care ar trebui să îl cumpărați. Vă rugăm să verificați capitolul cu informații tehnice din acest manual: Presiunea gazului. Furtunul de gaz de care aveți nevoie este specific pentru țara dvs. și ar trebui să fie cumpărat la nivel local. În acest sens, vă rugăm să consultați distribuitorul local de gaz.

| Tară | Tipul de gaz și presiunea |
|---|---------------------------|
| Marea Britanie, Franța, Spania, Portugalia, Belgia, Irlanda, Grecia, Luxemburg, Italia, Elveția | I3 + (28-30/37) |
| Danemarca, Suedia, Norvegia, Finlanda, Islanda, Olanda, Ungaria, Republica Cehă | I3B/P (30) |
| Polonia | I3B/P (37) |
| Germania, Austria | I3B/P (50) |

5.2 Conectarea cilindrului de gaz la aparat

Acest aparat este adecvat numai pentru utilizarea cu butan, propan, sau amestecuri de GPL cu presiune joasă, echipat cu regulatorul de joasă presiune adecvat, printr-un furtun flexibil. Furtunul trebuie fixat la regulator și la aparat cu cleme pentru furtunuri. Acest grătar este proiectat să funcționeze la un regulator de 28 Mbar pentru gaz butan și un regulator de 37 Mbar pentru gaz propan, și 30 Mbar sau 50 Mbar pentru amestecuri de GPL. Utilizați un regulator adecvat certificat conform BSEN 16129. Vă rugăm să consultați furnizorul dvs. de GPL pentru informații referitoare la un regulator adecvat pentru cilindrul de gaz.

1. Regulator și furtun

- Aceste componente nu sunt livrate împreună cu grătarul, dar piesele pentru înlocuire sunt disponibile la un comerciant cu amănuntul sau la un distribuitor autorizat de gaz lichefiat. Utilizați numai reglatoare și furtunuri omologate pentru gazul GPL, la presiunile menționate mai sus. Speranța de viață a unui regulator este estimată la 10 ani. Vă recomandăm să schimbați regulatorul în termen de 10 ani de la data fabricării.
- Utilizarea unui regulator sau a unui furtun necorespunzător este periculoasă. Verificați întotdeauna dacă aveți elementele corecte înainte de a folosi grătarul.
- Furtunul utilizat trebuie să respecte standardele în vigoare pentru țara de utilizare. Lungimea furtunului trebuie să fie de maximum 1,5 metri. Furtunurile uzate sau deteriorate trebuie înlocuite. Asigurați-vă că furtunul nu este obstrucționat, înnodat sau în contact cu nicio piesă a grătarului, alta decât cea de la conexiunea acestuia.

2. Depozitarea aparatului

- Depozitarea unui astfel de aparat în interior este permisă numai dacă cilindrul este deconectat și scos din aparat.

Atunci când aparatul nu este folosit pentru o perioadă de timp mai lungă, acesta trebuie depozitat în ambalajul original, într-un mediu uscat și fără praf.

- Vă rugăm să curățați grătarul (de resturile de alimente și pete de ulei etc.) după fiecare utilizare. Uscați toate componentele pentru a evita rugină.
 - Când nu este utilizat, acoperiți grătarul cu un capac de protecție pentru a-l proteja de ploaie și de alte substanțe care ar putea provoca rugină sau alte deteriorări. Depozitați întotdeauna în interior.
- ### 3. Cilindrul de gaz
- Cilindrul de gaz nu trebuie să fie aruncat sau manevrat în mod agresiv. Dacă aparatul nu este utilizat, cilindrul trebuie deconectat. Înlocuiți capacul de protecție de pe cilindrul după deconectarea cilindrului de la aparat.
 - Cilindrii trebuie depozitați în aer liber într-o poziție verticală, fără a se afla la îndemâna copiilor. Cilindrul nu trebuie să fie depozitat niciodată la temperaturi mai mari de 50°C. Nu depozitați cilindrul în apropierea obiectelor inflamabile, a flăcărilor de veghe sau a altor surse de aprindere. **NU FUMAȚI NICIODATĂ ÎN APROPIEREA CILINDRULUI.**
 - Acest grătar este destinat utilizării în aer liber. A se păstra departe de orice materiale inflamabile. Asigurați-vă că nu există obstacole deasupra capului și că există o distanță minimă de 1 m față de toate laturile aparatului. Este important ca deschiderile de ventilație ale aparatului să nu fie obstrucționate. Grătarul trebuie folosit pe o suprafață netedă și stabilă. Aparatul trebuie protejat împotriva fluxului direct de aer și trebuie poziționat sau protejat împotriva contactului direct cu orice apă care se scurge (de exemplu, de la ploaie).
 - Luați măsuri de precauție la schimbarea cilindrului de gaz. Țineți-l departe de orice sursă de aprindere.
 - Componentele sigilate de producător sau de agentul acestuia nu trebuie modificate de către utilizator. Nu trebuie efectuate modificări la nicio parte a acestui grătar, iar reparațiile și întreținerea trebuie efectuate numai de către un inginer de service înregistrat.
- ### 4. Conectarea la aparat
- Înainte de conectare, asigurați-vă că nu există reziduuri prinse la capul cilindrului de gaz, al regulatorului, al arzătorului și al părților componente ale arzătorului. Păianjenii și insectele pot face cuib în interior și pot înfunda tubul arzător/orificiile de aerisire. Un arzător înfundat poate duce la incendiu sub aparat.
 - Curățați orificiile arzătorului cu o perie de curățare pentru conducte.
 - Montați furtunul la aparat folosind o cheie fixă pentru a-l strânge pe filetul de conectare. Dacă furtunul este înlocuit, acesta trebuie fixat la racordul aparatului și la regulator cu cleme de furtun. Deconectați regulatorul de la cilindrul

atunci când grătarul nu este utilizat. Urmați instrucțiunile furnizate împreună cu regulatorul.

- Grătarul trebuie folosit într-o zonă bine ventilată. Nu obstrucționați fluxul de combustie la arzător când gratarul este în uz.

i Notă: utilizați acest grătar doar în aer liber.

Înainte de utilizare, verificați dacă există scurgeri.

⚠ Nu verificați niciodată scurgerile cu flacără deschisă, ci utilizați întotdeauna o soluție de apă cu săpun.

- Preparați 75-90 ml de soluție de detectare a scurgerilor prin amestecarea a 1 parte lichid de spălare cu 3 părți apă.
- Asigurați-vă că supapa de control este oprită.
- Conectați regulatorul la cilindru și supapa ON/OFF la arzător, asigurați-vă că toate conexiunile sunt securizate, apoi porniți gazul.
- Aplicați soluția cu săpun pe furtun și pe toate îmbinările. Dacă apar bule, aveți o scurgere care trebuie rectificată înainte de utilizare.
- Efectuați testul din nou după remedierea defecțiunii.
- Opriți gazul de la cilindru după testare.
- Dacă se detectează scurgeri, nu încercați să le reparați. Consultați distribuitorul de gaz.

5.3 Aprinderea grătarului (arzătorul principal)

1. Deschideți capacul și asigurați-vă că toate arzătoarele sunt în poziția OFF/OPRIT.
2. Conectați regulatorul la cilindru de gaz. Rotiți alimentarea cu gaz de la regulator în poziția ON. Verificați cu soluția de apă cu săpun orice scurgere de gaz între cilindru și regulator.
3. Apăsăți în jos cel de-al doilea buton de comandă și rotiți-l în sensul invers acelor de ceasornic. Astfel, se va aprinde al doilea arzător. Porniți întotdeauna cel de-al doilea arzător mai întâi.
4. Porniți alte arzătoare prin rotirea butonului de comandă în poziția HI.
5. Dacă arzătorul nu se aprinde în 5 secunde, rotiți butonul în poziția OFF și repetați Pasul 3.
6. Dacă arzătorul nu se aprinde, opriți butonul de comandă (în sensul acelor de ceasornic) și, de asemenea, opriți supapa cilindrului. Așteptați 5 minute și repetați Pasul 3.
7. Reglați căldura prin rotirea butonului în poziția High/Low (Puternic/Slab)
8. Pentru a opri grătarul, rotiți supapa cilindrului sau butonul regulatorului în poziția OFF. Apoi rotiți butonul de comandă al aparatului în sensul acelor de ceasornic în poziția OFF.
9. Dimensiunea vaselor de gătit: Arzătorul lateral poate fi folosit cu cratițe care au un diametru cuprins între 16 cm și 22 cm, cu fund plat. Arzătorul nu trebuie utilizat cu tigăi cu baze convexe (Wok) sau cu margini înalte.
10. Instrucțiuni pentru mănuși de protecție: Înainte de a utiliza aparatul, purtați întotdeauna mănuși de protecție pentru a evita orice arsuri.

⚠ Avertisment: Dacă vreun arzător nu se aprinde, rotiți butonul de comandă (în sensul acelor de ceasornic) în poziția Off. De asemenea, opriți supapa cilindrului. Așteptați cinci minute înainte de a reîncepe aprinderea. Înainte de a găti pentru prima dată, aprindeți grătarul timp de aproximativ 15 minute, cu capacul închis și gazul pornit la setarea HIGH. Astfel se vor „curăța” părțile interne și mirosul de vopsea al finisajului se va împrăști.

6 Întreținere și curățare

6.1 Curățarea și îngrijirea

⚠ ATENȚIE: Toate operațiunile de curățare și întreținere trebuie să se efectueze atunci când grătarul este răcit și alimentarea cu combustibil este oprită de la cilindrul de gaz. CURĂȚARE: Curățarea resturilor arse de pe grătar după fiecare utilizare timp de aprox. 15 minute va menține reziduurile alimentare excesive la minim. Frecvența curățării: curățați grătarul după fiecare utilizare.

1. Suprafața exterioară

- Utilizați un detergent slab sau bicarbonat de sodiu și soluție de apă fierbinte. Pudra de spălare neabrazivă poate fi utilizată pentru pete mai dificile, apoi clătiți cu apă.
- În cazul în care suprafața interioară a capacului de la grătar are aspect de vopsea decojită, iar grăsimile arse s-a transformat în carbon și se exfoliază, curățați bine cu o soluție puternică de apă fierbinte cu săpun. Clătiți cu apă și lăsați să se usuce complet. **NU UTILIZAȚI NICIODATĂ SOLUȚIE DE CURĂȚAT PENTRU CUPTOR.**

2. Interiorul grătarului în partea de jos

Îndepărtați reziduurile utilizând o perie, racletă și/sau un burete de curățare, apoi spălați cu o soluție de apă cu săpun. Clătiți cu apă și lăsați să se usuce.

3. Grătarul de gătit

Utilizați o soluție ușoară de apă cu săpun. Pudra de spălare neabrazivă poate fi folosită pentru pete mai dificile. Clătiți cu apă după curățare.

4. Curățarea ansamblului arzătorului

- Opriți gazul de la butonul de comandă și deconectați cilindru.
- Scoateți grătarul în curs de răcire.
- Curățați arzătorul cu o perie moale sau curățați-l cu aer comprimat și ștergeți-l cu o cârpă.
- Curățați părțile înfundate cu un dispozitiv de curățare a conductelor sau cu o sârmă rigidă (cum ar fi o agrafă desfăcută pentru hârtie).
- Inspectați arzătorul să nu prezinte deteriorări (fisuri sau găuri). Dacă se constată o deteriorare, înlocuiți cu un nou arzător. Reinstalați arzătorul, verificați dacă orificiile supapei de gaz sunt poziționate corect și fixate în interiorul orificiului de alimentare a arzătorului (venturi).

6.2 Depanare

| Probleme | Cauză posibilă | Soluție |
|--|---|---|
| Arzătoarele nu se vor aprinde folosind sistemul de aprindere. | Cilindru de gaz GPL este gol. | Înlocuiți cu un cilindru plin. |
| | Regulator defect. | Verificați sau înlocuiți regulatorul. |
| | Obstrucții ale arzătorului. | Curățați arzătorul. |
| | Obstrucții la duzele de gaz sau la furtunul de gaz. | Curățați jeturile și furtunul de gaz. |
| | Cablul de electrod este desprins sau decuplat de electrod sau de unitatea de aprindere. | Reconectați cablul. |
| | Electrodul sau cablul este deteriorat. | Schimbați electrodul și cablul. |
| | Buton de aprindere defect. | Schimbați butonul de aprindere. |
| Arzătorul nu se aprinde cu chibrit. | Cilindru de gaz GPL este gol. | Înlocuiți cu un cilindru plin. |
| | Regulator defect. | Verificați sau înlocuiți regulatorul. |
| | Obstrucții ale arzătorului. | Curățați arzătorul. |
| | Obstrucții la duzele de gaz sau la furtunul de gaz. | Curățați jeturile și furtunul de gaz. |
| Flacără scăzută sau retragerea flăcării (foc în tubul arzătorului - se pot auzi pocnituri sau șuierături). | Cilindru de gaz GPL prea mic. | Utilizați un cilindru mai mare. |
| | Obstrucții ale arzătorului. | Curățați arzătorul. |
| | Obstrucții la duzele de gaz sau la furtunul de gaz. | Curățați jeturile și furtunul de gaz. |
| | Condiții de vânt. | Utilizați grătarul într-un loc mai adăpostit. |
| Dificultate la rotirea butonului supapei de gaz. | Supapa de gaz este blocată. | Înlocuiți supapa de gaz. |

6.3 Service

- Grătarul dvs. pe gaz ar trebui să fie întreținut anual de către o persoană competentă, autorizată.

7 Specificații tehnice

| | | | | | |
|--|-------------------|------------|-----------------------|-----------------------|-----------------------|
| Număr articol | 44281-44286 | | | | |
| Putere totală caldură (toate categoriile de gaze) | 12,0 kW (872 g/h) | | | | |
| Categorie gaz | I3 + (28-30/37) | | I3B/P (30) | I3B/P (37) | I3B/P (50) |
| Tipuri de gaz | Butan G30 | Propan G31 | Butan G30, Propan G31 | Butan G30, Propan G31 | Butan G30, Propan G31 |
| Presiunea gazului | 28-30 mbar | 37 mbar | 30 mbar | 37 mbar | 50 mbar |
| Dimensiuni injector | 0,70 mm | | 0,70 mm | 0,65 mm | 0,60 mm |
| Număr de identificare | 1008CT3192 | | | | |
| Pentru utilizare în exterior și în zone bine aerisite. | | | | | |
| Avertisment: Componentele accesibile pot fi foarte fierbinți. Nu lăsați la îndemâna copiilor. | | | | | |
| Citiți instrucțiunile înainte de a utiliza aparatul. | | | | | |

Aprindere

Unitate cu aprindere unică piezo, care aprinde o flacără tranzitorie.

1 Splošna opozorila

Pred uporabo tega izdelka pozorno preberite celotna navodila in opozorila. Če ne boste upoštevali opozoril in navodil, lahko to vodi do resnih poškodb, smrti ali poškodovanja lastnine. Pred inštalacijo preverite, ali so vsi pripomočki celotni in nepoškodovani. Če niso, kontaktirajte ekipo za pomoč strankam. Ta navodila shranite na varen prostor, za kasnejšo uporabo. Ta izdelek uporabljajte samo z njegovimi originalnimi deli. Podjetje vidaXL ni odgovorno za primere škode ali poškodb, ki so posledica nepravilne uporabe tega izdelka. Informacije, ki so zapisane v tem priročniku, so v času tiskanja pravilne. Kljub temu, si vidaXL pridržuje pravico spremeniti specifikacije brez predhodnega opozorila ali dolžnosti posodabljanja obstoječih enot. Popravila lahko izvaja samo specialist ali profesionalni in izkušeni tehnik. Izdelka nikoli ne poskušajte popraviti sami.

2 Opozorila in osebna varnost

- Previdno preberite sledeča navodila. Prepričajte se, da je vaš žar pravilno nameščen, sestavljen in negovan. Neupoštevanje teh navodil lahko povzroči resne telesne poškodbe in/ali premoženjsko škodo.
- Če imate kakršna koli vprašanja, ki se nanašajo na sestavo ali delovanje, kontaktirajte svojega prodajalca ali podjetje, ki prodaja plin.
- Ko se uporabljata na tleh, napravo in jeklenko vedno postavite na ravno uravnoteženo površino.

3 Seznam delov

Oglejte si sliko 1

| Št. | Opis | Količina | Št. | Opis | Količina |
|-----|------------------------------|----------|-----|-------------------------------|----------|
| 1 | Termometer | 1 | 17 | Os kolesa | 2 |
| 2 | Tečaj pokrova | 2 | 18 | Okvir leve noge | 1 |
| 3 | Kuhinjske nape | 1 | 19 | Posodica za maščobo | 1 |
| 4 | Ročaj | 1 | 20 | Kavelj za posodico za maščobo | 1 |
| 5 | Grelna stojalo | 1 | 21 | Plošča leve odstavne mizice | 1 |
| 6 | Kuhalna rešetka | 1 | 22 | Leva odstavna mizica | 1 |
| 7 | Tečaj osnove | 2 | 23 | Zadnji nosilec | 1 |
| 8 | Del za prilagajanje plamena | 6 | A | Vijak m6*10 | 32 |
| 9 | Desna odstavna mizica | 1 | B | Spojka | 4 |
| 10 | Sestav osnove | 1 | C | Vijak M5*10 | 10 |
| 11 | Plošča desne odstavne mizice | 1 | D | M5 matica | 8 |

- Naprave NE prižigajte, ko je POKROV v zaprtem položaju.
 - NE prižigajte ali uporabljajte stranskega gorilnika, če je pokrov v zaprtem položaju.
 - Vaš žar je primeren za uporabo s plinskimi jeklenkami med 11 kg in 15 kg. Vaš žar bo deloval bolje, če boste uporabili mešanico propana ali LPG-ja. Butan se lahko uporablja, vendar lahko zaradi same naprave jeklenka zamrzne in vpliva na tlak dovodnega plina in delovanje vašega žara.
 - Uporaba samo na prostem.
 - Pred uporabo izdelka preberite navodila.
- ⚠ OPOZORILO: Dostopni deli so lahko zelo vroči, majhne otroke zadržite stran.**
- Izdelek je potrebno med uporabo hraniti stran od vnetljivih komponent.
 - Izdelka med uporabo ne premikajte.
 - Po uporabi izklopite dovod plina na jeklenki.
 - Naprave ne spreminjajte.
 - Uporabljajte v dobro prezračenih prostorih.
- ⚠ POZOR: NIKOLI ne postavljajte plinskih jeklenk v omarico za shranjevanje ali pod žar.**
- i OPOMBA:** Ta navodila shranite za kasnejšo uporabo.
- Prepričajte se, da gibljiva cev ni zvita.
 - Ne blokirajte prezračevalnih odprtín v predelu jeklenke.
 - V primeru puščanja plina izklopite dovod plina.
 - Med rokovanjem s posebej vročimi komponentami uporabljajte zaščitne rokavice.
 - Naprave ne spreminjajte.

| | | | | | |
|----|------------------|---|---|-------------|---|
| 12 | Nadzorna plošča | 1 | E | Vijak m6*25 | 6 |
| 13 | Okvir desne noge | 1 | F | M6 matica | 6 |
| 14 | Sprednji pokrov | 1 | G | Vijak m4*10 | 4 |
| 15 | Spodnji pladenj | 1 | H | Tečajna os | 2 |
| 16 | Kolo | 2 | | | |

4 Navodila za namestitvev

Oglejte si sliko 2

| | |
|---|---|
| a | Pritrdite sprednjo krpo in nato sprednjo košaro |
|---|---|

5 Navodila za uporabo

5.1 Izbira plinske jeklenke, regulatorja in cevi

1. Izbira plinske jeklenke

Za plinski žar nad 10 KW lahko uporabite na primer 10 ali 10,5 kg plinsko jeklenko.

- Maksimalen premer je: v Nemčiji je 5 kg 230 mm, 10 kg pa 300 mm;
- Maksimalna višina (priložen regulator) je: v Nemčiji je 5 kg 460 mm, 10 kg pa 575 mm;
- Prosimo, posvetujte se z lokalnim dobaviteljem plinskih jeklenk, da se seznanite s pravo maksimalno velikostjo.

2. Izbira vrste plina

Izberete lahko:

- Propan (primerno za razmere do -44 °C)
- Butan (primerno za razmere nad 5 °C, ampak cenejše od propana)
- LPG (mešanica propana in butana, odstotek je odvisen od lokalnih razmer)

3. Izbira regulatorja

Ko izberete vrsto plina, ki se ujema s tipom regulatorja plina, ki ste ga kupili, prosimo, preverite poglavje o tehničnih informacijah v tem priročniku: Tlak plina. Plinska cev, ki jo potrebujete, je specifična za posamezno državo in jo je treba kupiti pri lokalnem prodajalcu. Za nasvet se obrnite na lokalnega prodajalca plina.

| Država | Vrsta plina in tlak |
|--|---------------------|
| ZK, Francija, Španija, Portugalska, Belgija, Irska, Grčija, Luksemburg, Italija, Švica | I3+ (28-30/37) |
| Danska, Švedska, Norveška, Finska, Islandija, Nizozemska, Madžarska, Češka | I3B/P (30) |
| Poljska | I3B/P (37) |
| Nemčija, Avstrija | I3B/P (50) |

5.2 Priklop plinske jeklenke na napravo

Ta naprava je primerna le za uporabo z nizkotlačnim butanom

ali propanom ali LPG mešanicami, ki se na nizkotlačni regulator priključijo preko gibljive cevi. Cev je potrebno na regulator in napravo pritrditi s cevnimi objemkami. Žar je nastavljen tako, da deluje z 28 Mbar regulatorjem z butanom, 37 Mbar regulatorjem s propanom, 30 Mbar z LPG mešanicami ali 50 Mbar z LPG mešanicami. Uporabite primeren regulator, ki je v skladu z direktivo BSEN 16129. Posvetujte se s prodajalcem plina, ki vam bo podal informacije o primernem regulatorju za plinsko jeklenko.

1. Regulator in cev

- Ti predmeti niso priloženi žaru, vendar so nadomestni deli na voljo pri trgovcu na drobno ali pooblaščenem prodajalcu LPG plina. Uporabite samo regulatorje in cevi, ki so primerne za LPG plin pri zgoraj navedenih tlakih. Pričakovana življenjska doba regulatorja je ocenjena na 10 let. Priporočamo, da regulator zamenjate v roku 10 let od datuma izdelave.
- Uporaba napačnega regulatorja ali cevi je nevarna. Pred uporabo žara vedno preverite, ali imate pravilne izdelke.
- Uporabljena cev mora biti v skladu z ustreznimi standardi v državi, kjer se uporablja. Dolžina cevi mora biti največ 1,5 metra. Obrabljeno ali poškodovano cev je treba zamenjati. Zagotovite, da cev ni zavita, zvita ali v stiku s katerim koli drugim delom žara, kot s konektorjem.

2. Shranjevanje naprave

- Shranjevanje naprave v zaprtih prostorih je dovoljeno samo, če je plinska jeklenka odklopljena in odstranjena iz naprave. Ko naprave ne uporabljate dalj časa, jo shranite v originalno embalažo v suhem prostoru brez prahu.
- Prosimo, da po vsaki uporabi žara očistite ostanke hrane in madeže olja itd. Posušite vse komponente, da se izognete rji.
- Ko žara ne uporabljate, ga pokrijte z zaščitnim pokrivalom, da ga zaščitite pred dežjem in drugimi snovmi, ki bi lahko povzročile rjo ali drugo škodo. Vedno shranjujte v zaprtih prostorih.

3. Plinska jeklenka

- Plinska jeklenka vam ne sme pasti in z njo morate ravnati nežno. Če naprava ni v uporabi, je treba plinsko jeklenko odklopiti. Po odklopu zamenjajte zaščitni pokrovček na jeklenki.
- Jeklenke je treba shraniti na prostem, v pokončnem položaju in izven dosega otrok. Jeklenke ne smete shranjevati v prostorih, kjer lahko temperatura preseže 50

- °C. Jeklenke ne shranjujte v bližini vnetljivih predmetov, vžigalnega plamena ali drugih virov vžiga. V BLIŽINI JEKLENK(E) NE KADITE.
- Ta žar je zasnovan za uporabo na prostem. Hraniti ločeno od vnetljivih snovi. Prepričajte se, da nad napravo ni nobenih ovir in da je iz vseh strani naprave vsaj 1 m prostora. Pomembno je, da prezračevalne odprtine naprave niso ovirane. Žar mora biti uporabljen na ravni in stabilni površini. Napravo je treba zaščititi pred neposrednim pretokom zraka in neposrednim stikom z vodo (npr. dežjem).
 - Med zamenjavo plinske jeklenke upoštevajte previdnostne ukrepe. Napravo zadržite stran od kakršnega koli vžiga.
 - Delov, ki jih je proizvajalec ali njegov zastopnik zapečatil, uporabnik ne sme spreminjati. Noben del tega žara se ne sme spreminjati, popravila in vzdrževanje pa sme opravljati samo registrirani serviser.
4. Priklop na napravo
- Pred priklopom zagotovite, da na glavi plinske jeklenke, regulatorju, gorilniku in gorilnih delih ni nabrane umazanije. Pakji in insekti se radi zadržujejo v bližini ustja gorilne/venturijeve cevi. Zamašen gorilnik lahko povzroči požar pod napravo.
 - Odprtine gorilnika očistite z zmogljivim čistilom za cevi.
 - Namestite cev na napravo s pomočjo ključa in jo privijte na priklopni navoj. Ob zamenjavi cevi je potrebno napravo in priključke regulatorja zaščititi s cevnimi objemkami. Odklopite regulator iz jeklenke, ko žar ni v uporabi. Upoštevajte navodila, ki so priložena regulatorju.
 - Žar se mora uporabljati v dobro prezračevanih prostorih. Ne blokirajte pretoka zgorevalnega zraka v gorilnik, ko je žar v uporabi.

I Opomba: ta žar uporabljajte samo na prostem.

Pred uporabo preverite, ali pušča

▲ Puščanja ne preverjajte pri odprtem plamenu. Vedno uporabite milnico.

- Zmešajte 2-3 merice/75-90 ml raztopine za zaznavanje puščanja tako, da zmešate en del čistilne tekočine s 3 deli vode.
- Prepričajte se, da je kontrolni ventil izklopljen (OFF).
- Povežite regulator na jeklenko in ON/OFF ventil na gorilnik, zagotovite da so vsi priključki varni, nato vklopite plin.
- Milnico namažite na vse cevi in spoje. Če se pojavijo mehurčki, je prišlo do puščanja, ki ga je treba odpraviti pred uporabo.
- Ponovno preskusite po odpravljanju napake.
- Po preskusu izklopite plin na jeklenki.
- Če ste zaznali puščanje, tega ne poskušajte popraviti sami. Posvetujte se s prodajalcem plina.

5.3 Prižiganje žara (glavni gorilnik)

1. Odprite pokrov in se prepričajte, da so vsi gorilniki v

položaju OFF.

2. Regulator priklopite na plinsko jeklenko. Na regulatorju odprite dovod plina (ON). Preverite morebitno puščanje med steklenico in regulatorjem s pomočjo milnice.
3. Drugi kontrolni gumb potisnite navzdol in ga obrnite v nasprotni smeri urnega kazalca. To bo prižgalo drugi gorilnik. Vedno najprej prižgite drugi gorilnik.
4. Vključite druge gorilnike tako, da kontrolni gumb zavrtite v položaj HI.
5. Če se gorilnik ne prižge v 5 sekundah, obrnite kontrolni gumb v položaj OFF in ponovite 3. korak.
6. Če se gorilnik ne prižge, obrnite kontrolni gumb v položaj "off" (v smeri urnega kazalca). Prav tako izklopite ventil plinske jeklenke. Počakajte 5 minut in ponovite 3. korak.
7. Toploto prilagodite z obračanjem gumba v visok/nizek položaj.
8. Če želite izklopiti žar, obrnite ventil plinske jeklenke ali stikalo regulatorja v položaj "OFF". Nato obrnite kontrolni gumb na napravi v smeri urnega kazalca v položaj "OFF".
9. Velikost posode za kuhanje: Stranski gorilnik se lahko uporablja s ponvami premera med 16 cm in 22 cm z ravnim dnom. Gorilnik se ne sme uporabljati s ponvami s konveksno osnovo (voki) ali obročastimi posodami.
10. Navodilo za zaščitne rokavice: Pred uporabo naprave vedno nosite zaščitne rokavice, da se izognete opeklina.

▲ Opozorilo: Če se kateri koli gorilnik ne prižge, obrnite kontrolni gumb (v smeri urnega kazalca). Prav tako izklopite ventil plinske jeklenke. Pred ponovnim prižigom počakajte pet minut. Pred prvim kuhanjem uporabljajte žar z zaprtim pokrovom in plinom na najvišji stopnji približno 15 minut. To bo segrelo notranje dele in odstranilo vonjave barvnega premaza.

6 Vzdrževanje in čiščenje

6.1 Čiščenje in nega

▲ POZOR: Čiščenje in vzdrževanje se mora izvajati po tem, ko se žar ohladi in ko je dovod goriva na jeklenki izklopljen (OFF).

ČIŠČENJE: Če boste žar po vsaki uporabi pustili še malo prižgan (približno 15 minut) bo to zmanjšalo ostanke hrane na minimum. Pogostost čiščenja: Žar očistite po vsaki uporabi.

1. Zunanja površina
 - Uporabite blag detergent ali sodo bikarbono in toplo vodo. Na trdovratnih madežih lahko uporabite neabraziven čistilni prašek, nato pa sperete z vodo.
 - Če se na notranji strani pokrova žara pojavi luščenje barve, če se je nabrana maščoba spremenila v ogljik in se lušči, temeljito očistite z močno in vročo milnico. Sperite z vodo in počakajte, da se popolnoma posuši. NIKOLI NE UPORABLJAJTE ČISTILA ZA PEČICO.
2. Notranjost dna žara

Odstranite ostanke s krtačo ali krpico za čiščenje. Nato operite z milnico. Sperite z vodo in pustite, da se posuši.

3. Kuhalna rešetka

Uporabite blago milnico. Na trdovratnih madežih lahko uporabite neabraziven čistilni prašek in nato sperete z vodo.

4. Čiščenje sestava gorilnika

- Izklopite plin na kontrolnem gumbu in odklopite jeklenko.
- Odstranite hladilno rešetko.
- Očistite gorilnik z mehko krtačko ali kompresijsko zračno

cevjo ter obrišite s krpo.

- Zamašene dele očistite s čistilom za cevi ali trdno žico, kot je raztegnjena sponka za papir.
- Preglejte gorilnik za morebitne poškodbe, razpoke ali luknje. V primeru poškodb zamenjajte z novim gorilnikom. Ponovno namestite gorilnik, preverite, ali so odprtine plinskega ventila pravilno postavljene in varno nameščene v notranjosti ustja gorilnika (venturi).

6.2 Odpravljanje napak

| Težava | Možen vzrok | Rešitev |
|---|--|---|
| Gorilnik se ne prižge z uporabo vžigalnega sistema. | LP plinska jeklenka je prazna. | Zamenjajte s polno jeklenko. |
| | Okvarjen regulator. | Regulator preglejte ali zamenjajte. |
| | Ovire v gorilniku. | Očistite gorilnik. |
| | Ovire v plinskih šobah ali plinski cevi. | Očistite šobe in plinsko cev. |
| | Žica elektrode je ohlapna ali odklopljena iz elektrode ali vžigalne enote. | Ponovno povežite žico. |
| | Elektroda ali žica je poškodovana. | Zamenjajte elektrodo in žico. |
| Gorilnik se ne prižge z vžigalico. | Okvarjen pritiski gumb vžigalnika. | Zamenjajte vžigalnik. |
| | LP plinska jeklenka je prazna. | Zamenjajte s polno jeklenko. |
| | Okvarjen regulator. | Regulator preglejte ali zamenjajte. |
| | Ovire v gorilniku. | Očistite gorilnik. |
| Majhen plamen ali povratni plamen (plin v cevi gorilnika ali slišen bobneč zvok). | Ovire v plinskih šobah ali plinski cevi. | Očistite šobe in plinsko cev. |
| | LP plinska jeklenka je premajhna. | Uporabite večjo plinsko jeklenko. |
| | Ovire v gorilniku. | Očistite gorilnik. |
| | Ovire v plinskih šobah ali plinski cevi. | Očistite šobe in plinsko cev. |
| Zahtevno obračanje plinskega ventila. | Vetrovne razmere. | Žar uporabljajte v položaju, ki omogoča boljše zavetje. |
| | Plinski ventil je zamašen. | Zamenjajte plinski ventil. |

6.3 Servisiranje

- Vaš plinski žar mora vsako leto servisirati pristojna pooblaščen oseba.

7 Tehnične specifikacije

| | | | | | |
|---|-------------------|------------|-----------------------|-----------------------|-----------------------|
| Izdelek št. | 44281-44286 | | | | |
| Skupna grelna moč: (vse kategorije plina) | 12,0 KW (872 g/h) | | | | |
| Kategorija plina | I3+ (28-30/37) | | I3B/P (30) | I3B/P (37) | I3B/P (50) |
| Vrste plina | G30 butan | G31 propan | G30 butan, G31 propan | G30 butan, G31 propan | G30 butan, G31 propan |
| Tlak plina | 28-30 mbar | 37 mbar | 30 mbar | 37 mbar | 50 mbar |
| Velikost injektorja | 0,70 mm | | 0,70 mm | 0,65 mm | 0,60 mm |
| Identifikacija št. | 1008CT3192 | | | | |

| |
|--|
| Za uporabo na prostem in v dobro prezračenih prostorih |
| Opozorilo: dostopni deli so lahko zelo vroči, majhne otroke zadržite stran |
| Pred uporabo izdelka preberite navodila. |

Vžig

Enota za piezo vžig, ki prižge prehodni vžigalni plamen.

HU Felhasználói kézikönyv

1 Általános Figyelmeztetések

Kérjük, a termék használata előtt olvassa el figyelmesen a használati útmutatót és a figyelmeztetéseket! Be nem tartásuk súlyos sérülést, halált, vagy anyagi kárt okozhat. Összeszerelés előtt ellenőrizze, hogy minden alkatrész egész, sérülésmentes-e. Ha nem az, akkor lépjen kapcsolatba az ügyfélszolgálatl. Tartsa ezeket az utasításokat biztonságos helyen a jövőbeli használatához. Csak eredeti alkatrészekkel használja a terméket. A vidaXL nem vállal felelősséget a helytelen használatból eredő károk vagy sérülések miatt. Az ebben az útmutatóban található információk a nyomtatás időpontjában hitelesek. Ugyanakkor a vidaXL fenntartja a jogot, hogy bármilyen figyelmeztetés, vagy a meglévő információk frissítésének kötelezettsége nélkül változtasson vagy módosítson a leíráson. Javítást csak szakember, vagy szakképzett és tapasztalt technikus végezhet. Soha ne próbálja meg egyedül megjavítani a terméket!

2 Figyelmeztetések é személyi biztonság

- Az alábbi útmutatót figyelmesen olvassa el. Ügyeljen a grillkocsi megfelelő összeszerelésére és karbantartására. Ha nem követi az utasításokat, annak súlyos sérülés és/vagy anyagi kár lehet a következménye.
- Ha az összeszerelésre vagy az üzemeltetésre vonatkozó kérdése van, forduljon ahhoz a kereskedőhöz, amelytől vásárolta, vagy a PB-gázpalack forgalmazójához.
- Ha talajon használja, mindig sík, lapos területre helyezze a berendezést és a gázpalackot.

3 Alkatrészek listája

Lásd a képen 1

| Szám | Leírás | Mennyiség | Szám | Leírás | Mennyiség |
|------|----------------|-----------|------|---------------------|-----------|
| 1 | Hőmérő | 1 | 17 | Keréktengely | 2 |
| 2 | Fedél zsanérja | 2 | 18 | Bal láb váz | 1 |
| 3 | Fedél | 1 | 19 | Zsirtálka | 1 |
| 4 | Markolat | 1 | 20 | Zsirtálka akasztója | 1 |

- NE gyújtsa be a berendezést, ha a teteje le van csukva.
- Az oldalélgőt NE gyújtsa be vagy használja, ha a fedő le van csukva.
- A grillkocsi 11-15 kilogrammos gázpalackokkal használható. A legjobb teljesítményt propánnal vagy PB-gázzal nyújtja. Butánnal is használható, de a fogyasztás üteme miatt a palack fagyossá válhat, ami kihat a gáz tápnyomására és a grillsütő teljesítményére.
- Kizárólag kültéri használatra.
- A berendezés használata előtt olvassa el az útmutatót.
- ⚠ **FIGYELEM: A sütő egyes külső részei nagyon forróak lehetnek. Kiszerekek ne menjenek a közelébe.**
- Ezt a berendezést a használat során gyúlékony anyagoktól távol kell tartani.
- Használat közben ne mozgassa a berendezést.
- Használatot követően zárja el a gázt a gázpalacknál.
- Ne módosítsa a berendezést.
- Jól levegőző helyeken használja.
- ⚠ **FIGYELEM: SOHA ne helyezze a gázpalackot a tárolószekrénybe vagy a grillező alá!**
- ⓘ **FIGYELEM: Őrizze meg ezt a használati útmutatót a későbbiekre.**
- Ügyeljen rá, hogy a flexibilis tömlő ne legyen megtekeredve.
- A gázpalacktartó szellőzőnyílásait ne takarja el.
- Gázszivárgás esetén zárja el a gázt.
- Használjon védőkesztyűt, ha a sütő kifejezetten forró részeit kell megfognia.
- Ne módosítsa a berendezést.

| | | | | | |
|----|-------------------------|---|----|------------------------|----|
| 5 | Melegítő állvány | 1 | 21 | Bal oldali asztalpanel | 1 |
| 6 | Sütőrács | 1 | 22 | Bal oldali asztal | 1 |
| 7 | Ház zsanérja | 2 | 23 | Hátsó konzol | 1 |
| 8 | Lángfogó rátét | 6 | A | M6x10-es csavar | 32 |
| 9 | Jobb oldali asztal | 1 | B | Kapocs | 4 |
| 10 | Ház szerkezet | 1 | C | M5x10-es csavar | 10 |
| 11 | Jobb oldali asztalpanel | 1 | D | M5-ös anyacsavar | 8 |
| 12 | Vezérlőpanel | 1 | E | M6x25-ös csavar | 6 |
| 13 | Jobb láb váz | 1 | F | M6 anyacsavar | 6 |
| 14 | Elülső szövet | 1 | G | M4x10-es csavar | 4 |
| 15 | Alsó tálca | 1 | H | Zsanér tengely | 2 |
| 16 | Kerék | 2 | | | |

4 Szerelési útmutató

Lásd a képen 2

| | |
|---|--|
| a | Szerelje fel az elülső szövetet, aztán az elülső kosarat |
|---|--|

5 Használati útmutató

5.1 Gázpalackra, szabályozóra és tömlőre vonatkozó választási lehetőségek

1. Gázpalack választási lehetőségek
10 kW fölötti teljesítményű grillsütőhöz használhat például 10 vagy 10,5 kg-os gázpalackot.

- A maximális átmérő: Németországban 5 kg-os esetében 230 mm, 10 kg-os esetében 300 mm.
- A maximális magasság (szabályozóval együtt): Németországban 5 kg-os esetében 460 mm, 10 kg-os esetében 575 mm.
- A megfelelő maximális mérettel kapcsolatban tájékozódjon a helyi gázpalack-forgalmazónál

2. Gáztípus választási lehetőségek

Választható:

- Propán (-44°C fokig alkalmas)
- Bután (5°C feletti hőmérsékletekre alkalmas, de olcsóbb a propánnál)
- PB-gáz (propán és bután keveréke; az arány a helyi adottságoktól függ)

3. Szabályozó választási lehetőségek

Miután kiválasztotta a gáz fajtáját, ahhoz való gázszabályozót vásároljon. Nézze meg az útmutató műszaki információs fejezetében: Gáz tápnyomása. A szükséges gáztömlő országoként eltérő lehet, így a használat országában kell beszerezni. Tanácsért forduljon a helyi gázforgalmazóhoz.

| Ország | Gáz típusa és tápnyomása |
|--|--------------------------|
| Egyesült Királyság, Spanyolország, Portugália, Belgium, Írország, Görögország, Luxemburg, Olaszország, Svájc | I3+(28-30/37) |
| Dánia, Svédország, Norvégia, Finnország, Izland, Hollandia, Magyarország, Cseh Köztársaság | I3B/P(30) |
| Lengyelország | I3B/P(37) |
| Németország, Ausztria | I3B/P(50) |

5.2 A gázpalack rákötése a berendezésre.

Ez a berendezés csak alacsony nyomású bután- vagy propángázzal, illetve PB-gázzal való használatra alkalmas, flexibilis tömlőn keresztül a megfelelő alacsony nyomású szabályozóval felszerelve. A tömlőt a szabályozóhoz és a berendezéshez tömlőbilinccsel kell rögzíteni. Ehhez a grillsütőhöz bután használata esetén 28 mbar-os szabályozó, propán esetén 37 mbar-os szabályozó, PB-gáz (LPG) esetén 30 vagy 50 mbar-os szabályozó kell. BS EN 16129 szerint tanúsított szabályozót használjon. A gázpalackhoz megfelelő szabályozó ügyében kérdezze meg a gázpalack forgalmazóját.

1. Szabályozó és tömlő

- Ezek a tartozékok nem járnak a grillsütőhöz, viszont beszerezhetőek a termék forgalmazójától vagy hivatalos PB-gáz forgalmazótól. Kizárólag a PB-gázra a fentebb megadott nyomás-értékek esetében jóváhagyott szabályozót és tömlőt használjon. A szabályozó várható élettartama 10 év körül van. Ajánlott a gyártási dátumtól számított 10 éven belül lecserélni.
- Helytelen szabályozó vagy tömlő használata veszélyes. A grillsütő üzemeltetése előtt mindig ellenőrizze, hogy a megfelelő típust használja-e.
- A tömlőnek meg kell felelnie a használat országában érvényes szabványoknak. A tömlő hossza legfeljebb 1,5

méter lehet. A kopott vagy sérült tömlőt ki kell cserélni. Ügyeljen rá, hogy a tömlő ne legyen eldugulva vagy megtekeredve, és a csatlakozást leszámítva ne érjen hozzá a grillsütő semelyik részéhez.

2. A berendezés tárolása

- A berendezés beltéri tárolása csak akkor megengedett, ha a gázpalackot leválasztották és eltávolították róla. Amikor a berendezés hosszabb ideig nincs használatban, eredeti csomagolásában tárolandó száraz, pormentes környezetben.

- Minden használatot követően tisztítsa le a grillsütőről az ételmaradékokat, olajfoltokat stb. A rozsdásodás elkerülése érdekében az összes részét törölje szárazra.

- Amikor nincs használatban, fedje le a grillsütőt védőtakaróval, hogy megóvja az esőtől és egyéb anyagoktól, amelyek rozsdásodást vagy más kárt okozhatnak. Mindig beltéren tárolja.

3. Gázpalack

- A gázpalackot ne ejtse le és ne bántson vele durván! Ha a berendezés nincs használatban, a gázpalackot le kell választani róla. Miután a gázpalackot leválasztotta a berendezésről, tegye rá vissza a védőkupakot.

- A gázpalackot kültéren és állítva kell tárolni, gyerekek számára nem hozzáférhető helyen. Semmiképpen nem szabad olyan helyen tárolni, ahol a hőmérséklet meghaladhatja az 50°C-ot. Ne tárolja a palackot gyúlékony tárgyak, őrláng vagy egyéb olyan dolog közelében, ami tüzet okozhat. A PALACK(OK) KÖZELÉBEN NE DOHÁNYOZZON.

- Ez a grillsütő kültéri használatra való. Tartsa távol gyúlékony anyagoktól. Ügyeljen rá, hogy ne legyenek fölülte akadályt jelentő tárgyak, és a berendezés minden oldalán legyen legalább 1 méternyi szabad hely. Fontos, hogy a berendezés szellőzőnyílásai ne legyenek elzárva. A grillsütőt stabil, sík felületen kell használni. Óvni kell a közvetlen légáramtól és a rácsorgó víztől (pl. esőtől).

- A gázpalack cseréjét elővigyázatossággal végezze. Tartsa távol bármifajta tűzveszélyes dologtól.

- A gyártó vagy képviselője által leplombált részeket a használaton nem szabad átalakítani. A grillsütő semelyik része sem módosítható; a javítást és karbantartást pedig kizárólag hivatalos szervizmérnök végezheti.

4. Csatlakoztatás a berendezéshez

- Csatlakoztatás előtt győződjön meg róla, hogy a gázpalack fejénél, a szabályozónál, az égőnél és az égő alkatrészeinél nincs-e törmelék. Pókok és rovarok fészket rakhatnak az égőben / Venturi-csőben és eldugíthatják. Az eltömődött égő miatt a berendezés alatt tűz keletkezhet.

- Egy strapabíró csőtisztítóval tisztítsa meg az égő nyílásait.

- A tömlőt rögzítse a berendezésre, és csavarkulccsal szorítsa rá a csatlakozó csavarmenetére. Ha kicseréli a tömlőt, a berendezéshez és a szabályozóhoz tömlőbilinccsel kell

rögzíteni. Ha a grillsütő nincs használatban, válassza le a szabályozót a gázpalackról. A szabályozóval kapott használati utasítás szerint járjon el.

- A grillsütőt csak jól levegőző helyen szabad használni. A grillsütő használata közben az égéshez szükséges levegő útjában ne legyen akadály.

i Figyelem: ezt a grillsütőt kizárólag szabadban használja.

Használat előtt ellenőrizze, hogy nincs-e szívárgás

▲ A szívárgást ne nyílt lánggal ellenőrizze, hanem mindig szappanos vízzel.

- Készítsen 75-90 ml szívárgásjelző oldatot folyékony mosószer és víz 1:3 arányú elegyből.

- Győződjön meg róla, hogy a vezérlő szelep OFF állásban (kikapcsolva) van.

- Csatlakoztassa a szabályozót a palackhoz és az ON/OFF (kikapcsoló) szelepet az égőhöz; ellenőrizze, hogy minden csatlakozás jól rögzített, majd nyissa ki a gázt.

- Ecsetelje a szappanos levet a tömlőre és minden illesztésre. Ha buborékok jelennek meg, akkor szívárgás van, amit használat előtt orvosolni kell.

- Újbóli ellenőrzés a hiba kijavítása után.

- Az ellenőrzést követően zárja el a gázt a palacknál.

- Ha szívárgást észlel, ne kísérelje meg a javítást. Keresse fel a gázkereskedőt.

5.3 A grillsütő (főégő) begyújtása

1. Nyissa fel a fedőt, és győződjön meg róla, hogy az összes égő OFF (kikapcsolt) állásban van.

2. Csatlakoztassa a szabályozót a gázpalackhoz. Nyissa ki a gázt a szabályozónál. Szappanos vízzel ellenőrizze a gázszívárgást a palack és a szabályozó között.

3. Nyomja le a második kezelógombot, és forgassa el az óramutató járásával ellentétes irányban. Ezzel begyullad a második égő. Mindig a második égőt kapcsolja be először.

4. Kapcsolja be a többi égőt is a kezelógomb HI állásba tekerésével.

5. Ha az égő 5 másodpercen belül nem gyullad be, forgassa a gombot OFF (kikapcsolt) állásba, majd ismétlje meg a 3. lépést.

6. Ha az égő nem gyullad be, zárja el (óramutató járása szerinti irányban elforgatva) a kezelógombot, és szintén zárja el a gázpalack szelepeit. Várjon 5 perct, majd ismétlje meg a 3. lépést.

7. A hő erőssége állítható a tekerőgomb High / Low (magas / alacsony fokozat) állásba forgatásával.

8. A grillsütő kikapcsolásához tekerje a gázpalack szelepejét vagy a szabályozó kapcsolóját "OFF" (kikapcsolt) állásba. Ezután a berendezésen az óramutató járásával egyező irányban forgassa a kezelógombot "OFF" (kikapcsolt) állásba.

9. Az oldalégőn 16-22 centiméteres átmérőjű, lapos aljú serpenyőket lehet használni. Konvex aljú edényeket (wok),

illetve peremes lábasokat nem szabad használni rajta.

10. Védőkesztyűre vonatkozó instrukció: A berendezés használata előtt az égési sérülések elkerülése érdekében mindig vegyen fel védőkesztyűt.

▲ Figyelmeztetés: Ha bármelyik égő nem gyullad be, zárja el a kezelőgombot (óráműtató járása szerinti irányban elforgatva). Szintén zárja el a gázpalack szelepét. Várjon öt percet, mielőtt ismét megpróbálná begyújtani. Az első sütés előtt működtesse a grillsütőt lecsukott tetővel és HIGH (magas) fokozatra állított gázzal kb. 15 percig. Ez elvégzi a belső alkatrészek 'hőtisztítását', és megszünteti a festett felületek szagát.

6 Karbantartás és tisztítás/ takarítás

6.1 Tisztítás és ápolás

▲ FIGYELEM: Bármilyen tisztítás és karbantartás csak azután végezhető, hogy a grillsütő kihűlt, és a gázpalacknál el van zárva a gázellátás.

TISZTÍTÁS: A grillsütő "leégetésével" (minden használat után nagyjából 15 percig) megelőzhető az ételmaradék túlzott lerakódása. Tisztítás gyakorisága: minden használatot követően tisztítsa meg a rostélyt.

1. Külső felület

- Kíméletes mosószerrel vagy szódobikarbonsav forró vizes oldatát használja. A makacs foltokra használható karcolásmentes súrolópor, amit aztán vízzel le kell öblíteni.

6.2 Hibaelhárítás

| Probléma | Lehetséges kiváltó ok | Megoldás |
|---|---|--|
| Az égők nem gyulladnak be a gyújtórendszer használatával. | A gázpalack üres. | Cserélje ki egy teli gázpalackra. |
| | Meghibásodott szabályozó. | Ellenőriztesse a szabályozót, vagy cseréltesse ki. |
| | Dugulás az égőben. | Tisztítsa meg az égőt. |
| | Dugulás a gázfúvókákban vagy a gáztömlőben. | Tisztítsa meg a fúvókákat és a gáztömlőt. |
| | Az elektróda vezetéke meglazult, illetve lejött az elektródáról vagy a gyújtóegységről. | Kösse vissza a helyére a vezetéket. |
| | Az elektróda vagy a vezeték megsérült. | Cserélje ki az elektródát és a vezetéket. |
| | Meghibásodott nyomógombos gyújtó. | Cserélje ki a gyújtót. |
| Az égő nem gyújtható be gyufával. | A gázpalack üres. | Cserélje ki egy teli gázpalackra. |
| | Meghibásodott szabályozó. | Ellenőriztesse a szabályozót, vagy cseréltesse ki. |
| | Dugulás az égőben. | Tisztítsa meg az égőt. |
| | Dugulás a gázfúvókákban vagy a gáztömlőben. | Tisztítsa meg a fúvókákat és a gáztömlőt. |
| Túl kicsi láng vagy visszagyújtás (tűz az égő csövében – sziszegő vagy zúgó hang hallható). | A gázpalack túl kicsi. | Használjon nagyobb gázpalackot. |
| | Dugulás az égőben. | Tisztítsa meg az égőt. |
| | Dugulás a gázfúvókákban vagy a gáztömlőben. | Tisztítsa meg a fúvókákat és a gáztömlőt. |
| | Szeles környezet. | Védettebb helyen használja a grillkocsit. |

- Ha úgy látszik, mintha a grillsütő fedelének belső felületéről jönne le a festék, akkor a lerakódott, ráégett zsír elszennesezett és pattogzik lefelé. Alaposan tisztítsa meg tömény forró szappanos vízzel. Öblítse le vízzel, és hagyja teljesen megszáradni. SEMMIKÉPP SE HASZNÁLJON SÜTŐTISZTÍTÓT.

2. A grillsütő aljának belseje

A lerakódásokat kefével, kaparóval és/vagy súrolószivaccsal távolítsa el, majd mossa le a szappanos vízzel. Öblítse le vízzel, és hagyja megszáradni.

3. Sütőrács

Híg szappanos vizet használjon. A makacs foltokra használható karcolásmentes súrolópor, amit aztán vízzel le kell öblíteni.

4. A gázégő komponens tisztítása

- Zárja el a gázt a vezérlő tekerőgombbal, és csatlakoztassa le a gázpalackot.
- Vegye le a kihűlt rostélyt.
- A gázégőt puha kefével tisztítsa, vagy sűrített levegővel fúvassa tisztára, majd törölje le egy ruhával.
- Csőtisztítóval vagy merev dróttal (pl. széthajlított gemkapoccsal) tisztítsa meg az eldugult részeket.
- Vizsgálja meg az égőt, nincs-e rajta sérülés (repedés vagy lyuk). Sérülés esetén cserélje ki új égőre. Tegye vissza az égőt. Figyeljen rá, hogy a gázszelep nyílásai az égő-bevezetésben (venturi-cső) helyesen legyenek beállítva és rögzítve.

| | | |
|---|-------------------------|----------------------------|
| A gázszelep gombja nehezen forgatható el. | A gázszelep megszorult. | Cserélje ki a gázszelepet. |
|---|-------------------------|----------------------------|

6.3 Szervizelés

- Gázzal működő grillsütőjét éves gyakorisággal szervizeltesse arra jogosult, hozzáértő szakemberrel.

7 Műszaki előírások

| | | | | | |
|---|-------------------|------------|-----------------------|-----------------------|-----------------------|
| Cikkszám | 44281-44286 | | | | |
| Teljes hőteljesítmény (minden gázkategória): | 12,0 kW (872 g/h) | | | | |
| Gázkategória | I3+(28-30/37) | I3B/P(30) | I3B/P(37) | I3B/P(50) | |
| Gázfajták | G30 bután | G31 propán | G30 bután, G31 propán | G30 bután, G31 propán | G30 bután, G31 propán |
| Gáz tápnyomás | 28-30 mbar | 37 mbar | 30 mbar | 37 mbar | 50 mbar |
| Befecskendező mérete | 0,70 mm | | 0,70 mm | 0,65 mm | 0,60 mm |
| Azonosítószám | 1008CT3192 | | | | |
| Kültéri használatra, jól levegőző helyen. | | | | | |
| Figyelem: A sütő egyes külső részei nagyon forróak lehetnek. Kísérletek ne menjenek a közelébe. | | | | | |
| A berendezés használata előtt olvassa el az útmutatót. | | | | | |

Begyűjtés

Egy gombnyomásos piezo gyújtóegység, ami meggyújt egy ideiglenes őrlángot.

CZ Użyvatelská příručka

1 Obecná upozornění

Před použitím tohoto výrobku si pečlivě přečtěte všechny pokyny a varování. Nedodržení varování a pokynů může vést k vážnému zranění, smrti nebo škodám na majetku. Před instalací zkontrolujte, zda je veškeré příslušenství kompletní a bez poškození. Pokud tomu tak není, kontaktujte oddělení péče o zákazníky. Uchovávejte tyto pokyny na bezpečném místě pro budoucí použití. Používejte tento výrobek pouze s originálními díly. Společnost vidaXL nemůže být zodpovědná za škody nebo úrazy způsobené nesprávným použitím tohoto výrobku. Informace obsažené v této příručce jsou považovány v době tisku správné. Avšak společnost vidaXL si vyhrazuje právo změnit nebo upravit kteroukoli ze specifikací bez předchozího upozornění nebo povinnosti aktualizovat stávající jednotky. Opravy smí provádět pouze odborník nebo profesionální a zkušený technik. Nikdy se nepokoušejte opravit výrobek sami.

2 Upozornění a osobní bezpečnost

- Přečtěte si pečlivě následující pokyny. Ujistěte se, že je váš gril správně nainstalován, sestaven a udržován. Při nedodržení těchto pokynů může dojít k vážnému tělesnému zranění a/nebo ke škodám na majetku.

- Máte-li jakékoli dotazy týkající se montáže nebo provozu, obraťte se na svého dodavatele nebo plynárenskou společnost LPG.
- Pokud zařízení používáte na zemi, vždy jej i plynovou láhev položte na rovný povrch.
- NEZAPALUJTE zařízení, pokud je VÍKO v zavřené pozici.
- NEZAPALUJTE ani nepoužívejte boční hořák, pokud je víko v zavřené pozici.
- Váš gril je možné používat s plynovými láhvemi od 11 kg do 15 kg. Gril bude fungovat lépe, pokud použijete propan nebo LPG směsi. Butan lze také použít, ovšem vzhledem k tempu zařízení může láhev zamrznout a ovlivnit tlak dodávaného plynu a výkonnost vašeho grilu.
- Pouze pro venkovní použití.
- Před použitím si přečtěte návod k obsluze.
- VAROVÁNÍ: Dostupné části mohou být velmi horké, dejte pozor, aby se k nim nepřiblížily malé děti.**
- Toto zařízení musí být při použití daleko od hořlavých součástí.
- Během používání s výrobkem nehybejte.
- Po použití uzavřete přívod plynu na plynové láhvi.
- Neměňte zařízení.
- Používejte v dobře větraných prostorách.
- UPOZORNĚNÍ: NIKDY neukládejte tlakové láhve s plynem**

do úložné skříňky nebo pod gril.

! POZNÁMKA: Tyto pokyny uchovejte pro budoucí použití.

- Ujistěte se, že flexibilní trubice není překroucená.
- Nezhrazujte větrací otvory v prostoru pro láhev.

- V případě úniku plynu uzavřete přívod plynu.
- Při manipulaci s horkými součástmi používejte ochranné rukavice.
- Neměňte zařízení.

3 Seznam dílů

Viz obrázek 1

| Č. | Popis | Množství | Č. | Popis | Množství |
|----|------------------------------|----------|----|-----------------------------|----------|
| 1 | Teploměr | 1 | 17 | Hřídel kola | 2 |
| 2 | Závěs víka | 2 | 18 | Rám levé nohy | 1 |
| 3 | Digestoř | 1 | 19 | Nádoba na tuk | 1 |
| 4 | Rukojeť | 1 | 20 | Hák na nádobu na tuk | 1 |
| 5 | Ohřívací stojan | 1 | 21 | Panel levého bočního stolku | 1 |
| 6 | Grilovací rošt | 1 | 22 | Levý boční stolek | 1 |
| 7 | Závěs těla | 2 | 23 | Zadní držák | 1 |
| 8 | Systém Flame Tamer | 6 | A | šroub m6*10 | 32 |
| 9 | Pravý boční stolek | 1 | B | Svorka | 4 |
| 10 | Sestavení těla | 1 | C | Šroub M5*10 | 10 |
| 11 | Panel pravého bočního stolku | 1 | D | Matice M5 | 8 |
| 12 | Ovládací panel | 1 | E | šroub m6*25 | 6 |
| 13 | Rám pravé nohy | 1 | F | Matice M6 | 6 |
| 14 | Přední podložka | 1 | G | šroub m4*10 | 4 |
| 15 | Spodní táč | 1 | H | Osa závěsu | 2 |
| 16 | Kolo | 2 | | | |

4 Montážní návod

Viz obrázek 2

| | |
|---|---|
| a | Připevněte přední potah a následně přední koš |
|---|---|

5 Návod k obsluze

5.1 Výběr plynové láhve, regulátoru a hadice

1. Výběr plynové láhve

Pro plynový gril nad 10 kW můžete použít například 10 nebo 10,5kg plynovou láhev.

- Maximální průměr je: v Německu, pro 5 kg je 230 mm, 10 kg 300 mm;
- Maximální výška (včetně regulátoru) je: v Německu, pro 5 kg je 460 mm, 10 kg 575 mm;
- Obráťte se na místního dodavatele plynových lahví, abyste zjistili správnou maximální velikost.

2. Výběr typu plynu

Můžete si vybrat:

- propan (vhodný pro podmínky pod -44 °C)
- butan (vhodný pro podmínky nad 5 °C, ale levnější než propan)
- LPG (směs propanu a butanu, procentní složení záleží na místních podmínkách)

3. Výběr regulátoru

Jakmile vyberete typ plynu, zakupte odpovídající regulátor plynu. Zkontrolujte prosím kapitulu o technických informacích v tomto návodu: Tlak plynu. Plynová hadice, kterou potřebujete, je specifická pro danou zemi a měla by být zakoupena lokálně. Konzultujte prosím s místním prodejcem plynu.

| Země | Typ a tlak plynu |
|---|------------------|
| Spojené království, Francie, Španělsko, Portugalsko, Belgie, Irsko, Řecko, Lucembursko, Itálie, Švýcarsko | I3+ (28-30/37) |
| Dánsko, Švédsko, Norsko, Finsko, Island, Nizozemí, Maďarsko, Česká republika | I3B/P (30) |
| Polsko | I3B/P (37) |

5.2 Připojení plynové láhve k zařízení

Tento spotřebič je vhodný pouze pro použití s nízkotlakovým butanem nebo propanem nebo směsí LPG, které jsou vybaveny příslušným nízkotlakovým regulátorem přes ohebnou hadici. Hadice musí být k regulátoru i zařízení připravena hadicovými sponami. Tento gril je nastaven k provozu 28 Mbar regulátoru s butanovým plynem, 37 Mbar regulátoru s propanovým plynem a 30 Mbar se směsí LPG anebo 50 Mbar se směsí LPG. Použijte vhodný regulátor certifikovaný podle BSEN 16129. Pro informace týkající se vhodného regulátoru pro danou plynovou láhev se obraťte na svého dodavatele LPG.

1. Regulátor a hadice

- Tyto součásti nejsou dodávány spolu s grilem, ale náhradní díly jsou k dostání od vašeho prodejce nebo autorizovaného dodavatele plynu LPG. Používejte pouze regulátory a hadice schválené pro LPG plyn při výše uvedených hodnotách tlaku. Předpokládaná životnost regulátoru se odhaduje na 10 let. Doporučujeme výměnu regulátoru do 10 let od data výroby.
 - Použití nesprávného regulátoru nebo hadice je nebezpečné. Než začnete gril používat, vždy se přesvědčte, že máte správné příslušenství.
 - Hadice musí odpovídat příslušným normám země, v níž gril používáte. Délka hadice musí být maximálně 1,5 metru. Opatřovanou nebo poškozenou hadici je nutné vyměnit. Ujistěte se, že hadici nic nepřekáží, není zamořena a nedotýká se žádné části grilu kromě vlastního připojení.
- ### 2. Skladování spotřebiče

- Skladování přístroje v interiéru je přípustné jen tehdy, pokud je láhev odpojena a vyjmuta ze zařízení. Pokud se spotřebič delší dobu nepoužívá, měl by být skladován v původním obalu a v suchém, bezprašném prostředí.
- Po každém použití vyčistěte gril od zbytků jídla a olejových skvrn atd. Všechny součásti vysušte, aby nedošlo ke korozi.
- Pokud gril nepoužíváte, zakryjte jej ochranným krytem, který ho chrání před deštěm a dalšími látkami, které by mohly způsobit korozi nebo jiné poškození. Vždy skladujte vevnitř.

3. Plynová láhev

- Plynovou láhev nesmíte upustit nebo s ní hrubě zacházet. Pokud výrobek nepoužíváte, je třeba láhev odpojit. Po odpojení láhve na ni našroubujte ochranný uzávěr.
- Láhve se musí skladovat venku ve vzpřímené poloze a mimo dosah dětí. Nikdy neukládejte plynovou láhev nikam, kde mohou teploty překročit 50 °C. Neskladujte láhev v blízkosti hořlavých věcí, zapalovačů ani jiného zdroje zapalování. V BLÍZKOSTI LÁHVE NEKUŘTE.
- Tento gril je určen k venkovnímu užití. Udržujte ho daleko od hořlavých materiálů. Ujistěte se, že nad grilem nejsou žádné překážky a že minimální vzdálenost na každé strany

spotřebiče je alespoň 1 m. Je důležité, aby ventilační otvory přístroje nebyly blokovány. Gril musí být používán na rovném, stabilním povrchu. Přístroj by měl být chráněn před přímým průvanem a měl by být umístěn nebo chráněn před přímou vodou (např. deštěm).

- Před výměnou láhve s plynem přijměte určitá bezpečnostní opatření. Provádějte v bezpečné vzdálenosti od jakéhokoli zdroje vznícení.
 - Uživatel nesmí provádět žádné změny na dílech zapečetěných výrobcem nebo servisním zástupcem. Neupravujte žádné části tohoto grilu. Opravy a údržbu mohou provádět pouze registrovaní servisní technici.
- ### 4. Připojení ke spotřebiči
- Před připojením se nejdříve ujistěte, že v hlavě láhve, regulátoru, hořáku ani částech hořáku nejsou zachyceny žádné nečistoty. Mohou se tam usazovat pavouci nebo hmyz a ucpat tak ústí hořáku/Venturiho trubice. Ucpaný hořák může mít za následek vznětí ohně pod zařízením.
 - Vyčistěte otvory hořáku odolnou štetkou na potrubí.
 - Přípevněte hadici k zařízení a pomocí klíče ji utáhněte na připojovacím závit. Jestliže hadici vyměňujete, přípevněte ji ke spojům zařízení a regulátoru pomocí hadicových spon. Pokud gril nepoužíváte, odpojte regulátor od láhve. Následujte pokyny, které jsou dodávány spolu s regulátorem.
 - Gril se musí používat v dobře větraných prostorách. Pokud je gril v provozu, neuzavírejte proudění spalovacího vzduchu do hořáku.

i Poznámka: používejte tento gril pouze venku.

Před použitím zkontrolujte, zda nedochází k únikům

⚠ Nehleďte úniky plynu pomocí otevřeného ohně. Vždy používejte mýdlovou vodu.

- Přichystejte si 2-3 unce/ 75-90 ml roztoku k nalezení úniku a to tak, že smícháte jeden díl zbytkového prostředku se 3 díly vody.
- Ujistěte se, že je regulační ventil vypnutý.
- Připojte regulátor k plynové láhvi a ventil ON/OFF k hořáku. Přesvědčte se, že jsou všechna připojení utažena a poté zapněte plyn.
- Potřete hadici a všechny spoje mýdlovým roztokem. Pokud se někde začnou objevovat bublinky, dochází tam k úniku, který je třeba před použitím vyřešit.
- Po opravení vady zkoušku zopakujte.
- Po dokončení testu vypněte plyn na láhvi.
- Pokud najdete únik, nepokoušejte se ho opravit. Obráťte se na svého dodavatele plynu.

5.3 Zapálení vašeho grilu (hlavního hořáku)

- Otevřete víko a ujistěte se, že jsou všechny hořáky v poloze OFF.
- Připojte regulátor k plynové láhvi. Zapněte na regulátoru přívod plynu. Pomocí mýdlové vody zkontrolujte, zda mezi

- láhvi a regulátorem nedochází k úniku plynu.
- Zmáčkněte druhý ovládací knoflík a otočte jej proti směru hodinových ručiček. Zapálí se tím druhý hořák. Vždy nejdříve zapalujte druhý hořák.
 - Zapněte ostatní hořáky otočením ovládacího knoflíku do polohy HI.
 - Pokud se hořák nezapálí do 5 sekund, otočte knoflík do polohy OFF a zopakujte 3. krok.
 - Pokud se hořák nezapálí, otočte ovládací knoflík do vypnuté polohy (po směru hodinových ručiček). Vypněte také ventil láhve. Počkejte 5 minut a zopakujte 3. krok.
 - Upravujte množství tepla pomocí otáčení knoflíku mezi polohou High/Low (vysoké/nízké).
 - Chcete-li gril vypnout, otočte ventil láhve nebo vypínač regulátoru do polohy „OFF“. Poté otočte ovládací knoflík na spotřebiči po směru hodinových ručiček do polohy „OFF“.
 - Velikost kuchyňských nádob: Na bočním hořáku můžete použít pánve s plochým dnem o průměru v rozmezí 16 cm až 22 cm. Na hořáku se nesmí používat pánve s vypouklým dnem (wok) nebo pánve s vysokým okrajem.
 - Pokyny k použití ochranných rukavic: Před použitím spotřebiče si vždy nasadte ochranné rukavice, abyste se ochránili před popáleninami.

⚠ Varování: Pokud se hořák nezapálí, otočte ovládací knoflík do vypnuté polohy (po směru hodinových ručiček). Vypněte také ventil láhve. Počkejte pět minut, než se pokusíte hořák znovu zapálit. Než začnete poprvé grilovat, nechte gril zhruba 15 minut běžet se zavřeným víkem a při vysokém plynu (HIGH). Tím „tepelně očistíte“ vnitřní části grilu a zbavíte se pachu povrchového náteru.

6 Údržba a čištění

6.1 Čištění a péče

⚠ POZOR: Veškeré čištění a údržbu provádějte, když je gril

6.2 Řešení problémů

| Problém | Možná příčina | Řešení |
|---|---|---|
| Hořáky se při používání systému zapalování nerozhoří. | Plynová láhev LPG je prázdná. | Vyměňte za plnou láhev. |
| | Vadný regulátor. | Nechte regulátor zkontrolovat nebo vyměnit. |
| | Překážka v hořáku. | Vyčistěte hořák. |
| | Překážka v plynových tryskách nebo plynové hadici. | Vyčistěte trysky a plynovou hadici. |
| | Od elektrody nebo zapalovací jednotky je uvolněný nebo odpojený elektrodotový drát. | Znovu drát připojte. |
| | Elektroda nebo drát jsou poškozeny. | Vyměňte elektrodu a drát. |
| | Vadný tlačítkový zapalovač. | Vyměňte zapalovač. |
| Hořák se nerozhoří při zapalování zápalkou. | Plynová láhev LPG je prázdná. | Vyměňte za plnou láhev. |

studený a přívod paliva je vypnutý na plynové láhvi.

ČIŠTĚNÍ: „Vypálením“ grilu po každém použití (zhruba 15 minut) udržte přebytečné zbytky jídla na minimum. Frekvence čištění: Gril vyčistěte po každém použití.

- Vnější povrch
 - Použijte šetrný čistící prostředek nebo sodu s horkou vodou. Na neústupné skvrny můžete použít neabrazivní čistící prášek a poté opláchněte vodou.
 - Pokud se nátěr na vnitřní straně víka grilu začíná loupat, usazená mastnota zuhelnatěla a odpadává, očistěte důkladně velmi mýdlovou horkou vodou. Opláchněte čistou vodou a nechte zcela uschnout. NIKDY NEPOUŽÍVEJTE ČISTIČ TROUBY.
- Vnitřek spodní části grilu
 - Odstraňte zbytky za pomoci kartáče, škrabky a/nebo drátěnky. Poté omyjte mýdlovou vodou. Opláchněte a nechte uschnout.
- Grilovací rošt
 - Použijte šetrný čistící prostředek. Na neústupné skvrny můžete použít neabrazivní čistící prášek, poté opláchněte vodou.
- Čištění sestavy hořáku
 - Vypněte přívod plynu ovládací páčkou a odpojte plynovou láhev.
 - Odstraňte chladnoucí rošt.
 - Vyčistěte hořák za pomoci jemného kartáče nebo nečistoty vyfoukejte stlačeným vzduchem a otřete hadříkem.
 - Veškeré ucpané části vyčistěte štětkou na potrubí nebo tuhým drátem, například rozevřenou kancelářskou sponkou.
 - Zkontrolujte, zda hořák není nijak poškozen, zda v něm nejsou praskliny nebo díry. Pokud najdete nějakou vadu, vyměňte hořák za nový. Znovu hořák nainstalujte, ujistěte se, že jsou otvory plynového ventilu správně umístěny a zajištěny uvnitř přívodu hořáku (Venturiho trubice).

| | | |
|---|--|--|
| | Vadný regulátor. | Nechte regulátor zkontrolovať alebo vymeniť. |
| | Překážka v hořáku. | Vyčistěte hořák. |
| | Překážka v plynových tryskách nebo plynové hadici. | Vyčistěte trysky a plynovou hadici. |
| Nizký plamen nebo zpětný záber (oheň v trubici hořáku, může být slyšet syčivý zvuk nebo hukot). | Plynová láhev LPG je příliš malá. | Použijte větší láhev. |
| | Překážka v hořáku. | Vyčistěte hořák. |
| | Překážka v plynových tryskách nebo plynové hadici. | Vyčistěte trysky a plynovou hadici. |
| | Větrné podmínky. | Použijte gril na lépe chráněném místě. |
| Páčka plynového ventilu se těžko otáčí. | Ucpaný plynový ventil. | Vyměňte plynový ventil. |

6.3 Údržba

- Svůj plynový gril byste měli každoročně nechat zkontrolovat schopnou autorizovanou osobou.

7 Technické specifikace

| | | | | | |
|--|-------------------|------------|-----------------------|-----------------------|-----------------------|
| Položka č. | 44281-44286 | | | | |
| Celkový přísun tepla: (všechny kategorie plynu) | 12,0 KW (872 g/h) | | | | |
| Kategorie plynu | I3+ (28-30/37) | | I3B/P (30) | I3B/P (37) | I3B/P (50) |
| Druhy plynu | Butan G30 | Propan G31 | Butan G30, Propan G31 | Butan G30, Propan G31 | Butan G30, Propan G31 |
| Tlak plynu | 28-30 mbar | 37 mbar | 30 mbar | 37 mbar | 50 mbar |
| Velikost vstřikovače | 0,70 mm | | 0,70 mm | 0,65 mm | 0,60 mm |
| Identifikační č. | 1008CT3192 | | | | |
| Pro použití venku a v dobře větraných prostorách. | | | | | |
| Varování: Dostupné části mohou být velmi horké. Dejte pozor, aby se k nim nedostaly malé děti. | | | | | |
| Před použitím si přečtěte návod k obsluze. | | | | | |

Zapalování

Jednojskrové zapalování Piezo, jež zapaluje přechodný hořáček.

SK Používateľská príručka

1 Všeobecné Upozornenia

Pred použitím tohoto výrobku si pozorne prečítajte inštrukcie a upozornenia. Nedodržanie upozornení a inštrukcií môže viesť k vážnym zraneniam, smrti alebo poškodenia nehnuteľností. Pred inštalovaním skontrolujte, či sú všetky súčiastky kompletne a bez poškodenia. Ak nie sú, kontaktujte zákaznícku podporu. Uchovajte tento návod na bezpečnom mieste do budúcnosti. Používajte tento výrobok iba s originálnymi súčiastkami. vidaXL nebude viesť zodpovednosť v prípade poškodenia alebo úrazu v dôsledku nesprávneho použitia tohoto výrobku. Informácie v tomto návode sú v čase vytlačenia vnímané ako správne. Avšak vidaXL si vyhradzuje právo na zmenu či úpravu akýchkoľvek údajov bez oznámenia alebo povinnosti na aktualizovanie

existujúcich jednotiek. Opravy by mali prebiehať pomocou odborníkov alebo v profesionálnych a skúsených technikov. Nikdy sa nepokúšajte produkt opravovať sami.

2 Varovanie a osobná bezpečnosť

- Pozorne si prečítajte nasledujúce pokyny. Ubezpečte sa, že je gril správne nainštalovaný, namontovaný a správne udržiavaný. Nedodržanie týchto pokynov môže spôsobiť vážne ublíženie na zdraví a/alebo škody na majetku.
- Ak máte akékoľvek otázky týkajúce sa montáže alebo prevádzky, obráťte sa na svojho predajcu alebo LPG spoločnosť.
- Keď používate výrobok na zemi, spotrebič aj plynový

- bombu vždy kladte na rovný povrch.
- Výrobok NEZAPALUJTE, keď je POKLOP zatvorený.
- Výrobok NEZAPALUJTE a nepoužívajte bočný horák, keď je veko zavtorené.
- Gril sa môže používať s plynovými bombami s hmotnosťou od 11 kg do 15 kg. Gril bude fungovať lepšie, ak použijete propán alebo zmes LPG. Gril sa dá používať aj s butánom, no kvôli rýchlosti spotrebiča bude mať bomba tendenciu zamŕzať, čím sa ovplyvní tlak dodávaného plynu a následne aj celkový výkon grilu.
- Používajte prístroj iba vonku.
- Pred použitím spotrebiča si prečítajte návod na použitie.
- ⚠ **VAROVANIE: Vonkajšie časti spotrebiča môžu byť veľmi horúce, nepúšťajte malé deti do jeho blízkosti.**
- Tento spotrebič musí byť počas používania v dostatočnej vzdialenosti od horľavých materiálov.

- Počas používania spotrebič nepremiestňujte.
- Po použití vypnite prívod plynu na plynovej bombe.
- Spotrebič neupravujte.
- Používajte v dobre vetraných priestoroch.

⚠ **UPOZORNENIE: NIKDY neumiestňujte plynové bomby do úložnej skrinky alebo pod gril.**

📖 **POZNÁMKA:** Uschovajte si tieto pokyny pre prípad, že ich budete v budúcnosti potrebovať.

- Uistite sa, že flexibilná hadica nie je pokrútená.
- Neupchávajte ventilačné otvory priečinku na plynovú bombu.
- V prípade úniku plynu vypnite prívod plynu.
- Pri manipulácii s horúcimi časťami používajte ochranné rukavice.
- Spotrebič neupravujte.

3 Zoznam súčiastok

Pozrite si obrázok 1

| Číslo | Popis | Množstvo | Číslo | Popis | Množstvo |
|-------|-----------------------------|----------|-------|----------------------------|----------|
| 1 | Teplomer | 1 | 17 | Náprava kolesa | 2 |
| 2 | Záves veka | 2 | 18 | Rám ľavej nohy | 1 |
| 3 | Poklop | 1 | 19 | Nádoba na mazanie | 1 |
| 4 | Rukoväť | 1 | 20 | Háčik na nádobu na mazanie | 1 |
| 5 | Ohrievací stojan | 1 | 21 | Panel ľavého bočného stola | 1 |
| 6 | Mriežka na grilovanie | 1 | 22 | Ľavý bočný stôl | 1 |
| 7 | Záves tela | 2 | 23 | Zadný držiak | 1 |
| 8 | Bezpečnostná platnička | 6 | A | skrutka m6*10 | 32 |
| 9 | Pravý bočný stôl | 1 | B | Klip | 4 |
| 10 | Montáž tela | 1 | C | Skrutka M5*10 | 10 |
| 11 | Panel pravého bočného stola | 1 | D | M5 matica | 8 |
| 12 | Ovládací panel | 1 | E | skrutka m6*25 | 6 |
| 13 | Rám pravej nohy | 1 | F | M6 matica | 6 |
| 14 | Predná látka | 1 | S | skrutka m4*10 | 4 |
| 15 | Spodný podnos | 1 | H | Náprava závesu | 2 |
| 16 | Koleso | 2 | | | |

4 Pokyny k zostaveniu

Pozrite si obrázok 2

| | |
|---|--|
| a | Najskôr namontujte prednú tkaninu a potom predný kôš |
|---|--|

5 Návod na obsluhu

5.1 Výber plynovej bomby, regulátora a hadice

1. Výber plynovej bomby
Pre plynový gril nad 10 kW môžete použiť napríklad 10 alebo 10,5 kg plynovú bombu.

- Maximálny priemer: v Nemecku pri 5 kg 230 mm, pri 10 kg 300 mm;

- Maximálna výška (vrátane regulátora): v Nemecku pri 5 kg 460 mm, pri 10 kg 575 mm;
- Obráťte sa na miestneho dodávateľa plynových bômb, aby ste zistili správnu maximálnu veľkosť.

2. Výber typu plynu

Môžete si vybrať:

- Propán (vhodný do prostredí s teplotou do -44 °C)
- Bután (vhodný do prostredí s teplotou nad 5°C, lacnejší ako propán)
- LPG (zmes propánu a butánu, pomer závisí od miestnych podmienok)

3. Výber regulátora

Keď si vyberiete a zakúpite určitý typ plynu a zodpovedajúci typ plynového regulátora, prečítajte si prosím kapitolu o technických informáciách v tejto príručke: Tlak plynu. Plynová hadica, ktorú potrebujete, závisí od konkrétnej krajiny a mali by ste ju zakúpiť v danej krajine. Kúpu konzultujte s miestnym obchodníkom v oblasti predaja plynu.

| Krajina | Typ plynu a tlak |
|---|------------------|
| Veľká Británia, Francúzsko, Španielsko, Portugalsko, Belgicko, Írsko, Grécko, Luxembursko, Taliansko, Švajčiarsko | I3+(28-30/37) |
| Dánsko, Švédsko, Nórsko, Fínsko, Island, Holandsko, Maďarsko, Česká republika | I3B/P(30) |
| Poľsko | I3B/P(37) |
| Nemecko, Rakúsko | I3B/P(50) |

5.2 Prípojenie plynovej bomby k spotrebiču

Tento spotrebič sa môže používať len s nízkotlakovými butánovými alebo propánovými plynmi alebo zmesami LPG a musí byť vybavený vhodným nízkotlakovým regulátorom nasadeným na flexibilnej hadici. Hadica by mala byť pripevnená k regulátoru a k spotrebiču pomocou svoriek. Tento gril je nastavený tak, aby fungoval s regulátorom s tlakom 28 Mbar v prípade, že používate bután, s regulátorom s tlakom 37 Mbar v prípade, že používate propán, s regulátorom s tlakom 30 Mbar alebo 50 Mbar v prípade, že používate zmes LPG. Použite vhodný regulátor certifikovaný v súlade s normou BSEN 16129. Informácie o vhodnom regulátore k plynovej bombe si vyžiadajte u svojho predajcu LPG.

1. Regulátor a hadica

- Tieto položky sa nedodávajú s grilom, ale sú k dispozícii u maloobchodných predajcov alebo u autorizovaných predajcov plynu LPG. Používajte iba schválené regulátory a hadice vhodné na plyn LPG pri vyššie uvedených tlakoch. Predpokladaná doba životnosti regulátora sa odhaduje na 10 rokov. Odporúčame vymeniť regulátor do 10 rokov od dátumu výroby.
- Používanie nesprávneho regulátora alebo hadice je nebezpečné. Pred manipuláciou s grilom vždy skontrolujte,

či používate správne položky.

- Používaná hadica musí zodpovedať príslušnej norme platnej v konkrétnej krajine. Dĺžka hadice musí byť maximálne 1.5 metra. Opotrebovaná alebo poškodená hadica sa musí vymeniť. Uistite sa, že je hadica priechodná, že nie je zalomená, pokrútená a že neprichádza do kontaktu s ostatnými časťami grilu s výnimkou miesta, kde je pripojená.
- 2. Skladovanie spotrebiča
 - Skladovanie spotrebiča v interiéri je povolené len vtedy, ak je plynová bomba odpojená a vytiahnutá zo spotrebiča. Ak sa spotrebič dlhší čas nepoužíva, mal by sa skladovať v pôvodnom balení a na suchom, nezaprásenom mieste.
 - Po každom použití očistite gril od zvyškov jedla a olejových škvrín atď. Všetky komponenty vysušte, aby ste predišli ich zhrdzaveniu.
 - Ak sa gril nepoužíva, zakryte mriežku ochranným krytom, aby bola chránená pred dažďom a inými látkami, ktoré by mohli spôsobiť zhrdzavenie alebo iné poškodenie. Vždy gril skladujte v interiéri.
- 3. Plynová bomba
 - Plynová bomba by sa nemala prevrátiť alebo spadnúť a malo by sa s ňou manipulovať opatrne. Ak sa výrobok nepoužíva, bomba sa musí odpojiť. Po odpojení bomby od výrobku ju znovu uzavrite ochranným krytom.
 - Bomby sa musia skladovať vonku v zvislej polohe a mimo dosahu detí. Bomba sa nikdy nesmie skladovať na miestach, kde môže teplota presiahnuť 50°C. Neskladujte bombu v blízkosti horľavých predmetov, pilotných žiaroviek alebo iných zdrojov zapalovania. NEFAJČITE V BLÍZKOSTI BOMBY.
 - Tento gril je určený na použitie v exteriéri. Udržujte ho mimo horľavých materiálov. Zabezpečte, aby sa nad grilom nenachádzali žiadne predmety a ponechajte aspoň 1m voľného priestoru okolo spotrebiča. Je dôležité, aby vetracie otvory spotreby neboli zapchaté. Gril sa musí používať na rovnej a stabilnej ploche. Spotrebič by mal byť chránený pred priamym prúdom vzduchu a mal by byť umiestnený tak, aby nebol vystavený priamemu kontaktu s kvapkajúcou vodou (napr. dažďom).
 - Pri výmene plynovej bomby buďte opatrní. Bombu udržiajte mimo zdroja zapalovania.
 - Časti, ktoré boli namontované výrobcom alebo servisným zástupcom sa nesmú meniť. Neupravujte žiadne časti tohto grilu. Opravy a údržbu môže vykonávať len autorizovaný servisný technik.
- 4. Prípojenie k spotrebiču
 - Pred pripojením skontrolujte, či sa v hlave plynovej bomby, regulátore, horáku a výstupoch horáku nenachádzajú žiadne nečistoty. Môžu sa do nich uhniezdiť pavúky a hmyz a upchať tak horák/venturiho trubice. Upchatý horák môže viesť k požiaru v spodnej časti spotrebiča.
 - Vyčistite otvory horáka silným čističom na rúry.

- Namontujte hadicu k spotrebiču pomocou kľúča tak, aby ste ju utiahli na spojovací závit. Ak hadicu vymieňate, musíte ju upevniť k prípojke spotrebiča a k regulátoru pomocou hadicových svoriek. Keď sa gril nepoužíva, odpojte regulátor od bomby. Dodržiavajte pokyny dodané spolu s regulátorom.
- Gril sa musí používať na dobre vetranom mieste. Pri používaní grilu nebráňte prietoku spaľovaného vzduchu smerom k horákum.

i Poznámka: tento gril používajte len v exteriéri.

Pred použitím skontrolujte, či nedochádza k úniku plynu

⚠ Nepokúšajte sa nájsť zdroj úniku pomocou otvoreného plameňa. Vždy používajte mydlovú vodu.

- Vyrobite si 75-90 ml tekutiny, ktorá posluží na zistenie zdrojov úniku plynu tak, že zmiešate čistiaci prostriedok a vodu v pomere 1 ku 3.
- Uistite sa, že je ventil regulátora v polohe OFF.
- Pripojte regulátor k bombe a ventil ON/OFF k horáku. Zabezpečte, aby boli pripojenia pevne utiahnuté a potom zapnite plyn.
- Mydlový roztok natrite na hadicu a všetky spoje. Ak sa objavia bublinky, znamená to, že dochádza k úniku plynu, ktorý musíte pred použitím opraviť.
- Po oprave chyby zopakujte test.
- Po teste vypnite prívod plynu z bomby.
- Ak ste zaznamenali únik plynu, nepokúšajte sa ho opraviť sami. Obráťte sa na predajcu plynu.

5.3 Zapalovanie grilu (hlavný horák)

1. Otvorte veko a skontrolujte, či sú všetky horáky v polohe OFF.
2. Pripojte regulátor k plynovej fľaši. Na regulátore otočte prívod plynu do polohy ON. Skontrolujte, či nedochádza k úniku plynu medzi fľašou a regulátorom pomocou mydlovej vody.
3. Zatláčte druhé ovládacie tlačidlo a otočte ho proti smeru hodinových ručičiek. Tým sa zapáli druhý horák. Vždy najskôr zapnite druhý horák.
4. Zapnite ostatné horáky otočením ovládacieho tlačidla do polohy HI.
5. Ak sa horák do 5 sekúnd nezapáli, otočte tlačidlo do polohy OFF a zopakujte krok č. 3.
6. Ak sa horák nezapáli, vypnite otočné tlačidlo (v smere hodinových ručičiek). Zatvorte aj ventil bomby. Počkajte 5 minút, a potom zopakujte krok č. 3.
7. Nastavte teplotu otočením tlačidla do polohy High (Vysoká)/Low (Nízka).
8. Ak chcete gril vypnúť, otočte ventil bomby alebo vypínač regulátora do polohy "OFF". Potom otočte tlačidlo na spotrebiči v smere hodinových ručičiek do polohy "OFF".
9. Veľkosť nádob na grilovanie: Bočný horák sa dá používať s panvicou s priemerom od 16 cm do 22 cm a s plochými

dnom. Horák sa nesmie používať s panvicami s vypuklými povrchmi (wok) alebo s panvicami s vysokými bočnými okrajmi.

10. Pokyny k ochranným rukaviciam: Pred použitím spotrebiča si vždy nasadzte ochranné rukavice, aby ste predišli popáleninám.

⚠ Varovanie: Ak sa niektorý horák nezapáli, vypnite otočné tlačidlo (v smere hodinových ručičiek). Vypnite aj ventil plynovej bomby. Počkajte päť minút a potom ho skúste znova zapáliť. Pred prvým grilovaním nechajte gril pustený asi 15 minút s uzatvoreným vekom a zapnutým prívodom plynu v polohe HIGH. Takto sa "teplom vyčistia" vnútorné časti a rozptýli sa zápach náteru.

6 Údržba a čistenie

6.1 Čistenie a starostlivosť

⚠ UPOZORNENIE: Čistenie a údržba by sa mali vykonať až po tom, ako gril vychladne a po vypnutí prívodu paliva z plynovej bomby.

ČISTENIE: "Vypálenie" grilu po každom použití (približne 15 minút) zníži nadmerné usadzovanie zvyškov potravín na minimum. Frekvencia čistenia: Gril očistite po každom použití.

1. Vonkajší povrch
 - Použite jemný čistiaci prostriedok alebo sódu bikarbónu rozpuštenú v horúcej vode. Na hlbšie usadené škrvrny môžete použiť aj neabrazívny prášok, ktorý sa potom opláchne vodou.
 - Ak sa na vnútornom povrchu veka začne odlupovať farba a ak sa masť premenila na uhľík a lúpe sa, dôkladne ho vyčistite horúcou vodou s vysokou koncentráciou mydla. Opláchnite ho čistou vodou a nechajte ho úplne vysušiť. **NIKDY NEPOUŽÍVAJTE ČISTIACE PROSTRIEDKY NA RÚRY.**
2. Interiér spodnej časti grilu

Zvyšky jedla odstráňte pomocou kefy, škrabky a/alebo utierky. Potom povrch umyte mydlovou vodou. Opláchnite ho vodou a nechajte ho vysušiť.

3. Mriežka na grilovanie

Použite vodu so slabou koncentráciou mydla. Na hlbšie usadené škrvrny použite neabrazívny čistiaci prostriedok a opláchnite ho vodou.

4. Čistenie častí horáka

- Vypnite plyn prepnutím ovládacieho tlačidla do polohy OFF a odpojte bombu.
- Odstráňte chladiaci rošt.
- Horák vyčistite mäkkou kefkou alebo fúkaním stlačeného vzduchu a utrite ho handričkou.
- Vyčistite všetky upchaté časti čistiacim prostriedkom na potrubie alebo pevným drôtom, napríklad otvorenou kancelárskou spinokou.
- Skontrolujte horák, či sa na ňom nenachádzajú akékoľvek poškodenia, trhliny alebo diery. Ak je poškodený, vymeňte

ho. Opätovne ho namontujte a dbajte na to, aby boli otvory plynových ventilov správne umiestnené a upevnené vo

vnútri prívodu horáka (venturi).

6.2 Riešenie problémov

| Problém | Možná príčina | Riešenie |
|---|--|--|
| Horáky sa nezapaľujú pomocou zapaľovacieho systému. | LP plynová bomba je prázdna. | Vymeňte za plnú plynovú bombu. |
| | Poškodený regulátor. | Dajte skontrolovať regulátor alebo ho vymeňte. |
| | Prekážky v horáku. | Vyčistite horák. |
| | Prekážky v plynových dýzach alebo plynovej hadici. | Vyčistite trysky a plynovú hadicu. |
| | Drôt elektródy je uvoľnený alebo odpojený od elektródy alebo zapaľovacej jednotky. | Znovu pripojte drôt. |
| | Elektróda alebo drôt je poškodený. | Vymeňte elektródu a drôt. |
| | Chybné tlačidlo zapaľovania. | Vymeňte zapaľovač. |
| Horák sa nezapaľuje pomocou zápalky. | LP plynová bomba je prázdna. | Vymeňte za plnú plynovú bombu. |
| | Poškodený regulátor. | Dajte skontrolovať regulátor alebo ho vymeňte. |
| | Prekážky v horáku. | Vyčistite horák. |
| | Prekážky v plynových dýzach alebo plynovej hadici. | Vyčistite trysky a plynovú hadicu. |
| Nízky plameň alebo vzplanutie (ohň v trubici horáka, môže byť počuť syčanie alebo hučanie). | LP plynová bomba je príliš malá. | Použite väčšiu bombu. |
| | Prekážky v horáku. | Vyčistite horák. |
| | Prekážky v plynových dýzach alebo plynovej hadici. | Vyčistite trysky a plynovú hadicu. |
| | Veterné podmienky. | Používajte gril v závetří. |
| Obtiažne otáčanie kľučky plynového ventilu. | Plynový ventil je zaseknutý. | Vymeňte plynový ventil. |

6.3 Údržba

- Údržbu plynového grilu by mala každoročne vykonávať kompetentná a oprávnená osoba.

7 Technické špecifikácie

| | | | | | |
|--|-------------------|------------|-----------------------|-----------------------|-----------------------|
| Číslo položky | 44281-44286 | | | | |
| Celkový prívod tepla: (Plyny všetkých kategórií) | 12 0 KW (872 g/h) | | | | |
| Kategória plynu | I3+(28-30/37) | I3B/P(30) | I3B/P(37) | I3B/P(50) | |
| Druhy plynu | Bután G30 | Propán G31 | Bután G30, Propán G31 | Bután G30, Propán G31 | Bután G30, Propán G31 |
| Tlak plynu | 28-30 mbar | 37 mbar | 30 mbar | 37 mbar | 50 mbar |
| Veľkosť vstrekovača | 0.70mm | | 0.70mm | 0.65mm | 0.60mm |
| Identifikačné č. | 1008CT3192 | | | | |
| Na použitie v exteriéri a v dobre vetraných priestoroch | | | | | |
| Varovanie: Vonkajšie časti spotrebiča môžu byť veľmi horúce, nepúšťajte malé deti do jeho blízkosti | | | | | |
| Pred použitím spotrebiča si prečítajte návod na použitie. | | | | | |

Zapaľovanie

Zapaľovač piezo, ktorý jedným výbojom zapáli menší plameň na horáku.

vidaXL

Haba Trading B.V.
Mary Kingsleystraat 1
5928SK Venlo
The Netherlands

HB Commerce PTY LTD
Level 16, 201 Elizabeth Street
Sydney NSW 2000
Australia

vidaXL LLC
12200 Arrow Route
Rancho Cucamonga, CA 91739
United States

www.vidaXL.com

SKU : 44281-44286

Batch Nr: 1800021011

- V 1.0 - 4518