

PawHut

IN240200046V01_GL

D02-048V06

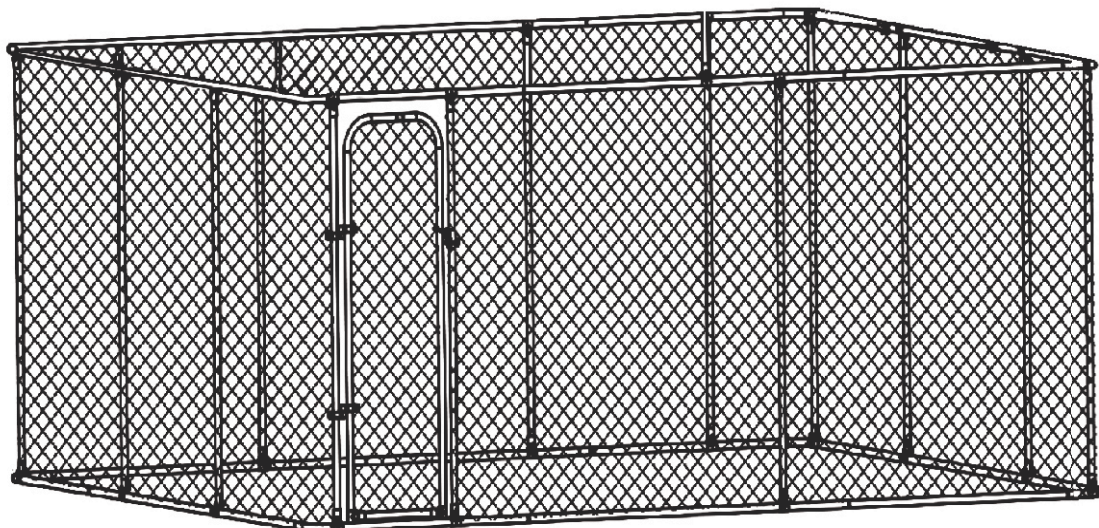

EN_IMPORTANT, RETAIN FOR FUTURE REFERENCE: READ CAREFULLY.

**FR_IMPORTANT: A LIRE ATTENTIVEMENT ET À CONSERVER POUR CONSULTATION
ULTÉRIEURE.**

ES_IMPORTANTE, LEA Y GUARDE PARA FUTURAS REFERENCIAS.

PT_IMPORTANTE, RETER PARA REFERÊNCIA FUTURA: LEIA ATENTAMENTE.

DE_WICHTIG! SORGFÄLTIG LESEN UND FÜR SPÄTERES NACHSCHLAGEN AUFBEWAHREN.

**IT_IMPORTANTE! CONSERVARE IL PRESENTE MANUALE PER FUTURO RIFERIMENTO E
LEggerlo ATTENTAMENTE.**

A x 1
325+1700



B x 1
325+1700



C x 1
497



1 x 8
250+1270

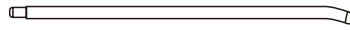

2 x 8
1840



3 x 12
1765



5 x 8
1380



HARDWARE

D x52

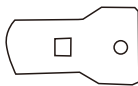

E x 2

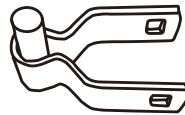

F x 2

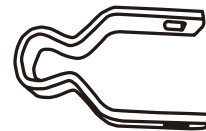

G x 1

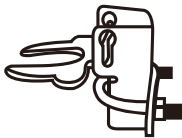

H x30
M8
+2(spare)



J x26
+5(spare)

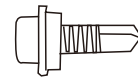

K



L

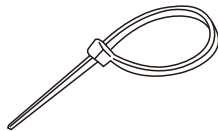

Q x 1

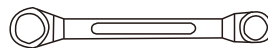

R x 1



N x 1

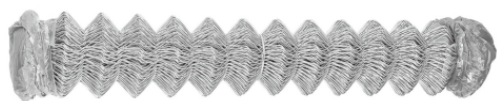

O x 1

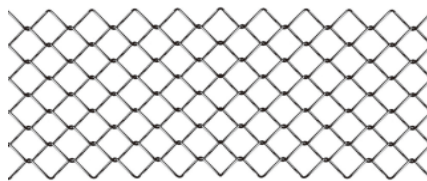

01

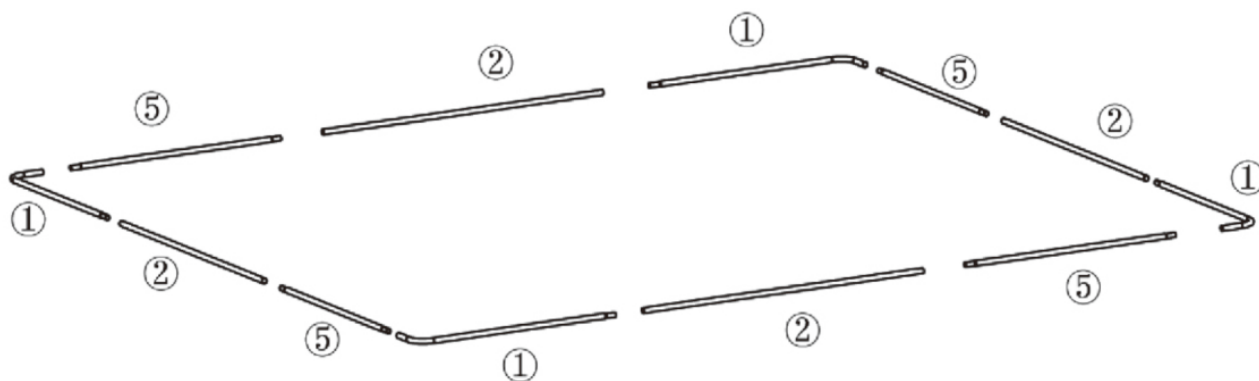

02

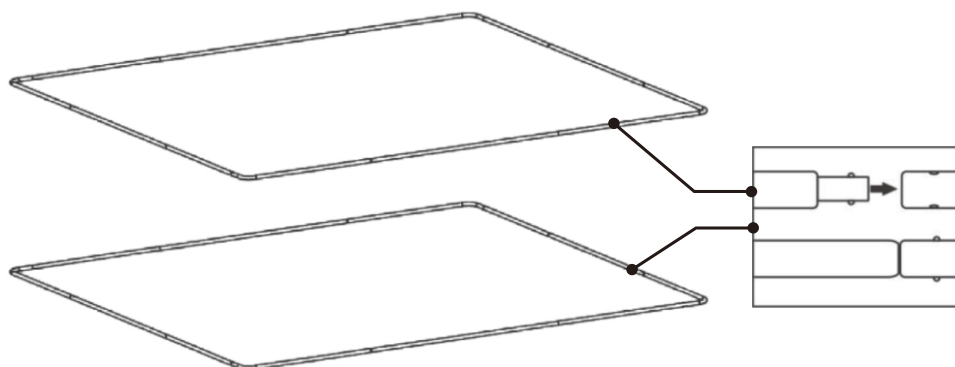

EN Repeat this step twice for the top and bottom frames.

FR Répétez cette étape deux fois pour les cadres supérieur et inférieur.

ES Repita este paso dos veces para los marcos superior e inferior.

PT Repita este passo duas vezes para as molduras superior e inferior.

DE Wiederholen Sie diesen Schritt zweimal für den oberen und unteren Rahmen.

IT Ripetere questo passaggio due volte per le cornici superiore e inferiore.

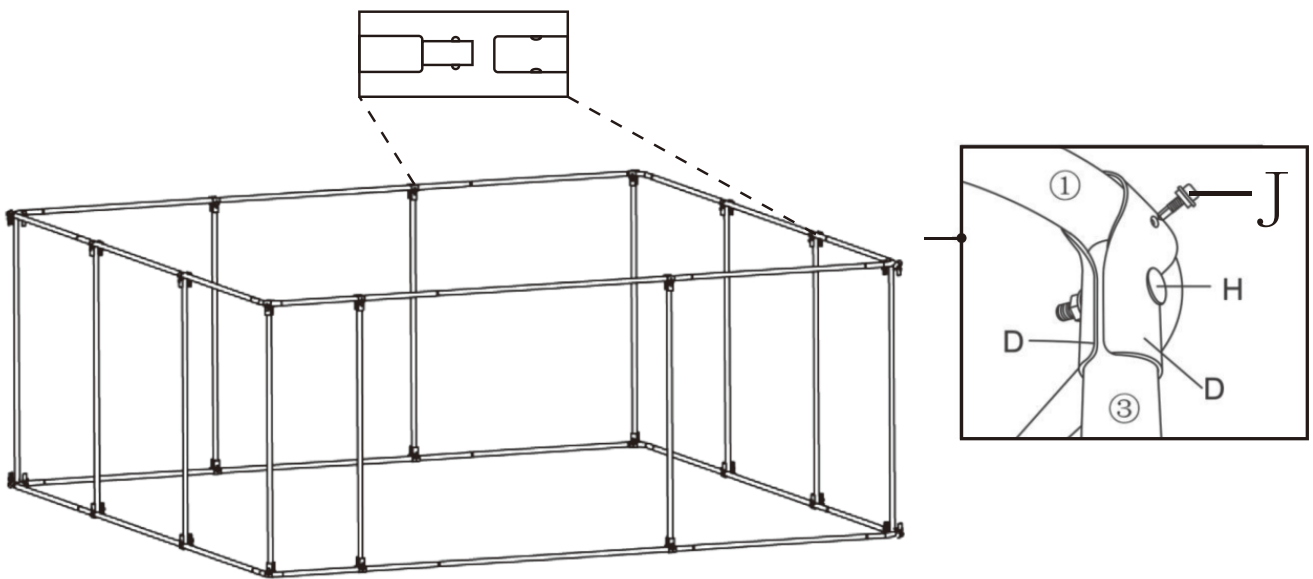
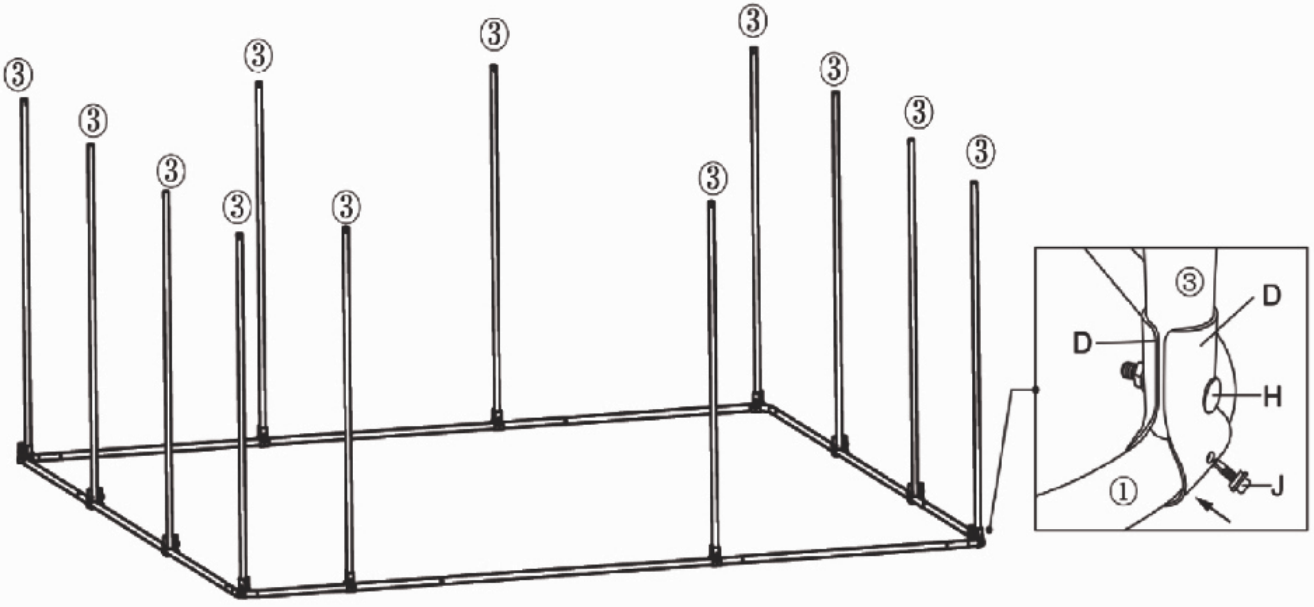

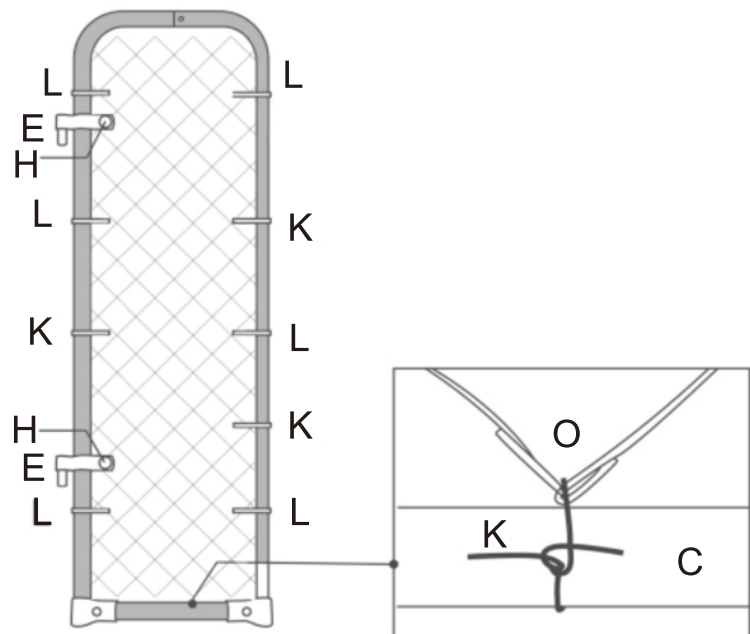
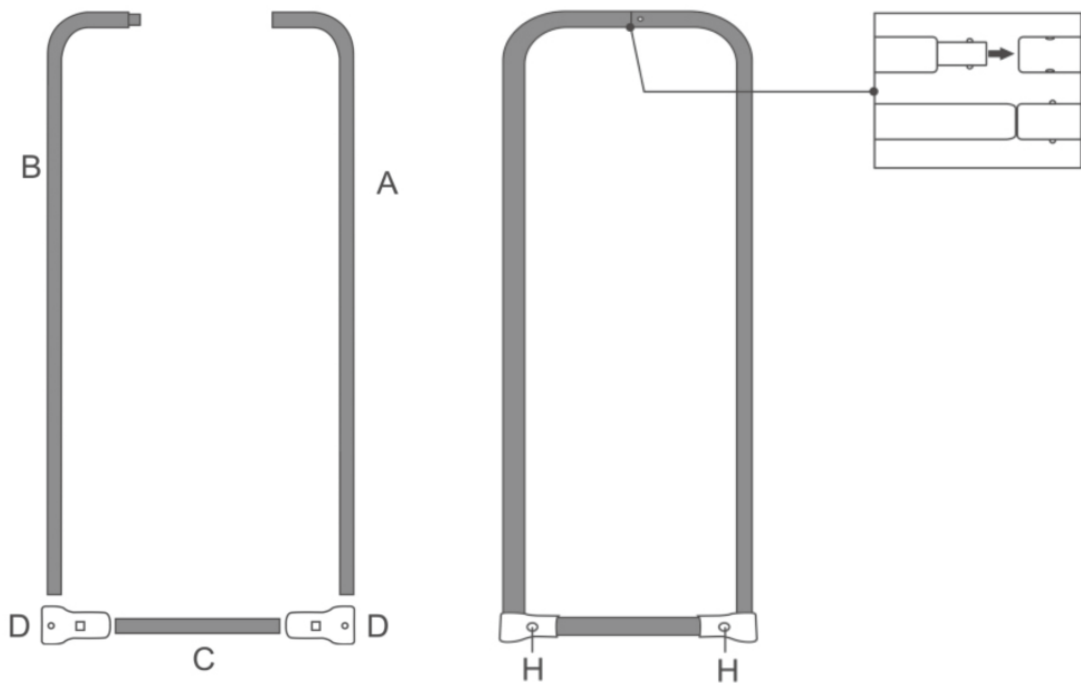

- EN** Install the chain-link mesh onto the gate frame.
FR Installez le grillage sur le cadre du portail.
ES Instale la malla metálica en el marco de la puerta.
PT Instale a rede de elos de corrente na estrutura do portão.
DE Bringen Sie das Maschendrahtgeflecht am Torrahmen an.
IT Installare la rete a maglie larghe sul telaio del cancello.

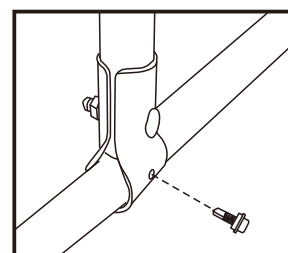
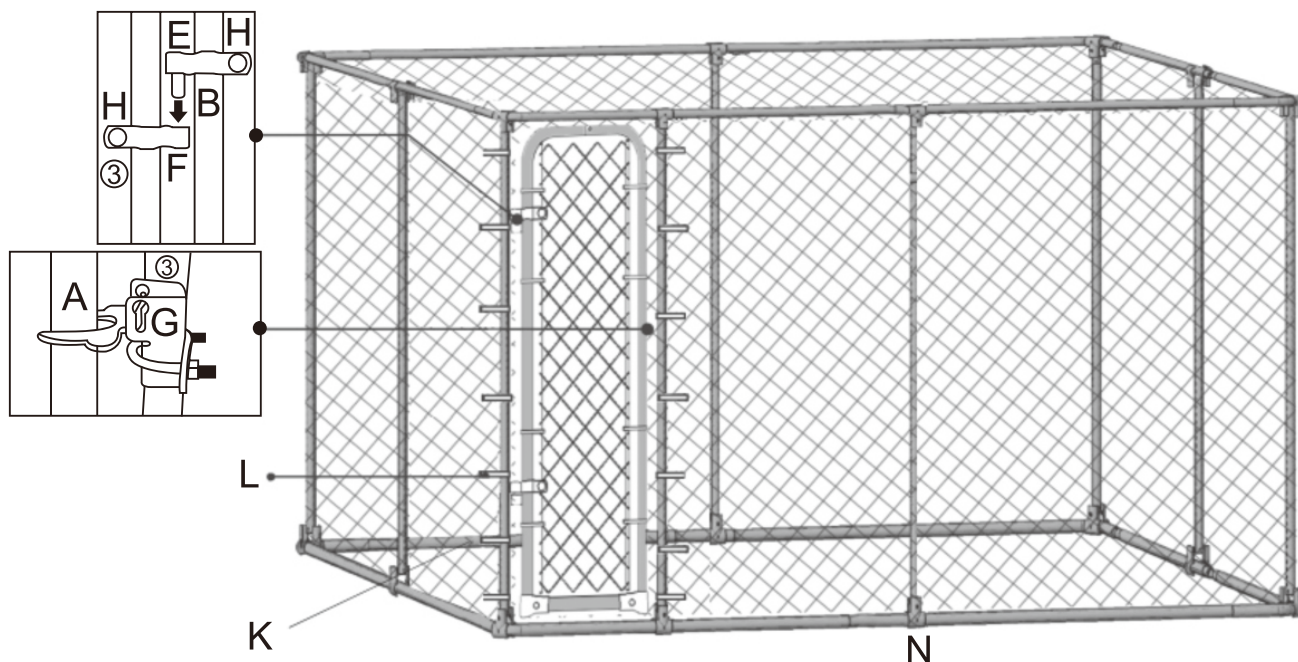
**EN****Installing the chain link mesh**

With two people, lift the chain link fabric roll (N) up into a standing position and connect to the gate post with wire ties (K) and plastic ties (L) evenly spaced. Unroll the fabric around the kennel frame.

Note: Use wire ties (K) to secure to gate side of frame loosely to keep in place while unrolling. Add wire ties (K) as you move around. You can adjust wire ties (K) when you get the fabric fully unrolled.

Chain link fabric (N) is cut to size but may need to be shortened for exact fit. You may need to "cut" the fabric by removing a wire. Using pliers, unlock the knuckles at the top and bottom of wire to be removed. Then, twist the wire out from the top. Fasten fabric with wire ties (K). Place ties around bottom of kennel at 12 inch intervals. Place ties around top at 18 inch intervals. Also secure fabric to all vertical posts.

Notice

1. Need 2 people at least when you assemble to avoid the damage of steel tube.
2. Do not use this cage unless all bolts, screws and knobs are firmly secured.
3. Please use it on a flat hard ground.
4. No climbing and no revision on product.
5. Caution, hands pinching.

Warning:

- A: Guarantee every post upright
 B: Fasten (J) with Rand electric tool in the right direction.
 C: Make sure every (J) assembled correctly before put your kennel in use.

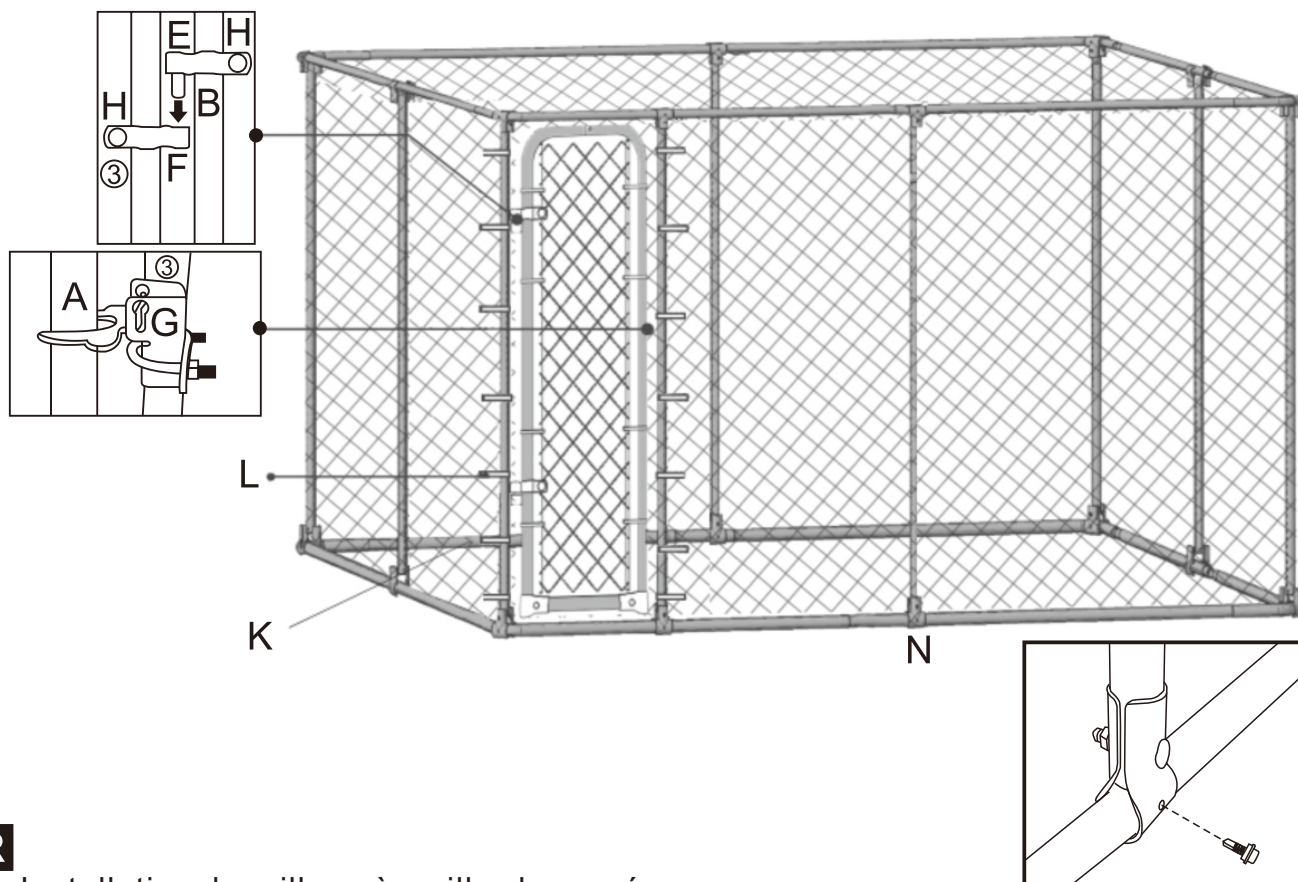

FR

Installation du grillage à mailles losangées

Avec deux personnes, soulevez le rouleau de tissu à mailles losangées (N) en position debout et fixez-le au poteau de la barrière à l'aide de liens métalliques (K) et de liens en plastique (L) régulièrement espacés. Déroulez le tissu autour du cadre du chenil.

Remarque : utilisez les attaches en fil métallique (K) pour fixer le côté barrière du cadre de manière lâche afin de le maintenir en place pendant le déroulement.

Ajoutez des attaches (K) au fur et à mesure que vous vous déplacez. Vous pouvez ajuster les attaches (K) lorsque le tissu est entièrement déroulé.

Le tissu de mailles de chaîne (N) est coupé à la bonne taille, mais il peut être nécessaire de le raccourcir pour qu'il s'ajuste parfaitement. Vous devrez peut-être "couper" le tissu en retirant un fil. À l'aide d'une pince, déverrouillez les jointures en haut et en bas du fil à retirer. Retirez ensuite le fil en le tordant par le haut.

Fixez le tissu à l'aide de liens métalliques (K). Placez les liens autour du fond du chenil à des intervalles de 12 pouces. Placez les attaches autour du haut à des intervalles de 18 pouces. Fixez également le tissu à tous les poteaux verticaux.

Remarques

1. 2 personnes au moins sont nécessaires lors de l'assemblage pour éviter d'endommager le tube d'acier.
2. n'utilisez pas cette cage si tous les boulons, vis et boutons ne sont pas fermement fixés.
3. veuillez l'utiliser sur un sol plat et dur.
4. ne pas grimper et ne pas réviser le produit.
5. attention, pincement des mains.

Avertissement :

A : Garantir chaque poteau en position verticale

B : Fixer (J) avec un outil électrique Rand dans la bonne direction.

C : Assurez-vous que chaque (J) est correctement assemblé avant de mettre votre chenil en service.

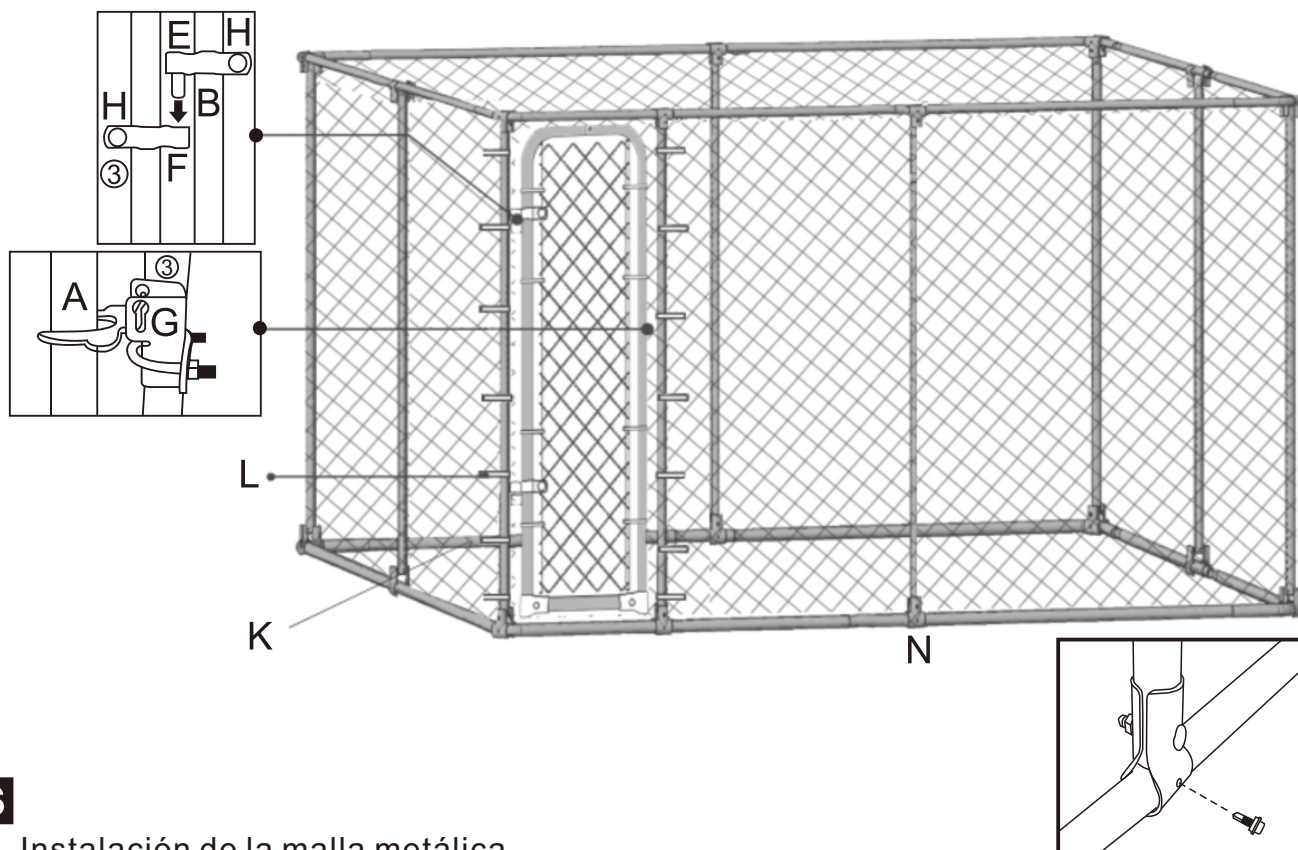

ES

Instalación de la malla metálica

Con dos personas, levante el rollo de tela metálica (N) hasta colocarlo de pie y conéctelo al poste de la puerta con bridas de alambre (K) y bridas de plástico (L) espaciadas uniformemente. Desenrolle la tela alrededor del armazón de la perrera. Nota: Utilice bridas de alambre (K) para sujetarlas al lado de la puerta del armazón sin apretarlas para mantenerlas en su sitio mientras se desenrollan. Añada ataduras de alambre (K) a medida que se desplaza. Puede ajustar las ataduras de alambre (K) cuando haya desenrollado completamente la tela.

La tela metálica (N) está cortada a medida, pero puede ser necesario acortarla para que encaje perfectamente. Es posible que tenga que "cortar" la tela retirando un alambre. Con unos alicates, desbloquee los nudillos de la parte superior e inferior del alambre que desea retirar. A continuación, retuerza el alambre desde la parte superior.

Sujete la tela con bridas de alambre (K). Coloque las ataduras alrededor de la parte inferior de la perrera a intervalos de 12 pulgadas. Coloque las ataduras alrededor de la parte superior a intervalos de 18 pulgadas. Asegure también la tela a todos los postes verticales.

Nota

1. Se necesitan al menos 2 personas para el montaje para evitar daños en el tubo de acero.
2. No utilice esta jaula a menos que todos los pernos, tornillos y pomos estén firmemente asegurados.
3. Por favor, utilícela en un terreno plano y duro.
4. No escalar ni revisar el producto.
5. Precaución, pellizcar las manos.

6. Warning:

- A: Garantizar cada poste en posición vertical
- B: Fije (J) con la herramienta eléctrica Rand en la dirección correcta.
- C: Asegúrese de que cada (J) montado correctamente antes de poner su perrera en uso.

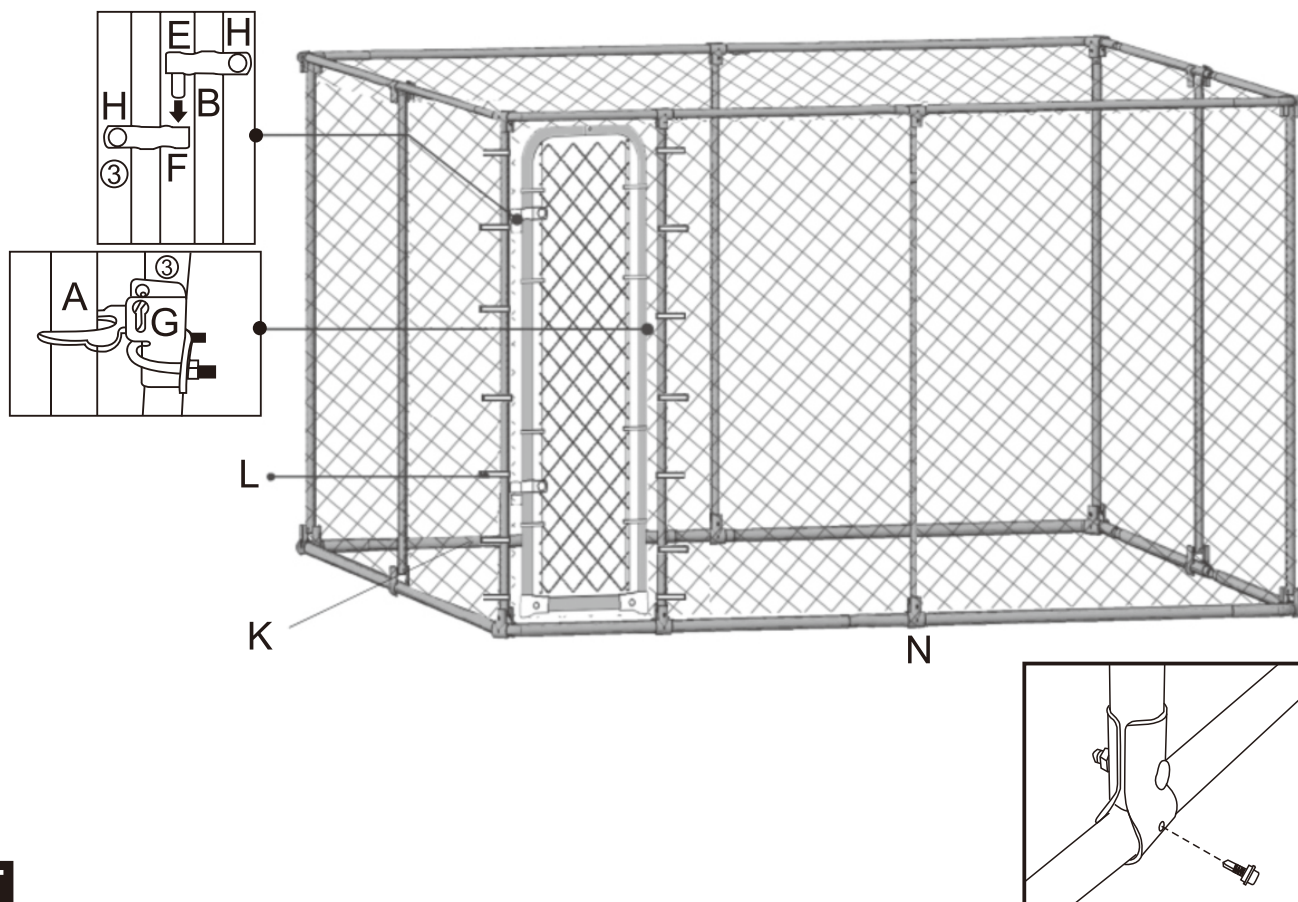

PT

Instalação da rede de elos de corrente

Com duas pessoas, levante o rolo de rede de elos de corrente (N) até ficar de pé e ligue-o ao poste do portão com os atilhos (K) e os atilhos de plástico (L) uniformemente espaçados. Desenrole o tecido à volta da estrutura do canil.

Nota: Utilize as abraçadeiras (K) para fixar o lado do portão da estrutura de forma solta para o manter no lugar enquanto desenrola. Acrescente as abraçadeiras (K) à medida que se desloca. Pode ajustar as abraçadeiras (K) quando o tecido estiver totalmente desenrolado.

O tecido de elos de corrente (N) é cortado à medida, mas pode ter de ser encurtado para um ajuste exato. Pode ser necessário "cortar" o tecido, retirando um fio. Com um alicate, desbloqueie as articulações na parte superior e inferior do arame a ser removido. Depois, torça o arame para fora a partir da parte superior.

Fixe o tecido com as abraçadeiras (K). Coloque os atilhos à volta do fundo do canil a intervalos de 12 polegadas. Coloque os atilhos à volta do topo a intervalos de 18 polegadas. Fixe também o tecido a todos os postes verticais.

Nota

1. é necessário ter pelo menos 2 pessoas na montagem para evitar danos no tubo de aço.
2. não utilizar esta gaiola sem que todos os parafusos e manípulos estejam bem fixos.
3. utilizar a gaiola num terreno plano e duro.
4. não trepar e não efetuar revisões no produto.
5. cuidado, as mãos estão a apertar.

Aviso:

A: Garanta que todos os postes estão na vertical

B: Fixar (J) com a ferramenta eléctrica Rand na direcção correcta.

C: Certifique-se de que todos os (J) estão corretamente montados antes de colocar o canil em funcionamento.

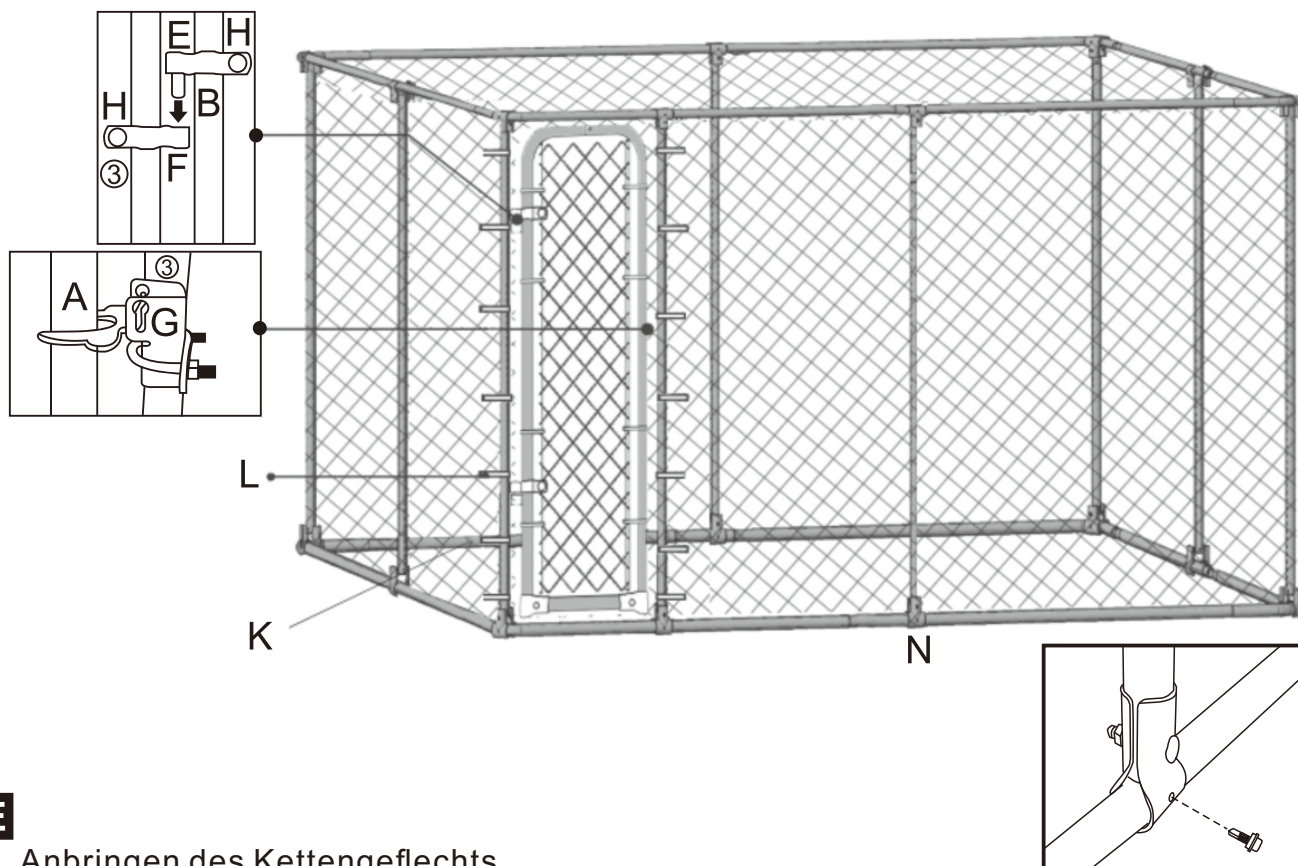

DE

Anbringen des Kettengeflechts

Heben Sie die Rolle mit dem Kettengliedgewebe (N) mit zwei Personen in eine stehende Position und befestigen Sie sie mit Drahtbindern (K) und Kunststoffbindern (L) in gleichmäßigen Abständen am Torpfosten. Rollen Sie das Gewebe um den Zwingerrahmen ab.

Hinweis: Befestigen Sie den Stoff mit Kabelbindern (K) lose an der Torseite des Rahmens, damit er beim Abrollen nicht verrutscht. Fügen Sie Drahtbinder (K) hinzu, wenn Sie sich bewegen. Sie können die Drahtbinder (K) anpassen, wenn Sie das Gewebe vollständig ausgerollt haben.

Das Kettengliedgewebe (N) ist auf die richtige Größe zugeschnitten, muss aber eventuell gekürzt werden, damit es genau passt. Möglicherweise müssen Sie den Stoff durch Entfernen eines Drahtes "zerschneiden". Entriegeln Sie mit einer Zange die Knöchel am oberen und unteren Ende des zu entfernenden Drahtes. Drehen Sie dann den Draht von oben heraus.

Befestigen Sie den Stoff mit Kabelbindern (K). Legen Sie die Bänder in Abständen von 12 Zoll um den Boden des Zwingers. Bringen Sie die Bänder oben in Abständen von 18 Zoll an. Befestigen Sie das Gewebe auch an allen vertikalen Pfosten.

Hinweis

1. mindestens 2 Personen für den Zusammenbau benötigen, um eine Beschädigung des Stahlrohrs zu vermeiden.
2. benutzen Sie diesen Käfig nicht, wenn nicht alle Bolzen, Schrauben und Knöpfe fest angezogen sind.
3. bitte verwenden Sie ihn auf einem flachen, harten Boden.
4. kein Klettern und keine Revision am Produkt.
5. vorsicht, Hände einklemmen.

Warnung:

- A: Stellen Sie sicher, dass jeder Pfosten aufrecht steht.
 B: Befestigen Sie (J) mit Rand Elektrowerkzeug in der richtigen Richtung.
 C: Vergewissern Sie sich, dass alle (J) korrekt montiert sind, bevor Sie den Zwinger in Betrieb nehmen.

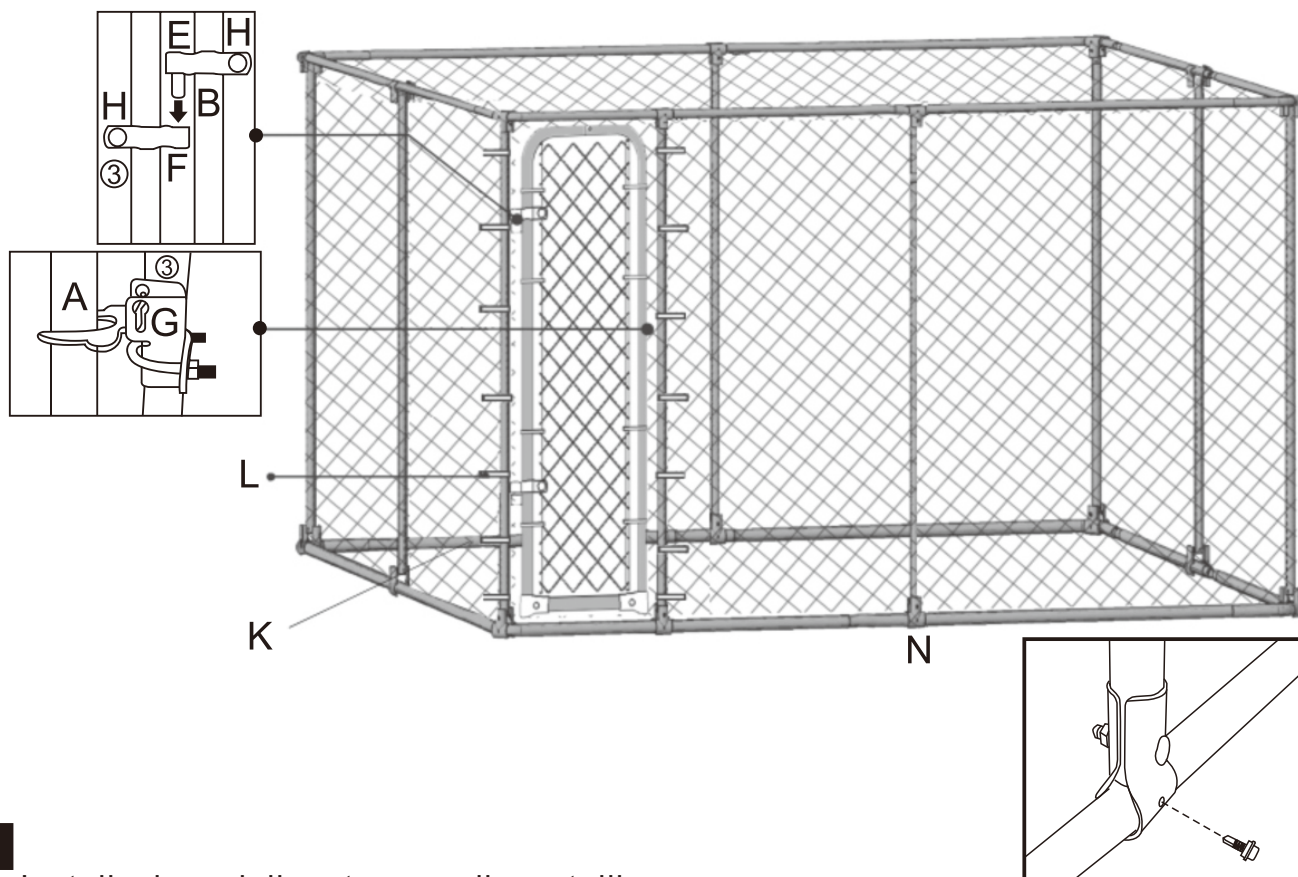

IT

Installazione della rete a maglia metallica

Con due persone, sollevare il rotolo di tessuto a maglie di catena (N) in posizione eretta e collegarlo al montante del cancello con fascette metalliche (K) e fascette di plastica (L) a distanza regolare. Srotolare il tessuto intorno al telaio della cuccia.

Nota: utilizzare le fascette metalliche (K) per fissarlo al lato del cancello del telaio in modo lasco per tenerlo in posizione durante lo srotolamento. Aggiungere le fascette (K) man mano che ci si sposta. È possibile regolare le fascette (K) quando il tessuto è completamente srotolato.

Il tessuto a maglie di catena (N) è tagliato a misura, ma potrebbe essere necessario accorciarlo per adattarlo esattamente. Potrebbe essere necessario "tagliare" il tessuto rimuovendo un filo. Con le pinze, sbloccare le nocche in cima e in fondo al filo da rimuovere. Quindi, torcere il filo dall'alto.

Fissare il tessuto con le fascette (K). Posizionare le fascette intorno alla parte inferiore della cuccia a intervalli di 12 pollici. Posizionare le fascette intorno alla parte superiore a intervalli di 18 pollici. Fissare il tessuto anche a tutti i montanti verticali.

Avviso

1. È necessario che almeno 2 persone montino la gabbia per evitare di danneggiare il tubo d'acciaio.
2. Non utilizzare la gabbia se tutti i bulloni, le viti e le manopole non sono ben fissati.
3. Si prega di utilizzarla su un terreno piano e duro.
4. Non arrampicarsi e non fare revisioni sul prodotto.
5. Attenzione, mani che si pizzicano.

Avvertenze:

- A: Garantire ogni montante in posizione verticale
- B: Fissare (J) con l'utensile elettrico Rand nella giusta direzione.
- C: Assicurarci che ogni (J) sia montato correttamente prima di mettere in funzione la cuccia.

US

If you have any questions, please contact our customer care center.

Our contact details are below:

 001-877-644-9366

 customerservice@aosom.com

Imported by Aosom LLC
27150 SW Kinsman Rd Wilsonville, OR 97070 USA
MADE IN CHINA

ES

Si tiene alguna pregunta, comuníquese con nuestro Centro de Atención al Cliente.

Nuestros datos de contacto son los siguientes:

 0034-931294512

 atencioncliente@aosom.es

IMPORTADOR:
SPANISH AOSOM, S.L.
C/ ROC GROS, Nº 15. 08550, ELS HOSTALETES DE BALENYÀ, SPAIN.
B66295775
WWW.AOSOM.ES
HECHO EN CHINA

CA

If you have any questions, please contact our customer care center.

Our contact details are below:

 416-792-6088

 customerservice@aosom.ca

Imported by Aosom Canada Inc.
7270 Woodbine Avenue, Unit 307, Markham,
Ontario Canada L3R 4B9
MADE IN CHINA

PT

Se tiver alguma dúvida, por favor contacte o nosso Centro de Atendimento ao Cliente.

Os nossos dados de contacto são os seguintes:

 0034-931294512 (SEG-SEX DAS 7:30H ÀS 16:30H)

 info@aosom.pt.

IMPORTADOR:
SPANISH AOSOM, S.L
C.ROC GROS N.15, 08550. ELS HOSTALETES DE BALENYÀ
WWW.AOSOM.PT

DE

Si vous avez la moindre question, veuillez contacter notre centre d'assistance à la clientèle.

Nos coordonnées sont les suivantes:



 416-792-6088

 customerservice@aosom.ca

Importé par Aosom Canada Inc.
7270 Woodbine Avenue, unité 307,
Markham, Ontario Canada L3R 4B9
Fabriqué en Chine

Wenn Sie Fragen haben, wenden Sie sich bitte an unser Kundendienstzentrum.

Unsere Kontaktdaten stehen unten:

 0049-0(40)-88307530  service@aosom.de

ADRESSE DES IMPORTEURS:

MH Handel GmbH
Wendenstraße 309
D-20537 Hamburg
Germany
IN CHINA HERGESTELLT

UK

If you have any questions, please contact our customer care center.

Our contact details are below:

 0044-800-240-4004

 enquiries@mhstar.co.uk

IMPORTER ADDRESS:
MH STAR UK LTD
Unit 27, Perivale Park,
Horsenden lane South
Perivale, UB6 7RH
MADE IN CHINA

IT

In caso di dubbio, si prega di contattare il nostro centro assistenza clienti.

I nostri dettagli di contatto sono di seguito:

 0039-0249471447  clienti@aosom.it

IMPORTATO DA:
AOSOM Italy srl
Centro Direzionale Milanofiori
Strada 1 Palazzo F1
20057 Assago (MI)
P.I.: 08567220960
FATTO IN CINA

FR

Si vous avez la moindre question, veuillez contacter notre centre d'assistance à la clientèle.

Nos coordonnées sont les suivantes:  0033-1-84166106  aosom@mhfrance.fr

Importé par: MH France 2, rue Maurice Hartmann 92130 Issy-les-Moulineaux

Fabriqué en Chine

France

**FR**

DONNEZ
OU
RECYCLEZ



OU

ASSOCIATION



OU

LIVRAISON



DÉCHÈTERIE

Adresses sur quefairedemesdechets.fr