

WS750

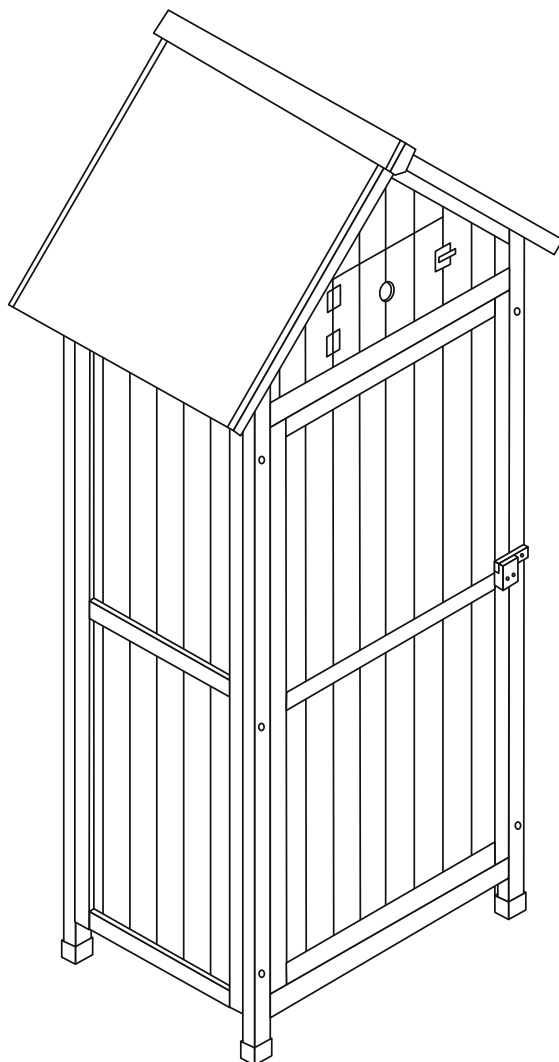

**FRANÇAIS**

Stockage du colis avant montage .....	6
Consignes de sécurité .....	6
Instructions avant le montage .....	7
Entretien .....	8
Garantie .....	9
Liste des pièces .....	26
Montage .....	28

**IMPORTANT, À CONSERVER  
POUR CONSULTATION ULTÉRIEURE :  
À LIRE ATTENTIVEMENT**

**NEDERLANDS**

Opslag van het pakket voor montage .....	10
Veiligheidsinstructies .....	10
Instructies voorafgaand aan de montage .....	11
Onderhoud .....	12
Garantie .....	13
Onderdelenlijst .....	26
Montage .....	28

**BELANGRIJK, BEWAAR VOOR  
TOEKOMSTIGE REFERENTIE:  
ZORGVULDIG LEZEN**

## ENGLISH

Storing the box before assembling .....	14
Safety instructions .....	14
Pre-assembly instructions .....	15
Maintenance .....	16
Warranty .....	17
Parts list .....	26
Mounting .....	28

**IMPORTANT, KEEP FOR FUTURE REFERENCE: READ CAREFULLY**

## ESPAÑOL

Almacenamiento del paquete antes del montaje .....	18
Instrucciones de seguridad .....	18
Instrucciones antes del montaje .....	19
Mantenimiento .....	20
Garantía .....	21
Lista de piezas .....	26
Montaje .....	28

**IMPORTANTE, CONSÉRVELO PARA FUTURAS REFERENCIAS: LEA ATENTAMENTE**

## ITALIANO

Conservazione dell'imballo prima del montaggio .....	22
Istruzioni di sicurezza .....	22
Istruzioni prima del montaggio.....	23
Manutenzione .....	24
Garanzia .....	25
Elenco dei pezzi .....	26
Montaggio.....	28

**IMPORTANTE, CONSERVARE PER  
ULTERIORI CONSULTAZIONI:  
LEGGERE ATTENTAMENTE**



Destiné à un usage domestique  
Destinado a un uso doméstico  
For domestic use  
Bestemd voor huishoudelijk gebruik  
Para uso doméstico  
Destinato ad un uso domestico



**Attention** : risques de blessures  
**Cuidado** : riesgo de lesión  
**Caution** : risk of injury  
**Waarschuwing**: risico op verwondigen  
**Cuidado**: risco de ferimentos  
**Attenzione** : rischio infortunio



Garantie : 2 ans  
Garantía : 2 años  
Warranty: 2 years  
Garantie: 2 jaar  
Garantia: 2 anos  
Garanzia : 2 anni

## STOCKAGE DU COLIS AVANT MONTAGE

---

- Stockez votre colis dans un endroit sec et ventilé, à l'abri du soleil et des intempéries.
- Le colis et les pièces doivent être posés à plat sur le sol afin d'éviter les déformations.
- De préférence, déballez les composants de l'abri 48h avant le montage et stockez les dans un endroit couvert, de manière à permettre au bois de s'adapter à la teneur en humidité de l'air ambiant.

## CONSIGNES DE SÉCURITÉ

---

- Ce manuel d'instruction contient toutes les informations nécessaires pour le montage de votre abri. Lisez toutes les instructions avant de commencer et, durant le montage, suivez chaque étape attentivement.
- Les pièces en bois peuvent présenter un risque d'écharde. Manipulez le bois avec précaution. Veuillez porter des gants de travail, des lunettes de protection et des manches longues en montant ou en procédant à des interventions d'entretien sur votre abri pour éviter toute blessure.
- Eloignez les enfants et les animaux domestiques du périmètre d'installation pour éviter les distractions et les accidents. Les sachets plastiques et les petits composants sont à tenir hors de portée des enfants.
- Soyez prudent si vous devez utiliser un escabeau, il y a un risque de chute ou de perte d'équilibre. Assurez-vous qu'il soit complètement ouvert et installé sur une surface totalement plane. Ne l'appuyez pas sur l'abri tant que celui-ci n'est pas totalement monté. Ne montez jamais sur le toit de l'abri.
- Utilisez avec précaution les différents outils nécessaires pour le montage de cet abri. Familiarisez-vous avec le fonctionnement de tous les outils. Respectez les conseils de sécurité des outils que vous utilisez pour ce montage.
- Soyez vigilant et restez concentré pendant l'ensemble du montage. N'essayez pas d'assembler votre abri lorsque vous vous sentez fatigué ou lorsque vous avez pris des médicaments, consommé de l'alcool ou si vous êtes sujet à des vertiges.
- Ne tentez pas de monter l'abri si vous constatez qu'il vous manque des pièces ou si vous n'avez pas assez de temps pour terminer le montage dans la journée même. Ne laissez jamais votre abri partiellement érigé car il peut être sérieusement endommagé, même par des vents de faible intensité.
- N'assemblez pas votre abri par temps humide ou lorsqu'il y a du vent.
- Ne montez pas l'abri de jardin sur un sol incliné.
- Serrez les écrous à fond uniquement à la fin du montage (après positionnement d'équerre des parois latérales et des battants de porte)!
- Tout appareil produisant de la chaleur ne doit pas être stocké dans l'abri (barbecue, chalumeau, etc...).
- Cet abri a été conçu uniquement à des fins de stockage et non d'habitation.

Conserver cette notice pour tout besoin ultérieur.

# INSTRUCTIONS AVANT LE MONTAGE

---

## CONSEILS D'ENTRETIEN AVANT MONTAGE

- Ne pas exposer les pièces en bois et le revêtement de toiture au soleil durant le montage.
- Afin d'optimiser la durée de vie de votre abri de jardin, nous vous conseillons de le lasurer avant montage pour pouvoir traiter toutes les zones qui deviendront inaccessibles une fois montées.
- Votre abris de jardin doit être traité avec une couche protectrice fongicide (intérieur et extérieur) et pesticide sur les boiseries (contre les champignons et insectes). L'exposition en plein soleil et sous la pluie, est déconseillée pendant cette opération.

## SÉLECTION ET PRÉPARATION DE VOTRE EMPLACEMENT

- Le meilleur emplacement est un endroit de niveau qui permette une bonne évacuation des eaux. Préférez un endroit suffisamment éloigné des arbres.
- Assurez-vous que la journée choisie pour l'installation de votre abri est sèche et calme. Ne tentez pas de monter votre abri par un jour de vent.
- La zone d'installation doit être propre, dégagée et totalement plate. Une zone de travail encombrée, humide ou mouillée peut représenter des risques de blessures. Assurez-vous qu'il n'y ait pas de câbles au sol pendant le montage.
- Prévoyez suffisamment d'espace de travail pour déplacer et positionner facilement les pièces durant le montage. Assurez-vous d'avoir suffisamment d'espace à l'entrée pour que la ou les portes de votre abri puissent s'ouvrir entièrement.
- Avant d'entreprendre les premières étapes d'assemblage de vos pièces, une fondation doit être construite.

## ENTRETIEN

---

- Le bois est un matériau vivant qui ne cesse de travailler, et peut présenter certaines déformations (bois légèrement voilés ou gondolés), des fentes, des nœuds tombant et des poches de résine. Il peut également perdre de son éclat, griser... Ceci est normal, et ne met pas en péril la longévité et la solidité de votre abri. L'application de pâte à bois peut-être une solution simple.
- Nous recommandons de traiter l'abri deux fois par an à l'aide d'un produit de protection pour bois extérieur.
- Afin de conserver au mieux votre abri de jardin, nous vous conseillons d'entretenir régulièrement les portes en graissant les charnières et en lubrifiant la serrure. Attention de veiller à ne pas laisser les portes claquer au vent.
- Lavez l'abri à l'aide d'un tuyau d'arrosage ou d'un détergent non abrasif. N'utilisez pas de brosse dure ou de nettoyeurs abrasifs, y compris les dégraissants et les solutions de nettoyage à base d'acétone ou d'huile, car ils peuvent tâcher ou endommager l'abri.
- Evitez l'accumulation de feuilles mortes et de neige sur le toit de l'abri. Un poids trop important sur le toit peut endommager l'abri et rendre son utilisation dangereuse. Nettoyez-le régulièrement à l'aide d'un balai à manche long et poils souples.
- Surveillez le développement éventuel de mousses ou moisissures à la base ou sur les parois, notamment sur les parties exposées au Nord. Au besoin éliminez-les.
- Vérifiez régulièrement la visserie pour vous assurer qu'aucun boulon, écrou, vis, etc... ne soit dévissé. Resserrez si nécessaire.
- Dans le cas où des pièces seraient manquantes ou détériorées, adressez-vous directement au Service Après Vente Walibuy à l'aide du formulaire sur : <http://www.alicesgarden.fr/sav>
- Dans le cas de démontage de votre abri de jardin, suivre à l'inverse les instructions de montage.
- Attention, cet abri de jardin n'est pas étanche! Ne pas stocker de produits sensibles à l'humidité à l'intérieur.

## GARANTIE

---

- L'abri de jardin que vous venez d'acquérir bénéficie d'une garantie contre les vices de fabrication et usure prématurée, pendant une période de 2 ans, à compter de la date d'achat par le consommateur, vérifier sous réserve de conformité du montage aux préconisations du fabricant et du respect des normes d'entretien.
- Le bois est un matériel naturel contenant des anomalies tolérables comme des nœuds ou des groupes de nœuds, fentes, fendillements dans les nœuds, résine et torsion. Ceci implique que les nœuds non adhérents, les fentes dans les nœuds, les fentes de séchage, les fentes droites et les torsions, sont acceptables si l'assemblage reste possible et si les coulées de résine sont limitées.
- Si une pièce s'avère défectueuse pendant la période de garantie, votre seul et unique recours sera la réparation ou le remplacement de la pièce défectueuse selon les modalités définies par le SAV Alice's Garden.
- La mise en œuvre de la garantie Alice's Garden (WALIBUY) s'effectue par le remplacement des pièces endommagées, frais aller/retour à la charge de l'acheteur.
- Cette garantie ne s'applique pas en cas d'abus, de mauvais montage ou utilisation. Cet abri est conçu pour résister à des vents d'intensité normale lorsqu'il est monté conformément aux instructions contenues dans ce manuel.
- Le fabricant ne se tient nullement responsable d'aucune conséquence résultant d'un montage non conforme à ces instructions, ni de dommages causés par les conditions météorologiques ou des cas de force majeure.
- Nos abris sont prévus pour une utilisation dans un cadre privé et personnel, une utilisation dans un cadre professionnel annulerait automatiquement toutes les garanties. En aucun cas, Alice's Garden ne pourra être tenu responsable des matériaux ou articles stockés à l'intérieur de l'abri.

### LISTE DES EXCLUSIONS DE LA GARANTIE

- Le vieillissement naturel, l'usure normale.
- Les dégâts causés par des termites et autres animaux.
- Les dommages ou défauts imputables à des causes d'origine externe (accident, choc, foudre, vent fort...),
- Les dommages résultant d'un montage non conforme,
- Le non-respect des instructions du fabricant,
- Les réparations et dommages subis par le produit après une réparation effectuée sans accord préalable de notre part,
- Les réparations de fortune ou provisoires ainsi que les conséquences de l'aggravation éventuelle du dommage en résultant,
- Le remplacement des pièces d'usure,
- Les dommages résultant d'une utilisation non adaptée à la fonction première du produit,
- Les endommagements liés au stockage, au choix de l'emplacement de l'abri, au montage, aux intempéries ou à un mauvais entretien,
- Le remplacement des pièces manquantes/abîmées à réception, non signalées sur le bordereau de livraison.

## DESTINATO AD UN USO DOMESTICO

---

- Sla uw pakket op in een droge, geventileerde ruimte, buiten bereik van zonlicht en weersomstandigheden.
- Het pakket en de onderdelen moeten vlak op de vloer worden gelegd, om vervorming te voorkomen.
- Pak de onderdelen van het tuinhuisje bij voorkeur 48 uur voor montage uit en sla ze op in een overdekte ruimte, zodat het hout zich kan aanpassen aan de vochtigheidsgraad van de omgevingslucht.

## DESTINATO AD UN USO DOMESTICO

---

- Deze handleiding bevat alle informatie die u nodig hebt om uw tuinhuisje te bouwen. Lees alle instructies voordat u begint en volg elke stap aandachtig tijdens de montage.
- Houten onderdelen kunnen splinters vertonen. Hanteer het hout voorzichtig. Draag werkhandschoenen, een veiligheidsbril en lange mouwen wanneer u het tuinhuisje bouwt of onderhoudswerkzaamheden aan uw tuinhuisje uitvoert, om letsel te voorkomen.
- Laat kinderen en huisdieren niet in de installatiezone komen, om afleidingen en ongevallen te voorkomen. Plastic zakken en kleine onderdelen moeten buiten bereik van kinderen gehouden worden.
- Wees voorzichtig indien u een ladder gebruikt, zodat u niet valt of het evenwicht verliest. Zorg ervoor dat de ladder geheel geopend is en op een vlakke ondergrond wordt geplaatst. Steun niet op het tuinhuisje voordat dit volledig gemonteerd is. Klim nooit op het dak van het tuinhuisje.
- Gebruik de verschillende benodigde gereedschappen voor het bouwen van dit tuinhuisje voorzichtig. Zorg ervoor dat u bekend met het gebruik van de verschillende gereedschappen. respecteer de veiligheidsvoorschriften van de gereedschappen die u voor de montage gebruikt.
- Wees oplettend en blijf geconcentreerd tijdens de volledige montage. Probeer uw tuinhuisje niet te monteren indien u zich vermoeid voelt of geneesmiddelen hebt ingenomen, alcohol hebt gedronken of aan duizelingen lijdt.
- Probeer het tuinhuisje niet te monteren indien u constateert dat er onderdelen ontbreken of u niet genoeg tijd hebt om het monteren op dezelfde dag te voltooien. Laat uw tuinhuisje nooit gedeeltelijk gemonteerd omdat dit ernstig beschadigd kan worden, zelfs door matige wind.
- Monteer uw tuinhuisje niet bij vochtig weer of als het waait.
- Monteer het tuinhuisje niet op een hellend vlak.
- Draai de moeren pas aan het einde van de montage volledig aan (nadat u de zijwanden en de deurvleugels loodrecht hebt geplaatst)!
- Apparaten die warmte produceren mogen niet in het tuinhuisje worden opgeslagen (barbecue, lasapparaat enz.).
- Dit tuinhuisje is uitsluitend ontworpen voor opslag, niet voor bewoning.

Bewaar deze handleiding voor latere raadpleging.

# INSTRUCTIES VOORAFGAAND AAN DE MONTAGE

---

## ONDERHOUDSADVIES VOORAFGAAND

- Stel de houten onderdelen en de dakbedekking niet bloot aan zonlicht tijdens de montage.
- Om de levensduur van uw tuinhuisje te optimaliseren, raden wij u aan om dit voorafgaand aan demontage te vernissen, om alle zones te kunnen bereiken die onbereikbaar worden wanneer het gemonteerd is.
- Uw tuinhuisje moet behandeld worden met een beschermende laag fungicide (binnen en buiten) en pesticide op het houtwerk (tegen schimmel en insecten). Blootstelling aan de volle zon en regen wordt tijdens deze behandeling afgeraden.

## SELECTIE EN VOORBEREIDING VAN UW INSTALLATIEPLAATS

- De beste plaats is een horizontale ondergrond met een goede waterafvoer. Voorzie een plek die voldoende ver verwijderd is van bomen.
- Zorg ervoor dat de dag waarop u uw tuinhuisje wilt installeren droog en rustig is. Probeer het niet te monteren op een winderige dag.
- De installatiezone moet schoon, vrij en geheel vlak zijn. Een bezette, vochtige of natte werkzone kan risico op verwonding vormen. Zorg ervoor dat er tijdens het monteren geen snoeren op de grond liggen.
- Voorzie voldoende werkruimte om de onderdelen tijdens het monteren eenvoudig te verplaatsen en plaatsen. Zorg ervoor dat u voldoende ruimte bij de ingang hebt om de deur(en) van uw tuinhuisje geheel te kunnen openen.
- Voordat u begint met de eerste montagestappen van uw onderdelen, moet u een fundering bouwen.

## ONDERHOUD

---

- Hout is een levend materiaal dat blijft werken, waardoor vervormingen (lichte kromtrekking), barsten, noesten en harsophopingen kunnen ontstaan. Ook kan het dof of grauw worden. Dit is normaal voor dit hout, en het heeft geen nadelige invloed op de levensduur en de stevigheid van uw product. In deze gevallen kan houtpasta een eenvoudige oplossing zijn.
- Wij raden aan om het tuinhuisje een of twee keer per jaar te behandelen met een product voor bescherming van hout buiten.
- Om uw tuinhuisje zo mooi mogelijk te houden, raden wij u aan om de deur regelmatig te onderhouden door de scharnieren en het slot te oliën. Let op dat u de deuren niet in de wind laat klappen.
- Was het tuinhuisje met een tuinslang of een niet schurend reinigingsmiddel. Gebruik geen harde borstel of schurende reinigingsmiddelen, ook geen ontvettende middelen of reinigingsoplossingen op basis van aceton of olie, deze kunnen uw tuinhuisje vlekken of beschadigen.
- Voorkom ophoping van dode bladeren en sneeuw op het dak van het tuinhuisje. Een te zwaar gewicht op het dak kan het tuinhuisje beschadigen en het gebruik ervan gevaarlijk maken. Reinig het dak regelmatig met een lange bezem met soepele haren.
- Ontwikkel de eventuele ontwikkeling van mos of schimmel aan de onderkant of op de wanden, met name op het op het Noorden gelegen deel. Verwijder deze indien nodig.
- Controleer regelmatig de bevestigingen om u ervan te verzekeren dat er geen bout, moer of schroef is losgeraakt. Draai aan indien nodig.
- Indien onderdelen ontbreken of beschadigd zijn, kunt u rechtstreeks contact opnemen met de aftersales van Walibuy met behulp van het formulier op: <http://www.alicesgarden.fr/sav>
- Als u uw tuinhuisje wilt demonteren, volgt u de montagehandleiding in omgekeerde volgorde.
- Let op, dit tuinhuisje is niet water- en winddicht! Sla er geen producten in op die gevoelig zijn voor vocht.

## GARANTIE

---

- Het tuinhuisje dat u zojuist hebt aangeschaft heeft een garantie tegen productiefouten en voortijdige slijtage, gedurende twee jaar vanaf de aankoopdatum door de consument, onder voorbehoud van een juiste montage volgens de aanbevelingen van de fabrikant en het navolgen van de onderhoudsnormen.
- Hout is een natuurlijk materiaal met aanvaardbare afwijkingen als noesten of groepen noesten, spleten, spleetjes in de noesten, hars en verdraaiing. Dit houdt in dat de niet vaste noesten, de spleten in de noesten, de drogingspleten, de rechte spleten en de verdraaiingen aanvaardbaar zijn indien montage mogelijk blijft en harsuitloop beperkt blijft.
- Indien een onderdeel defect blijkt te zijn tijdens de garantieperiode, dan is uw enige optie de reparatie of vervanging van het defecte onderdeel volgens de modaliteiten gedefinieerd door de aftersales van Alice's Garden.
- De garantie van Alice's Garden (WALIBUY) omhelst de vervanging van beschadigde onderdelen, de vervoerkosten komen ten laste van de koper.
- Deze garantie is niet van toepassing in geval van misbruik, onjuiste montage of onjuist gebruik. Dit tuinhuisje is ontworpen om bestand te zijn tegen normale windsnelheden indien het gemonteerd is volgens de instructies in deze handleiding.
- De fabrikant kan niet aansprakelijk worden gesteld voor gevolgen van montage die niet volgens deze instructies is uitgevoerd, of schade door weersomstandigheden of in geval van overmacht.
- Onze tuinhuisjes zijn geschikt voor privé- en persoonlijk gebruik. Het gebruik in een professionele omgeving annuleert automatisch alle garanties. In geen geval kan Alice's Garden aansprakelijk worden gesteld voor materiaal of artikelen die in het tuinhuisje worden opgeslagen.

### LIJST VAN UITSLUITINGEN VAN GARANTIE

- Natuurlijke veroudering, normale slijtage.
- Schade door termieten of andere dieren.
- Schade of defecten te wijten aan externe oorzaken (ongeval, schok, bliksem, heftige wind ...),
- Schade voortkomend uit onjuist gebruik,
- Het niet naleven van de instructies van de fabrikant,
- Reparaties en schade aan het product na een reparatie die is uitgevoerd zonder voorafgaande toestemming onzerzijds,
- Geïmproviseerde of tijdelijke reparaties evenals de gevolgen van de eventuele verergering van de schade daardoor,
- De vervanging van slijtageonderdelen,
- Schade door gebruik van het product op een andere wijze dan waarvoor het bestemd is,
- Schade in verband met de opslag, de keuze van de plaats van het tuinhuisje, weersomstandigheden of een onjuist onderhoud,
- De vervanging van ontbrekende/beschadigde onderdelen bij ontvangst die niet aangegeven zijn op de leverbon

## STORING THE BOX BEFORE ASSEMBLING

---

- Store the box on a flat surface, away from sunlight and bad weather.
- We recommend you to unpack the product components 48 hours before installing it and to store it in a covered place, so that the wood can be adapted to the moisture content of the air.
- The package and parts should be laid flat on the ground in order to avoid any deformation.

## SAFETY INSTRUCTIONS

---

- This instruction manual contains all the information you need to assemble your cabin. Read all instructions before you begin and follow each step carefully during assembly.
- The wooden parts may cause splinters. Handle the wood carefully. Please wear work gloves, protective glasses and long sleeves when assembling or carry out any maintenance tasks on your storage unit to prevent injury.
- Keep children and pets away from the assembly or maintenance area to avoid any distractions or accidents. Any plastic bags or small components must be kept out of reach of children.
- Be extremely careful if using a stepladder, lose your balance and fall. Make sure that the stepladder is fully extended and is on a completely flat surface. Don't support the ladder on the storage cabin whilst it's not fully built. Never mount the ladder on the roof of the storage cabin.
- Use the assembly tools with caution. Before use, familiarise yourself with each of the tools and take note of the safety instructions.
- Take great care and maintain concentration throughout the assembly process. Do not attempt to assemble your shed if you feel tired, have taken medication, have consumed alcohol or suffer from vertigo.
- Do not attempt to assemble the shed if you notice that there are components missing or if you do not have enough time to finish assembling it on the same day. Never leave your shed partially assembled as it may be seriously damaged, even by light winds.
- Don't assemble the storage cabin in humid, or windy conditions.
- Don't build the storage cabin on a slope.
- Only tighten the screws completely once you've finished assembling the storage cabin (after positioning the side walls and the door panels square)!
- Don't use the shelter to store any heat producing apparatus (barbecue, blow torch, etc)

Keep for future reference

# PRE-ASSEMBLY INSTRUCTIONS

---

## PRE-ASSEMBLY MAINTENANCE TIPS

- Do not expose the wooden parts or roof covering to direct sunlight during assembly.
- To prolong the life on your garden shed, we recommend that you use a wood stain on the pieces before assembly so that you can reach all the areas that will be inaccessible once built.
- The woodwork must be treated with a protective layer of fungicide (interior and exterior) and pesticide. (to combat against fungus and insects).
- During this treatment process, it's not advisable to leave the apparatus in direct sunlight or in the rain.

## CHOOSING AND PREPARING A LOCATION

- The best location is one that is high up, allowing water to drain away. Find a location that is far enough away from trees.
- Make sure that you assemble your shed on a dry, calm day. Do not try to assemble your shed on a windy day.
- The installation area must be clean, clear and totally flat. A cluttered, damp or wet work area increases the risk of injury. Make sure that there are no cables on the ground during assembly.
- Leave yourself enough work space to be able to move and position the components easily during assembly. You must ensure that there is enough space at the entrance for the door(s) of your storage cabin to open fully.

## MAINTENANCE

---

- Wood is a living material that never fully stops shifting, which can lead to certain deformations (slightly twisted or warped wood), cracks, knots and pockets of resin. It can also lose its shine or turn grey. This is normal, and does not compromise the longevity and solidity of your cabin. The application of wood pulp can be a simple solution.
- We recommend treating the shed twice a year with an outdoor wood preservative.
- In order to care for your garden shed as well as possible, we advise you to regularly maintain the doors by greasing the hinges. Be careful not to let the doors slam in the wind.
- Wash the shed with a garden hose or non-abrasive detergent. Do not use hard brushes or abrasive cleaners, including degreasers and acetone or oil-based cleaning solutions, as they can stain or damage the shed.
- Avoid the accumulation of dead leaves and snow on the roof of the shed. Too much weight on the roof can damage the cabin and make it unsafe to use. Clean it regularly using a long-handled broom with soft bristles.
- Watch for the possible development of moss or mould at the base or on the walls, especially on exposed areas facing north. Remove it if necessary.
- Periodically check the structure of your shed. Make sure that the screws are tight and do not protrude. Without care and maintenance, the cabin may tip over or become a hazard. In case of damage, replace defective parts according to the manufacturer's instructions.
- If any parts are missing or damaged, please contact the Walibuy After-Sales Service directly using the form on website
- If you wish to dismantle your garden shed, follow the assembly instructions in reverse.
- Be careful, the shed is not waterproof! Do not store moisture-sensitive products inside.

## WARRANTY

---

- The shed you have just purchased is guaranteed against manufacturing defects and premature wear for a period of 2 years from the date of purchase by the consumer, subject to compliance with assembly, manufacturer recommendations and maintenance standards.
- Wood is a natural material containing tolerable anomalies such as knots or groups of knots, cracks, splits in knots, resin and torsion. This means that loose knots, cracks in knots, drying cracks, straight cracks and twists in the wood are acceptable if assembly remains possible and resin leaks are limited.
- If a part proves defective during the warranty period, your sole and exclusive remedy will be the repair or replacement of the defective part as defined by Alice's Garden after-sales service.
- The implementation of the Alice's Garden (WALIBUY) guarantee is carried out by the replacement of damaged parts, with the costs of return delivery borne by the buyer.
- This warranty does not apply in the event of abuse, incorrect assembly or incorrect use. This shed is designed to withstand normal wind strengths when mounted in accordance with the instructions in this manual.
- The manufacturer is not liable for any consequences resulting from assembly not in accordance with these instructions, nor for damage caused by weather conditions or cases of force majeure.

### LIST OF WARRANTY EXCLUSIONS

- Our sheds are intended for private and personal use, use in a professional setting voids all warranties automatically. In no event shall Alice's Garden be liable for any materials or items stored inside the cabin.
- Natural aging, normal wear and tear
- Damage caused by termites and other animals
- Damage or defects due to external causes (accident, shock, lightning, strong wind, etc.)
- Damage resulting from improper assembly
- Failure to follow the manufacturer's instructions
- Any repair or damage suffered by the product after a repair carried out without prior agreement on our part
- Makeshift or temporary repairs as well as the consequences of any possible worsening of the resulting damage
- Replacement of worn parts
- Damage resulting from use which is not suited to the main purpose of the product
- Damage caused by storage, choice of location, assembly, weather or poor maintenance
- The replacement of parts not indicated on the delivery note which are missing/damaged upon receipt

## ALMACENAMIENTO DEL PAQUETE ANTES DEL MONTAJE

---

- Guarde los paquetes sobre una superficie plana, protegida de la luz solar y de las inclemencias del tiempo.
- Se recomienda desembalar los componentes del producto 48 horas antes del montaje, y dejarlos en un lugar cubierto, para que la madera se pueda adaptar a la humedad del ambiente.
- Extienda el paquete y las piezas en el suelo para evitar que se deformen.

## INSTRUCCIONES DE SEGURIDAD

---

- Este manual de instrucción contiene todas las informaciones necesarias para el montaje de su refugio. Lea todas las instrucciones antes de comenzar y, durante el montaje, siga cada etapa atentamente.
- Las piezas de madera pueden presentar riesgos de astilla. Manipule la madera con precaución. Por favor use guantes de trabajo, gafas y manga larga cuando monte o realice tareas de mantenimiento en su caseta para evitar lesiones.
- Mantenga a los niños y a las mascotas alejados del perímetro de instalación para evitar las distracciones y los accidentes. Las bolsas de plástico y las piezas pequeñas deben estar fuera del alcance de los niños pequeños.
- Tenga cuidado si utiliza una escalera de tijera, existe el riesgo de caída o pérdida de equilibrio. Asegúrese de que esté totalmente abierto e instalado en una superficie completamente plana. No presione la cubierta hasta que esté completamente montada. No se suba nunca en el techo de la caseta.
- Use con cuidado las diversas herramientas necesarias para montar esta caseta. Familiarícese con el funcionamiento de todas las herramientas. Tenga en cuenta los consejos de seguridad de las herramientas que use para el montaje.
- Permanezca atento y concentrado durante todo el proceso de montaje. No intente ensamblar el invernadero si se encuentra cansado, si ha tomado medicamentos o alcohol o si sufre vértigo.
- No intente montar el invernadero si comprueba que faltan piezas o si no tiene tiempo suficiente para terminar el montaje en el mismo día. Nunca deje el invernadero parcialmente montada ya que podría sufrir daños importantes; incluso un poco de viento de baja intensidad podría dañarla.
- No monte su caseta con clima húmedo o cuando haya viento.
- No monte la caseta de jardín en un terreno inclinado.
- ¡Apriete las tuercas una vez finalizada la instalación (después de colocar las paredes laterales y las hojas de la puerta) !
- No debe almacenarse en la caseta ningún aparato que desprenda calor. (barbacoa, soplete, etc.).

Consérvelo para futuras referencias

# INSTRUCCIONES ANTES DEL MONTAJE

---

## CONSEJOS DE MANTENIMIENTO ANTES DEL MONTAJE

- No exponga las piezas de madera y el techo al sol durante el montaje.
- Con el fin de optimizar la vida de su caseta de jardín, le recomendamos pulirla antes del montaje para poder tratar todas las áreas que serán inaccesibles una vez montadas.
- Su caseta de jardín debe ser tratada con una capa protectora fungicida (por dentro y por fuera) y pesticida en la madera (contra hongos e insectos). No se recomienda la exposición directa al sol o lluvia durante esta operación.

## SELECCIÓN Y PREPARACIÓN DE SU EMPLAZAMIENTO

- La mejor ubicación es un sitio con nivel que permita una buena evacuación del agua. Es preferible un lugar lo bastante alejado de los árboles.
- Asegúrese de que el día que realice la instalación haga buen tiempo. No intente montar su caseta durante un día ventoso.
- La zona de instalación debe estar limpia, despejada y totalmente plana. Una zona de trabajo con obstáculos, húmeda o mojada puede representar un riesgo de lesión. Asegúrese de que no haya cables en el suelo durante el montaje.
- Prevea un espacio de trabajo suficiente para desplazar y posicionar fácilmente las piezas durante el montaje. Asegúrese de tener suficiente espacio en la entrada para que la / las puertas del invernadero puedan abrirse completamente.
- Antes de comenzar con las primeras fases del ensamblaje de las piezas, se deben construir unos cimientos.

## MANTENIMIENTO

---

- La madera es un material vivo que sigue envejeciendo, y puede tener algunas deformaciones naturales (madera ligeramente combadas o rizados), hendiduras, nodos caídos y bolsas de resina. Puede también perder de su brillo ... este es normal, y no pone en peligro la longevidad y fuerza de su refugio. la aplicación de cera para madera es una solución sencilla.
- Recomendamos tratar el refugio dos veces al año con un conservante de madera para exteriores.
- Para preservar mejor su cobertizo de jardín, le recomendamos que mantenga las bisagras de las puertas regularmente engrasadas, de la misma forma lubricada la cerradura. Tenga cuidado de no dejar que las puertas se abran bruscamente con el viento para evitar roturas.
- Evite la acumulación de hojas caídas y nieve en el techo del cobertizo. Demasiado peso en el techo puede dañar el mismo y hacerlo peligroso de usar. Limpie regularmente con una escoba de mango largo con cerdas suaves.
- Verifique regularmente la estructura para asegurarse de que no se desenrosque la tornillería. Apretar si considera necesario.
- En caso de piezas faltantes o dañadas, comuníquese con el Servicio Post-venta de Alice's Garden al: 931 993 006 / 911 337 937 o [contacto@alicesgarden.es](mailto:contacto@alicesgarden.es)
- En el caso de desmontar su caseta de jardín, siga las instrucciones de montaje al revés.
- ¡Tenga cuidado, este cobertizo de jardín no es resistente al agua! No almacene productos sensibles a la humedad en interiores.

## GARANTÍA

---

- La caseta que acaba de adquirir está avalada contra defectos de fabricación y desgaste prematuro, durante un período de 2 años, a partir de la fecha de compra por el consumidor, sujeto a la conformidad del conjunto, respecto recomendaciones del fabricante y estándares de mantenimiento.
- La madera es un material natural que contiene anomalías tolerables, como nudos o grupos de nudos, grietas, fisuras en los nudos, resina y torsión. Esto implica que los nudos no adherentes, las hendiduras en los nudos, las ranuras de secado, las grietas y giros rectos son aceptables si el ensamblaje sigue siendo posible y si los flujos de resina son limitados.
- Si una parte resulta defectuosa durante el período de garantía, su única y exclusiva solución será la reparación o el reemplazo de la pieza defectuosa según lo define el servicio post venta de Alice's Garden.
- La implementación de la garantía Alice's Garden (WALIBUY) se lleva a cabo mediante el reemplazo de las piezas dañadas, con gastos devueltos a la carga del comprador.
- Esta garantía no se aplica en caso de mal uso, montaje o uso incorrectos. Esta caseta está diseñada para soportar vientos de intensidad normal cuando se monta de acuerdo con las instrucciones de este manual.
- El fabricante no asume ninguna responsabilidad por las consecuencias que resulten de un montaje incorrecto o daños climáticos o de fuerza mayor.
- Nuestras conejeras están diseñadas para su uso en un entorno privado y personal, el uso en un entorno profesional anulará automáticamente todas las garantías. Bajo ninguna circunstancia, Alice's Garden será responsable de los materiales o artículos almacenados dentro de la cabina.

### LISTA DE EXCLUSIONES DE LA GARANTÍA

- Envejecimiento natural, desgaste normal.
- Daño causado por termitas y otros animales.
- Daños o defectos debidos a causas de origen externo (accidente, choque, rayos, viento fuerte ...)
- Daño resultante de un montaje incorrecto
- Incumplimiento de las instrucciones del fabricante
- Reparaciones y daños al producto después de la reparación sin acuerdo previo con el servicio post venta de Alice's Garden
- Reparaciones improvisadas o temporales y las consecuencias de la posible agravación del daño resultante,
- Reemplazo de piezas de desgaste,
- Daño resultante del uso no adaptado a la función principal del producto,
- Daños relacionados con el almacenamiento, la elección de la ubicación de la cabina, montaje, mal clima o mantenimiento deficiente,
- Reemplazo de partes faltantes / dañadas en la recepción, no indicado en el albarán de entrega.

## CONSERVAZIONE DELL'IMBALLO PRIMA DEL MONTAGGIO

---

- Conservare i pacchi su una superficie piana, al riparo dalla luce solare e dalle intemperie.
- Si consiglia di disimballare i componenti del prodotto 48 ore prima del montaggio e di lasciarli in un luogo coperto, in modo che il legno possa adattarsi all'umidità dell'ambiente.
- Stendere il pacco e le parti a terra per evitare che si deformino.

## ISTRUZIONI DI SICUREZZA

---

- Questo manuale di istruzioni contiene tutte le informazioni necessarie per il montaggio del tuo rifugio. Leggere tutte le istruzioni prima di iniziare e, durante il montaggio, seguire attentamente ogni fase.
- I pezzi di legno possono presentare rischi di scheggiarsi. Maneggiare il legno con cura. Indossare guanti da lavoro, occhiali protettivi e maniche lunghe durante il montaggio o la manutenzione su il tuo canile per evitare lesioni.
- Tenere i bambini e gli animali domestici lontani dal perimetro di installazione per evitare distrazioni e incidenti.
- I sacchetti di plastica e le piccole parti devono essere tenuti fuori dalla portata di i bambini piccoli.
- Fai attenzione se usi una scala a pioli, c'è il rischio di cadere o perdere l'equilibrio. Assicurarsi che sia completamente aperto e installato su una superficie completamente piana. Non premere il coperchio fino al completo montaggio. Non salire mai sul tetto del capannone.
- Usa con attenzione i vari strumenti necessari per assemblare questo capannone. Familiarizzare con il funzionamento di tutti gli strumenti. Prestare attenzione ai suggerimenti sulla sicurezza dello strumenti per il montaggio.
- Rimani sintonizzato e concentrato durante tutto il processo di assemblaggio. Non cercare di montare la serra se sei stanco, se hai preso medicine o alcol o se soffri di vertigini.
- Non tentare di assemblare la serra se ti accorgi che mancano delle parti o se non hai abbastanza tempo per completare l'assemblaggio lo stesso giorno. Non lasciare mai la serra parzialmente montata perché potrebbe soffrire danni maggiori; anche un po' di vento di bassa intensità potrebbe danneggiarlo.
- Non allestire la casa in caso di pioggia o quando c'è vento.
- Non montare la casetta da giardino su un terreno in pendenza.
- Serrare i dadi al termine dell'installazione (dopo aver fissato le pareti laterali e le lamiere della porta)!
- Nessun apparecchio che emette calore deve essere riposto nel capannone. (barbecue, torcia, ecc.).

Conservare queste istruzioni per riferimento futuro.

# ISTRUZIONI PRIMA DEL MONTAGGIO

---

## SUGGERIMENTI E MANUTENZIONE PRIMA DEL MONTAGGIO

- Non esporre al sole le parti in legno e il soffitto durante il montaggio.
- Per ottimizzare la vita del tuo capanno da giardino, ti consigliamo di lucidarlo prima del montaggio per poter trattare tutte le aree che risulteranno inaccessibili una volta assemblate.
- La tua casetta da giardino deve essere trattata con un rivestimento protettivo fungicida (interno ed esterno) e pesticida nel legno (contro funghi e insetti). Durante questa operazione è sconsigliata l'esposizione diretta al sole o alla pioggia.

## SELEZIONE E PREPARAZIONE DEL TUO SITO

- La posizione migliore è un sito pianeggiante che consenta un buon drenaggio dell'acqua. È preferibile un luogo abbastanza lontano dagli alberi.
- Assicurati che il tempo sia bello il giorno dell'installazione. Non cercare di allestire la tua casa in una giornata ventosa.
- L'area di installazione deve essere pulita, libera e completamente piana. Un'area di lavoro ostruita, umida o bagnata può comportare il rischio di lesioni. Assicurati che non ci siano cavi a terra durante il montaggio.
- Fornire spazio di lavoro sufficiente per spostare e posizionare facilmente le parti durante l'assemblaggio. Assicurati di avere abbastanza spazio all'ingresso in modo che le porte della serra possano essere completamente aperte.
- Prima di iniziare le prime fasi di assemblaggio delle parti, è necessario costruire le fondamenta.

## MANUTENZIONE

---

- Il legno è un materiale vivo che continua ad invecchiare e può presentare alcune deformazioni naturali (legno leggermente deformato o arricciato), sgorbie, nodi cadenti e tasche di resina. Potrebbe anche perdere la sua lucentezza... questo è normale e non mette a rischio la longevità e la forza del tuo rifugio. applicare la cera per legno è una soluzione semplice.
- Si consiglia di trattare il rifugio due volte all'anno con un preservante del legno per esterni.
- Per preservare al meglio la vostra casetta da giardino, vi consigliamo di mantenere regolarmente
- ingrassate le cerniere della porta, così come lubrificate le serrature. Stai attento a no lasciare che le porte si aprano al vento per evitare rotture.
- Evitare l'accumulo di foglie cadute e neve sul tetto del capannone. Troppo peso sul tetto può danneggiare
- il tetto e renderlo pericoloso da usare. Pulisci regolarmente con un manico di scopa lungo con setole morbide.
- Controllare regolarmente la struttura per assicurarsi che l'hardware non si sviti. Stringere se ritenuto necessario.
- In caso di parti mancanti o danneggiate, contattare il Servizio Post Vendita Alice's Garden al: [contatto@alicesgarden.it](mailto:contatto@alicesgarden.it)
- In caso di smontaggio della casetta da giardino, seguire le istruzioni di montaggio in ordine inverso.
- Attenzione, questa casetta da giardino non è impermeabile! Non conservare prodotti sensibili all'umidità all'interno.

## GARANZIA

---

- La cabina appena acquistata è garantita contro difetti di fabbricazione e usura prematura, per un periodo di 2 anni, dalla data di acquisto da parte del consumatore, previa conformità dell'insieme, rispetto alle raccomandazioni del produttore e alle norme di manutenzione.
- Il legno è un materiale naturale che contiene anomalie tollerabili come nodi o gruppi di nodi, crepe, fessure dei nodi, resina e torsione. Ciò implica che i nodi antiaderenti, le fessure dei nodi, le scanalature di asciugatura, le crepe e le torsioni diritte sono accettabili se l'assemblaggio è ancora possibile e se i flussi di resina sono limitati.
- Se una parte risulta difettosa durante il periodo di garanzia, l'unico ed esclusivo rimedio sarà la riparazione o la sostituzione della parte difettosa come definito dal servizio post vendita di Alice's Garden.
- L'attuazione della garanzia Alice's Garden (WALIBUY) viene effettuata mediante sostituzione delle parti danneggiate, con restituzione delle spese a carico dell'acquirente.
- Questa garanzia non si applica in caso di uso improprio, montaggio o uso improprio. Questa pensilina è progettata per resistere a venti di normale intensità quando assemblata secondo le istruzioni in questo manuale.
- Il produttore non si assume alcuna responsabilità per le conseguenze derivanti da un montaggio errato o da danni causati dalle intemperie o da cause di forza maggiore.
- Le nostre cassette sono progettate per l'uso in un ambiente privato e personale, l'uso in un ambiente professionale annullerà automaticamente tutte le garanzie. In nessun caso Alice's Garden sarà responsabile per materiali o oggetti conservati all'interno della cabina.

## ELENCO ESCLUSIONE GARANZIA

- Invecchiamento naturale, normale usura.
- Danni causati da termiti e altri animali.
- Danni o difetti dovuti a cause esterne (incidente, urto, fulmine, vento forte . . . )
- Danni derivanti da un montaggio errato
- Mancato rispetto delle istruzioni del produttore
- Riparazioni e danni al prodotto dopo la riparazione senza previo accordo con il servizio post-vendita Saldi Alice's Garden
- Riparazioni improvvisate o temporanee e conseguenze del possibile aggravamento del danno risultante,
- Sostituzione delle parti soggette a usura,
- Danni derivanti da un uso non adeguato alla funzione principale del prodotto,
- Danni legati allo stoccaggio, scelta del luogo dello stand, montaggio
- Sbagliato cattivo clima o manutenzione,

# LISTE DES PIÈCES / ONDERDELENLIJST PARTS LIST / LISTA DE PIEZAS / ELENCO DEI PEZZI

---

**FR** Avant de commencer, assurez-vous d'avoir toutes les pièces nécessaires pour le montage de votre abri et identifiez l'endroit où chaque pièce va se trouver dans l'abri. Triez-les et faites l'inventaire à l'aide de la liste de pièces ci-après.

Si vous constatez qu'il vous manque une pièce, contactez notre service après-vente Alice's Garden. Ne commencez pas le montage de l'abri. Le fabricant ne pourra être tenu responsable d'aucune conséquence résultant d'un abri partiellement monté.

**NL** Voordat u begint, moet u zich ervan verzekeren dat u over alle onderdelen beschikt voor de montage van uw tuinhuisje en de plaats identificeert waar elk onderdeel zich in het tuinhuisje bevindt. Sorteert ze en controleer ze aan de hand van de onderdelenlijst hieronder.

Als u constateert dat er een onderdeel ontbreekt, neemt u contact op met de aftersales van Alice's Garden. Begin niet met het bouwen van het tuinhuisje. De fabrikant kan niet aansprakelijk gesteld worden voor eventuele schade veroorzaakt door een gedeeltelijk gemonteerd tuinhuisje.

**EN** Before you begin, make sure you have all the parts needed to assemble your shed and identify where each part will be in the shed. Sort and inventory them using the parts list below. Some additional fittings are provided.

If you find that you are missing a part, contact our Alice's Garden after-sales service. Do not start assembling the shed. The manufacturer cannot be held responsible for any consequences resulting from a partially assembled shed.

**ES** Antes de comenzar, asegúrese de tener todas las piezas necesarias para montar su refugio e identificar dónde estará cada habitación en el refugio. Ordene y haga un inventario utilizando la lista de piezas a continuación.

Si nota que le falta una pieza, comuníquese con el Centro de servicio de Alice's Garden. No empiece a montar el cobertizo. El fabricante no se hace responsable de las consecuencias derivadas de una estructura parcialmente instalada.

**IT** Prima di cominciare, assicurarsi di avere tutti i componenti necessari per il montaggio della casetta e identificare il posizionamento di ogni componente nella casetta. Ogni componente è numerato. Provarli e fare l'inventario utilizzando la lista dei componenti inclusa.

Se si constata che un componente è mancante, contattare il nostro Servizio Post-Vendita di Alice's Garden. Non cominciare il montaggio della casetta. Il costruttore non potrà essere ritenuto responsabile di alcuna conseguenza derivante da una casetta parzialmente montata.

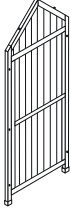
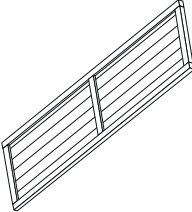
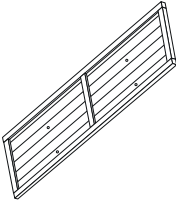
1		x1
2		x1
3		x1
4		x1

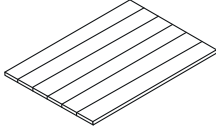
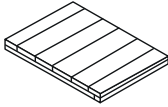
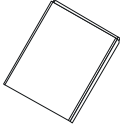
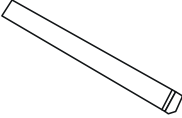
5		x2
6		x3
7		x2
8		x1

**A**

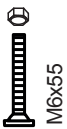

M6x55

x3

**B**

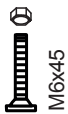

M6x45

x6

**C**



M3.5x45

x12

**D**



M3.5x35

x10

**E**



M3.5x25

x12

**F**



M3.0x28

x1

**G**



x1

**H**



x1

**I**



x4

## MONTAGE / MONTAJE / ASSEMBLY / MONTAGGIO

---

**FR** L'abri doit être assemblé dans sa totalité. Toute partie non entièrement assemblée pourrait être fortement endommagée si elle est laissée en l'état. N'inclinez pas l'abri et ne le poussez pas durant la construction.

Suivez attentivement les instructions, étape par étape. Finissez complètement chaque étape avant de commencer la suivante.

L'abri de jardin doit être monté par 2 personnes.

**NL** Het tuinhuisje moet volledig gemonteerd worden. Elk deel dat niet geheel gemonteerd is, kan sterk beschadigd worden indien het in deze staat gelaten wordt. Laat het tuinhuisje niet hellen en duw het niet tijdens de bouw.

Volg de instructies zorgvuldig, stapsgewijs. Rond elke stap gehele af voordat u aan de volgende stap begint.

Het tuinhuisje moet door 2 personen gemonteerd worden.

**EN** The shed must be assembled in its entirety. Any part not fully assembled could be severely damaged if left as such. Do not tilt or push the shed during construction.

Follow the instructions carefully, step by step.

Complete each step before starting the next. The garden shed must be assembled by two people.

**EN** El cobertizo debe ser ensamblado en su totalidad. Cualquier pieza que no esté completamente ensamblada podría dañarse severamente si se deja como está. No incline la estructura y no la empuje durante la construcción.

Siga las instrucciones cuidadosamente, paso a paso. Termine cada paso por completo antes de comenzar el siguiente.

Este producto debe ser instalado por 2 personas.

**IT** La caseta deve essere assemblata in tutta la sua totalità. Qualunque parte che non fosse stata assemblata completamente potrebbe subire danni gravi se viene lasciata in quello stato. Non inclinare la caseta e non la spingere durante il montaggio.

Siga attentamente le istruzioni in tutte le fasi. Termine per completo ogni fase prima di iniziare la seguente.

Il montaggio della caseta di giardino deve essere realizzato da 2 persone.

1

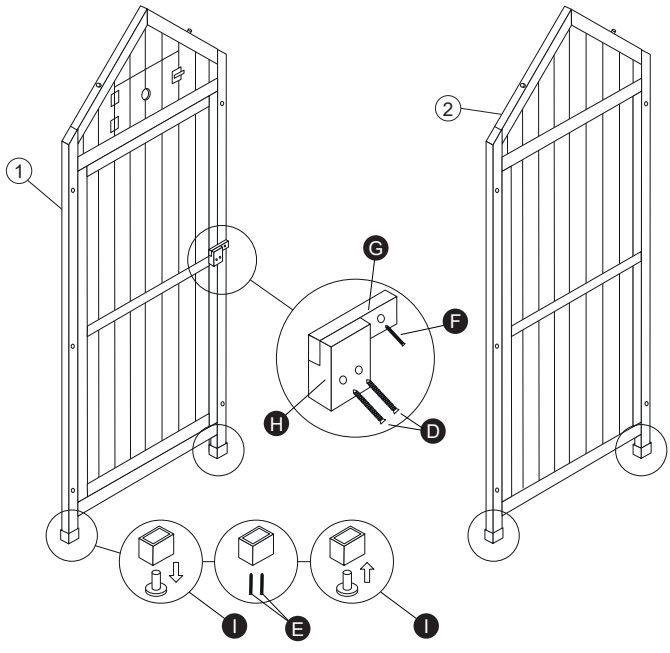

- D x2
- E x8
- F x1
- G x1
- H x1
- I x4

2

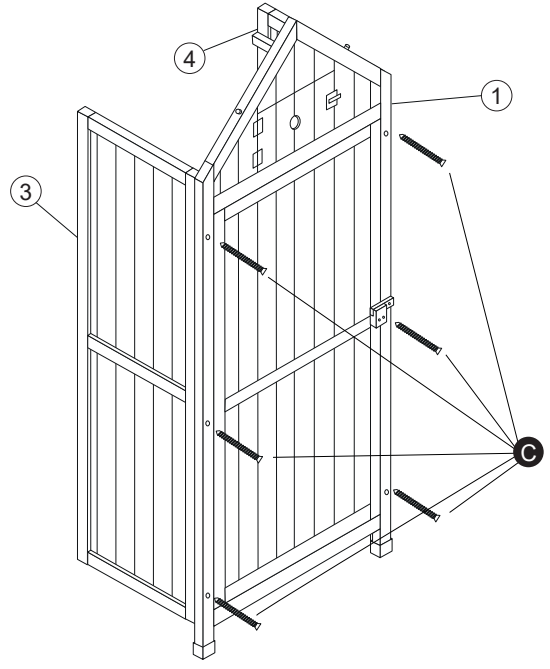

- C x6

3

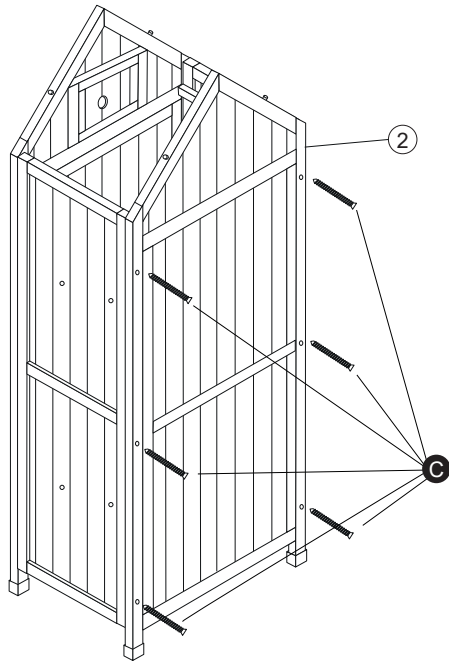

C x6

4

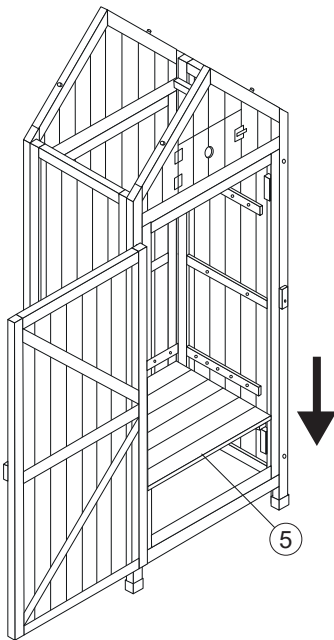

5

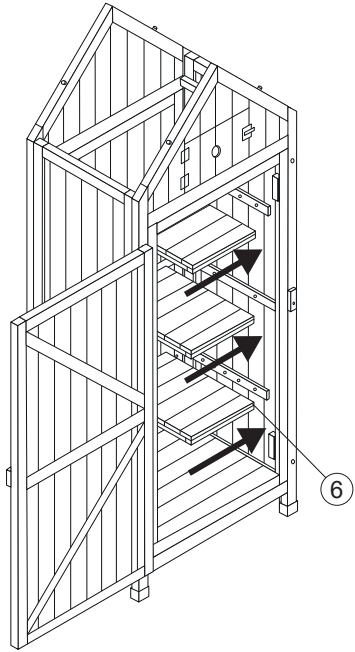

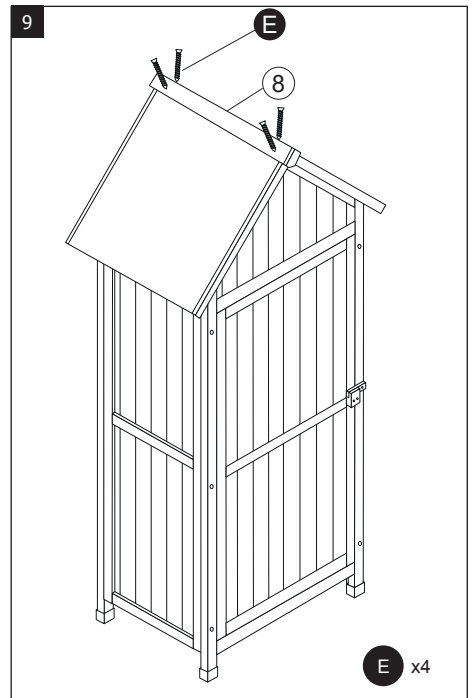
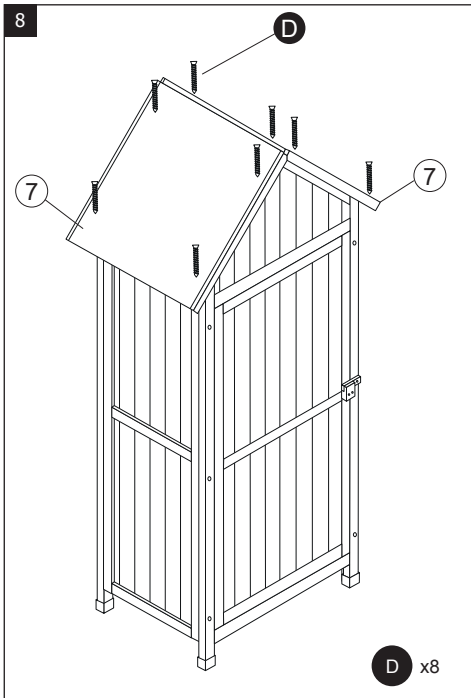
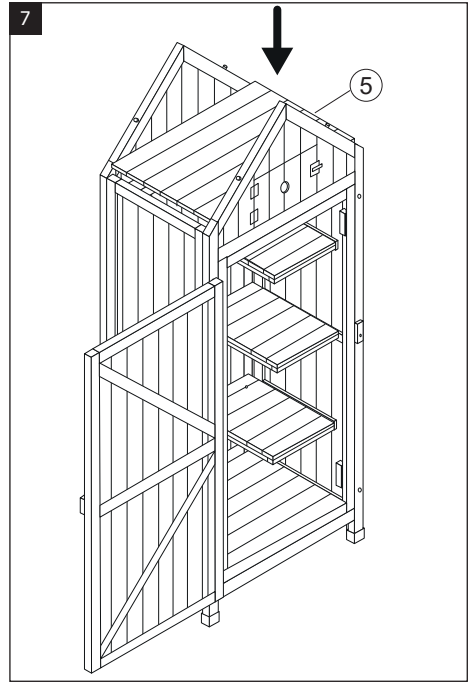
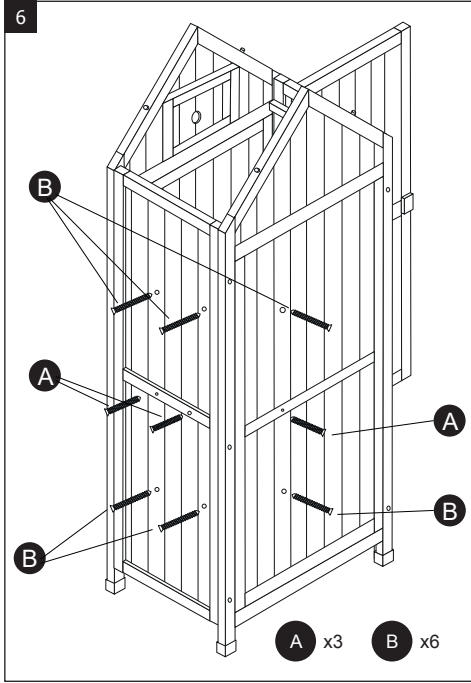

IMPORTÉ PAR WALIBUY SAS  
270 avenue de l'Espace, 59118 WAMBRECHIES - FRANCE  
Service après vente : [sav.alicesgarden.fr](http://sav.alicesgarden.fr) - [sav.alicesgarden.be](http://sav.alicesgarden.be)

---

IMPORTADO POR WALIBUY SPAIN SL  
Carrer de Mallorca 289, Entresuelo 2, 08037 BARCELONA - ESPAÑA  
Servicio postventa : [alicesgarden.es/cms/contacto](http://alicesgarden.es/cms/contacto)

---

IMPORTED BY ALICE'S GARDEN UK LTD  
Office G07, Dowgate Hill House, EC4R 2SU London - UNITED KINGDOM  
After sales service: [alicesgarden.co.uk/cms/contact-us](http://alicesgarden.co.uk/cms/contact-us)

---

INGEVOERD DOOR WALIBUY SAS  
270 avenue de l'Espace, 59118 WAMBRECHIES - FRANKRIJK  
After-sales : [aftersales.alicesgarden.nl](http://aftersales.alicesgarden.nl) - [aftersales.alicesgarden.be](http://aftersales.alicesgarden.be)

---

IMPORTADO PARA WALIBUY SPAIN SL  
Carrer de Mallorca 289, Entresuelo 2, 08037 BARCELONA - ESPAÑA  
Serviço pós-venda : [alicesgarden.pt/cms/contacto](http://alicesgarden.pt/cms/contacto)

---

IMPORTATO DA WALIBUY ITALIA S.R.L  
Via Torino 60, 20123 MILANO - ITALIA  
Contatto : [contatto@alicesgarden.it](mailto:contatto@alicesgarden.it)

---

IMPORTED BY ALICE'S GARDEN OUTDOOR PTY LTD  
SHOP 1, 1 Denham Street Bondi 2026 NSW - AUSTRALIA  
Contact : [service@alicesgarden.com.au](mailto:service@alicesgarden.com.au)

---

IMPORTIERT VON WALIBUY SAS  
270 AVENUE DE L'ESPACE, 59118 WAMBRECHIES - FRANKREICH  
Kundendienst : [kundenservice@alicesgarden.de](mailto:kundenservice@alicesgarden.de)

---