

# Owner Manual



OFFICE CHAIR ■

# CONTENTS

## 01

### ENGLISH PRODUCT MANUAL

1. WARNING	Pg 01
2. SAFETY INFORMATION	Pg 01
3. ASSEMBLY PARTS AND TOOL	Pg 02
4. ASSEMBLY INSTRUCTIONS	Pg 03
5. PRODUCT FEATURES	Pg 08
6. LIMITED WARRANTY	Pg 09

## 02

### MANUAL DE PRODUCTO EN ESPAÑOL

1. ADVERTENCIA	Pg 11
2. INFORMACIÓN DE SEGURIDAD	Pg 11
3. PIEZAS Y HERRAMIENTA DE MONTAJE	Pg 12
4. INSTRUCCIONES DE MONTAJE	Pg 13
5. CARACTERÍSTICAS DEL PRODUCTO	Pg 18
6. GARANTÍA LIMITADA	Pg 19

**WARNING**

Please read the instructions carefully and follow the assembly steps.

To ensure proper assembly, please follow all steps and use all parts provided. Not following this warning may result in serious injury to you or others.

To prevent misalignments, keep the screws loose and do not tighten them until they are all in their correct positions.

Avoid overtightening or forcing the screws, as this could cause them to break, strip, or damage the threads of the holes.

Using the wrong size of screws for a particular part could cause damage to the screw or the part.

Please lubricate all moving parts regularly and tighten all bolts and screws every 6 months, or as needed.

**SAFETY INFORMATION**

**WEIGHT CAPACITY FOR SEATING: 300LBS (≈136KG)**



Sit in the center of the chair with your back against the backrest



Do not sit at the front edge of the chair



Do not stand on the chair



Do not use the chair with more than one person



Do not push the chair around when a person is sitting in it



Do not push down on the backrest when a person is reclined



Do not place all your weight on the backrest only

**ASSEMBLY PARTS AND TOOL**

PLEASE MAKE SURE ALL THE PARTS ARE INCLUDED.

- A**  Casters \*5
- B**  Chair Base \*1
- C**  Base Legs \*5
- D**  Gas Lift \*1
- E**  Seat Plate \*1
- F**  Seat Cushion \*1
- G**  Back Cushion \*1
- H**  Armrests (L&R) \*2
- I**  Steel Plate \*1
- J**  Lumbar Support \*1
- K**  M6x14mm Bolts \*10
- L**  M6x20mm Bolts \*4
- M**  M6x25mm Bolts \*4
- N**  M8x20mm Bolts \*4
- O**  M8x45mm Bolts \*4
- P**  Plastic Cap \*4
- Q**  Wrench \*1

**⚠ BEFORE YOU GET STARTED, A FEW POINTERS:**

 Having a friend to help makes assembly extra-easy.

 Please use the included wrench instead of an **ELECTRIC HAND DRILL** in case of damage to the product.

## ASSEMBLY INSTRUCTIONS

- STEP 1** Remove the chair base cover from the Chair Base (B), then install the Base Legs (C) onto the five corners of the exposed chair base with TEN Bolts (K), using the Wrench (Q).

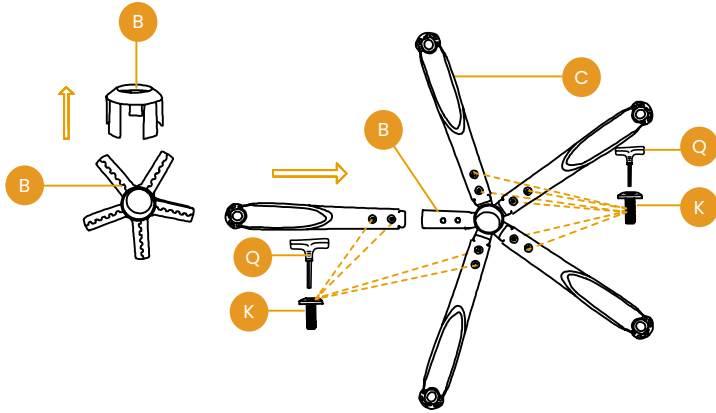

- STEP 2** Press the Casters (A) into the holes at the end of each Base Leg (C), then put on the chair base cover, next, insert the Gas Lift (D) into the center hole of the Chair Base (B).

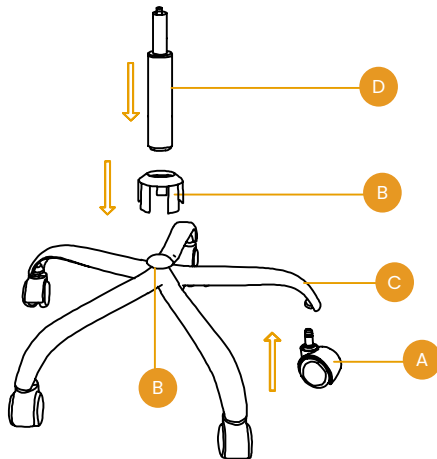

## ASSEMBLY INSTRUCTIONS

- STEP 3** Align the Seat Plate (E) over the pre-drilled holes underneath the Seat Cushion (F), make sure that the front of the Seat Plate is facing the front of the Seat Cushion (F). Attach the Seat Plate (E) to the Seat Cushion (F) using FOUR Bolts (L), tighten all the bolts with the Wrench (Q), being careful not to miss-thread the bolts or damaged the Seat.

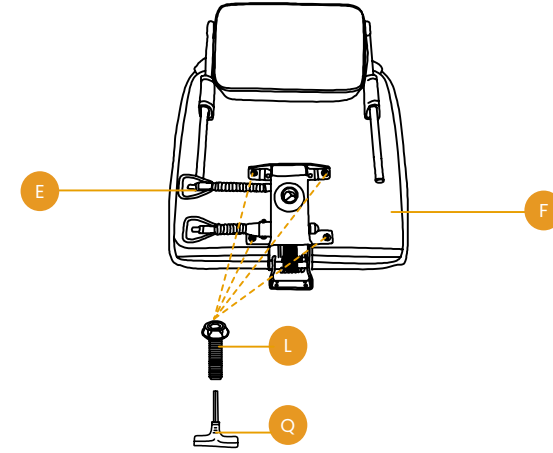

- STEP 4** Turn the Seat Cushion (F) upright and align the center hole of the Seat Plate (E) over the Gas Lift (D), then push the Seat Cushion (F) down onto the Gas Lift (D) firmly until the connection is secure.

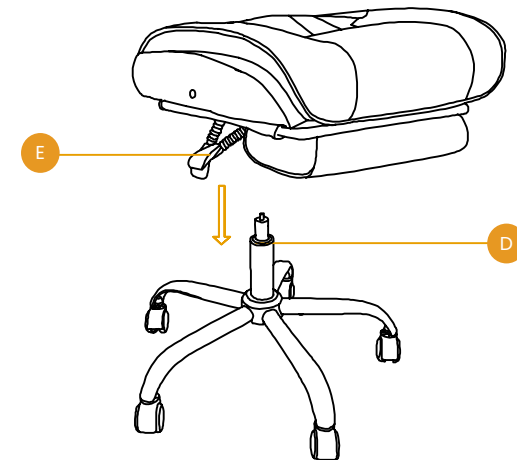

## ASSEMBLY INSTRUCTIONS

**STEP 5** Attach the Steel Plate (I) to the Back Cushion (G) with FOUR Bolts (M), using the Wrench (Q).

Note: The side of the Steel Plate (I) that has the "outside" sign should face the outer side of the chair back.

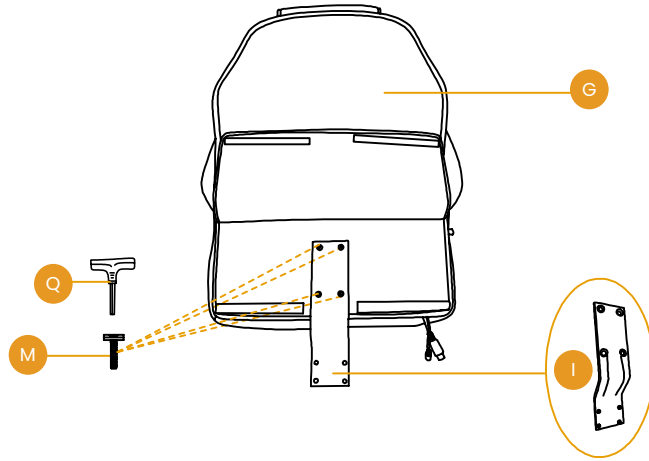

**STEP 6** Insert the Steel Plate (I) into the mechanism to connect Seat Cushion (F) and Back Cushion (G), using Four Bolts (N) and tighten by Wrench (Q) to 50% at first. After Four bolts are all aligned, fully tighten the bolts.

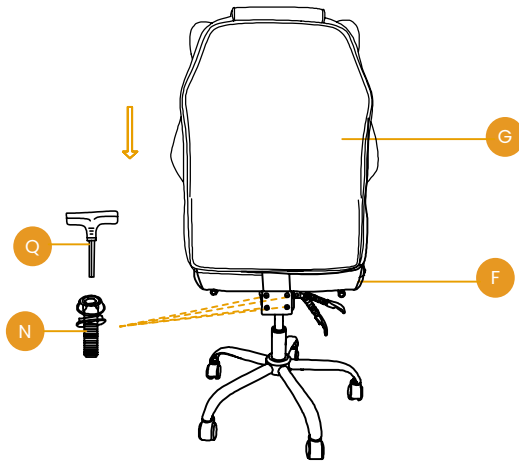

## ASSEMBLY INSTRUCTIONS

**STEP 7** Attach the Armrests (H) to the Seat Cushion (F) and Back Cushion (G) with FOUR Bolts (O), using the Wrench (Q).

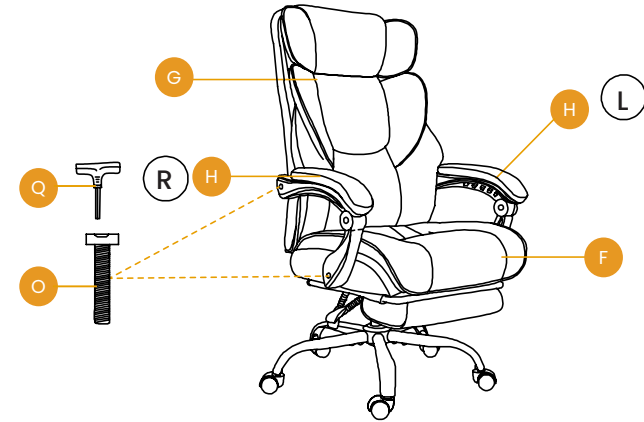

**STEP 8** Use the Plastic Caps (P) to cover the bolt holes on the Armrests (H).

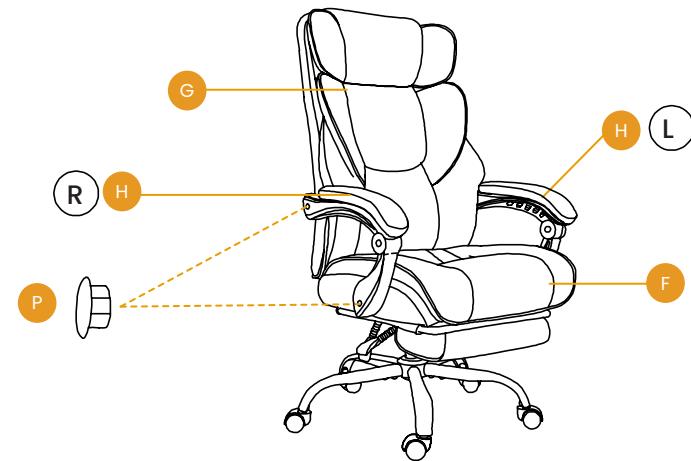

## ASSEMBLY INSTRUCTIONS

**STEP 9** Place Lumbar Support (J) onto the correct position.

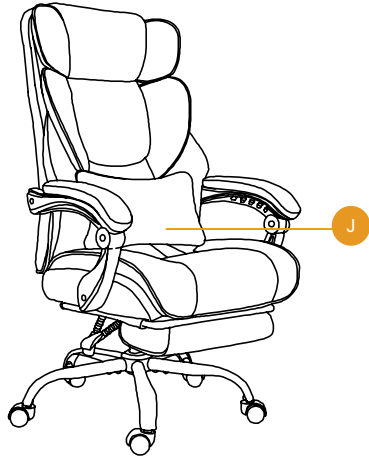

**STEP 10** Assembly complete. The chair is ready for use.



## PRODUCT FEATURES

### Pneumatic Seat Height Adjustment

Pulling the lever upwards enables height adjustment of the seat, then the seat can be locked at a fixed height by releasing the lever.

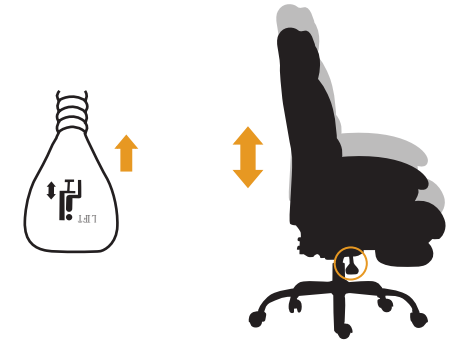

### Tilt Angle Adjustment

Simply pull up the lever and recline back to adjust the tilt angle and push down to lock the backrest.

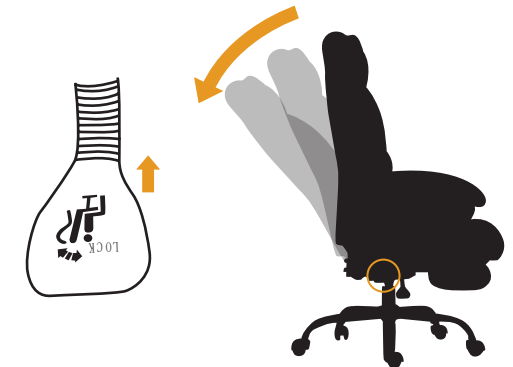

**LIMITED WARRANTY**

We promises to repair or replace any chair that is found to be defective in material or workmanship within one year from the date of original purchase, as long as you, the original purchaser, still own it. This is your sole and exclusive remedy under this warranty, subject to the provisions outlined below.

**EXCLUSIONS**

This warranty does not apply to, and no other warranty applies to:

- Normal wear and tear, which is to be expected over the course of ownership.
- Misuse, abuse, or excessive use of the product.
- Modifications or attachments to the product that are not approved.
- Products that were not installed, used, or maintained in accordance with the product instructions and warnings.
- Products used for rental purposes or unauthorized retail activities.

Seating Usage: Normal use for seating is defined as equivalent to a single shift, forty-hour (40) workweek. If the seating product is used in a manner exceeding this, the applicable warranty period will be proportionately reduced.

**RETURN POLICY**

We offer a 30-day return policy, meaning that all products purchased through this website may be returned to us within that timeframe. You must contact us within 30 days of receiving the product(s), and they must be returned to us without any undue delays.

**CONDITIONS:**

- Returned products must be in the same condition as received and returned in their original packaging.
- If the product is not faulty (i.e., if you change your mind or are unhappy with the product for another reason), you are responsible for the cost of return shipping. You must ensure the package arrives safely to us, so we recommend using a courier service that offers tracking.

**LIMITED WARRANTY**

- If the product is faulty when received, please contact us, and we will assist you with the return, covering the shipping costs in this case.
- We reserve the right to offer partial refunds for returned products that are not in unused condition, are damaged, or have missing parts not due to our error.

**HOW RETURNS WORK**

To request a return, please fill out the contact form on our website and attach a copy of your invoice as proof of purchase, along with the reason for the return.

We will provide the return address for the product as soon as possible. Once the returned product is received and inspected, we will provide a specific resolution.

If the return is approved, the refund amount will be automatically credited to your original payment method.

**MAINTENANCE INSTRUCTIONS**

Dust and clean up spills immediately using a clean, non-colored, lint-free cloth.



Use a mild soap solution and a damp cloth to remove stains.



Do not place hot items directly on the furniture surface without using a protective barrier.



For indoor use only. Do not place the furniture outside.



Do not place furniture in direct sunlight.



Do not write on the furniture surface without a padded barrier to protect it.



Do not clean furniture with harsh cleaners or polishes.



Do not place furniture near heating or cooling vents (keep at least 3 feet away)

**ADVERTENCIA**

Por favor, lea las instrucciones cuidadosamente y siga los pasos de ensamblaje.

Para garantizar un ensamblaje adecuado, siga todos los pasos y utilice todas las piezas proporcionadas. No seguir esta advertencia puede resultar en lesiones graves para usted u otros.

Para evitar desalineaciones, mantenga los tornillos sueltos y no los apriete hasta que estén todos en sus posiciones correctas.

Evite apretar demasiado o forzar los tornillos, ya que esto podría hacer que se rompan, se desgasten o dañen las roscas de los agujeros.

Usar tornillos de un tamaño incorrecto para una pieza particular podría dañar el tornillo o la pieza.

Lubrique todas las partes móviles regularmente y apriete todos los pernos y tornillos cada 6 meses, o según sea necesario.

**INFORMACIÓN DE SEGURIDAD**

CAPACIDAD MÁXIMA DE CARGA DEL ASIENTO: 300LBS (≈136KG)



Siéntese en el centro de la silla con la espalda contra el respaldo



No se siente en el borde frontal de la silla



No empuje la silla cuando una persona esté sentada en ella



No se ponga de pie en la silla



No presione hacia abajo en el respaldo cuando una persona esté reclinada



No use la silla con más de una persona



No coloque todo su peso solo en el respaldo

**PIEZAS Y HERRAMIENTA DE MONTAJE**

POR FAVOR, ASEGÚRESE DE QUE TODAS LAS PIEZAS ESTÉN INCLUIDAS.

A



Ruedas \*5

B

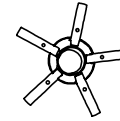

Base de la silla \*1

C



Patas de base \*5

D



Elevador a gas \*1

E

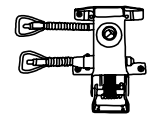

Placa del asiento \*1

F



Cojín del asiento \*1

G



Cojín del respaldo \*1

H



Reposabrazos (Izq. y Der.) \*2

I



Placa de acero \*1

J



Soporte lumbar \*1

K



Tornillos M6x14mm \*10

L



Tornillos M6x20mm \*4

M



Tornillos M6x25mm \*4

N



Tornillos M8x20mm \*4

O



Tornillos M8x45mm \*4

P



Tapa de plástico \*4

Q

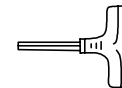

Llave \*1

**⚠ ANTES DE COMENZAR, UN PAR DE CONSEJOS:**



Tener a un amigo para ayudar hace que el ensamblaje sea extra fácil.



Por favor, use la llave incluida en lugar de un TALADRO ELÉCTRICO para evitar daños al producto.

## INSTRUCCIONES DE ENSAMBLAJE

**PASO 1** Retire la cubierta de la base de la silla (B), luego instale las patas de la base (C) en las cinco esquinas de la base expuesta de la silla con DIEZ tornillos (K), usando la llave (Q).

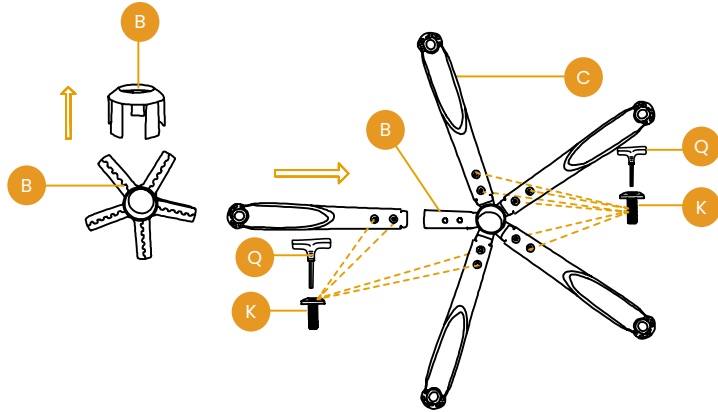

**PASO 2** Presione las ruedas (A) en los agujeros al final de cada pata de la base (C), luego coloque la cubierta de la base de la silla, después inserte el elevador de gas (D) en el agujero central de la base de la silla (B).

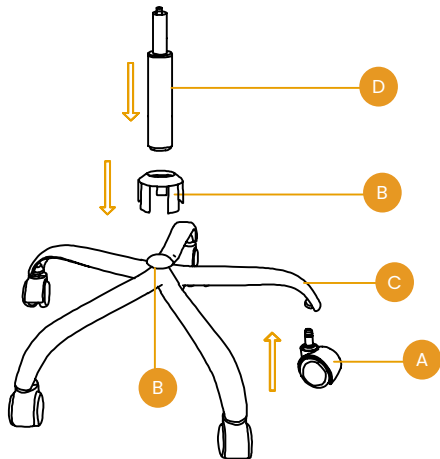

## INSTRUCCIONES DE ENSAMBLAJE

**PASO 3** Alinee la placa del asiento (E) con los orificios pre-perforados debajo del cojín del asiento (F), asegurándose de que la parte delantera de la placa del asiento esté orientada hacia la parte delantera del cojín del asiento (F). Fije la placa del asiento (E) al cojín del asiento (F) usando CUATRO tornillos (L). Apriete todos los tornillos con la llave (Q), teniendo cuidado de no cruzar la rosca de los tornillos ni dañar el asiento.

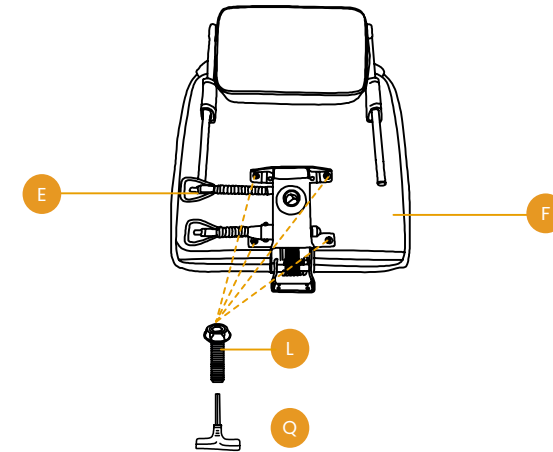

**PASO 4** Coloque el cojín del asiento (F) en posición vertical y alinee el agujero central del plato del asiento (E) con el elevador de gas (D), luego empuje el cojín del asiento (F) hacia abajo sobre el elevador de gas (D) firmemente hasta que la conexión esté segura.

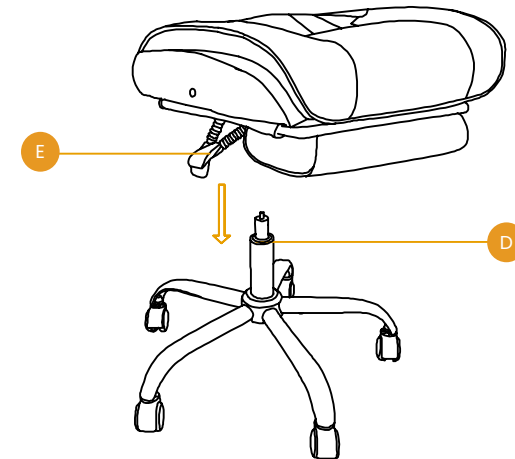

## INSTRUCCIONES DE ENSAMBLAJE

**PASO 5** Fije la placa de acero (I) al respaldo del cojín (G) con CUATRO tornillos (M), usando la llave (Q).

*Nota: El lado de la placa de acero (I) que tiene la señal de "fuera" debe estar orientado hacia el lado exterior del respaldo de la silla.*

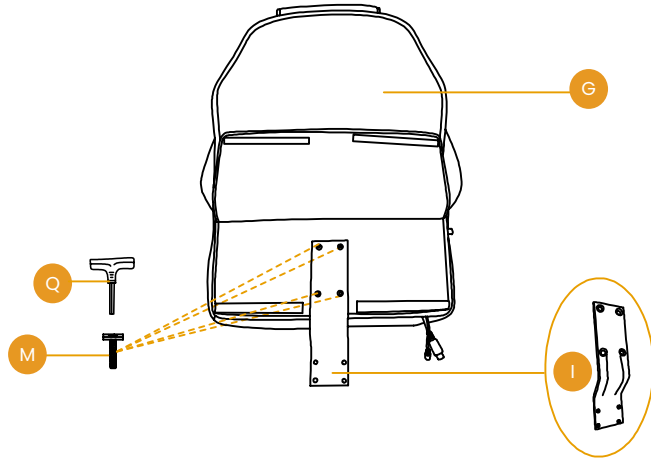

**PASO 6** Inserte la placa de acero (I) en el mecanismo para conectar el cojín del asiento (F) y el cojín del respaldo (G), usando cuatro tornillos (N) y apriete con la llave (Q) al 50% al principio. Después de alinear los cuatro tornillos, apriete completamente los tornillos.

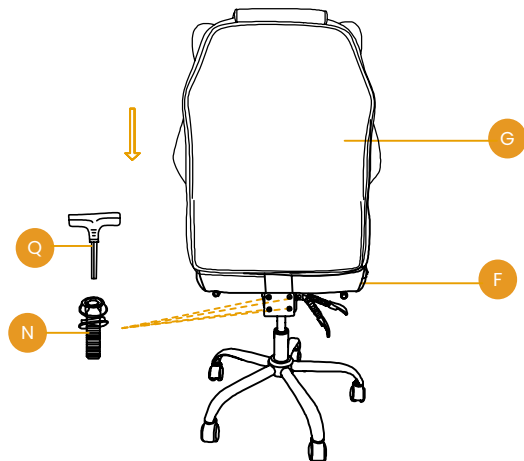

## INSTRUCCIONES DE ENSAMBLAJE

**PASO 7** Fije los reposabrazos (H) al cojín del asiento (F) y al cojín del respaldo (G) con CUATRO tornillos (O), usando la llave (Q).

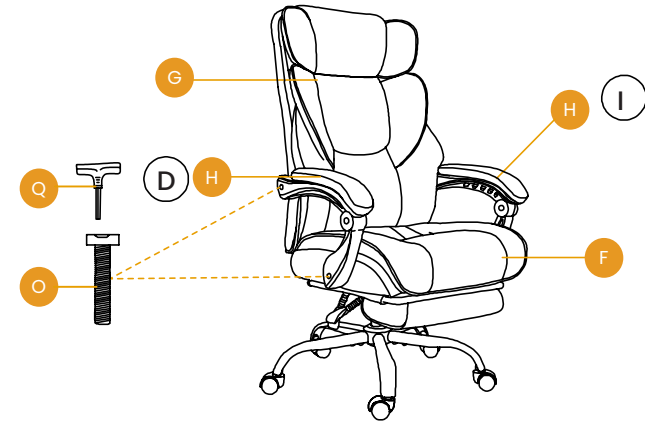

**PASO 8** Use las tapas de plástico (P) para cubrir los agujeros de los tornillos en los reposabrazos (H).

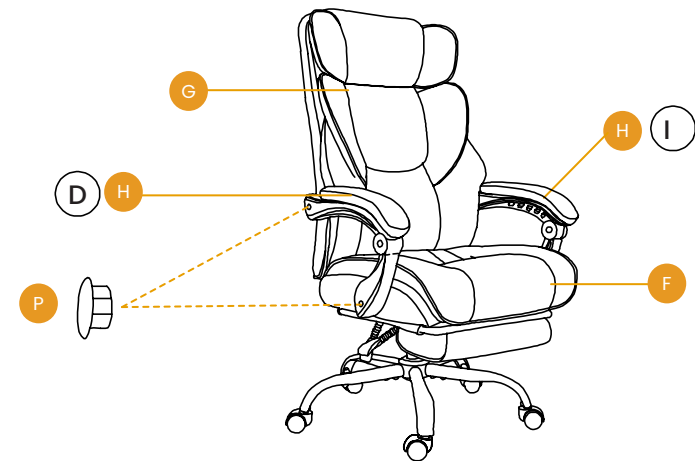

## INSTRUCCIONES DE ENSAMBLAJE

**PASO 9** Coloque el soporte lumbar (J) en la posición correcta.



**PASO 10** Montaje completo. La silla está lista para usarse.



## CARACTERÍSTICAS DEL PRODUCTO

### Ajuste neumático de la altura del asiento

Tirar de la palanca hacia arriba permite ajustar la altura del asiento, luego el asiento se puede bloquear en una altura fija al soltar la palanca.

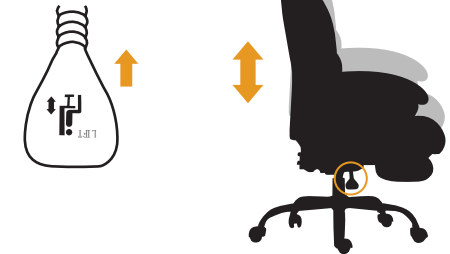

### Ajuste del ángulo de inclinación

Simplemente tire de la palanca hacia arriba e incline hacia atrás para ajustar el ángulo de inclinación y luego presione hacia abajo para bloquear el respaldo.

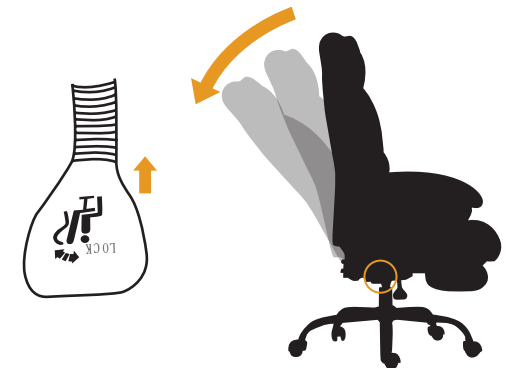

**GARANTÍA LIMITADA**

Se compromete a reparar o reemplazar cualquier silla que se encuentre defectuosa en materiales o mano de obra dentro de un año desde la fecha de compra original, siempre que usted, el comprador original, siga siendo el propietario. Este es su único y exclusivo recurso bajo esta garantía, sujeto a las disposiciones que se indican a continuación.

**EXCLUSIONES**

Esta garantía no se aplica a, y ninguna otra garantía se aplica a:

- El desgaste normal, que se espera durante la propiedad.
- Uso indebido, abuso o uso excesivo del producto.
- Modificaciones o accesorios del producto que no están aprobados por.
- Productos que no fueron instalados, utilizados o mantenidos de acuerdo con las instrucciones y advertencias del producto.
- Productos utilizados con fines de alquiler o actividades de venta no autorizadas.

Uso del asiento: El uso normal del asiento se define como equivalente a un solo turno, una semana laboral de cuarenta horas (40). Si el producto de asiento se utiliza de una manera que exceda esto, el período de garantía aplicable se reducirá proporcionalmente.

**POLÍTICA DE DEVOLUCIÓN**

Ofrecemos una política de devolución de 30 días, lo que significa que todos los productos comprados a través de este sitio web pueden ser devueltos dentro de ese plazo. Debe contactarnos dentro de los 30 días posteriores a la recepción del/los producto(s), y estos deben ser devueltos sin demoras innecesarias.

**CONDICIONES:**

- Los productos devueltos deben estar en el mismo estado en que fueron recibidos y devolverse en su embalaje original.
- Si el producto no está defectuoso (es decir, si cambia de opinión o no está satisfecho con el producto por otra razón), usted es responsable de los costos de envío de la devolución. Debe asegurarse de que el paquete llegue a nosotros de manera segura, por lo que recomendamos utilizar un servicio de mensajería que ofrezca seguimiento.

**GARANTÍA LIMITADA**

- Si el producto está defectuoso al recibirlo, por favor contáctenos y le asistiremos con la devolución, cubriendo los costos de envío en este caso.
- Nos reservamos el derecho de ofrecer reembolsos parciales por productos devueltos que no estén en condiciones no utilizadas, que estén dañados o que falten piezas que no se deban a nuestro error.

**CÓMO FUNCIONAN LAS DEVOLUCIONES**

Para solicitar una devolución, por favor complete el formulario de contacto en nuestro sitio web y adjunte una copia de su factura como prueba de compra, junto con el motivo de la devolución.

Le proporcionaremos la dirección de devolución del producto tan pronto como sea posible. Una vez que el producto devuelto sea recibido e inspeccionado, le proporcionaremos una resolución específica.

Si la devolución es aprobada, el monto del reembolso será acreditado automáticamente a su método de pago original.

**INSTRUCCIONES DE MANTENIMIENTO**

Limpie el polvo y limpie las manchas de inmediato usando un paño limpio, no coloreado y sin pelusa.



Use una solución de jabón suave y un paño húmedo para eliminar las manchas.



No coloque objetos calientes directamente sobre la superficie de los muebles sin usar una barrera protectora.



Solo para uso en interiores. No coloque los muebles afuera.



No coloque los muebles a la luz directa del sol.



No escriba sobre la superficie de los muebles sin una barrera acolchada para protegerla.



No limpie los muebles con limpiadores o pulidores agresivos.



No coloque los muebles cerca de las rejillas de calefacción o refrigeración (mantenga al menos 3 pies de distancia).