

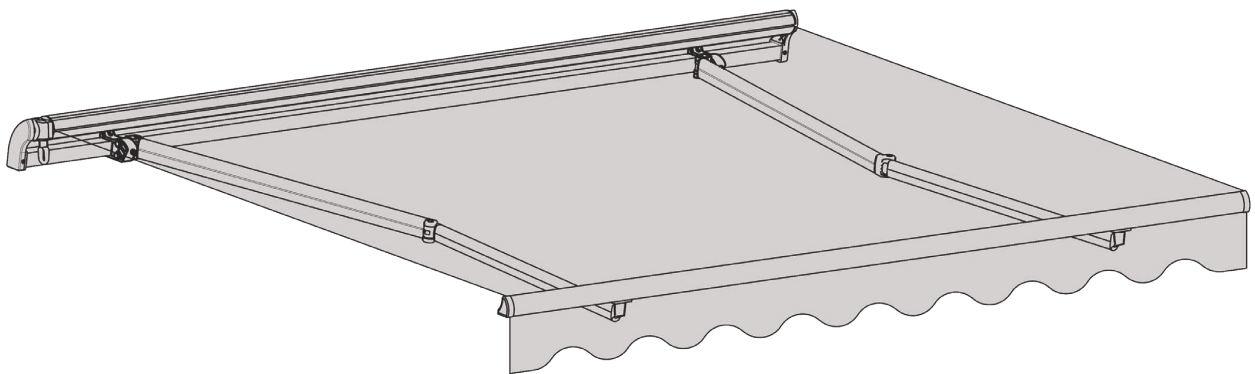

IN221100992V02_US_CA

840-207



EN_IMPORTANT, RETAIN FOR FUTURE REFERENCE: READ CAREFULLY.

FR_IMPORTANT: A LIRE ATTENTIVEMENT ET À CONSERVER POUR CONSULTATION ULTÉRIEURE.

ES_IMPORTANTE, LEA Y GUARDE PARA FUTURAS REFERENCIAS.

PT_IMPORTANTE, RETER PARA REFERÊNCIA FUTURA: LEIA ATENTAMENTE.

DE_WICHTIG! SORGFÄLTIG LESEN UND FÜR SPÄTER NACHSCHLAGEN AUFBEWAHREN.

IT_IMPORTANTE! CONSERVARE IL PRESENTE MANUALE PER FUTURO RIFERIMENTO E LEGGERLO ATTENTAMENTE.

EN

Dear customer,

Thank you for purchasing this product. So that your appliance serves you well, please read all the instructions in this user's manual. If you have any questions, please contact our customer care center, Our contact details are below:

FR

Cher client,

Nous vous remercions d'avoir acheté ce produit. Afin que vous puissiez profiter pleinement de votre appareil, veuillez lire toutes les instructions de ce manuel d'utilisation. Si vous avez la moindre question, veuillez contacter notre centre d'assistance à la clientèle, Nos coordonnées sont les suivantes:

DE

Sehr geehrter Kunde,

Vielen Dank, dass Sie dieses Produkt erworben haben. Damit Ihr Gerät Ihnen gute Dienste leistet, lesen Sie bitte alle Hinweise in diesem Benutzerhandbuch. Wenn Sie Fragen haben, wenden Sie sich bitte an unser Kundendienstzentrum, Unsere Kontaktdaten stehen unten:

ES

Queridos clientes,

Gracias por comprar este producto. Para que su electrodoméstico le sirva mejor, lea todas las instrucciones de este manual del usuario. Si tiene alguna pregunta, comuníquese con nuestro Centro de Atención al Cliente, Nuestros datos de contacto son los siguientes:

PT



Caros clientes,

Obrigado por adquirir este produto. Para que o seu aparelho o sirva melhor, leia todas as instruções deste manual do utilizador. Se tiver alguma dúvida, por favor contacte o nosso Centro de Atendimento ao Cliente, Os nossos dados de contacto são os seguintes:

IT

Caro Cliente,

Grazie per aver acquistato questo prodotto. Per servirti meglio con questo apparecchio ti prego di leggere tutte le istruzioni in presente manuale utente. In caso di dubbio, si prega di contattare il nostro centro assistenza clienti, I nostri dettagli di contatto sono di seguito:

Country	 Phone	 Email
US	001-877-644-9366	customerservice@aosom.com
CA	416-792-6088	customerservice@aosom.ca
UK	0044-800-240-4004	enquiries@mhstar.co.uk
DE	0049-0(40)-88307530	service@aosom.de
FR	0033-1-84166106	aosom@mhfrance.fr
ES	0034-931294512	atencioncliente@aosom.es
PT	0034-931294512	info@aosom.pt
IT	0039-0249471447	clienti@aosom.it

US

Imported by Aosom LLC
27150 SW Kinsman Rd Wilsonville, OR 97070 USA
MADE IN CHINA

CA

Imported by Aosom Canada Inc.
1251 Tapscott Road, Unit 101, Scarborough, Ontario Canada M1X 1S9
MADE IN CHINA

Importé par Aosom Canada Inc.
1251 Rue Tapscott, Unité 101, Scarborough, Ontario Canada M1X 1S9
FABRIQUÉ EN CHINE

UK

IMPORTER ADDRESS:
MH STAR UK LTD
Unit 27, Perivale Park,
Horsenden lane South
Perivale, UB6 7RH
MADE IN CHINA

FR

ADRESSE D'IMPORTATION:
MH FRANCE
2 Rue Maurice Hartmann
92130 Issy Les Moulineaux
France
FABRIQUÉ EN CHINE

ES

IMPORTADOR:
SPANISH AOSOM, S.L.
C/ROC GROS,Nº15.08550, ELS HOSTALET DE BALENYÀ, SPAIN.
B66295775
WWW.AOSOM.ES
ATENCIONCLIENTE@AOSOM.ES
TEL: 931294512
HECHO EN CHINA

DE

ADRESSE DES IMPORTEURS:
MH Handel GmbH
Wendenstraße 309
D-20537 Hamburg
Germany
IN CHINA HERGESTELLT

IT

IMPORTATO DA:
AOSOM Italy srl
Centro Direzionale Milanofiori
Strada 1 Palazzo F1
20057 Assago (MI)
P.I.: 08567220960
FATTO IN CINA

Thank you for purchasing our Retractable Awning! We hope you will find joy in our product for many years to come.

To ensure your personal safety during installation and to get the most out of your investment, please read this entire manual before beginning the installation process.

We recommend installing this awning by two people. If you feel that this process is too difficult to do on your own, we advise that you seek assistance from a local building or home improvement contractor.

Please contact our customer support line for help if you have any problem or need assistance when assemble, have missing or defective parts, or any other issues, we will try our best to help solve your problems.

We can also offer you the assembly video if you want.

Please prepare below tools before assembly. (Not included)

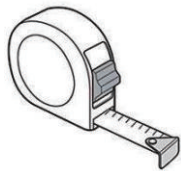

Measuring tape

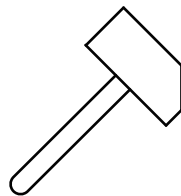

Non-metallic mallet



Wrench
(wrenches of M17 and M14)



Cross screwdriver

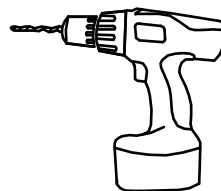

Power drill with
14 mm drilling bit

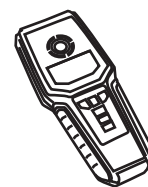

Chalk line leveler

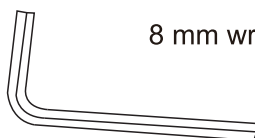

8 mm wrench















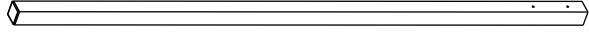
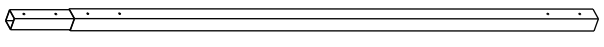
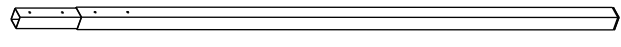

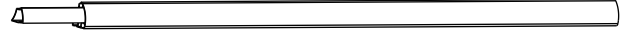



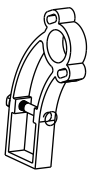
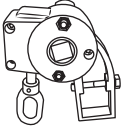
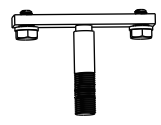



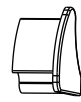

Two ladders or very sturdy chairs

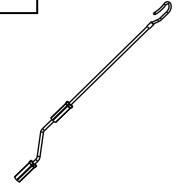
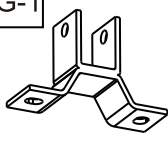

CATALOGUE

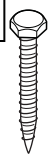
Parts List	1
Assembly	3
Preparing Your Work Place	3
Connecting Roller Tubes	4
Connecting Front Bars	5
Connecting Torsion Bars	6
Fabric Assembly	8
Roller Support Assembly	10
Wall Mounting	12
Measuring the Mount Site	14
Drilling the Bolt Holes	15
Preparing for Mounting	15
Mounting the Wall Brackets	16
Mounting the Awning	17
Optional Installation	17
Common Mistakes	18

Parts List

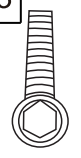

<p>A-1</p>  <p>Roller(left) 1PC</p>		<p>A-2</p>  <p>Roller(middle) 1PC</p>					
<p>A-3</p>  <p>Roller(right) 1PC</p>		<p>B-1</p>  <p>Torsion bar(left) 1PC</p>					
<p>B-2</p>  <p>Torsion bar(middle) 1PC</p>		<p>B-3</p>  <p>Torsion bar(right) 1PC</p>					
<p>C-1</p>  <p>Front bar(left) 1PC</p>		<p>C-2</p>  <p>Front bar(middle) 1PC</p>					
<p>C-3</p>  <p>Front bar(right) 1PC</p>		<p>L-1</p>  <p>Arm(left) 1PC</p>					
		<p>L-2</p>  <p>Arm(right) 1PC</p>					
<p>D</p>  <p>Roller support 1PC</p>	<p>D-3</p>  <p>Gear box & Roller support 1PC</p>	<p>Q</p>  <p>Arm-bar Link 2PCS</p>	<p>M</p>  <p>Fabric 1PC</p>	<p>N</p>  <p>Fabric liner 3PCS</p>	<p>O</p>  <p>Valance 1PC</p>		
<p>P</p>  <p>Bolt for cover & fabric Liner 2PCS</p>	<p>N-1</p>  <p>(left) 1PC</p>	<p>N-2</p>  <p>(right) 1PC</p>	<p>Q-2</p>  <p>Plastic washer 2PCS</p>	<p>A-A-1</p>  <p>M4x10mm 16PCS</p>	<p>H-1</p>  <p>1PC</p>	<p>H-2</p>  <p>1PC</p>	<p>T</p>  <p>Hand crank 1PC</p>
<p>G-1</p>  <p>Wall bracket 3PCS</p>	<p>G-2</p>  <p>M10x60mm 3PCS</p>	<p>G-3</p>  <p>M10x80mm 6PCS</p>	<p>G-4</p>  <p>M10x100mm 6PCS</p>	<p>Q-1</p>  <p>Screw nut 2PCS</p>	<p>E-1</p>  <p>2PCS</p>	<p>E-2</p>  <p>2PCS</p>	<p>E-3</p>  <p>M8x55mm 2PCS</p>

ASSEMBLY INSTRUCTIONS

WARNING

Improper installation and operation of your awning can result in severe personal injury as well as product failure not covered by warranty. Please follow all instructions carefully or contact technical support for assistance.

Before you proceed, please read the following safety precautions:

	<p>DO NOT remove the safety wrap that secures the awning arms until instructed to do so. The awning arms will spring open and can cause serious injury if handled inappropriately. DO NOT stand facing front of the awning when cutting off binds between arms. Hold tightly and stretch slowly until completely open.</p>
	<p>Proper location and fastening of the wall brackets is critical. Please follow instructions in the manual. Failure to securely fasten all brackets could result in the collapse of the awning and cause personal injury or death.</p>
	<p>Keep children away from assembly area.</p>

Safe Installation and Operation

1. Never install it in high and windy places, as the sunshade may drop and hurt someone.
2. Don't use it in places that have vibrations or impulses.
3. Don't use it in places with high temperature such as walls near furnaces.
4. Don't put heavy things on the frame as it may fall down and cause damage.
5. Please close the awning in storm conditions, such as excessive windy and rain.
6. Never use it for other purposes other than suggested.
7. Be careful with your fingers during installation.
8. Two adults are needed to move and install the sunshade as the product is big and heavy.
9. Please use all the screws and nuts correctly during installation as it is very dangerous if you leave it loose.

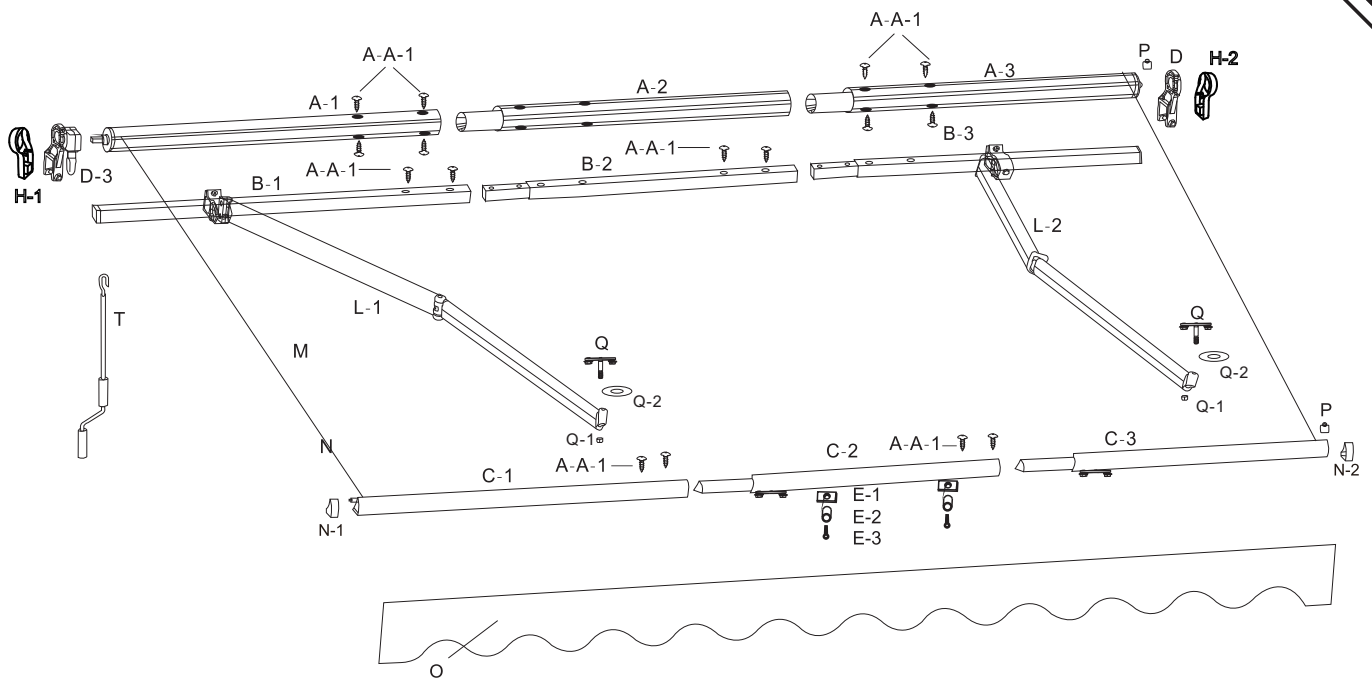

ASSEMBLY

STEP 1

Preparing Your Work Space

1. Before you begin, it is best to lay out all necessary tools to make setup smoother. Refer to the required tools section for the list of necessary tools.

! WARNING

DO NOT remove the safety wrap that holds the awning arms down. Serious injury can result from removing the wrap too soon.

2. Open the awning box and unwrap each piece carefully to avoid damaging the product.
3. Lay out each piece of the awning to ensure that all pieces are present. Refer to the parts diagram for detailed information regarding parts.
4. Open the small, inner box that contains the small parts and lay them out as well.

STEP 2

Connecting Roller Tubes

1. Gather the three long, silver tubes (A-1, A-2, A-3) and lay them in a line.

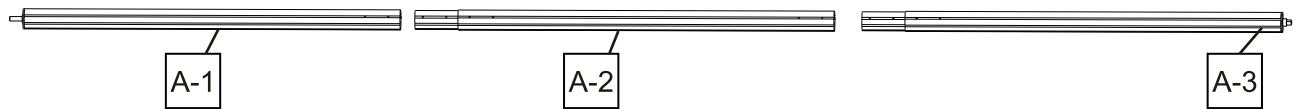

2. Insert the connector tube (A-2) into the interior end of the roller tube (A-1). If insertion is difficult, use a mallet to tap it gently into place. Once inserted, screw (A-A-1) it into place.

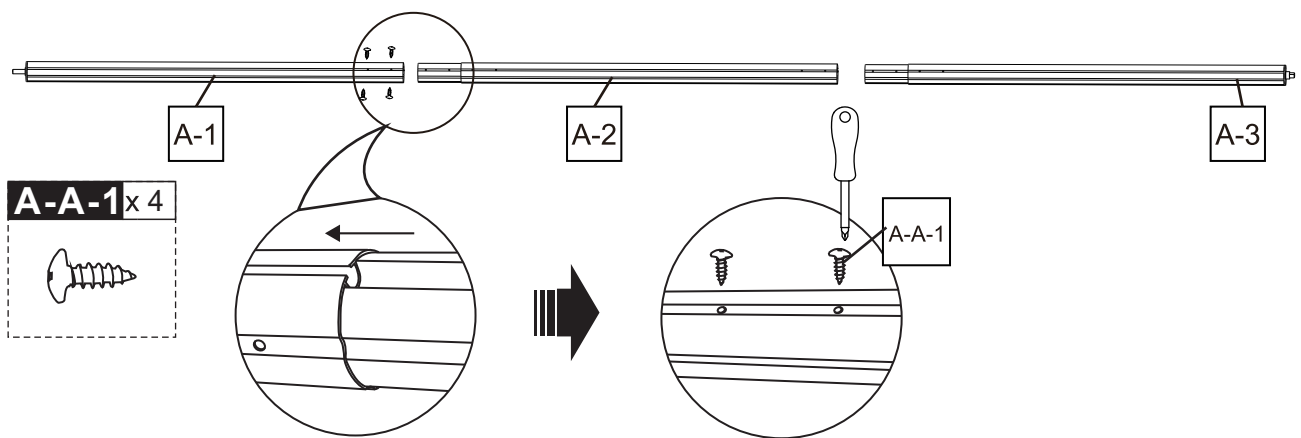

3. Insert the roller tube (A-3) into the interior end of the connector tube (A-2). If insertion is difficult, use a mallet to tap it gently into place. Once inserted, screw (A-A-1) it into place.

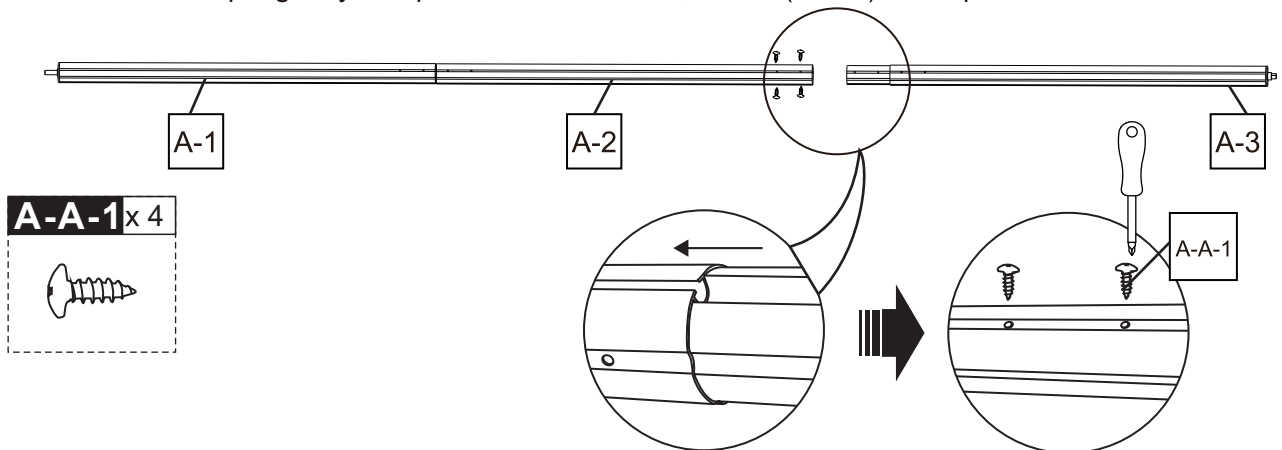

4. At this time, you will have one full-length roller, with all roller tubes connected and screwed securely into place.

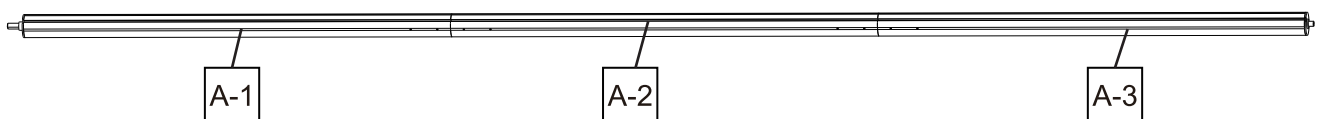

STEP 3

Connecting Front Bars

1. Gather the three long, wedge-shaped front bars (C-1, C-2, C-3) and lay them in a line.

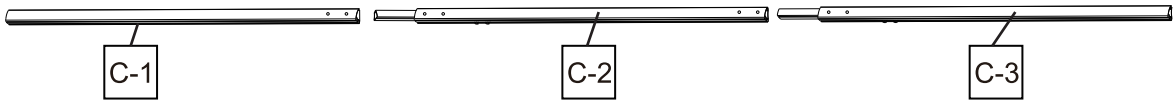

2. Insert the connector piece (C-2) into the interior end of the front bar (C-1). If insertion is difficult, use a mallet to tap it into place. Once inserted, screw (A-A-1) it into place and tighten the screw nut on the bar.

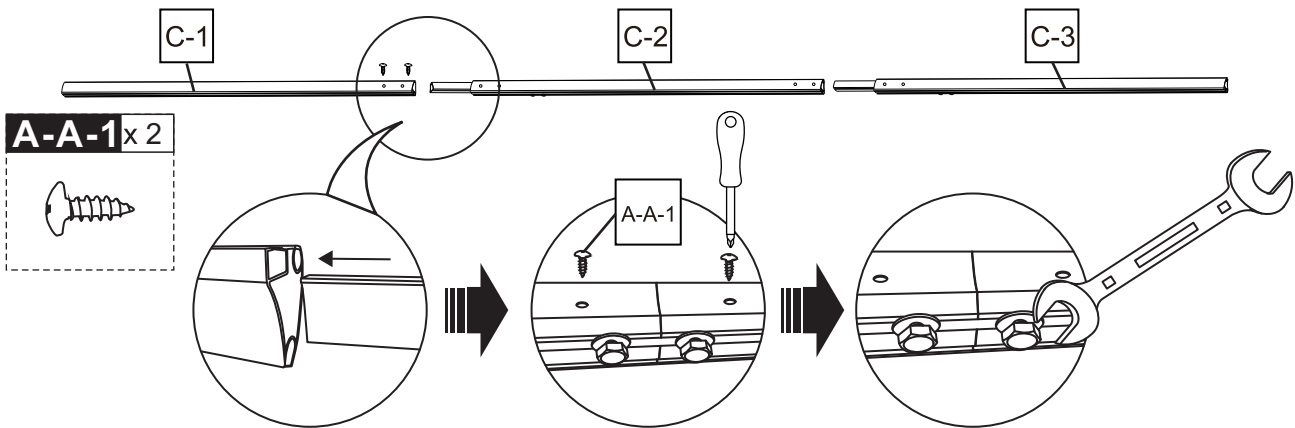

3. Insert the 2 pcs (E-1) into the connect piece (C-2), then insert the front bar (C-3) into the end of the connect piece (C-2), screw (A-A-1) it into place and tighten the screw nut on the bar.

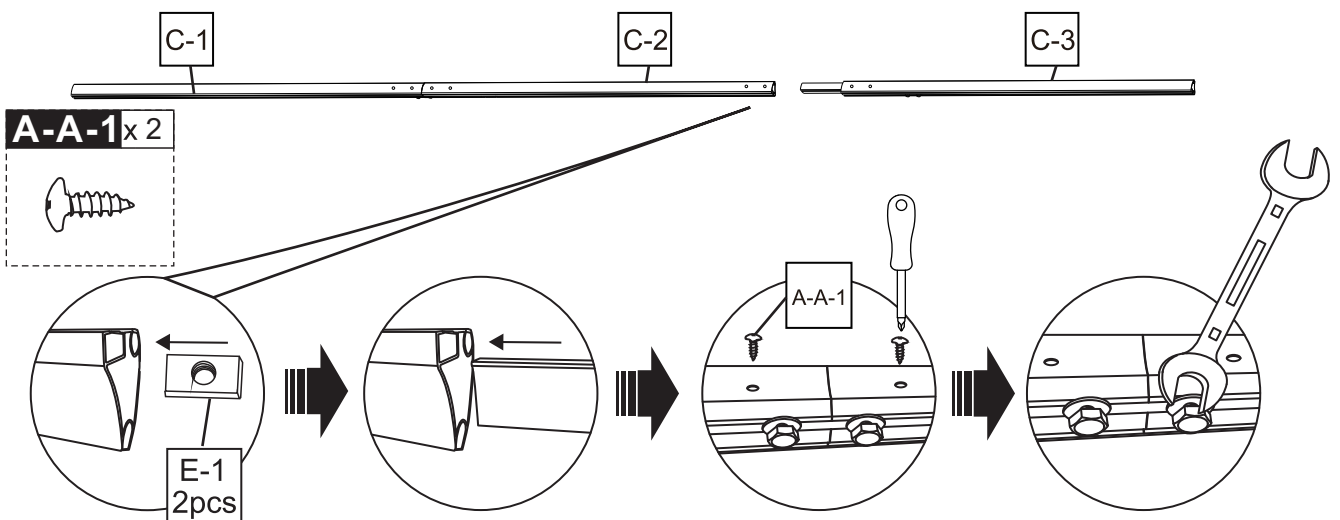

4. At this time, you will have one full-length front bar, with all pieces connected and screwed securely into place.

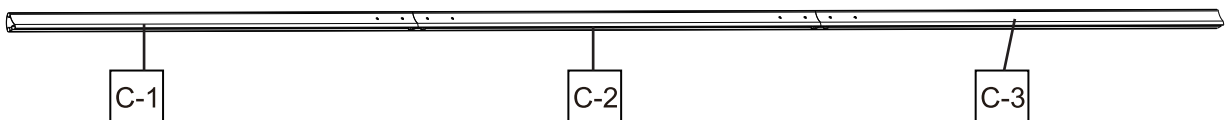

STEP4

Connecting Torsion Bars

⚠ WARNING

DO NOT remove the safety wrap that holds the arms down!

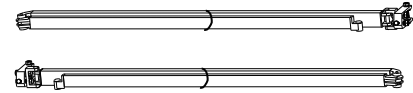

1. Gather the three white torsion bars (B-1,B-2,B-3), two arms (L-1, L-2) and lay them in a line.

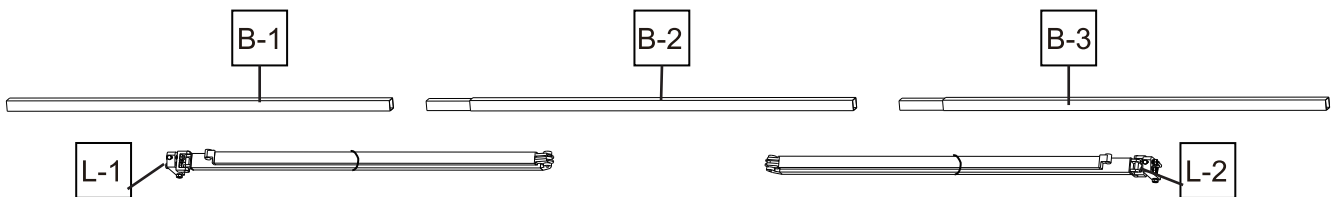

2. Connect the torsion bar (B-1) with left arm (L-1), make the insertion with a distance of 5.9" (15cm) like the picture shown, then tighten the nuts on the arm.

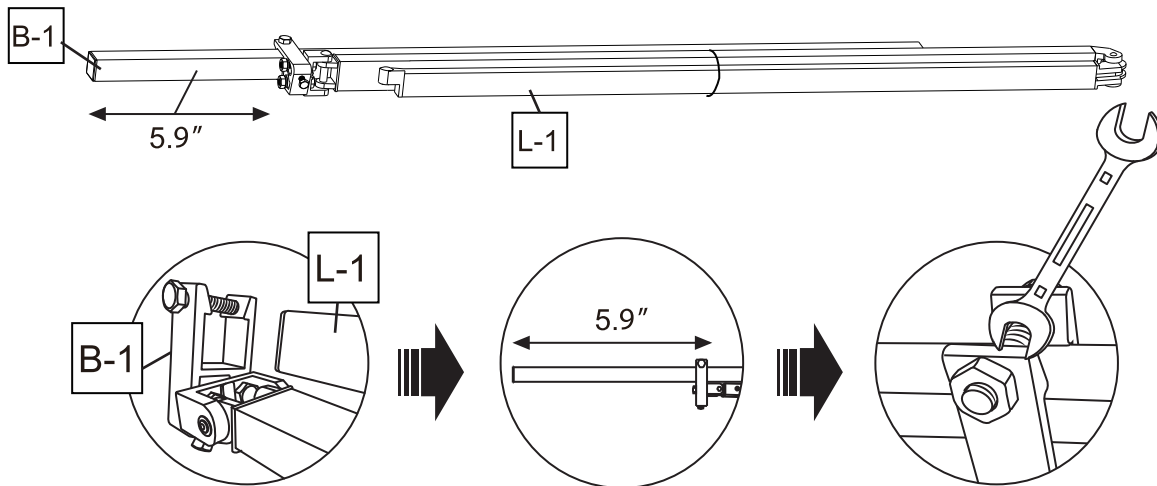

3. Connect the torsion bar (B-3) with right arm (L-2), make the insertion with a distance of 3.94" (10cm) like the picture shown, then tighten the nuts on the arm.

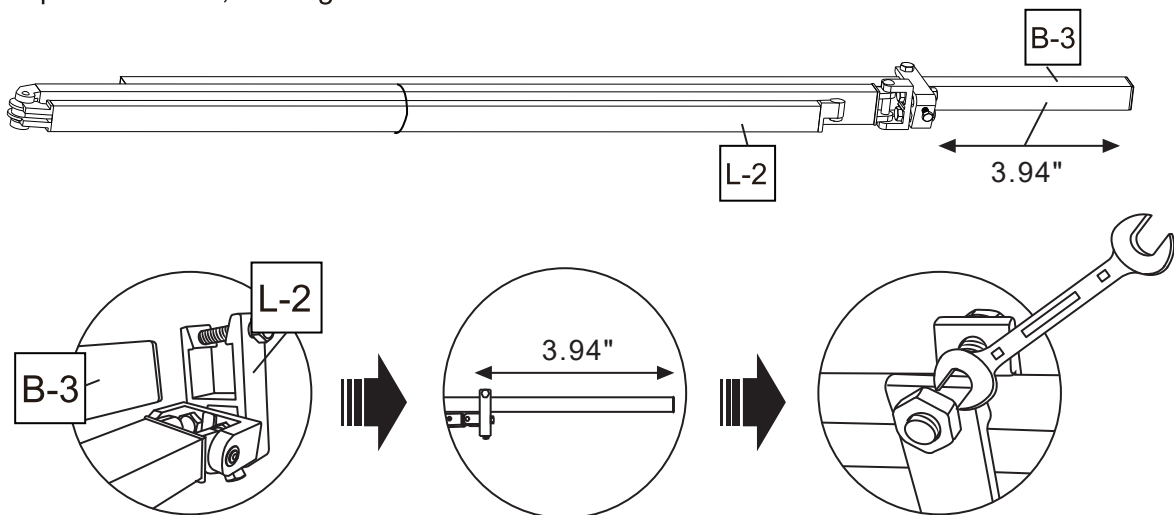

4. Connect the torsion bar (B-2) to both sides of the other two bars (B-1 and B-3) and screw (A-A-1) them into place.

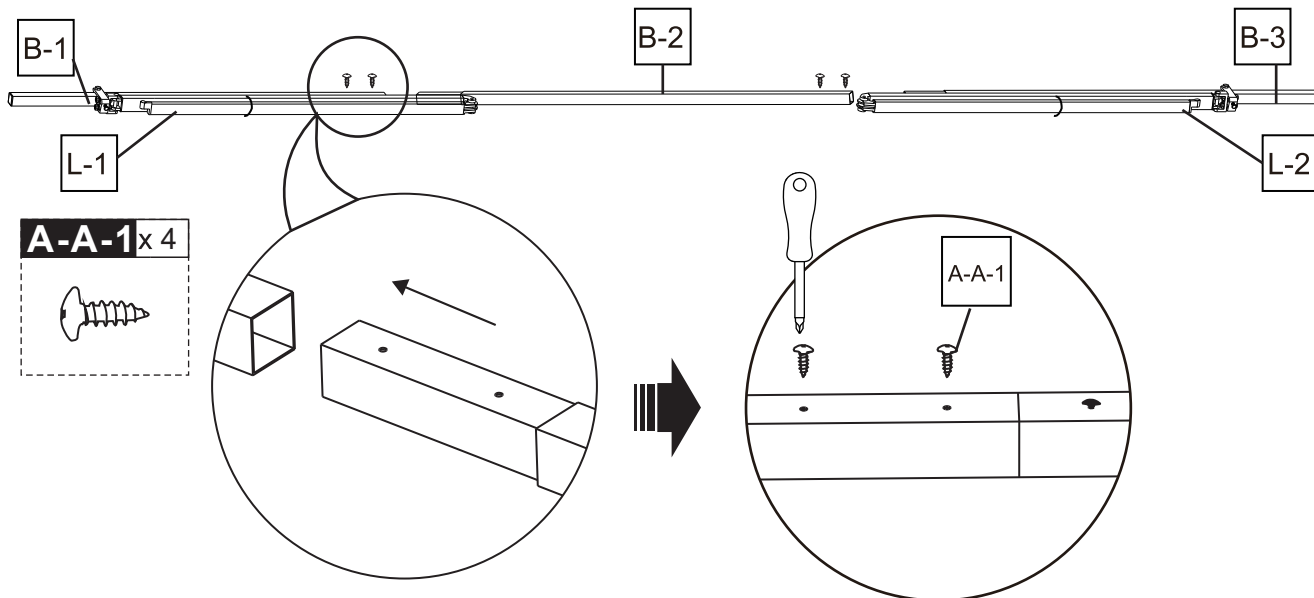

5. Hammer left roller support with gear box (D-3) into the left side of the torsion bar with gentle strength. Tighten the screw nuts with screwdriver.

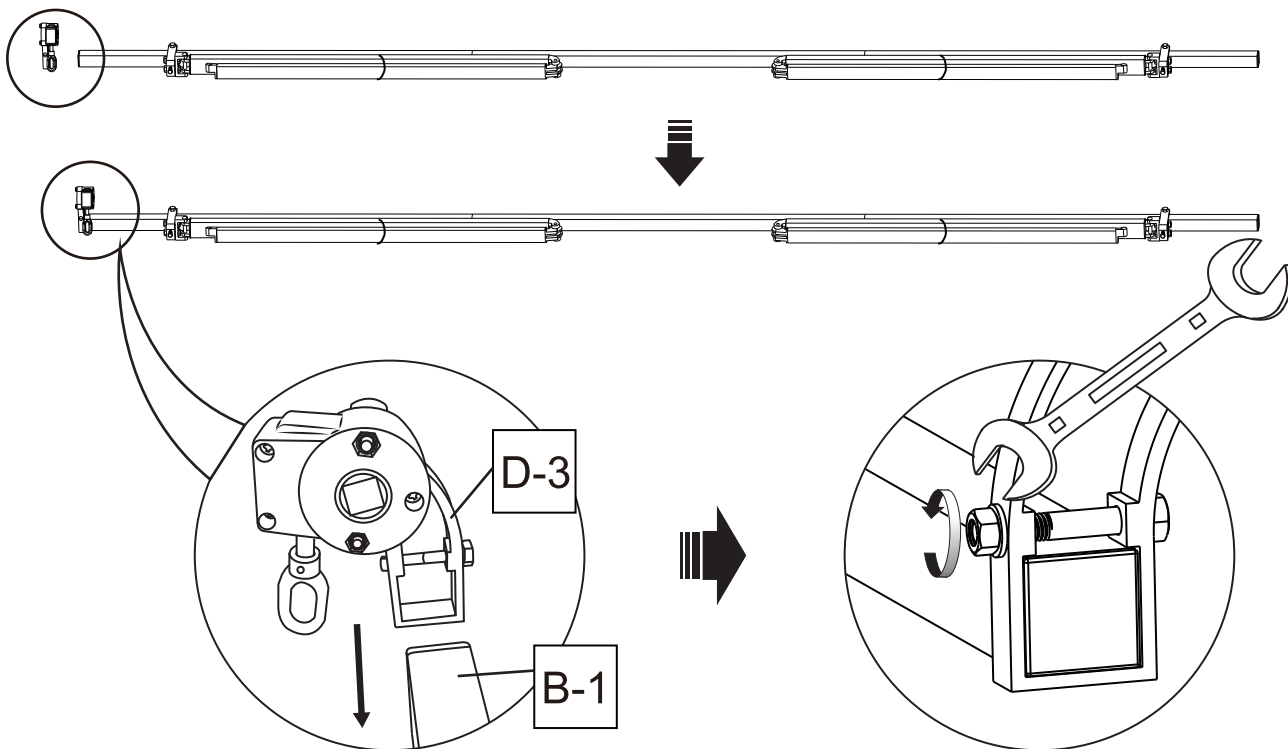

STEP 5

Fabric Assembly

1. Open the fabric box carefully to ensure that the product is not damaged.
2. Unfold both pieces of awning fabric. You should have one large fabric piece (M) and a valance with scalloped edge (O). You should also have three fabric liner cords (N).
3. Thread the fabric liners through both ends of the large awning fabric (M) as well as the valance (O). This may be a slow process and is easier with two people.

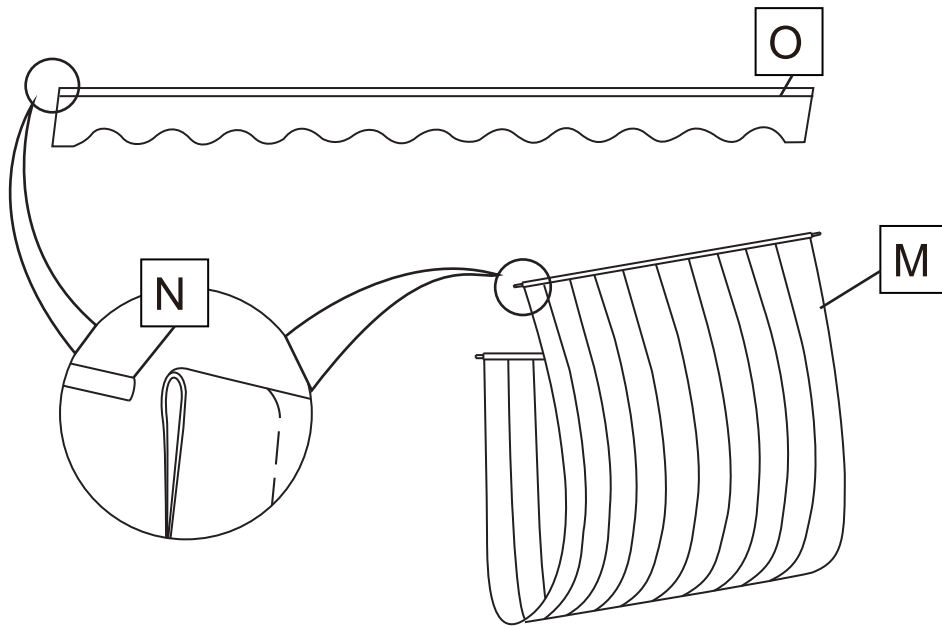

4. Once the liners are threaded through the fabric, find the roller tube. Thread the fabric and its liner through the slot in the roller tube all the way to the end. Note: the fabric has a front and a back side. The back side has a hem, and should face downwards.
5. Then thread the other end of the awning fabric through the slot in the front bar (wedge-shaped piece).

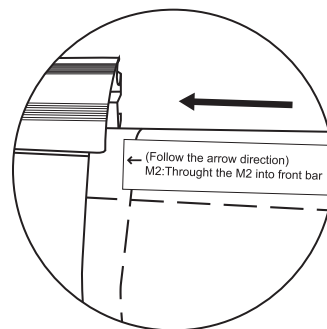
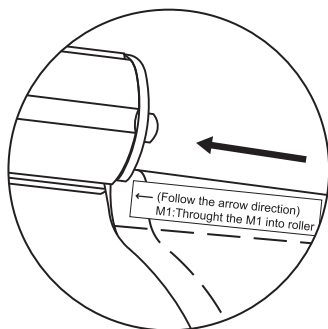
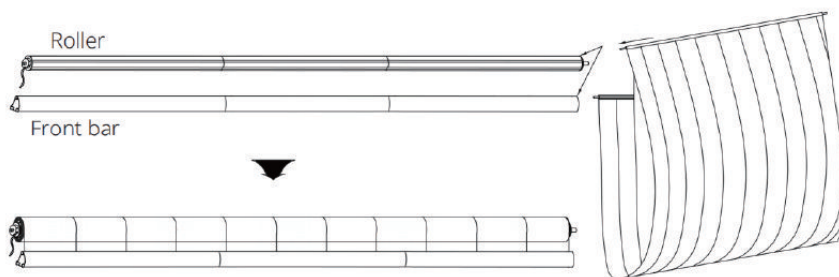

- 6. Roll the awning fabric counterclockwise around the roller tube as tightly and evenly as possible.
- 7. Thread the valance (O) through the other slot in the front bar all the way to the end.

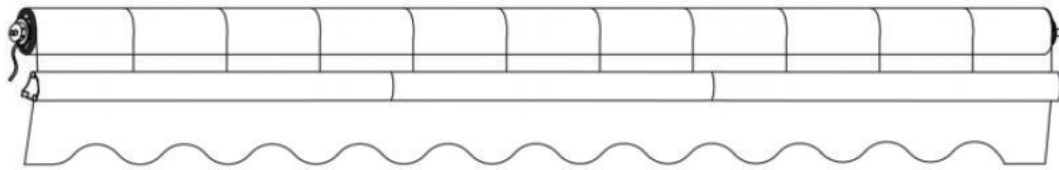

- 8. Slide arm-bar link (Q) into the groove of the front bar on left side. Then fix plastic cover (N-1) on the end.

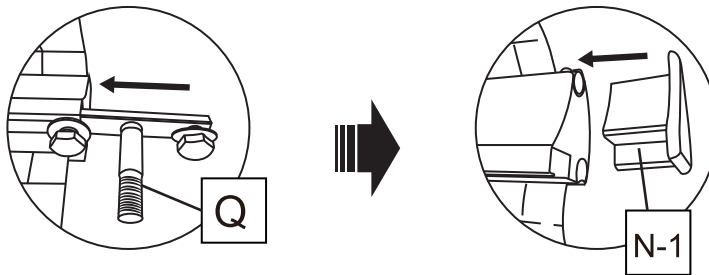
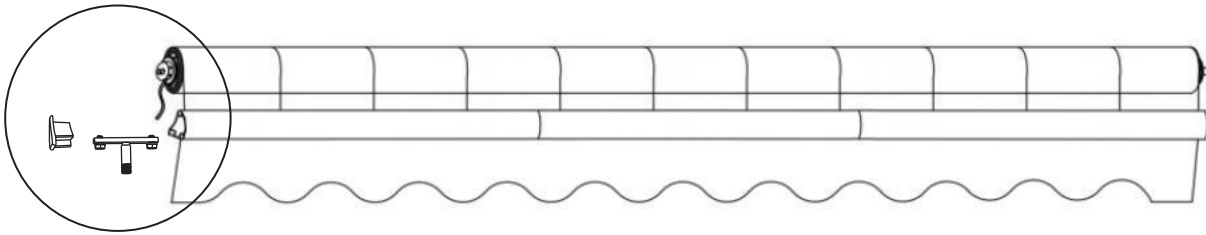

- 9. Slide another arm-bar link (Q) into the groove of the front bar on the right side. Put the bolt for fabric (P) inserted, fix the bar end with a plastic cover (N-2), then tighten the screw on the bolt (P).

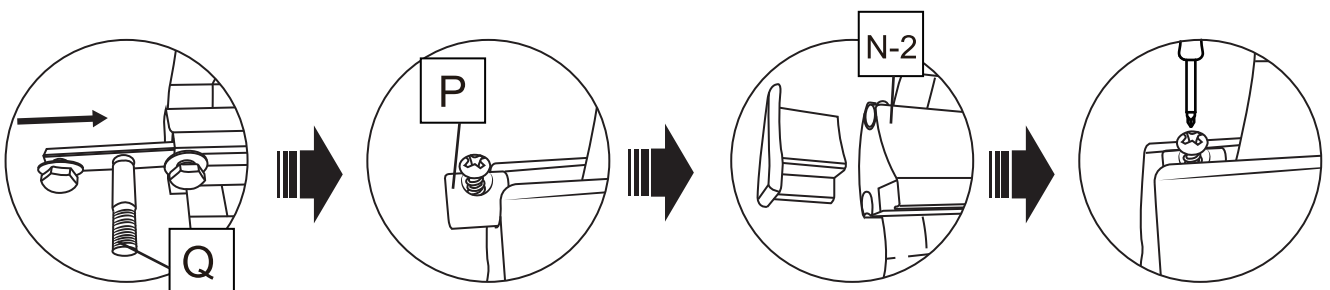
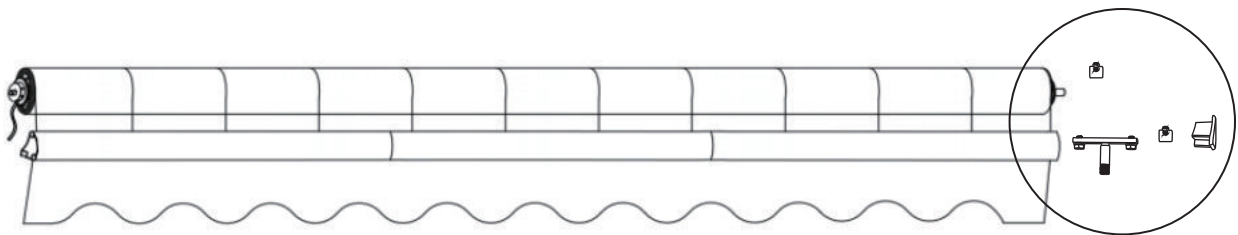

STEP 6

Roller Support Assembly

⚠ WARNING

Be sure that the safety wraps holding the two front arms are secured on the torsion bar. Failure to check this could result in injury.

1. Fix the bolt (P) on the hole of the roller bar (A-3) on the right side. Screw it tightly.

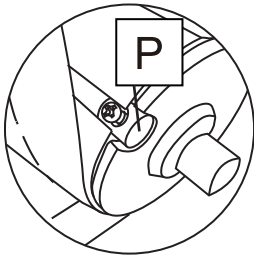

2. Find the inner square shaft on the roller tube. Insert this into the square hole on the gear box (D-3) on the torsion bar.

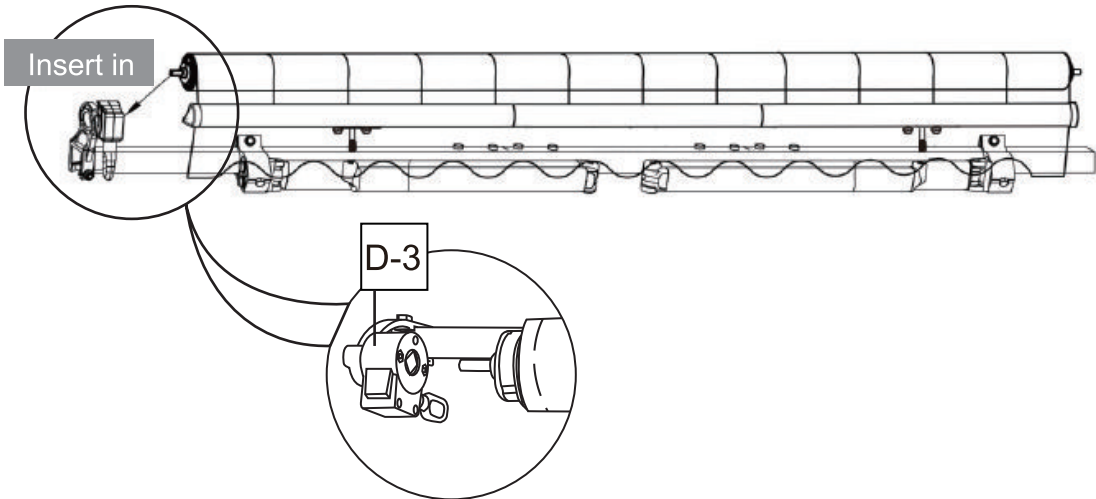

3. Using a mallet, knock the roller support (D) into the right end on the roller tube (A-3) and the torsion bar (B-3). Use a wrench to tighten the screw nuts on the roller support.

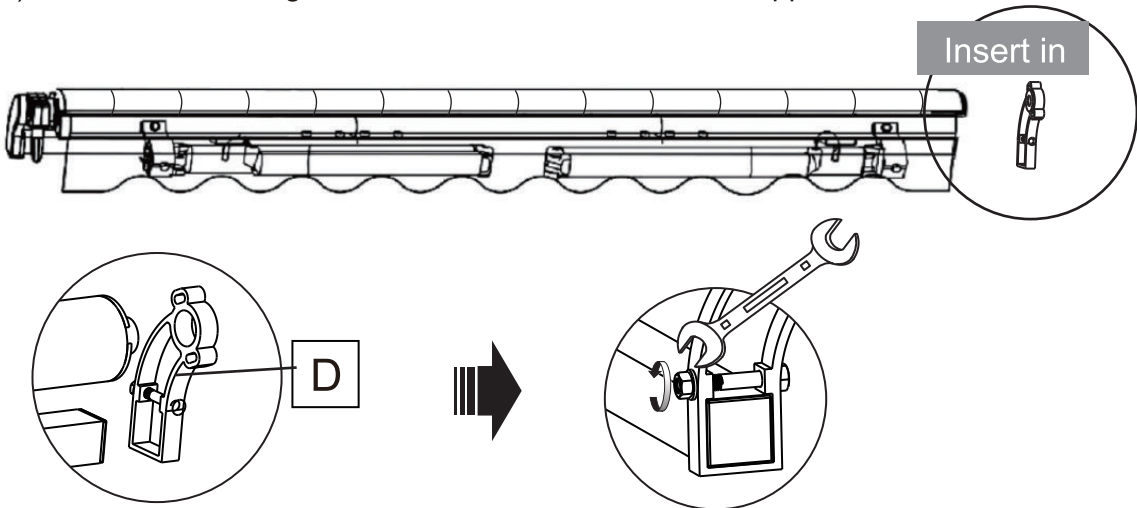

4. The arms(L-1,L-2) need above the square tube(B), then screw two plastic washers into the arm-bar links (Q). Then insert the arm-bar links to the holes on the end of both arms. Tighten the screw nuts on the arm-bar links and then fix the links and arms with another two screws nuts. (Note: Do not fully tighten the screw nuts, leaving about 0.5" space in between.)

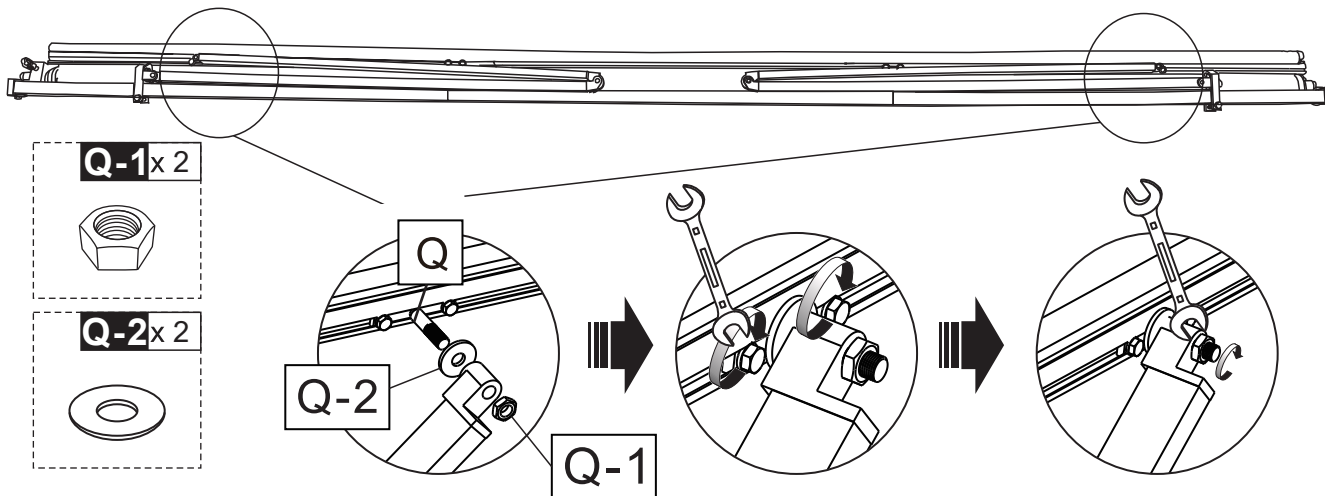

5. Check the distance from end of arm to E is 12" (30cm), then screw E-2 and E-3 into E-1, use 8mm wrench.

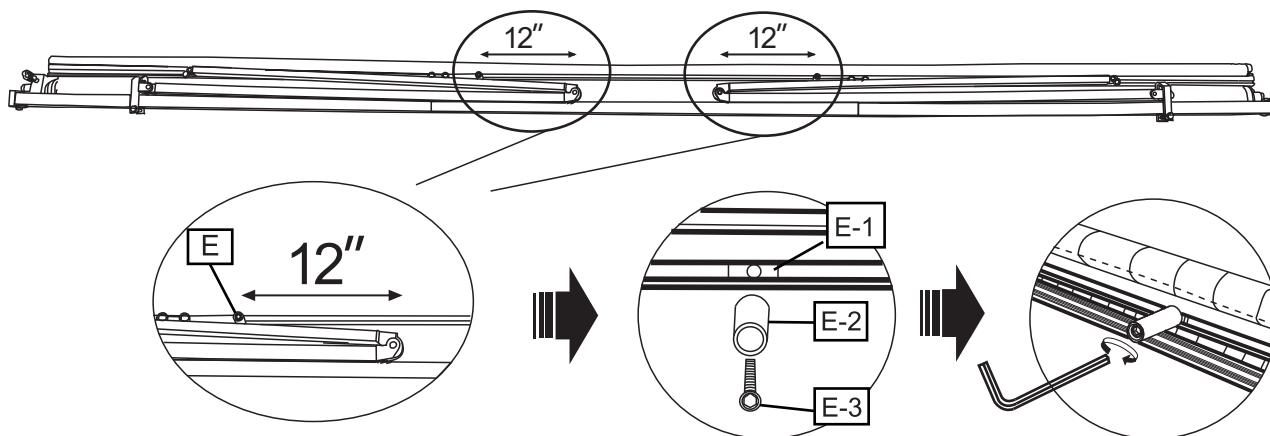

6. Insert H-1 into the left D-3, H-2 into the D.

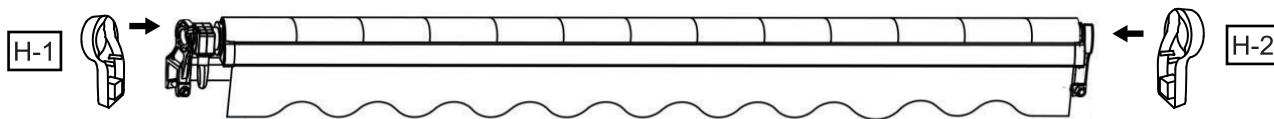

7. After above steps, it is safe to cut the safety sleeves that hold the arms and torsion bars. Awning assembly is complete now!

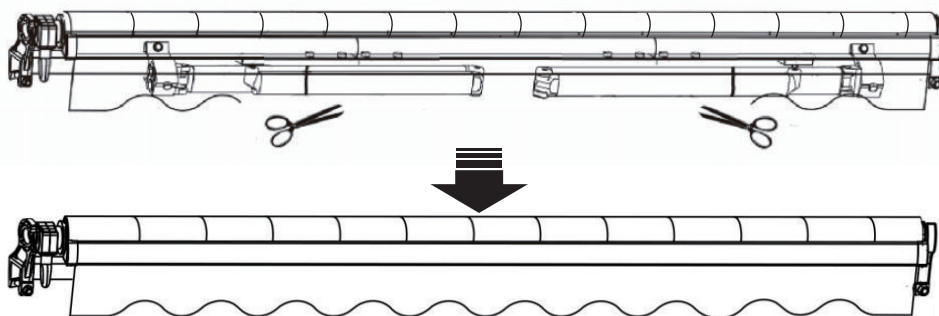



If you find that the fabric wraps unevenly or that the two arms won't open together at the same time, look at the stability of the two arms. Solution: adjust the arm bar link's position on the front bar outwards, as necessary.

Specification

Product name	Material and surface treatment	Applicable wall type	Recommended installation height	Applicable weather
Retractable awning (Please see details on the package)	Materials: Steel tube, aluminum alloy, plastic parts, polyester fabric. Service treatment: Tubes: spray paint and oxidation Cloth surface: PU, UV, waterproof	Reinforced concrete walls, brick walls, and wooden walls	2.5m-4m 8'-13'	The products are used to shield sunshine. Applicable when wind is under level 5. Not suitable for rainy weather.



Wall Mounting

Notes about Wall Mounting

This awning can be secured to reinforced concrete, brick and wood wall. However this awning kit only supplies screws suitable for mounting to brick and reinforced concrete walls.

If you wish to secure your awning to wood, please use wood screw of adequate length and of an appropriate diameter to secure the awning to wood beams. The bolt size depends on the size of wood; these can be purchased at a hardware store. We recommend a professional installer for the safest and most secure installation.

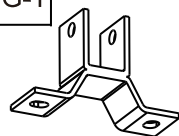
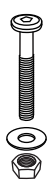
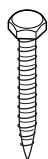
Never attempt to secure the wall brackets to loose wall stones or any surfaces that are not absolutely firm!

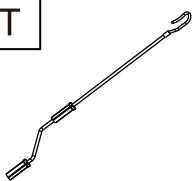
G-1  Wall bracket 3PCS	G-2  Hex screw 3PCS	G-3  Wood Screw 6PCS	G-4  Expansion bolt 6PCS	T  Hand crank 1PC
--------------------------------------------------------------------------------------------------------------------	-----------------------------------------------------------------------------------------------------------------	------------------------------------------------------------------------------------------------------------------	-----------------------------------------------------------------------------------------------------------------------	-----------------------------------------------------------------------------------------------------------------

⚠ CAUTION

Proper location of the brackets is the most important aspect of the awning installation. It is critical that you fasten all the mounting brackets to studs, joists, headers or other major structural components.

⚠ WARNING

Failure to securely fasten all the brackets to the wall could result in the collapse of the awning and cause personal injury or death.

Mounting Height

It is important to take the awning's drop area into consideration before bolting your wall mounts. If you would like to mount above a patio door, for example, please leave at least 8" (20.5cm) above the door frame and be sure that the awning does not interfere with opening and closing the door. The drop angle can only be changed minimally, so take this into consideration when deciding where to place your awning.

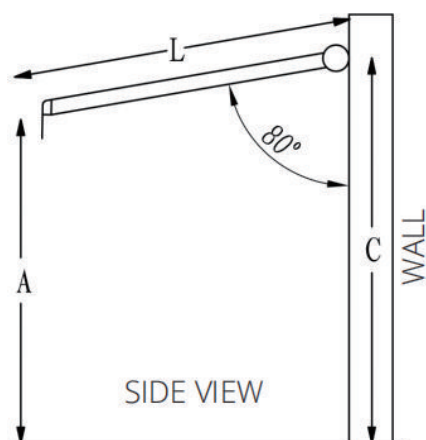

We recommend that the awning surface make an angle of about 80 degrees to the wall when open.

Recommended installation height: 8-13 '(2.5-4m). The ideal drop angle (when fully extended) has already been set in the factory, so you may not have to change the pitch/angle.

CALCULATIONS:

You can use the following formula to calculate the appropriate angle.

$$C = A + 0.17 * L$$

A = The desired height of the front bar

L = The length of the arm stretched out

C = The height of the wall brackets

STEP 1

Measuring the Mount Site

1. Measure the length of your awning along the wall where you intend to install it. This line will be the highest point of your awning and align with the top of the wall bracket. Use a leveler to make a chalk line across the distance.
2. Important: Double check that the line is level all the way across.
3. Be sure that the line is centered over the patio door, window, or other feature, if applicable.
4. Now that you have a straight, centered line, measure the middle point and mark it. This is where the middle wall bracket will be installed.
5. Take a wall bracket and place the top of it, completely level, under the line, as shown in the diagram below. With chalk or a pencil, mark the position of all the wall brackets and their bolt holes. Please note the distance between each wall bracket should be the same.

Awning < 10.8'(3.5m)	Requires only 2 wall brackets total: one for each end of the torsion bars.
Awning = 10.8-14'(3.5-4m)	Requires 3 wall brackets total: one for each end, and one in the middle.

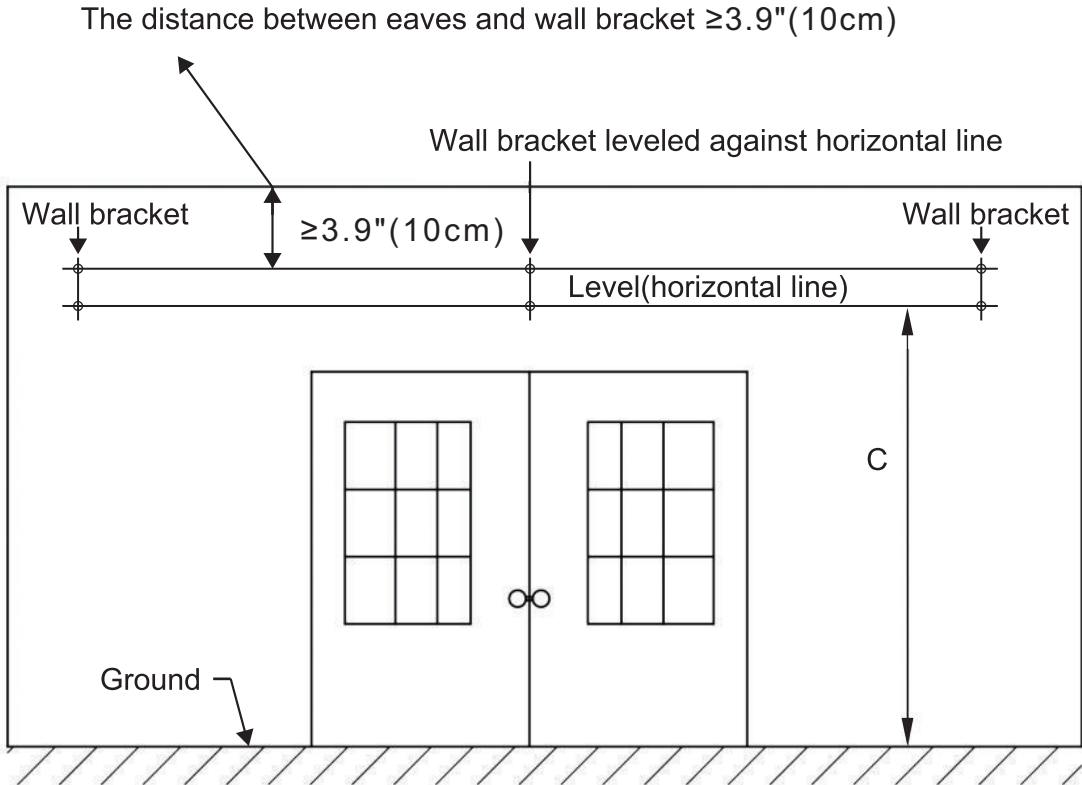

STEP2

Drilling the Bolt Holes

1. Now that you have a straight level line across the wall with the locations of the wall brackets and their bolt holes marked, you can drill holes to mount the brackets.

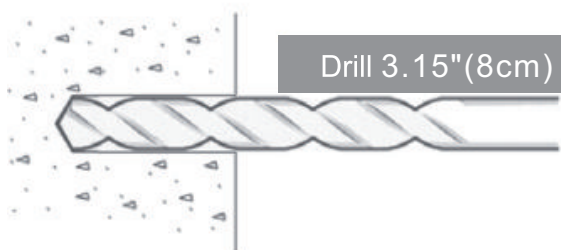

2. Using a 0.55" (14mm) masonry drill bit, drill the first bolt hole approximately 3.15" (8 cm) deep, as shown in the diagram. This must be drilled through solid brick or concrete to offer the necessary support for the awning.

3. Drill the remaining holes exactly as in step 2.

WARNING

All bolt holes must be aligned vertically and horizontally to ensure that the awning hangs straight.

Double check alignment before drilling if you are not certain.

WARNING

The diameter and depth of your mounting holes must be the same size as the expansion bolts.

STEP3

Preparing for Mounting

1. Now that all of your holes are drilled, then insert the expansion bolts.

2. It may be necessary to drive the bolts in with a wooden (or other non-metallic) mallet.



If a mallet is necessary for installation, we recommend placing the nut on the screw (loosely) before hammering to avoid damaging the bolt threads.

3. Make sure that the bolts are firm in place, yet let them stick out of the wall approximately 1 inch or less—enough that the wall bracket can be installed onto them.

Firmly tighten the bolts with a 0.75"(19mm) hex key. It is best to use the hex key with a closed end rather than an open end to avoid damaging the nut, should it slip.

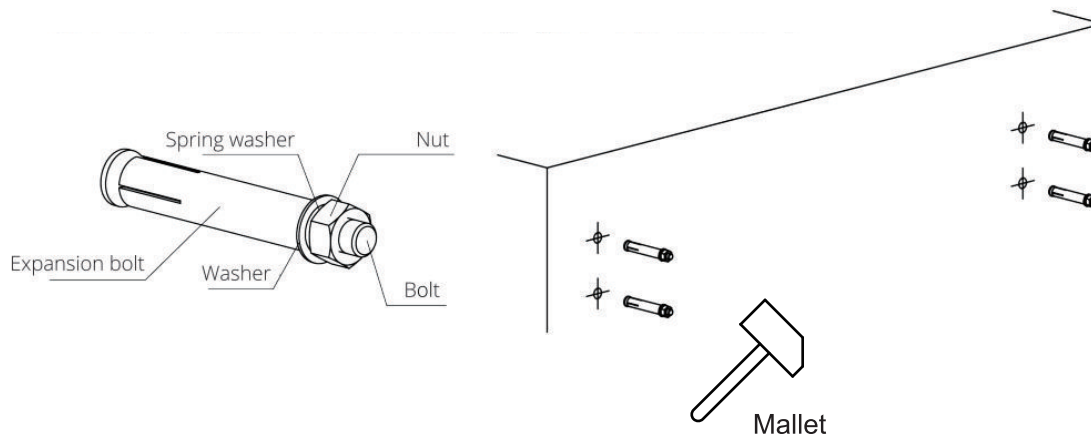

STEP 4

Mounting the Wall Brackets

1. Now that the bolts are securely installed in the wall, remove the nuts that are loosely placed over the bolts.
2. Place a wall bracket onto one set of bolts. This should be an easy fit if the bolt holes are properly aligned.
3. Once the wall bracket is resting on the bolts, place a washer over the bolt. Then secure it with a nut, as shown in the diagram.

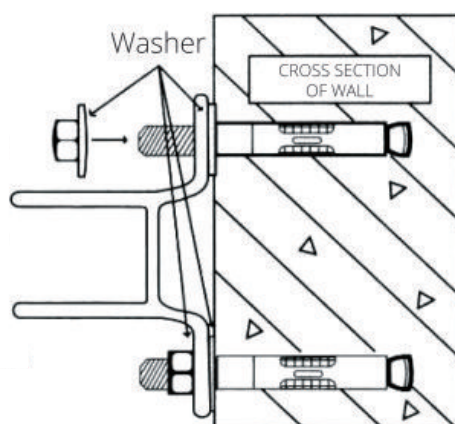

4. The brackets **MUST** sit firmly on the wall. If there is any movement, you must tighten it more.
5. Repeat this step for each of the wall brackets. Once you do this, all wall brackets will be securely installed in place.

STEP 5

Mounting the Awning

1. Now that the wall brackets are secure and in place, it is time to install the awning onto the brackets.
2. At least two ladders or sturdy chairs are required to install the awning.
3. Put the torsion bars on the wall brackets and tighten them with the hex screws.
4. Finally, fasten all expansion bolts.
5. Using the hand crank or a motor (if applicable), fully open your awning. The front bar should be level.
6. Congratulations! Your awning is installed. If you are happy with the height of the front bar (awning pitch), sit back and enjoy! If not, please read on.

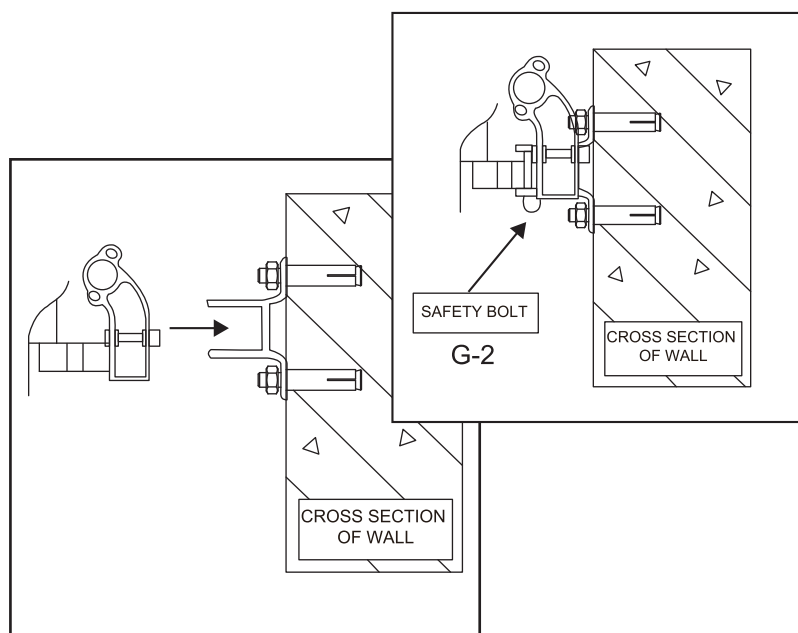

OPTIONAL INSTALLATION

Adjusting the Awning

Each awning comes with a pre-set pitch/angle that is considered ideal. However, if you need to make an adjustment, it can be done in just a few easy steps.

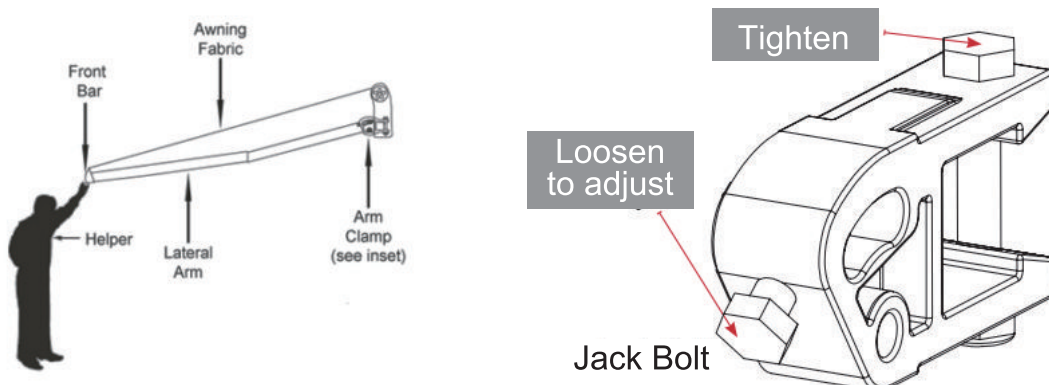

⚠ WARNING

Raising the front bar will reduce the pitch/angle of the fabric, thus increasing the risk of rain water pooling on the fabric. To prevent the awning from collapsing due to rain water weight, you must retract the awning when unattended. Failure to do so could result in a broken awning or personal injury.

Note: Be sure that the front bar is adjust to be completely even. Any misalignment will result in improper retraction.

COMMON MISTAKES

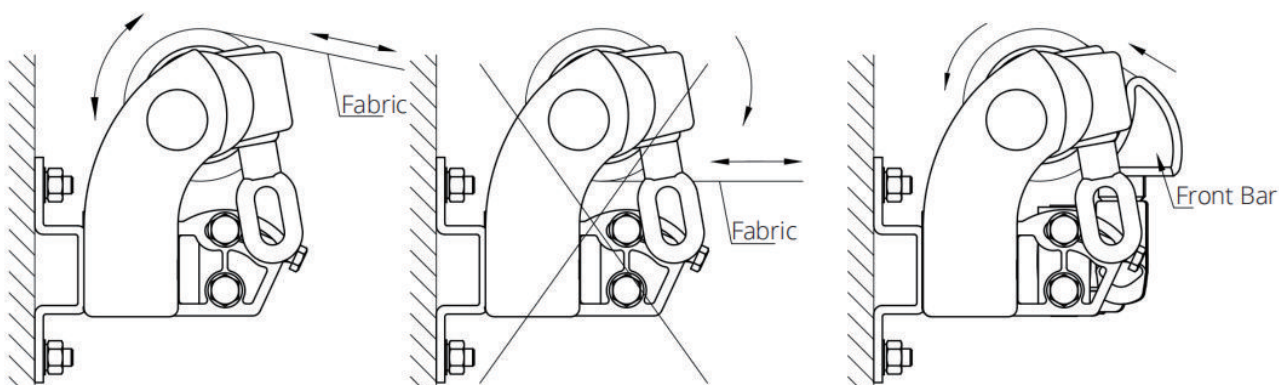

Correct operation

Wrong operation

⚠ WARNING

When the front bar touches the roller as shown in the figure, don't try to make them closer, otherwise the product may be damaged.

Merci d'avoir acheté notre auvent rétractable! Nous espérons que vous trouverez de la joie dans notre produit pour de nombreuses années à venir.

Pour assurer votre sécurité personnelle pendant l'installation et tirer le meilleur parti de votre investissement, veuillez lire ce manuel intégral avant de commencer le processus d'installation.

Nous vous recommandons d'installer cet auvent par deux personnes. Si vous pensez que ce processus est trop difficile à faire seul, nous vous conseillons de demander l'aide d'une entreprise local en bâtiment ou en amélioration de l'habitat.

Veillez contacter notre ligne de soutien à la clientèle pour obtenir de l'aide si vous avez un problème ou besoin d'aide lors de l'assemblage, ont des pièces manquantes ou défectueuses, ou tout autre problème, nous ferons de notre mieux pour aider à résoudre vos problèmes.

Nous pouvons également vous offrir la vidéo d'assemblage si vous le souhaitez.

Veillez préparer les outils ci-dessous avant l'assemblage. (Non inclus)

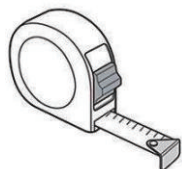

Ruban à mesure

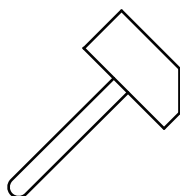

Maillet non métallique



(Clés de M17 et M14)



Tournevis cruciforme

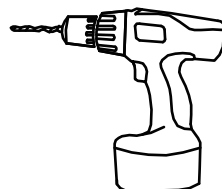

Perceuse électrique
avec Trépan de 14 mm



Niveleur de ligne à la craie



Clé de 8 mm













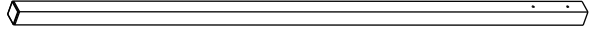
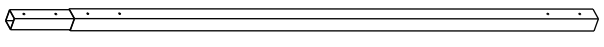
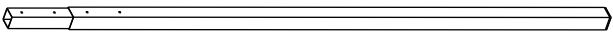

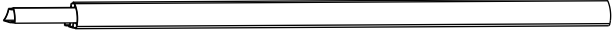

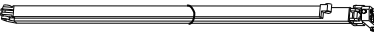
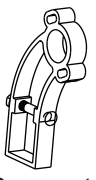
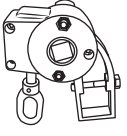





Deux échelles ou chaises très robustes

Table des Matières

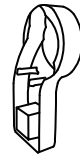
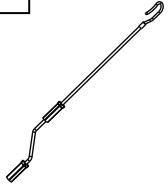
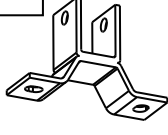
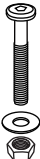
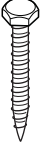
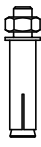
Liste des pièces-----	1
Assemblage-----	3
Préparation de Votre Espace de Travail-----	3
Connexion des Tubes à Rouleaux -----	4
Connexion des Barres Avant -----	5
Connexion des Barres de Torsion-----	6
Assemblage de tissus -----	8
Assemblage de support à rouleaux -----	10
Montage mural -----	12
Mesure du site de montage-----	14
Perçage des trous de boulons -----	15
Préparation au montage-----	15
Montage des supports muraux -----	16
Montage de l'auvent -----	17
Installation facultative-----	17
Erreurs courantes-----	18

Liste des pièces

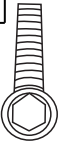
A-1			A-2				
	Rouleau(gauche) 1PC			Rouleau(milieu) 1PC			
A-3			B-1				
	Rouleau (droite) 1PC			Barre de torsion (gauche) 1PC			
B-2			B-3				
	Barre de torsion (milieu) 1PC			Barre de torsion (droite) 1PC			
C-1			C-2				
	Barre avant (gauche) 1PC			Barre avant (milieu) 1PC			
C-3			L-1				
	Barre avant (droite) 1PC			Bras (gauche) 1PC			
			L-2				
				Bras (droite) 1PC			
D	D-3	Q	M	N	O		
							
Support à rouleaux 1PC	Boîte de vitesses et Rouleau support 1PC	Lien de bras d'entraînement 2PCS	Tissu 1PC	Doublure en tissu 3PCS	Lambrequin 1PC		
P	N-1	N-2	Q-2	A-A-1	H-1	H-2	T
							
Boulon pour revêtement et doublure en tissu 2PCS	(Gauche) 1PC	(Droite) 1PC	Rondelle en plastique 2PCS	M4x10mm 16PCS	1PC	1PC	Manivelle 1PC
G-1	G-2	G-3	G-4	Q-1	E-1	E-2	E-3
							
Wall bracket 3PCS	M10x60mm 3PCS	M10x80mm 6PCS	M10x100mm 6PCS	Écrou à vis 2PCS	2PCS	2PCS	M8x55mm 2PCS

INSTRUCTIONS D'ASSEMBLAGE



Avertissement

L'installation et le mauvais fonctionnement de votre auvent peuvent entraîner des blessures graves ainsi que des défaillances du produit non couvertes par la garantie. Veuillez suivre attentivement toutes les instructions ou contacter le support technique pour obtenir de l'aide.

Avant de procéder, veuillez lire les consignes de sécurité suivantes:



NE PAS enlever l'enveloppe de sécurité qui fixe les bras d'auvent avant d'avoir reçu l'instruction de le faire. Les bras d'auvent s'ouvriront et peuvent causer des blessures graves s'ils sont manipulés de façon inappropriée. NE VOUS TENEZ PAS face à l'avant de l'auvent lorsque vous coupez les liens entre les bras. Maintenez bien et étirez-vous lentement jusqu'à ce qu'ils soient complètement ouverts.



L'emplacement approprié et la fixation des supports muraux sont critiques. Veuillez suivre les instructions du manuel. Le défaut de fixer fixement tous les supports pourrait entraîner l'effondrement de l'auvent et causer des blessures ou la mort.



Tenez les enfants à l'écart de la zone d'assemblage.

Installation et fonctionnement en sécurité

1. Ne l'installez jamais dans des endroits élevés et venteux, car le parasol peut tomber et blesser quelqu'un.
2. Ne l'utilisez pas dans les endroits où il y a des vibrations ou des impulsions.
3. Ne l'utilisez pas dans des endroits où la température est élevée, comme les murs à proximité des fours.
4. Ne posez pas d'objets lourds sur le cadre, car il pourrait tomber et causer des dommages.
5. Veuillez fermer l'auvent en cas de tempête, par exemple en cas de vent ou de pluie excessive.
6. Ne l'utilisez jamais à d'autres fins que celles recommandées.
7. Faites attention à vos doigts pendant l'installation.
8. Deux adultes sont nécessaires pour déplacer et installer le parasol, car le produit est grand et lourd.
9. Utilisez correctement toutes les vis et tous les écrous pendant l'installation, car ils sont très dangereux de le laisser desserrés.

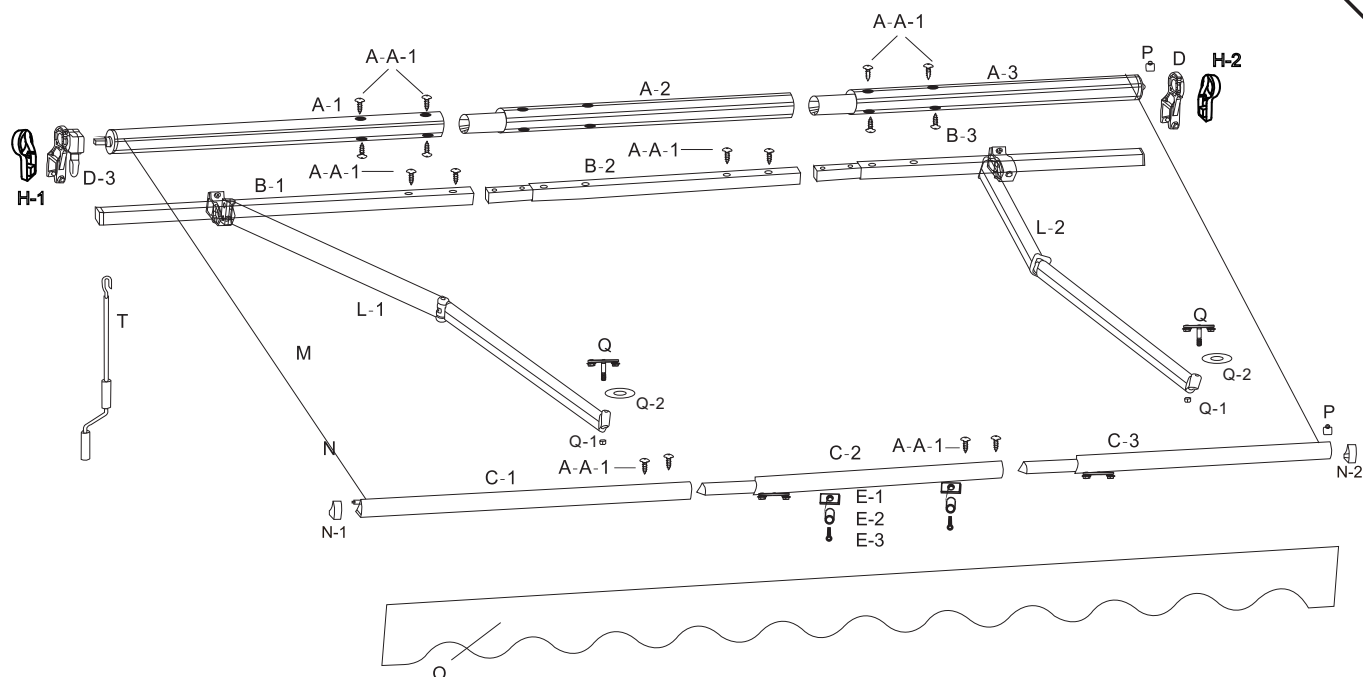

Assemblage

ÉTAPE 1

Préparation de votre Espace de Travail

1. Avant de commencer, il est préférable de mettre en place tous les outils nécessaires pour faciliter l'assemblage.

Préférez la section outils requis pour la liste des outils nécessaires.



AVERTISSEMENT

N'enlevez pas l'enveloppe de sécurité qui retient les bras d'auvent vers le bas. Des blessures graves peuvent résulter de l'enlèvement de l'enveloppe trop tôt.

2. Ouvrez la caisse d'auvent et déballez chaque pièce soigneusement pour éviter d'endommager le produit.

3. Disposez chaque pièce de l'auvent pour s'assurer que toutes les pièces sont complètes. Reportez-vous au schéma des pièces pour obtenir des informations détaillées sur les pièces.

4. Ouvrez la petite boîte intérieure qui contient les petites parties et posez-les également.

ÉTAPE 2

Connexion des Tubes à Rouleaux

1. Rassemblez les trois longs tubes argentés (A-1, A-2, A-3) et posez-les en ligne.

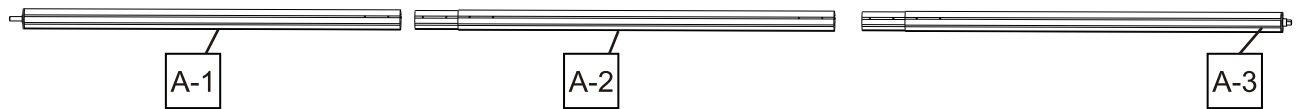

2. Insérez le tube de connexion (A-2) dans l'extrémité intérieure du tube à rouleaux (A-1). Si l'insertion est difficile, utilisez un maillet pour le mettre en place en tapant doucement. Une fois inséré, vissez-le (A-A-1) en place.

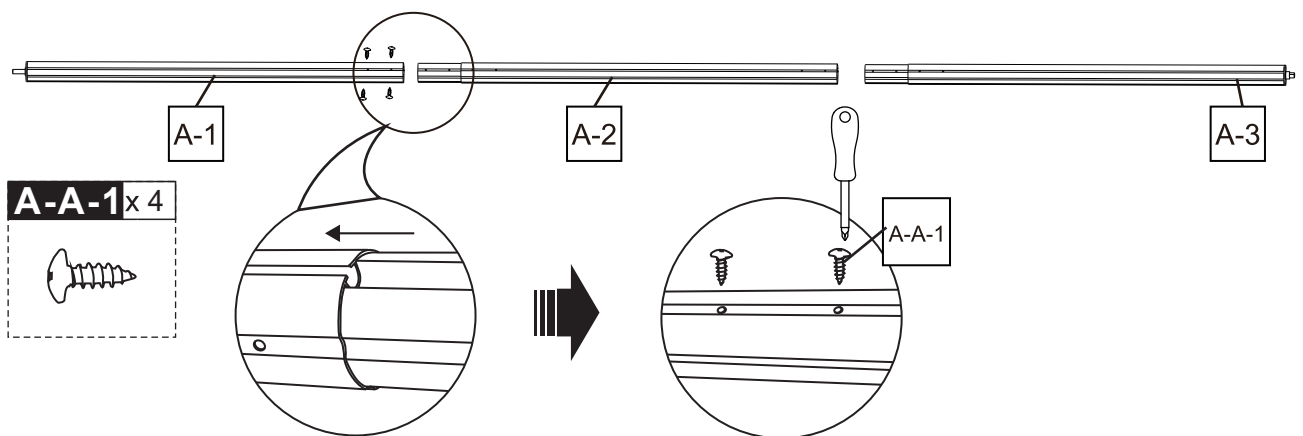

3. Insérez le tube à rouleaux (A-3) dans l'extrémité intérieure du tube de connexion (A-2). Si l'insertion est difficile, utilisez un maillet pour le mettre en place en tapant doucement. Une fois inséré, vissez-le (A-A-1) en place.

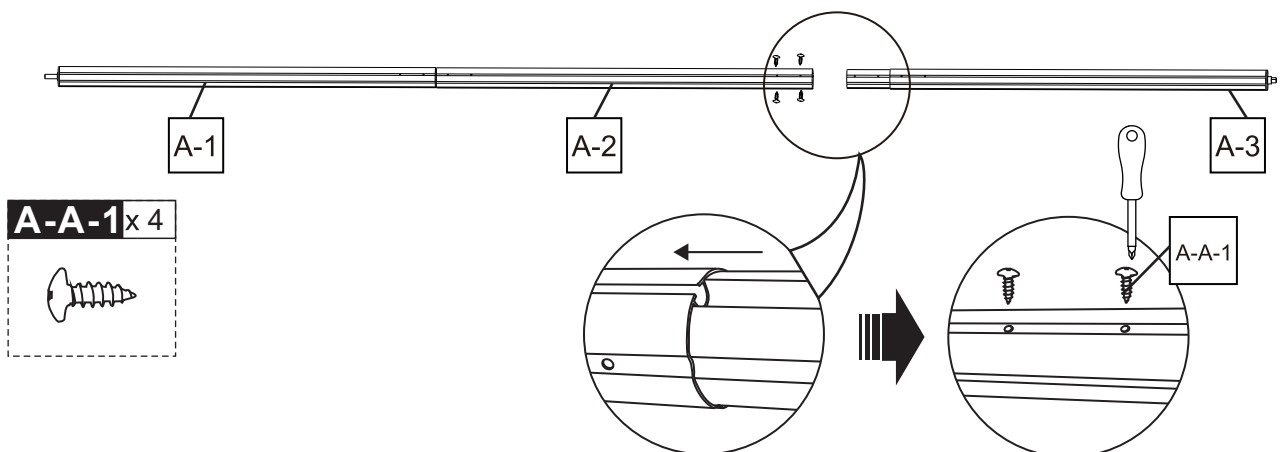

4. A cette fois, vous aurez un rouleau pleine longueur avec tous les tubes à rouleaux reliés et vissez-les solidement en place.

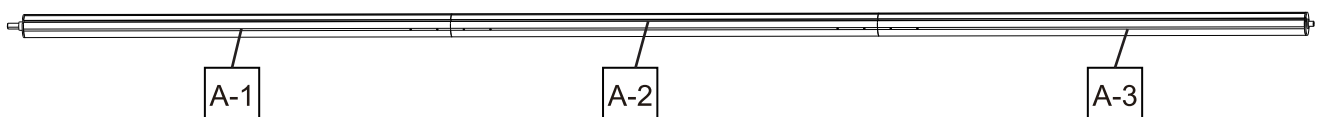

ÉTAPE 3

Connexion des Barres Avant

1. Rassemblez les trois longues barres avant en forme de coin (C-1, C-2, C-3) et posez-les en ligne.

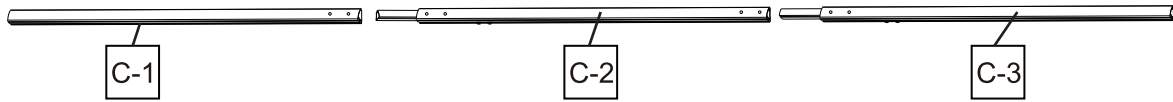

2. Insérez le connecteur (C-2) dans l'extrémité intérieure de la barre avant (C-1). Si l'insertion est difficile, utilisez un maillet pour le mettre en place. Une fois inséré, vissez-le (A-A-1) en place et serrez l'écrou de vis sur la barre.

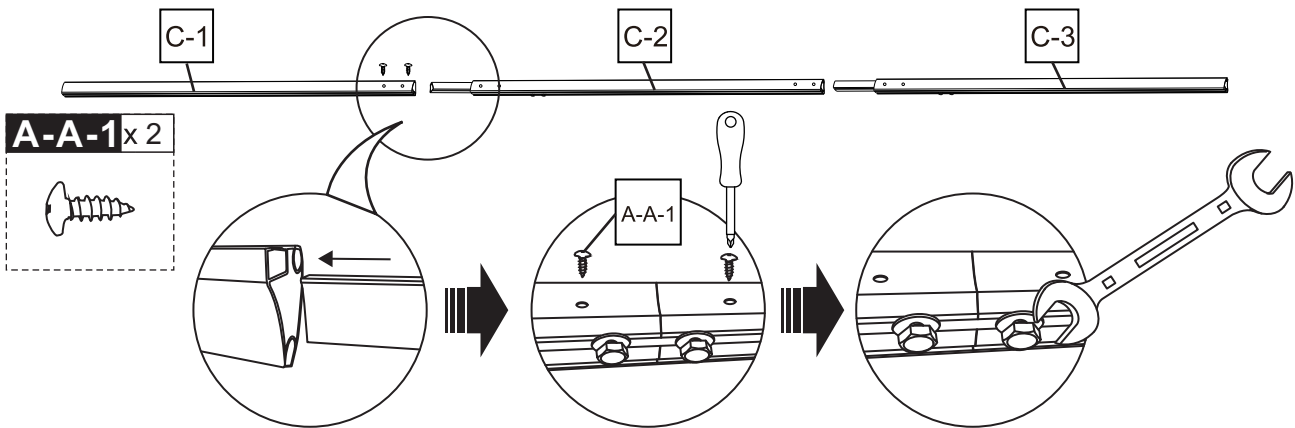

3. Insérez les 2 pièces (E-1) dans la pièce de connexion (C-2), puis insérez la barre avant (C-3) dans l'extrémité de la pièce de connexion (C-2), vissez-la (AA-1) dans placez et serrez l'écrou de vis sur la barre.

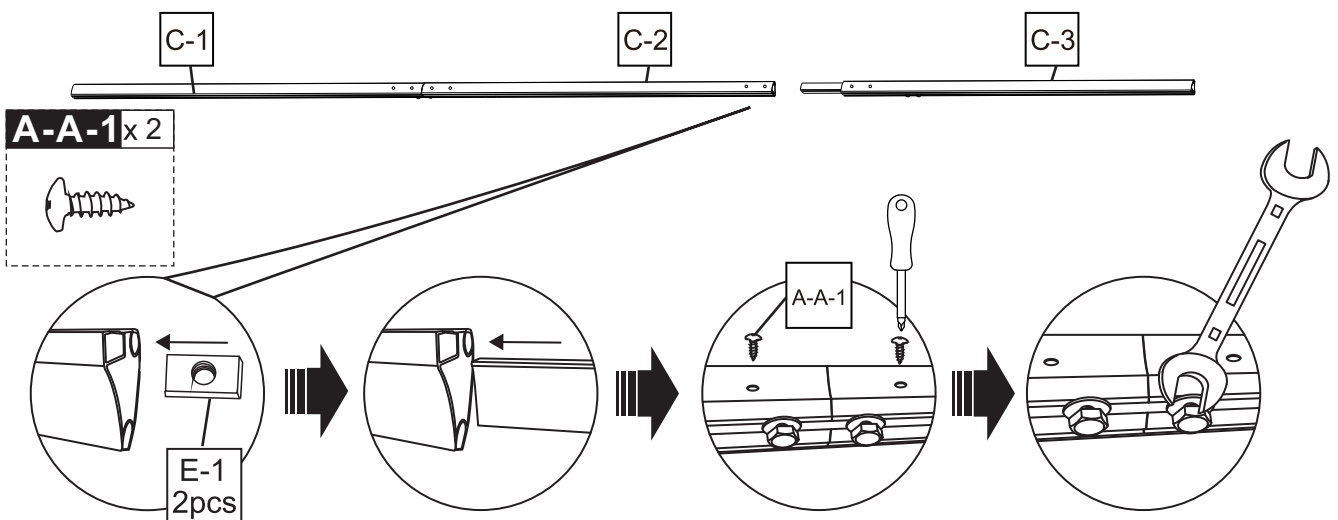

4. En ce moment, vous aurez une barre avant pleine longueur, avec toutes les pièces connectées et vissées solidement en place.

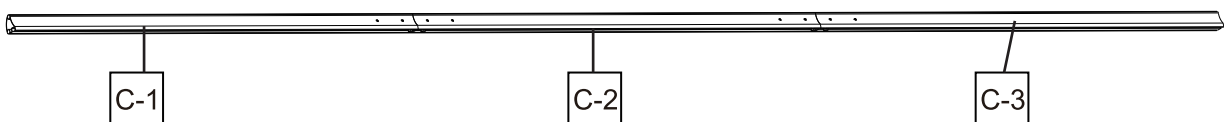

ÉTAPE 4

Connexion des barres de torsion



AVERTISSEMENT
N'enlevez PAS l'enveloppe
de sécurité qui maintient les
bras vers le bas !

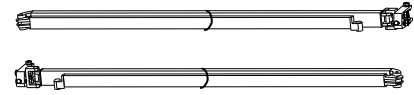

1. Rassemblez les trois barres de torsion blanches (B-1, B-2, B-3), deux bras (L-1, L-2) et posez-les en ligne.

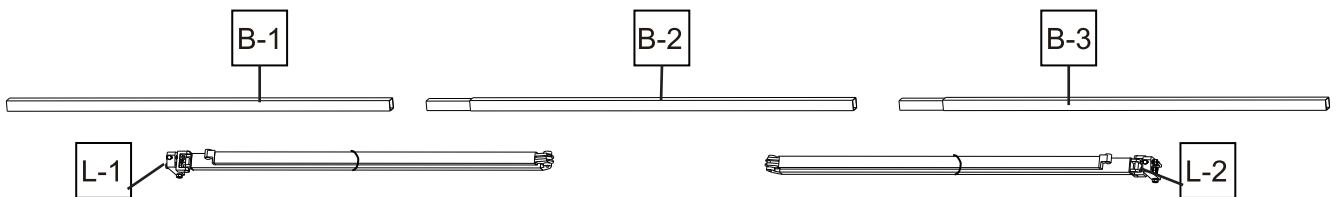

2. Connectez la barre de torsion (B-1) avec le bras gauche (L-1), faites l'insertion avec une distance de 5.9" (15cm) comme la figure montrée, puis serrez les écrous sur le bras.

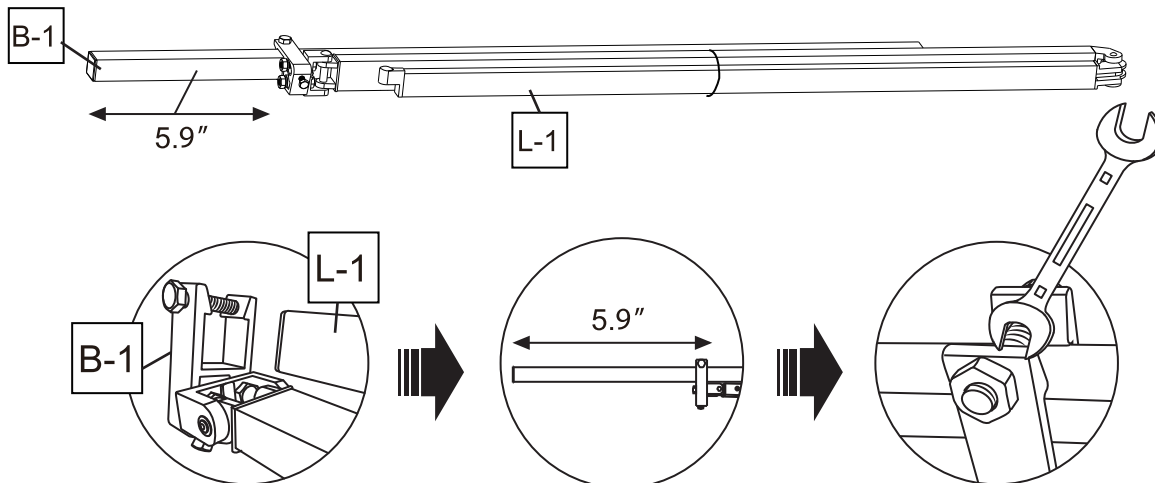

3. Connectez la barre de torsion (B-3) avec le bras droit (L-2), faites l'insertion avec une distance de 3.94" (10cm) comme la figure montrée, puis serrez les écrous sur le bras.

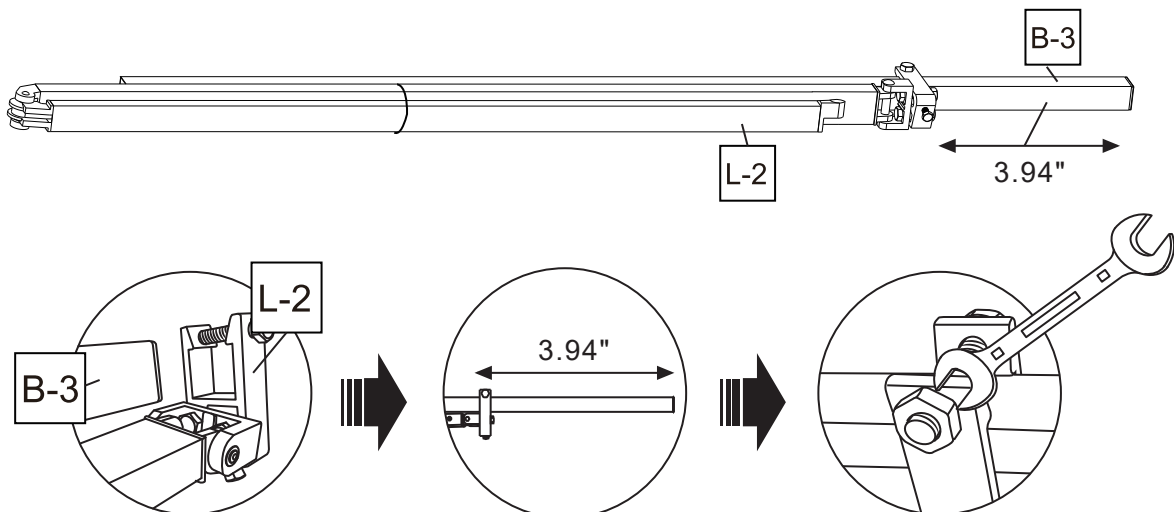

4. Reliez la barre de torsion (B-2) aux deux côtés des deux autres barres (B-1 et B-3) et vissez-les (A-A-1) en place.

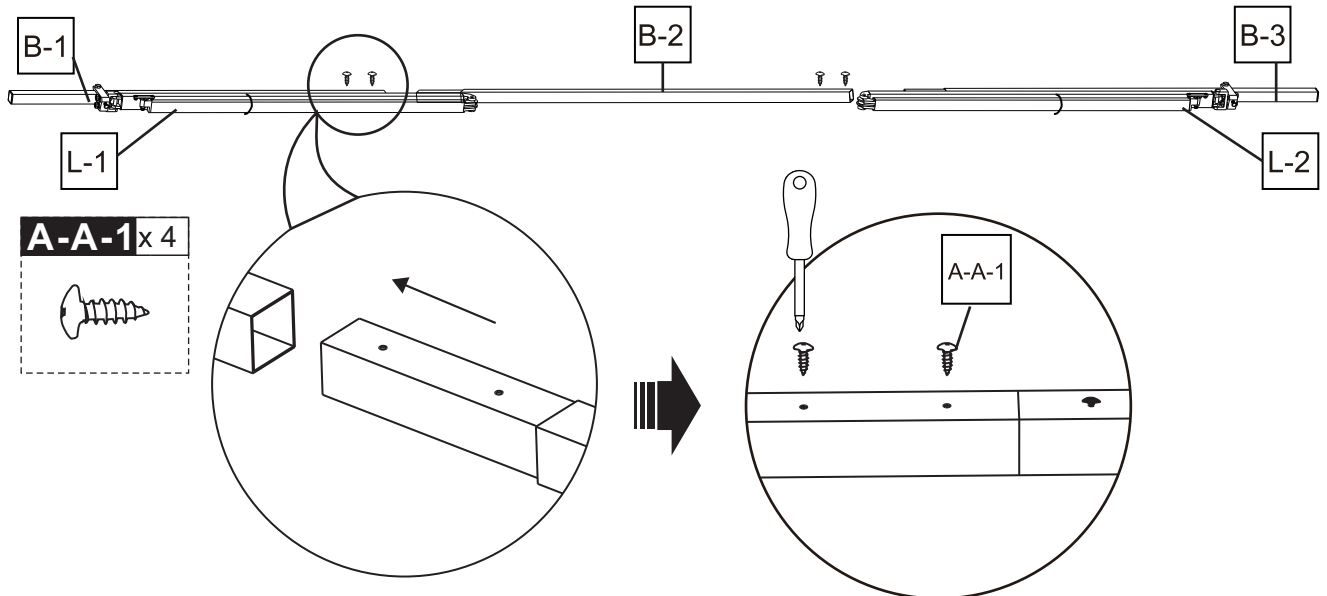

5. Martelez le support de roulement avec la boîte de vitesses (D-3) dans le côté gauche de la barre de torsion avec la force douce. Serrer les écrous à vis avec le tournevis.

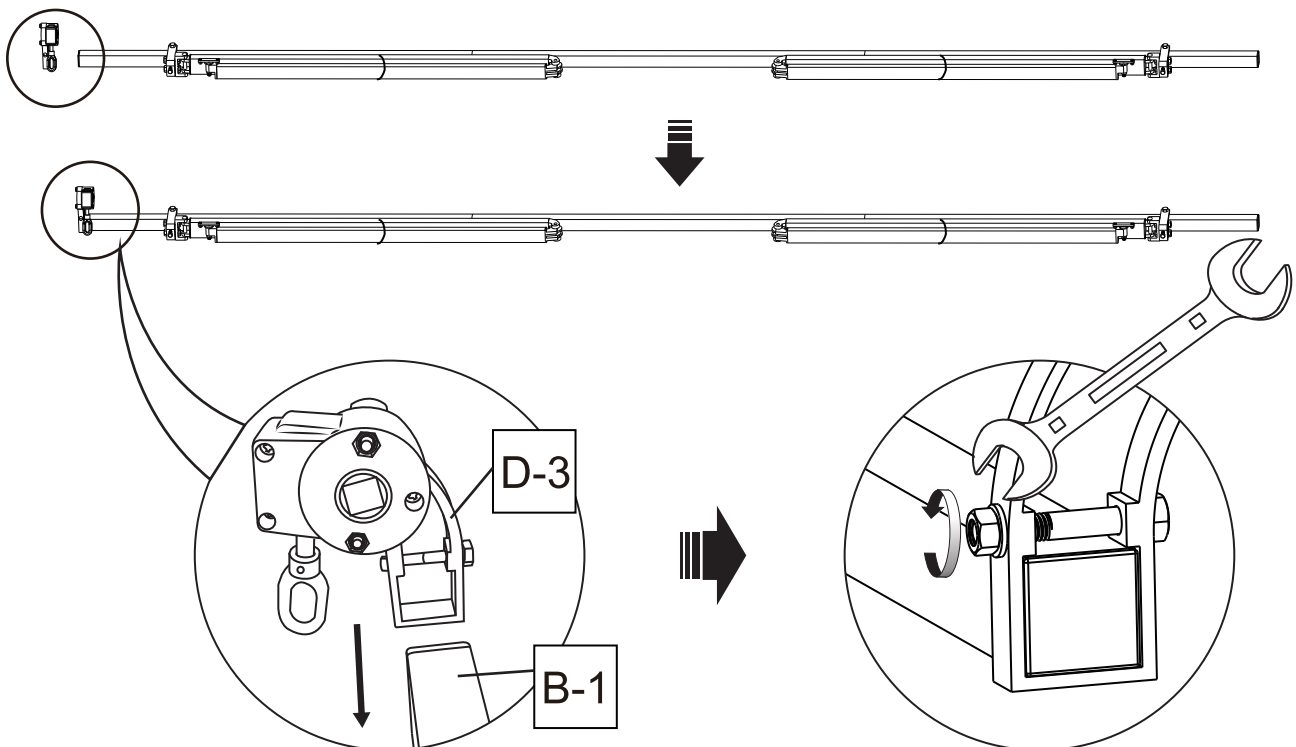

ÉTAPE 5

Assemblage des tissus

1. Ouvrez soigneusement la boîte de tissu pour s'assurer que le produit n'est pas endommagé.
2. Unfold les deux pièces de tissu d'auvent. Vous devez avoir une grande pièce de tissu (M) et une cantonnière avec un bord festonné (O). Vous devez également disposer de trois cordons de toile (N).
3. Enfilez les doublures de tissu aux deux extrémités de la grande toile de l'auvent (M) ainsi que le lambrequin (O). Cette opération peut être lente et plus facile à deux personnes.

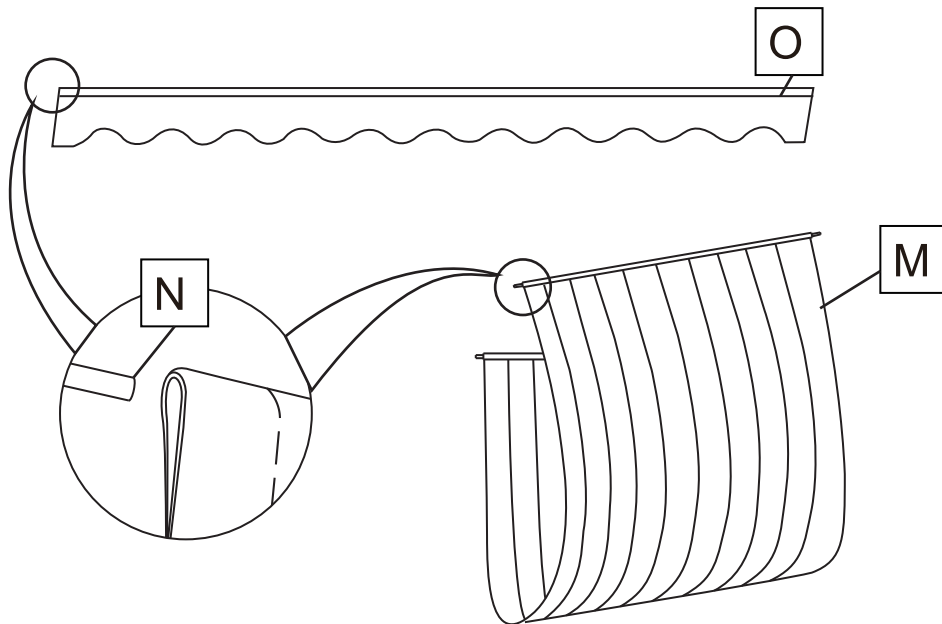

4. Si les doublures sont filetées par le tissu, trouvez le tube à rouleaux. Enfilez le tissu et son revêtement à travers la fente dans le tube à rouleaux jusqu'à la fin. Note: le tissu a une face avant et une face arrière. L'envers a un ourlet et doit être orienté vers le bas.

5. Ensuite, enfilez l'autre extrémité du tissu d'auvent à travers la fente dans la barre avant (pièce en forme de coin).

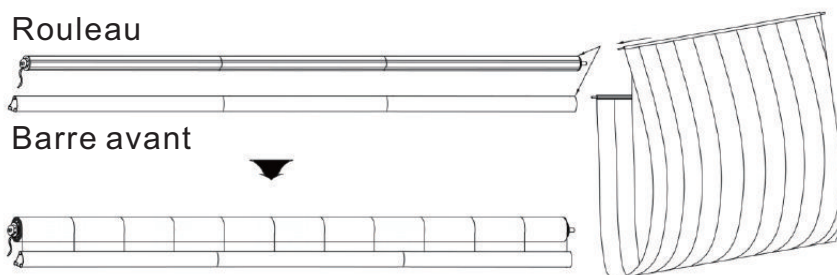

(Suivez la direction de la flèche)
M1: À travers la M1 en rouleau

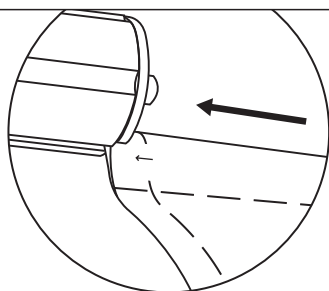

(suivez la direction de la flèche)
M2: À travers la M2 dans la barre avant

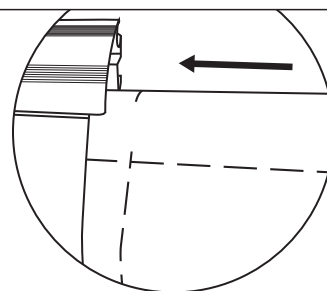

6. Enroulez la toile du store dans le sens antihoraire autour du tube à rouleau, de manière aussi serrée et régulière que possible.
 7. Enfilez le lambrequin (O) dans l'autre fente de la barre avant jusqu'au bout.

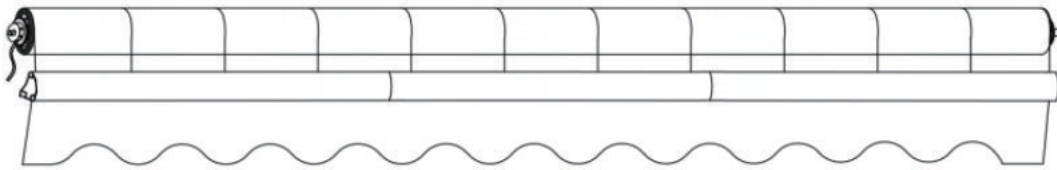

8. Mettez le lien bras-barre (Q) dans la rainure de la barre avant sur le côté gauche. Fixez ensuite le couvercle en plastique (N-1) à l'extrémité.

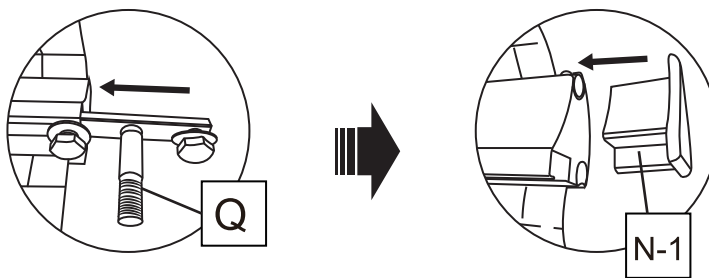
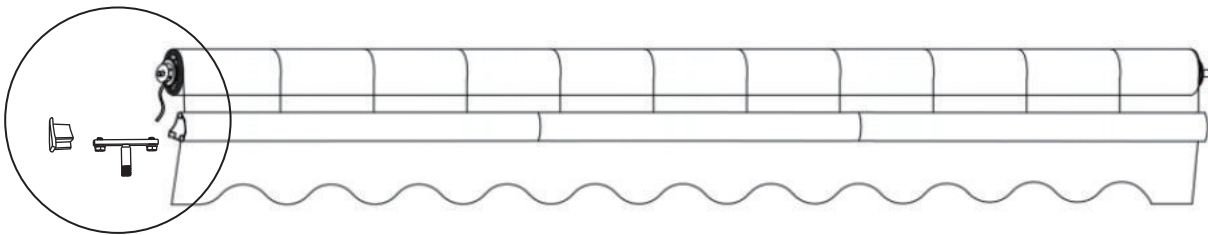

9. Mettez un autre lien de bras-barre (Q) dans la rainure de la barre avant sur le côté droit. Mettez le boulon pour le tissu (P) inséré, fixez l'extrémité de la barre avec un couvercle en plastique (N-2), puis serrez la vis sur le boulon (P).

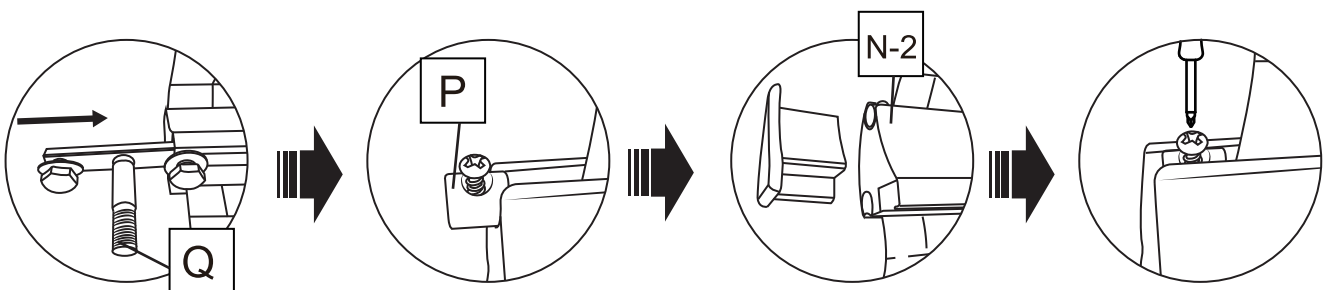
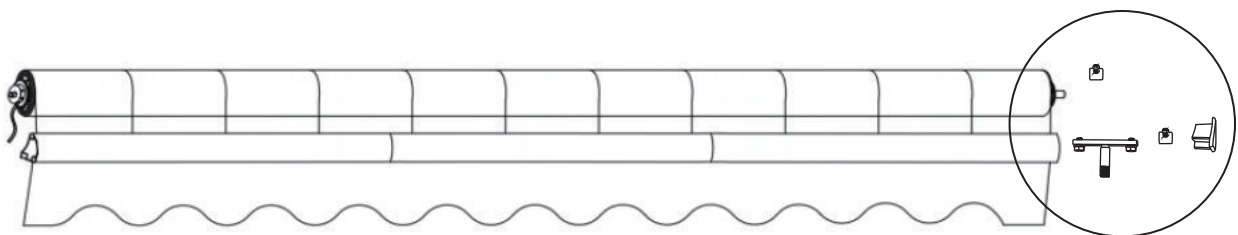

ÉTAPE 6

Assemblage de support à rouleaux



AVERTISSEMENT

Veillez à ce que les enveloppes de sécurité tenant les deux bras avant sont fixées sur la barre de torsion.

Si vous ne le faites pas cela, il peut y avoir des blessures.

1. Fixez le boulon (P) sur le trou de la barre à rouleau (A-3) sur le côté droit. Vissez-le fermement.

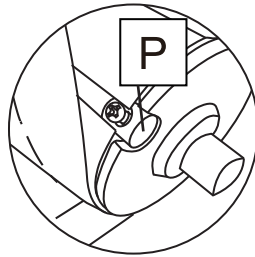

2. Trouvez l'arbre carré intérieur sur le tube à rouleau. Insérez-le dans le trou carré de la boîte de vitesses (D-3) sur la barre de torsion.

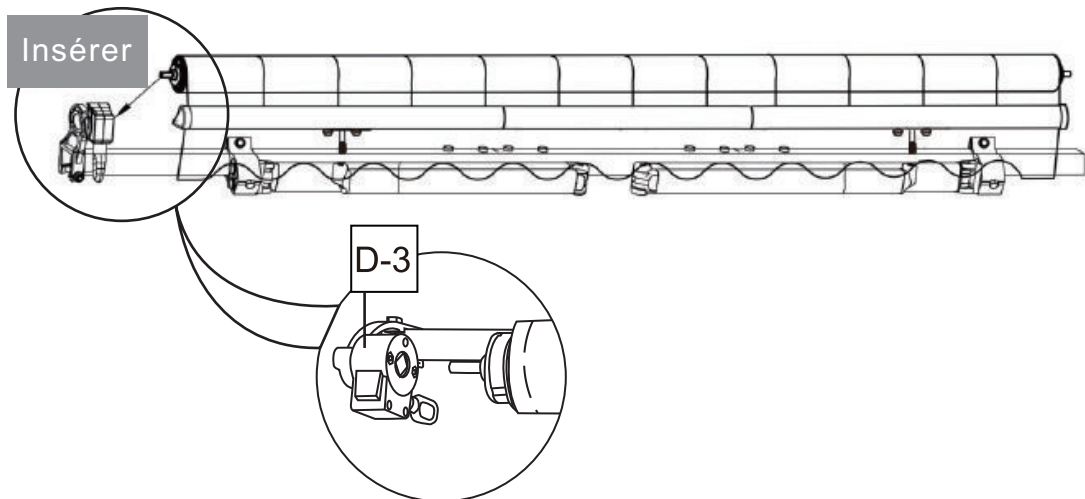

3. À l'aide d'un maillet, frappez le support à rouleau (D) à l'extrémité droite du tube à rouleau (A-3) et de la barre de torsion (B-3). Utilisez une clé pour serrer les écrous à vis sur le support à rouleau.

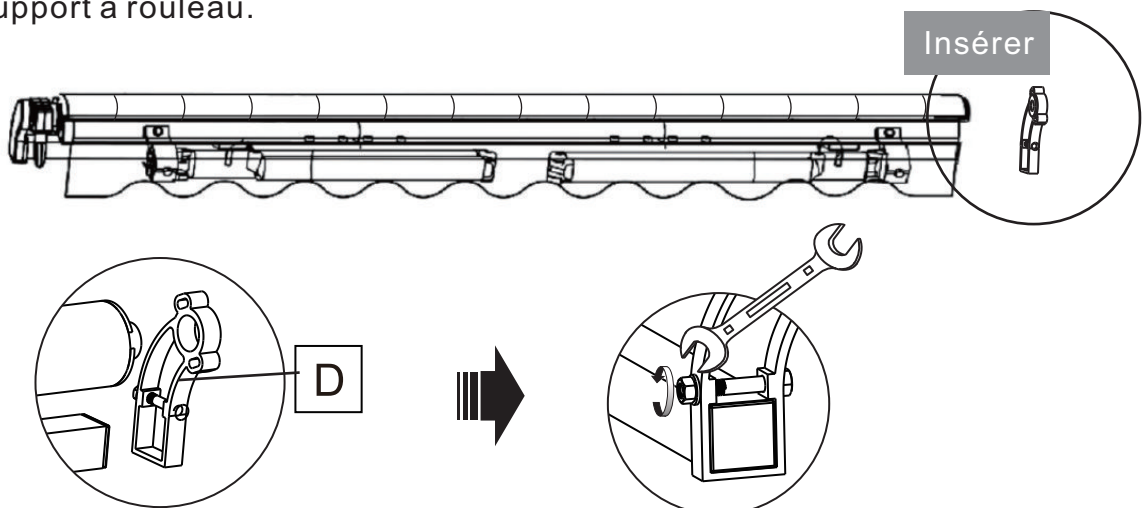

4. Les bras (L-1, L-2) ont besoin au-dessus du tube carré (B), puis vissez deux rondelles en plastique (F) dans les liens de barre d'entraînement (Q). Insérez ensuite les liens de la barre de bras vers les trous à l'extrémité des deux bras. Serrez les écrous à vis sur les liens de barre d'entraînement, puis fixez les liens et les bras avec deux autres écrous vis. (Note: ne serrez pas complètement les écrous de la vis, en laissant un espace d'environ 0.5" entre eux).

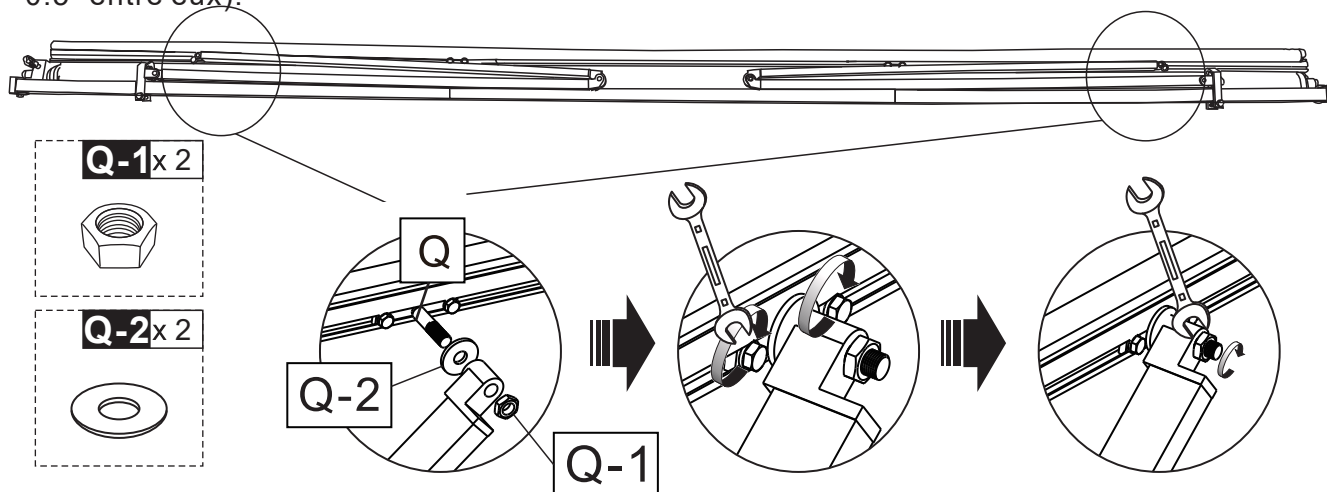

5. Vérifiez que la distance entre l'extrémité du bras et E est de (12")30cm, puis vissez E-2 et E-3 dans E-1, utilisez une clé de 8 mm.

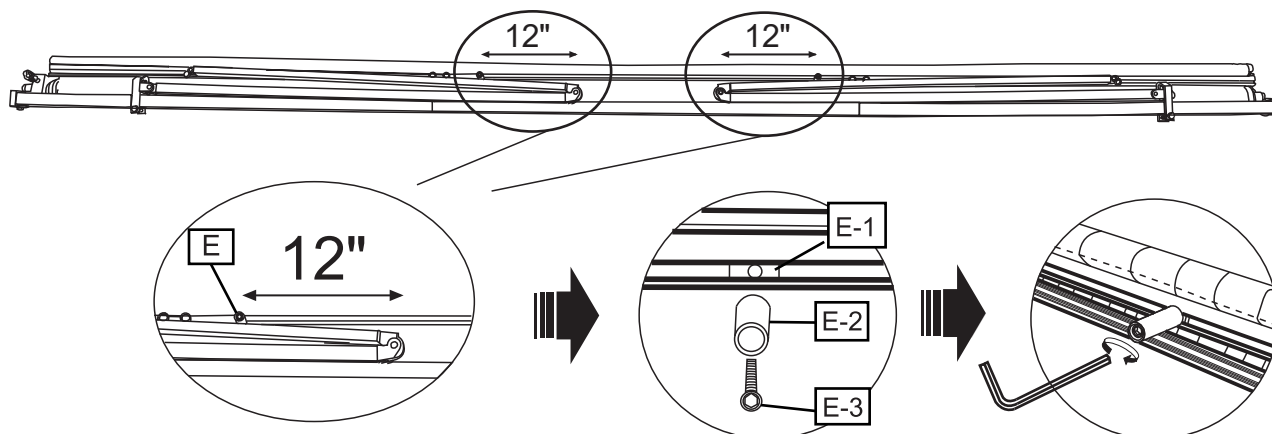

6. Insérez H-1 dans le D-3 gauche, H-2 dans le D.

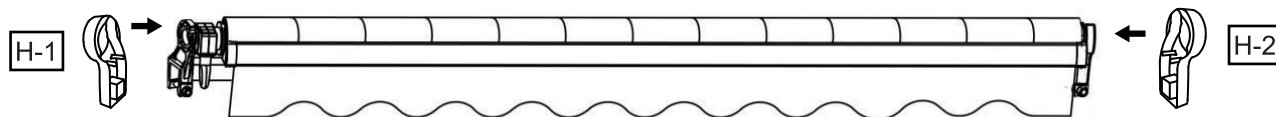

7. Après les étapes ci-dessus, il est sécuritaire de couper les manches de sécurité qui tiennent les bras et les barres de torsion. L'assemblage d'auvent est terminé maintenant!

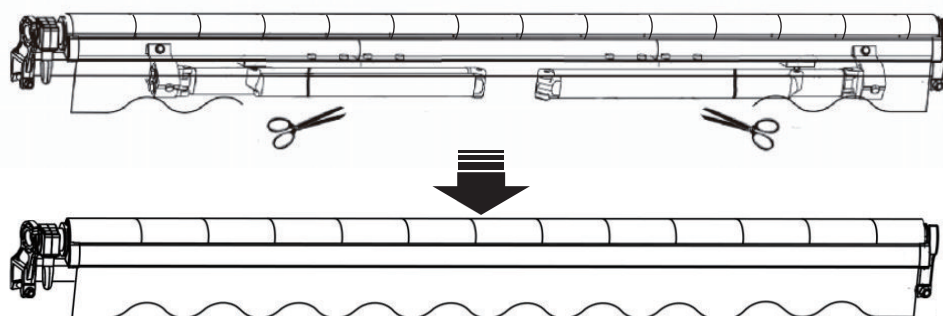



Si vous constatez que le tissu s'enroule de façon inégale ou que les deux bras ne s'ouvrent pas ensemble en même temps, regardez la stabilité des deux bras. Solution : ajustez la position du lien de barre d'entraînement sur la barre avant vers l'extérieur, au besoin.

Spécification

Désignation du produit	Traitement des matériaux et de la surface	Type de mur applicable	Hauteur d'installation Recommandée	Météo applicable
Auvent Rétractable (Veuillez voir les détails sur le paquet)	Matériaux : Tube d'acier, alliage d'aluminium, pièces en plastique, tissu polyester. Traitement de service : Tubes : peinture de pulvérisation et oxydation Surface de tissu : PU, UV, imperméable à l'eau	Murs en béton armé, murs en briques et murs en bois	2,5 m à 4 m 8'-13'	Les produits sont utilisés pour protéger le soleil. Applicable lorsque le vent est inférieur au niveau 5. Ne convient pas au temps pluvieux.



Montage mural

Notes sur le montage mural

Cet auvent peut être fixé au béton armé, à la brique et au mur en bois. Cependant, ce kit d'auvent ne fournit que des vis adaptées au montage aux murs en brique et en béton armé.

Si vous souhaitez fixer votre auvent en bois, veuillez utiliser une vis en bois (G-3) d'une longueur adéquate et d'un diamètre approprié pour fixer l'auvent aux poutres en bois. La taille du boulon dépend de la taille du bois ; ceux-ci peuvent être achetés dans une quincaillerie. Nous recommandons un installateur professionnel pour l'installation la plus sûre et la plus sécurisée.

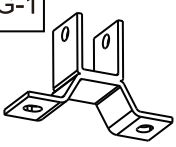
Ne tentez jamais de fixer les supports muraux à des pierres de mur détachées ou à des surfaces qui ne sont pas absolument fermes!

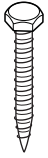
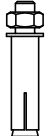
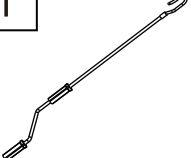
G-1  Support mural 3PCS	G-2  Vis hexagonal 3PCS	G-3  Vis en bois 6PCS	G-4  Boulon à expansion 6PCS	T  Manivelle 1PC
---------------------------------------------------------------------------------------------------------------------	---------------------------------------------------------------------------------------------------------------------	-------------------------------------------------------------------------------------------------------------------	---------------------------------------------------------------------------------------------------------------------------	----------------------------------------------------------------------------------------------------------------



MISE EN GARDE

L'emplacement correct des supports est l'aspect le plus important de l'installation de l'auvent. Il est essentiel que vous fixiez tous les supports de montage aux montants, aux solives, aux linteaux ou à d'autres éléments structurels importants.



AVERTISSEMENT

Si les supports ne sont pas bien fixés au mur, ce qui pourrait entraîner l'effondrement de l'auvent et causer des blessures ou la mort.

Hauteur de Montage

Il est important de prendre en considération la zone de chute de l'auvent avant de boulonner vos supports muraux. Si vous souhaitez monter au-dessus d'une porte de patio, par exemple, veuillez laisser au moins 8" (20.5cm) au-dessus du cadre de la porte et veillez à ce que l'auvent n'interfère pas avec l'ouverture et la fermeture de la porte. L'angle de chute ne peut être modifié que de façon minimale, alors tenez-en compte lorsque vous décidez où placer votre auvent.

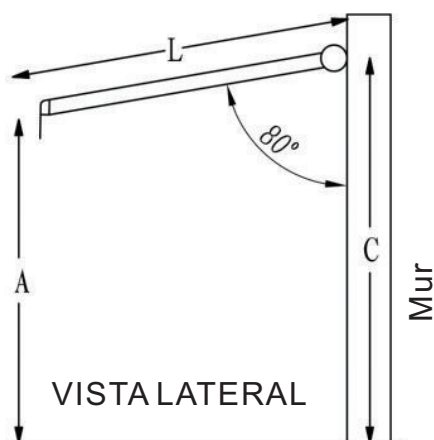

Nous recommandons que la surface de l'auvent fasse un angle d'environ 80 degrés par rapport au mur lorsqu'il est ouvert.

Hauteur d'installation : 8-13' (2.5-4m).

L'angle de chute idéal (en extension complète) a déjà été réglé en usine, de sorte que vous n'aurez peut-être pas à modifier l'inclinaison/angle.

Calculs:

Vous utilisez la formule pour calculer l'angle approprié.

$$C = A + 0,17 * L$$

A = La hauteur souhaitée de la barre avant

L = La longueur du bras tendu

C = La hauteur des supports muraux

ÉTAPE 1

Mesure du Site de Montage

1. Mesurez la longueur de votre auvent le long du mur où vous comptez l'installer. Cette ligne sera le point le plus élevé de votre auvent et s'alignera avec le haut du support mural. Utilisez un niveleur pour tracer une ligne à la craie sur la distance.
2. Important: Vérifiez que la ligne est bien à niveau sur toute la longueur.
3. Veillez à ce que la ligne est centrée sur la porte de patio, la fenêtre ou tout autre élément, le cas échéant.
4. Maintenant que vous avez une ligne droite et centrée, mesurez le point central et marquez-le. C'est là que le support mural du milieu sera installé.
5. Prenez un support mural et placez le haut de celui-ci, complètement à niveau, sous la ligne, comme indiqué dans le schéma ci-dessous. Marquez à la craie ou au crayon la position de tous les supports muraux et de leurs trous de boulons. Veuillez noter que la distance entre chaque support mural doit être la même.

Auvent < 10.8'(3.5m)	Nécessite seulement 2 supports muraux au total : un pour chaque extrémité des barres de torsion.
Auvent = 10.8-14'(3.5-4m)	Nécessite 3 supports muraux au total : un pour chaque extrémité et un au milieu.

Distance entre les avant-toits et le support mural $\geq 3.9"$ (10cm)

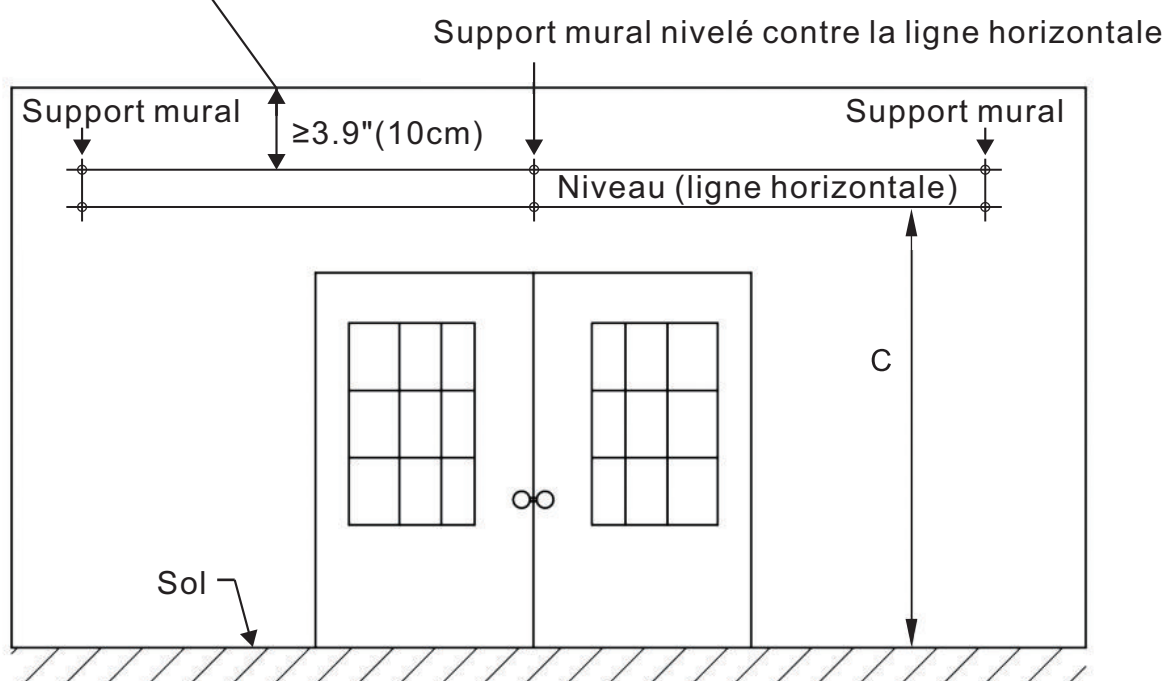

ÉTAPE 2

Perçage des Trous de Boulon

1. Maintenant que vous avez une ligne de niveau droit à travers le mur avec les emplacements des supports muraux et leurs trous de boulon marqué, vous pouvez percer des trous pour monter les supports.



2. À l'aide d'un foret à maçonnerie de 0.55" (14mm), percez le premier trou de boulon à environ 3.15" (8cm) de profondeur, comme indiqué sur le schéma. Ce trou doit être percé à travers de la brique solide ou du béton pour offrir le support nécessaire à l'auvent.

3. Percez les autres trous exactement comme à l'étape 2.



AVERTISSEMENT

Tous les trous de boulon doivent être alignés verticalement et horizontalement pour s'assurer que l'auvent est droit. Vérifiez l'alignement avant le forage si vous n'êtes pas certain.



AVERTISSEMENT

Le diamètre et la profondeur de vos trous de montage doivent être de la même taille que les boulons à expansion.

ÉTAPE 3

Préparation au Montage

1. Maintenant que tous vos trous sont percés, insérez les boulons à expansion.
2. Il peut être nécessaire d'enfoncer les boulons avec un maillet en bois (ou autre maillet non métallique).



Si un maillet est nécessaire pour l'installation, nous vous recommandons de placer l'écrou sur la vis (desserré) avant de marteler pour éviter d'endommager les filetages de boulon.

3. Veillez à ce que les boulons sont fermes en place, mais laissez-les sortir du mur d'environ 1 pouce ou moins-assez que le support mural peut être installé sur eux. Serrez bien les boulons avec une clé hexagonal de 0.75"(19mm). Il est préférable d'utiliser la clé hexagonale avec une extrémité fermée plutôt que d'une extrémité ouverte pour éviter d'endommager l'écrou, s'il venait de glisser.

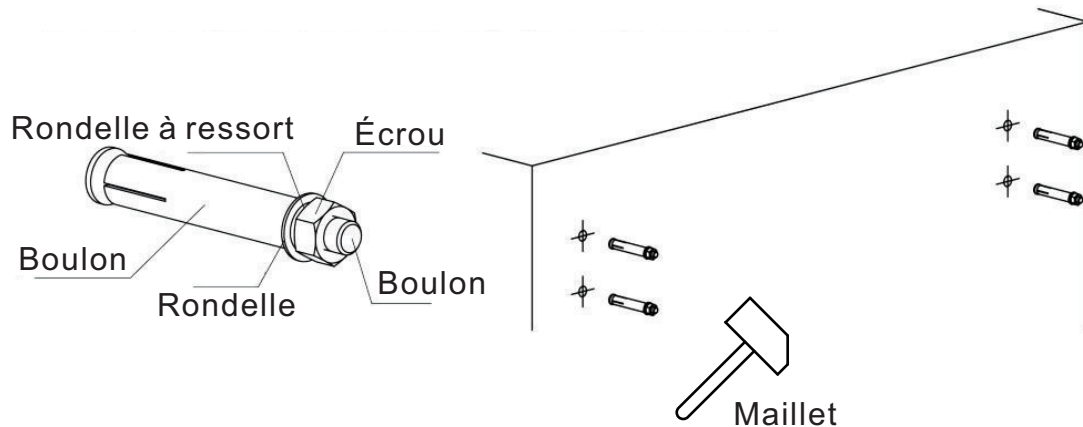

ÉTAPE 4

Montage des Supports Muraux

1. Maintenez que les boulons sont bien installés dans le mur, retirez les écrous qui sont placés librement sur les boulons.
2. Placez un support mural sur un ensemble de boulons. Cela devrait être un ajustement facile si les trous de boulon sont correctement alignés.
3. Une fois que le support mural repose sur les boulons, placez une rondelle sur le boulon. Ensuite, fixez-le avec un écrou, comme le montre le schéma.

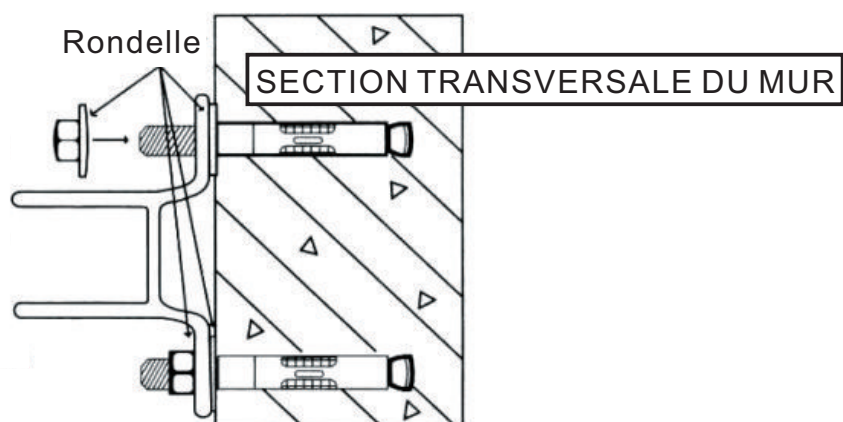

4. Les crochets DOIVENT s'asseoir fermement sur le mur. S'il y a un mouvement, vous devez le resserrer davantage.
5. Répétez cette étape pour chacun des supports muraux. Une fois que vous faites cela, tous les supports muraux seront solidement installés en place.

ÉTAPE 5

Montage de l'Auvent

1. Maintenant que les supports muraux sont bien fixés et en place, il est temps d'installer l'auvent sur les supports.
2. Il faut au moins deux échelles ou des chaises robustes pour installer l'auvent.
3. Placez les barres de torsion sur les supports muraux et serrez-les avec les vis hexagonales.
4. Enfin, fixez tous les boulons à expansion.
5. À l'aide de la manivelle ou d'un moteur (le cas échéant), ouvrez complètement votre auvent. La barre avant doit être de niveau.
6. Félicitations ! Votre auvent est installé. Si vous êtes satisfait de la hauteur de la barre avant (l'inclinaison de l'auvent), asseyez-vous et profitez-en ! Sinon, continuez à lire.

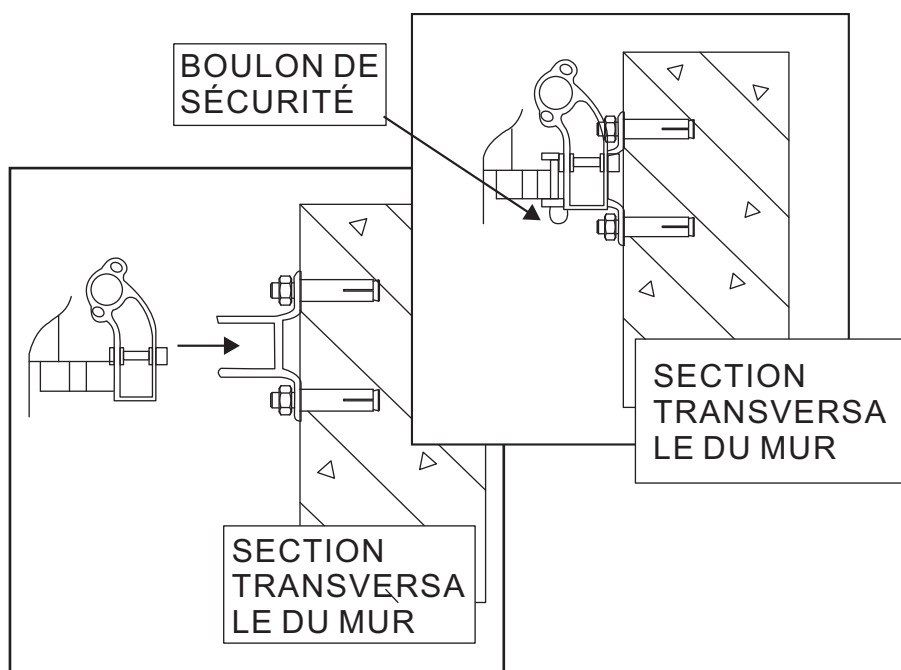

INSTALLATION FACULTATIVE

Réglage de l'auvent

Chaque auvent est livré avec un angle/une inclinaison prédéfinis considérés comme idéaux. Toutefois, si vous devez procéder à un réglage, celui-ci peut être effectué en quelques étapes simples.

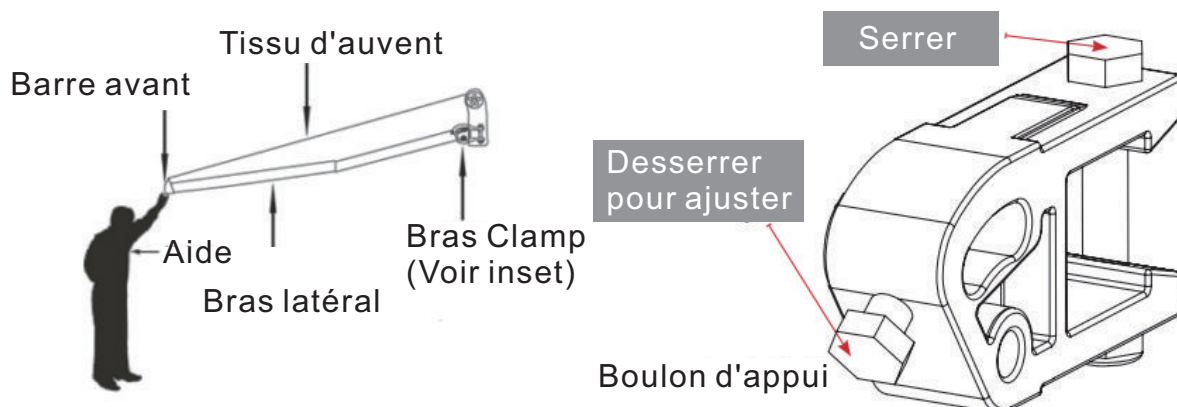



AVERTISSEMENT

Relevez la barre avant réduira la hauteur/angle du tissu, augmentez ainsi le risque de mise en commun de l'eau de pluie sur le tissu. Pour éviter que l'auvent ne s'effondre en raison du poids de l'eau de pluie, vous devez rétracter l'auvent lorsqu'il est sans surveillance. Si vous ne le faites pas, il pourrait entraîner une rupture de l'auvent ou des blessures corporelles.

Note: Veillez à ce que la barre avant s'ajuste pour être complètement uniforme. Tout désalignement entraînera une rétraction incorrecte.

ERREURS COURANTES

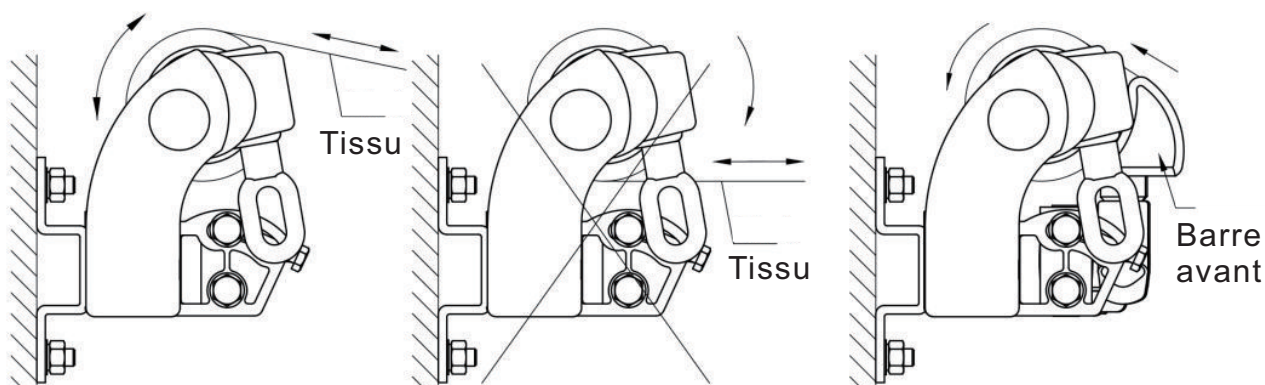

Opération correcte

Mauvaise opération



Avertissement

Lorsque la barre avant touche le rouleau comme le montre la figure, ne tentez pas de les rapprocher, sinon le produit peut être endommagé.

US

Imported by Aosom LLC
 27150 SW Kinsman Rd Wilsonville, OR 97070 USA
 MADE IN CHINA

CA

Imported by Aosom Canada Inc.
 7270 Woodbine Avenue, Unit 307, Markham, Ontario Canada
 L3R 4B9
 MADE IN CHINA

Importé par Aosom Canada Inc.
 7270 Woodbine Avenue, unité 307, Markham, Ontario Canada
 L3R 4B9
 Fabriqué en Chine

UK

IMPORTER ADDRESS:
 MH STAR UK LTD
 Unit 27, Perivale Park,
 Horsenden lane South
 Perivale, UB6 7RH
 MADE IN CHINA

FR

ADRESSE D'IMPORTATION:
 MH FRANCE
 2 Rue Maurice Hartmann
 92130 Issy Les Moulineaux
 France
 FABRIQUÉ EN CHINE



Adresses sur quefairedemesdechets.fr

ES

IMPORTADOR:
 SPANISH AOSOM, S.L.
 C/ROC GROS, Nº15.08550, ELS HOSTALET DE BALENYÀ, SPAIN.
 B66295775
 WWW.AOSOM.ES
 ATENCIONCLIENTE@AOSOM.ES
 TEL: 931294512
 HECHO EN CHINA

PT

SPANISH AOSOM, S.L
 C.ROC GROS N.15, 08550. ELS HOSTALET DE BALENYÀ
 TEL: 931294512 (SEG-SEX DAS 7:30H ÀS 16:30H)
 INFO@AOSOM.PT
 WWW.AOSOM.PT

DE

ADRESSE DES IMPORTEURS:
 MH Handel GmbH
 Wendenstraße 309
 D-20537 Hamburg
 Germany
 IN CHINA HERGESTELLT

IT

IMPORTATO DA:
 AOSOM Italy srl
 Centro Direzionale Milanofiori
 Strada 1 Palazzo F1
 20057 Assago (MI)
 P.I.: 08567220960
 FATTO IN CINA