

INSTALLATION INSTRUCTIONS

DeerValley®

Kitchen Faucet with Pull Down Sprayer

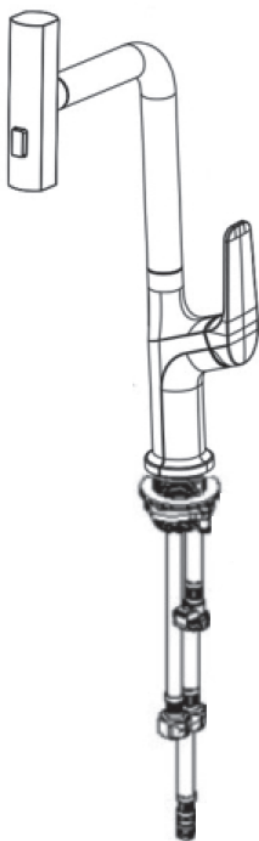

Contents

English1-6

Français7-12

Deutsch13-18

English



Prior to Installation:

- **Inspect the product to ensure no damages have occurred during shipping.**
- **The faucet body has been factory-tested and adjusted. Do not disassemble or modify it yourself.**
- **Before installing the faucet, it is essential to clear any impurities or sludge from the pre-installed water pipes to prevent blockages that could affect water flow.**
- **Make sure mounting surface is CLEAN and LEVEL.**

General Recommendations:

Please read installation and maintenance instructions thoroughly before installing the product. Be sure to use proper tools and always wear proper personal safety accessories for your protection.

**If you have any questions or concerns
please contact us:**

(+1) 312-626-9466
service@deervalleybath.com

Technical Specifications

Nominal Pressure: 1.0MPa	Operating Pressure: 0.05MPa - 1.0MPa
Suitable For: Potable water, tap water	Flow Rate (Q): At dynamic pressure of 0.1MPa, 3.0≤Q≤9.0 (L/min)

Installation Notes

1. After installation, please inspect all connections to ensure they are securely fastened and check for any leaks in the piping.
2. Suitable countertop installation hole size: $\Phi 32.5\text{mm}-\Phi 35\text{mm}$.
3. When installing and using the faucet, apply normal torque to prevent breakage of components such as the handle and threaded pipes.
4. To prevent scalding, start with cold water before adjusting to hot. The faucets are labeled with red and blue indicators for temperature adjustment: red denotes the hot water direction, while blue denotes the cold water direction.
5. If abnormal mode switching occurs within 1 kg pressure for the sprayer, it is considered normal. Please increase the pressure to resolve this issue.
6. During the installation of electroplated products such as faucets, it is necessary to cover and protect them. If any cement, lime mortar, sand, or other substances drip onto the surface, they must be cleaned within 30 minutes.

Installation Instructions

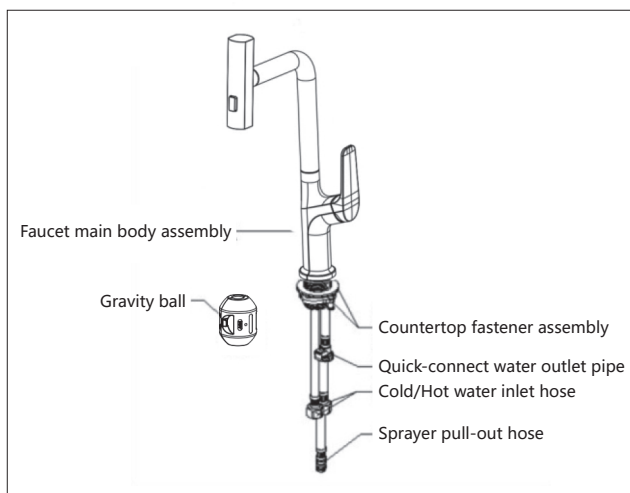

1. Check the accessories.

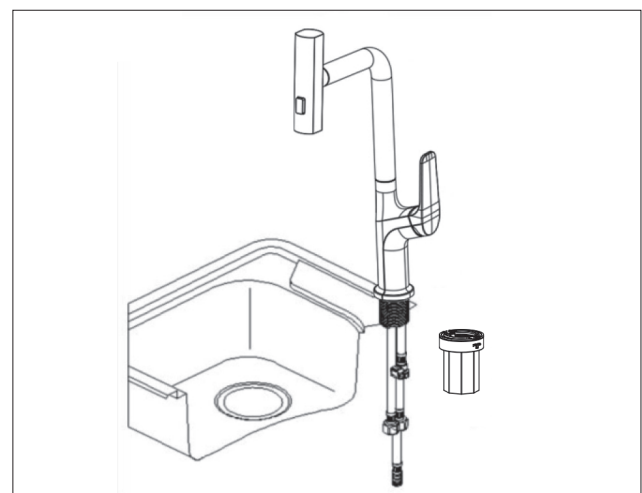

2. Remove the countertop fastener assembly, then insert the faucet main body assembly into the countertop hole position.

Drawings may not exactly define contour of the product.

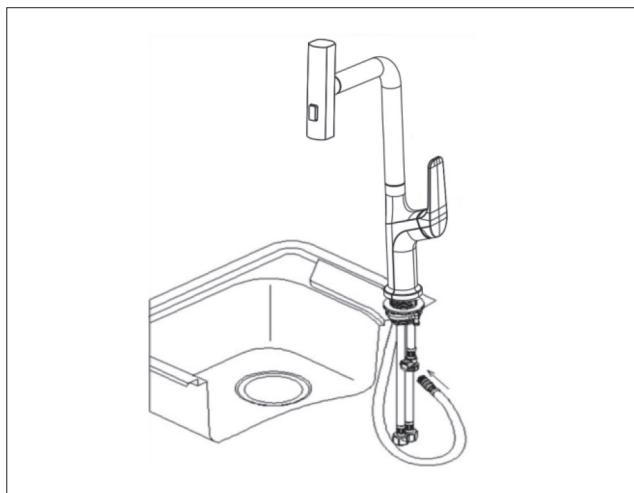

3. Thread the countertop fastener assembly through the inlet/outlet water hoses and tighten them onto the faucet main body assembly. Then, use a screwdriver to tighten the two locking screws individually, securing the faucet firmly to the countertop. Insert the sprayer pull-out hose into the quick-connect water outlet pipe and ensure a proper connection.

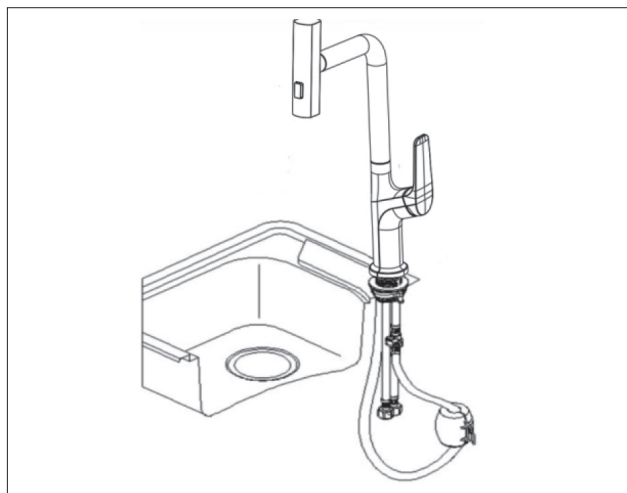

4. Attach the gravity ball to the sprayer pull-out hose, making sure it does not hang too low to touch the floor beneath the countertop or the bottom of the cabinet, and is not supported by any other objects. It is recommended to secure the gravity ball approximately 35cm to 50cm away from the countertop.

Tips for Connecting Cold/Hot Water Inlet Hoses to Angle Valves



1. Before connecting the faucet to the water inlet pipe, flush out any dirty water from the pipe and then turn off the water supply.



2. When connecting the water inlet hose, avoid excessive bending, twisting, or stretching, as this can lead to potential leaks or even pipe bursts in the future.

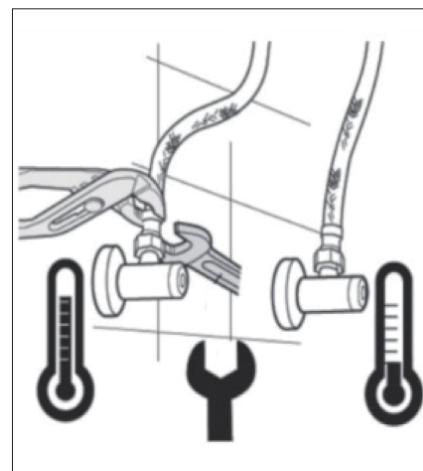

3. When connecting the water inlet hose to the angle valve, use two appropriate wrenches: one to secure the water inlet hose and the other to rotate the hose's swivel nut, preventing the hose from twisting along with the nut. Ensure that the cold and hot water inlet pipes are respectively connected to the corresponding cold and hot water angle valves and not mistakenly interchanged.

Drawings may not exactly define contour of the product.

Cleaning and Care

- **To maintain the faucet's brightness and cleanliness, it's important to clean it regularly:**

1. Rinse the faucet thoroughly with clean water and dry it with a soft cloth.
2. Avoid using abrasive cleaners, nylon brushes, sandpaper, or scouring pads as they may scratch the surface.
3. Do not use any acidic cleaners or harsh chemicals to polish the faucet.
4. If you notice a decrease in water flow or irregular water spray after some time, remove the aerator and clean it thoroughly. Reattach the aerator after cleaning.
5. In environments with temperatures below 0°C, take measures to protect water fixtures like faucets from freezing.
6. During periods of absence, turn off the main water supply to prevent potential damage to the faucet and other household fixtures due to abnormal water pressure.

- **For heavy-duty cleaning tasks, follow these steps:**

1. Use clean water and a soft cloth to remove surface dirt and grime as much as possible.
2. Use one of the following cleaning agents to remove stubborn dirt and grime:
 - a. Mild liquid cleanser.
 - b. Colorless glass cleaner or powdered cleaner that does not contain abrasives and can dissolve completely.
 - c. Polish without abrasive action.
3. After cleaning, rinse off all cleaning agents with clean water immediately and dry with a soft cotton cloth.
4. Polish with a cloth soaked in machine oil or automotive wax.

Note: We are not responsible for any damages caused by not following this manual correctly.

LIMITED WARRANTY COVERAGE

1 YEAR LIMITED WARRANTY

DeerValley products are made with quality materials and excellent craftsmanship to provide the customers a long-lasting product. In the case of any defects in materials or craftsmanship under regular use were inspected in the first one year of delivery, DeerValley will provide replacement parts at no charge, or at its option, replace any product or part of the product that is deemed defective, under normal installation, use, service and maintenance. This warranty applies only to the original purchaser. Proof of purchase will be required in the case of a claim. **SCRATCHES ARE NOT COVERED UNDER WARRANTY.**

The manufacturer warrants this product to be free of manufacture defects during the above mentioned warranty time. Please keep a copy of the original invoice as proof of purchase.

DeerValley will, as its option, (1) repair or replace the defective part(s) or product(s) at no charge; (2) issue a refund of the original purchase price of the product(s) (Valid within 30 days from the date of delivery); or (3) issue a credit to be applied toward the purchase of a new DeerValley product shipping/delivery charges may apply and are in DeerValley sole discretion.

DeerValley recommends the installations to be made by a licensed, professional plumber. DeerValley will not be held responsible for any damage or product failure due to improper installation, misuse, or failure to use a licensed professional. DeerValley is not responsible for any removal or installation cost.

This limited warranty shall not apply to goods which have been subject to accident, negligence, improper installation, product abuse, product misuse, or use of cleaners containing abrasives, alcohol or other organic solvents, whether performed by a contractor, service company, or yourself, are excluded from this warranty.

DeerValley responsibility under this limited warranty is limited to only to replacement parts and no other costs. DeerValley will not be responsible for labor charges and/or damage incurred by installation, repair or replacement, nor for any indirect incidental or consequential damages, losses, injury or costs of any nature relating to this product Except as provided by law, this limited warranty is in lieu of and excludes all other warranties, conditions, and guarantees, whether expressed or implied, statutory or otherwise, including without restriction those merchantability of fitness for use.

RESPONSIBILITIES OF OTHERS

Inspecting the unit prior to installation is the responsibility of the installer or building contractor who acts on behalf of the user. They are responsible for ensuring the unit is free of defect or damage.

Notices are placed on and in the unit and on the shipping carton advising the installer of this responsibility.

In the event of a problem, the unit must not be installed. DeerValley is not responsible for failures or damage that could have been discovered, repaired, or avoided by proper inspection and testing prior to installation.

Damage occurring in transit is the responsibility of the carrier. The user or installer **MUST** open the crate and inspect the unit for damage when it is delivered. If damage is discovered, it must be reported immediately to the seller and the carrier in writing, and an inspection requested. Failure of the carrier to respond should be reported to the seller and the carrier. Your freight claims should be filed promptly thereafter.

LIMITATIONS AND EXCLUSIONS

This warranty does not cover instances of negligence, misuse, abuse, improper installation, carelessness, accident, hard water or mineral deposits, exposure to corrosive materials, misapplication, damages caused by improper maintenance, alteration of the product, or failure to follow care or installation instructions enclosed with your product. The warranty becomes invalid if the DeerValley product undergoes any alterations or if attempts are made to carry out repairs using unauthorized accessories or parts from DeerValley.

DeerValley will not be liable for loss of use of the DeerValley products, inconvenience, or any other incidental or consequential costs, expense or damages. Please note that some states do not allow the exclusion or limitation of incidental damages.

DISCLAIMER

Except as expressly provided, there shall be no warranty or obligation, express or implied, oral or statutory. No dealer or other person has the authority to make any warranties or representations concerning DeerValley or its products. In no event shall DeerValley be held responsible for any such warranties or representations.

WARRANTY SERVICE

NOTE: When requesting warranty, be sure to have the following:

- Copy of original invoice
- Date of installation
- Description and pictures of defect
- Model number or description of model

To obtain warranty service and replacement part, please contact DeerValley Customer Service. DeerValley will determine whether to repair or replace your product, issue a refund, or issue a credit.

Français



Avant l'installation:

- Vérifiez le produit pour vous assurer qu'aucun dommage n'est survenu pendant l'expédition.
- Le corps du robinet a été testé en usine et ajusté. Ne le démontez pas ou ne le modifiez pas vous-même.
- Avant d'installer le robinet, il est essentiel de nettoyer toutes les impuretés ou les boues des tuyaux d'eau préinstallés pour éviter les obstructions qui pourraient affecter le débit d'eau.
- Assurez-vous que la surface de montage est **PROPRE** et **PLANE**.

Recommandations générales:

Veillez lire attentivement les instructions d'installation et d'entretien avant d'installer le produit. Utilisez les outils appropriés et portez toujours les accessoires de sécurité personnelle appropriés pour votre protection.

**Si vous avez des questions ou des préoccupations,
veuillez nous contacter:**

service@deervalleybath.com

Spécifications Techniques

Pression nominale : 1,0 MPa	Pression de fonctionnement : 0,05 MPa - 1,0 MPa
Convient pour : Eau potable, eau du robinet	Débit (Q) : À une pression dynamique de 0,1 MPa, $3,0 \leq Q \leq 9,0$ (L/min)

Remarques d'Installation

1. Après l'installation, veuillez inspecter toutes les connexions pour vous assurer qu'elles sont solidement fixées et vérifier s'il y a des fuites dans les tuyaux.
2. Taille de trou d'installation appropriée pour le comptoir : $\Phi 32,5\text{mm}-\Phi 35\text{mm}$.
3. Lors de l'installation et de l'utilisation du robinet, appliquez un couple normal pour éviter la rupture de composants tels que la poignée et les tuyaux filetés.
4. Pour éviter les brûlures, commencez par de l'eau froide avant de passer à l'eau chaude. Les robinets sont étiquetés avec des indicateurs rouges et bleus pour le réglage de la température : le rouge indique la direction de l'eau chaude, tandis que le bleu indique la direction de l'eau froide.
5. Si un changement de mode anormal se produit dans un intervalle de pression de 1 kg pour le pulvérisateur, cela est considéré comme normal. Veuillez augmenter la pression pour résoudre ce problème.
6. Lors de l'installation de produits galvanisés tels que les robinets, il est nécessaire de les couvrir et de les protéger. Si du ciment, du mortier de chaux, du sable ou d'autres substances tombent sur la surface, ils doivent être nettoyés dans les 30 minutes.

Instructions d'installation

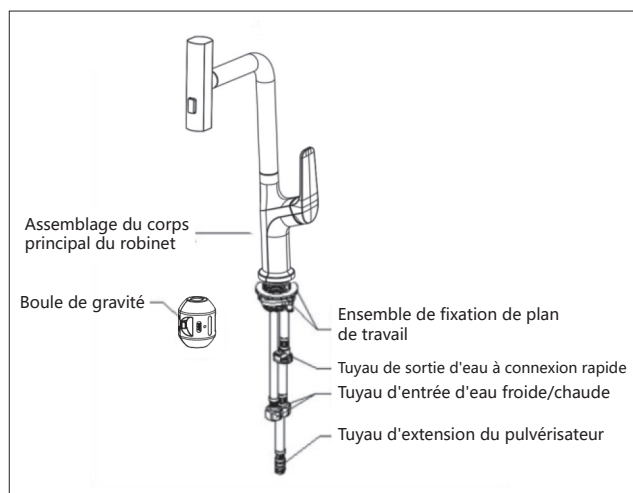

1. Vérifiez les accessoires.

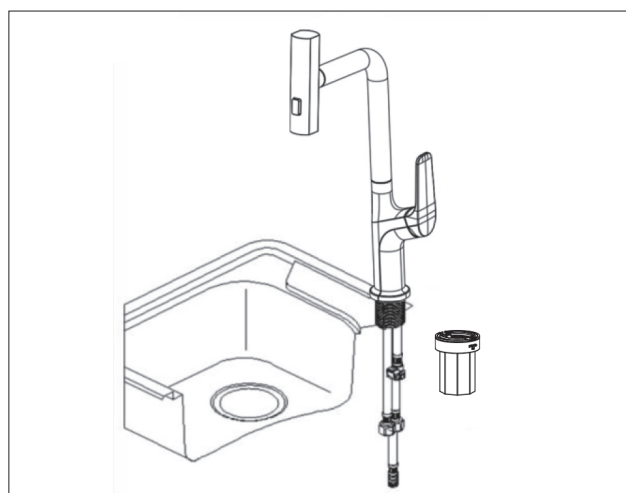

2. Retirez l'ensemble de fixation de plan de travail, puis insérez l'assemblage du corps principal du robinet dans la position du trou du plan de travail.

Les dessins peuvent ne pas définir exactement le contour du produit.

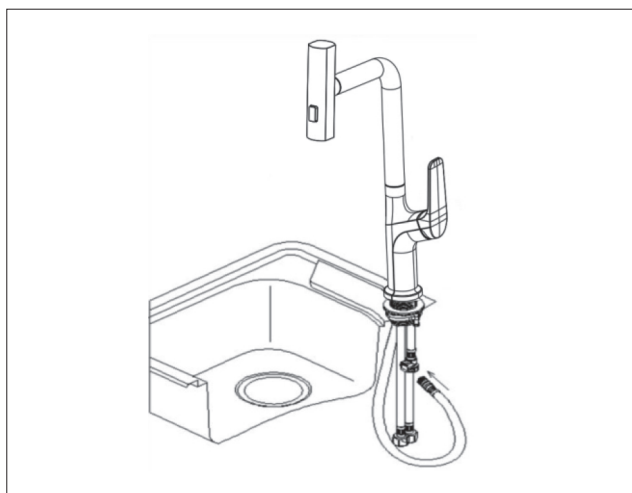

3. Enfilez l'ensemble de fixation du plan de travail à travers les tuyaux d'eau d'entrée/sortie et serrez-les sur l'assemblage du corps principal du robinet. Ensuite, utilisez un tournevis pour serrer les deux vis de verrouillage individuellement, fixant fermement le robinet sur le plan de travail. Insérez le tuyau de sortie du pulvérisateur dans le tuyau de sortie d'eau à connexion rapide et assurez-vous d'une connexion correcte.

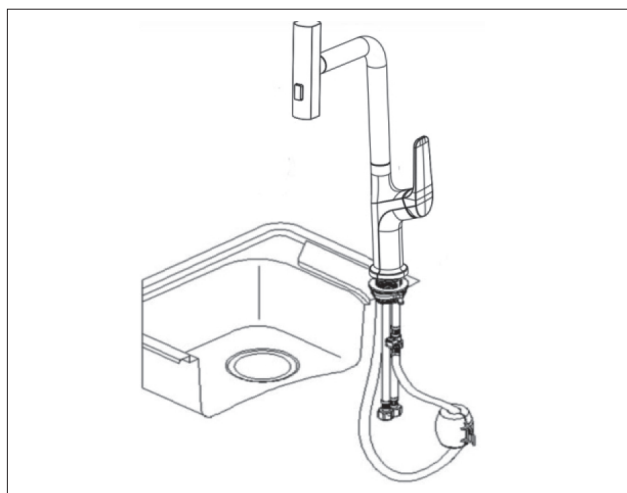

4. Attachez la boule de gravité au tuyau de sortie du pulvérisateur, en veillant à ce qu'elle ne pende pas trop bas pour toucher le sol sous le plan de travail ou le fond de l'armoire, et qu'elle ne soit pas soutenue par d'autres objets. Il est recommandé de fixer la boule de gravité à environ 35 cm à 50 cm du plan de travail.

Conseils pour connecter les tuyaux d'arrivée d'eau froide/chaude aux vannes d'arrêt



1. Avant de connecter le robinet au tuyau d'arrivée d'eau, rincez tout l'eau sale du tuyau, puis coupez l'arrivée d'eau.



2. Lors de la connexion du tuyau d'arrivée d'eau, évitez de le plier, de le tordre ou de l'étirer excessivement, car cela peut entraîner des fuites potentielles voire même des ruptures de tuyaux à l'avenir.

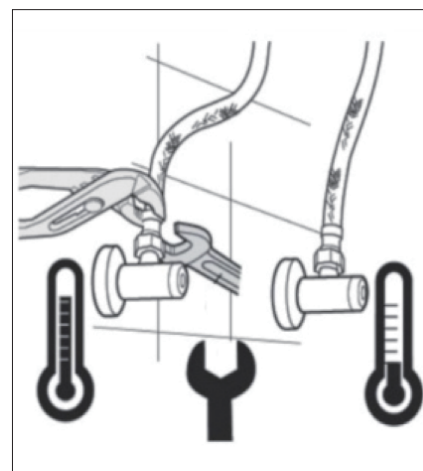

3. Lors de la connexion du tuyau d'arrivée d'eau au robinet d'arrêt, utilisez deux clés appropriées : une pour maintenir le tuyau d'arrivée d'eau en place et une autre pour faire tourner l'écrou pivotant du tuyau, afin d'éviter que le tuyau ne se torde avec l'écrou. Assurez-vous que les tuyaux d'arrivée d'eau froide et chaude sont respectivement connectés aux vannes d'arrêt d'eau froide et chaude correspondantes et ne sont pas accidentellement intervertis.

Les dessins peuvent ne pas définir exactement le contour du produit.

Nettoyage et entretien:

● **Pour maintenir la brillance et la propreté du robinet, il est important de le nettoyer régulièrement :**

1. Rincez soigneusement le robinet avec de l'eau propre et séchez-le avec un chiffon doux.
2. Évitez d'utiliser des nettoyants abrasifs, des brosses en nylon, du papier de verre ou des tampons abrasifs car ils pourraient rayer la surface.
3. N'utilisez aucun nettoyant acide ou produit chimique agressif pour polir le robinet.
4. Si vous remarquez une diminution du débit d'eau ou une pulvérisation irrégulière après un certain temps, retirez le brise-jet et nettoyez-le soigneusement. Réattachez le brise-jet après le nettoyage.
5. Dans les environnements où les températures sont inférieures à 0°C, prenez des mesures pour protéger les installations d'eau comme les robinets contre le gel.
6. Pendant les périodes d'absence, fermez l'arrivée d'eau principale pour éviter tout dommage potentiel au robinet et à d'autres accessoires ménagers en raison d'une pression d'eau anormale.

● **Pour les tâches de nettoyage intensif, suivez ces étapes :**

1. Utilisez de l'eau propre et un chiffon doux pour éliminer autant que possible la saleté et les résidus en surface.
2. Utilisez l'un des nettoyants suivants pour éliminer les saletés tenaces : a. Nettoyant liquide doux. b. Nettoyant pour vitres incolore ou nettoyant en poudre qui ne contient pas d'abrasifs et peut se dissoudre complètement. c. Polissez sans action abrasive.
3. Après le nettoyage, rincez tous les agents nettoyants immédiatement à l'eau propre et séchez avec un chiffon en coton doux.
4. Polissez avec un chiffon imbibé d'huile machine ou de cire pour voiture.

Remarque : Nous ne sommes pas responsables des dommages causés par une mauvaise utilisation de ce manuel.

COUVERTURE DE GARANTIE LIMITÉE

GARANTIE LIMITÉE D'UN AN

Les produits DeerValley sont fabriqués avec des matériaux de qualité et une excellente artisanat pour fournir aux clients un produit durable. En cas de défauts de matériaux ou de fabrication sous une utilisation régulière, constatés au cours de la première année suivant la livraison, DeerValley fournira gratuitement des pièces de rechange, ou à sa discrétion, remplacera tout produit ou partie du produit jugé défectueux, dans le cadre d'une installation, utilisation, service et maintenance normaux. Cette garantie s'applique uniquement à l'acheteur initial. Une preuve d'achat sera requise en cas de réclamation.

LES ÉRAFLURES NE SONT PAS COUVERTES PAR LA GARANTIE.

Le fabricant garantit que ce produit est exempt de défauts de fabrication pendant la période de garantie mentionnée ci-dessus. Veuillez conserver une copie de la facture originale comme preuve d'achat.

DeerValley, à sa discrétion, (1) réparera ou remplacera gratuitement la ou les pièces défectueuses ou le(s) produit(s); (2) émettra un remboursement du prix d'achat initial du ou des produits (valide dans les 30 jours suivant la date de livraison); ou (3) émettra un crédit applicable à l'achat d'un nouveau produit DeerValley. Des frais d'expédition/livraison peuvent s'appliquer et sont à la seule discrétion de DeerValley.

DeerValley recommande que les installations soient effectuées par un plombier professionnel agréé. DeerValley ne sera pas tenu responsable des dommages ou défaillances du produit dus à une installation incorrecte, une mauvaise utilisation ou à l'absence d'utilisation d'un professionnel agréé. DeerValley n'est pas responsable des coûts de retrait ou d'installation.

Cette garantie limitée ne s'applique pas aux biens qui ont été soumis à un accident, à la négligence, à une installation incorrecte, à un abus du produit, à une utilisation de nettoyants contenant des abrasifs, de l'alcool ou d'autres solvants organiques, que cela ait été effectué par un entrepreneur, une société de service ou par vous-même. Ils sont exclus de cette garantie.

La responsabilité de DeerValley en vertu de cette garantie limitée se limite uniquement aux pièces de rechange et à aucun autre coût. DeerValley ne sera pas responsable des frais de main-d'œuvre et/ou des dommages causés par l'installation, la réparation ou le remplacement, ni de tout dommage indirect, accidentel ou consécutif, pertes, blessures ou coûts de quelque nature que ce soit liés à ce produit. Sauf disposition contraire de la loi, cette garantie limitée remplace et exclut toutes les autres garanties, conditions et garanties, qu'elles soient expresses ou implicites, légales ou autrement, y compris, sans restriction, celles de qualité marchande ou d'adéquation à un usage particulier.

LES RESPONSABILITÉS DES AUTRES

L'inspection de l'unité avant l'installation relève de la responsabilité de l'installateur ou de l'entrepreneur en bâtiment agissant au nom de l'utilisateur. Ils sont responsables de s'assurer que l'unité est exempte de défaut ou de dommage.

Des avis sont placés sur et dans l'unité ainsi que sur la caisse d'expédition pour informer l'installateur de cette responsabilité.

En cas de problème, l'unité ne doit pas être installée. DeerValley n'est pas responsable des défaillances ou des dommages qui auraient pu être découverts, réparés ou évités par une inspection et des tests appropriés avant l'installation.

Les dommages survenant pendant le transport relèvent de la responsabilité du transporteur. L'utilisateur ou l'installateur DOIT ouvrir la caisse et inspecter l'unité pour les dommages lors de la livraison. Si des dommages sont découverts, ils doivent être signalés immédiatement au vendeur et au transporteur par écrit, et une inspection doit être demandée. Le défaut du transporteur de répondre devrait être signalé au vendeur et au transporteur. Vos réclamations de fret devraient être déposées rapidement par la suite.

LIMITATIONS ET EXCLUSIONS

Cette garantie ne couvre pas les cas de négligence, de mauvaise utilisation, d'abus, d'installation incorrecte, de négligence, d'accident, d'eau dure ou de dépôts minéraux, d'exposition à des matériaux corrosifs, de mauvaise application, de dommages causés par un entretien incorrect, d'altération du produit ou de l'échec à suivre les instructions d'entretien ou d'installation fournies avec votre produit. La garantie devient invalide si le produit DeerValley subit des altérations ou si des tentatives sont faites pour effectuer des réparations en utilisant des accessoires ou des pièces non autorisés par DeerValley.

DeerValley ne sera pas responsable de la perte d'utilisation des produits DeerValley, d'inconvénients ou de tout autre coût, dépense ou dommage accessoire ou consécutif. Veuillez noter que certains États n'autorisent pas l'exclusion ou la limitation des dommages accessoires.

AVERTISSEMENT

Sauf disposition expresse contraire, il n'y aura aucune garantie ou obligation, expresse ou implicite, orale ou légale. Aucun concessionnaire ou autre personne n'a le pouvoir de faire des garanties ou des représentations concernant DeerValley ou ses produits. En aucun cas, DeerValley ne saurait être tenue responsable de telles garanties ou représentations.

SERVICE DE GARANTIE REMARQUE :

Lors de la demande de garantie, assurez-vous d'avoir les éléments suivants :

- Copie de la facture originale
- Date d'installation
- Description et photos du défaut
- Numéro de modèle ou description du modèle

Pour obtenir un service de garantie et des pièces de rechange, veuillez contacter le service clientèle de DeerValley. DeerValley déterminera s'il faut réparer ou remplacer votre produit, émettre un remboursement ou émettre un crédit.

Deutsch



Vor der Installation

- **Überprüfen Sie das Produkt, um sicherzustellen, dass während des Transports keine Schäden aufgetreten sind.**
- **Der Wasserhahn wurde werkseitig getestet und eingestellt. Bitte zerlegen oder modifizieren Sie ihn nicht selbst.**
- **Vor der Installation des Wasserhahns ist es wichtig, alle Verunreinigungen oder Schlamm aus den vormontierten Wasserleitungen zu entfernen, um Verstopfungen zu verhindern, die den Wasserfluss beeinträchtigen könnten.**
- **Stellen Sie sicher, dass die Montagefläche SAUBER und EBEN ist.**

Allgemeine Empfehlungen:

Bitte lesen Sie die Installations- und Wartungsanleitung sorgfältig durch, bevor Sie das Produkt installieren. Verwenden Sie geeignetes Werkzeug und tragen Sie jederzeit geeignete persönliche Schutzausrüstung zum Schutz Ihrer Sicherheit.

**Bei Fragen oder Bedenken kontaktieren
Sie uns bitte:
service@deervalleybath.com**

Technische Spezifikationen

Nennndruck: 1,0 MPa	Betriebsdruck: 0,05 MPa - 1,0 MPa
Geeignet für: Trinkwasser, Leitungswasser	Durchflussrate (Q): Bei einem dynamischen Druck von 0,1 MPa, $3,0 \leq Q \leq 9,0$ (L/min)

Installationshinweise

1. Nach der Installation überprüfen Sie bitte alle Verbindungen, um sicherzustellen, dass sie sicher befestigt sind, und überprüfen Sie auf Undichtigkeiten in den Rohrleitungen.
2. Geeignete Lochgröße für die Montage auf der Arbeitsplatte: $\Phi 32,5\text{mm} - \Phi 35\text{mm}$.
3. Beim Installieren und Verwenden des Wasserhahns verwenden Sie normales Drehmoment, um ein Brechen von Komponenten wie dem Griff und den Gewinderohren zu verhindern.
4. Um Verbrennungen zu vermeiden, beginnen Sie mit kaltem Wasser, bevor Sie auf heißes Wasser umstellen. Die Wasserhähne sind mit roten und blauen Anzeigen für die Temperaturregelung gekennzeichnet: Rot steht für die Richtung des warmen Wassers, Blau steht für die Richtung des kalten Wassers.
5. Wenn innerhalb von 1 kg Druck ein abnormales Modusschalten für den Sprüher auftritt, gilt dies als normal. Bitte erhöhen Sie den Druck, um dieses Problem zu lösen.
6. Während der Installation von galvanisierten Produkten wie Wasserhähnen ist es notwendig, sie abzudecken und zu schützen. Wenn Zement, Kalkmörtel, Sand oder andere Substanzen auf die Oberfläche tropfen, müssen sie innerhalb von 30 Minuten gereinigt werden.

Installationsanweisungen

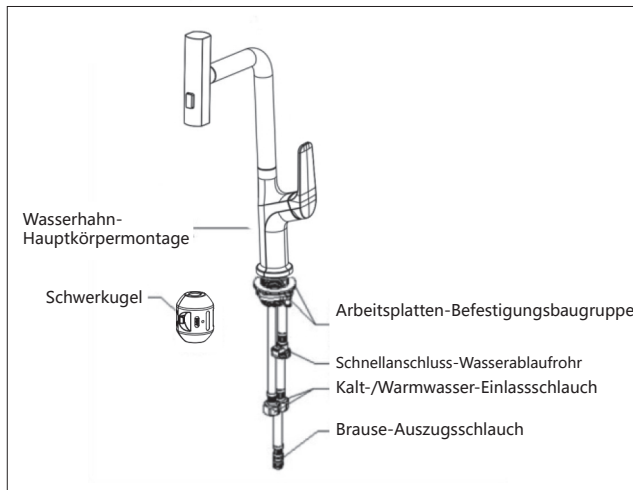

1. Überprüfen Sie das Zubehör.

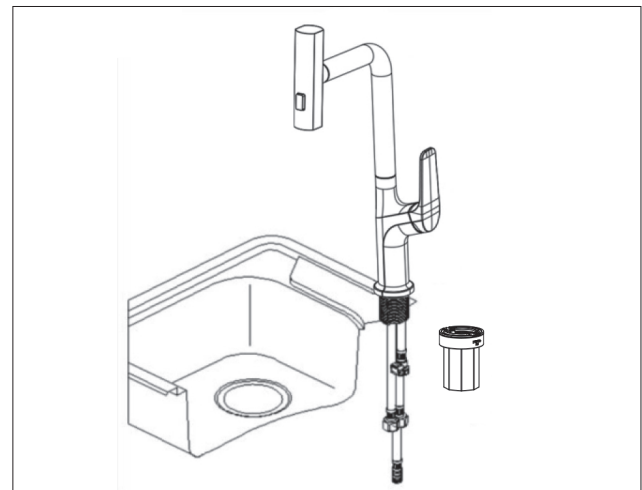

2. Entfernen Sie die Arbeitsplatten-Befestigungsbaugruppe und setzen Sie dann die Wasserhahn-Hauptkörperbaugruppe in die Position des Arbeitsplattenlochs ein.

Zeichnungen können das genaue Produktkontur nicht genau definieren.

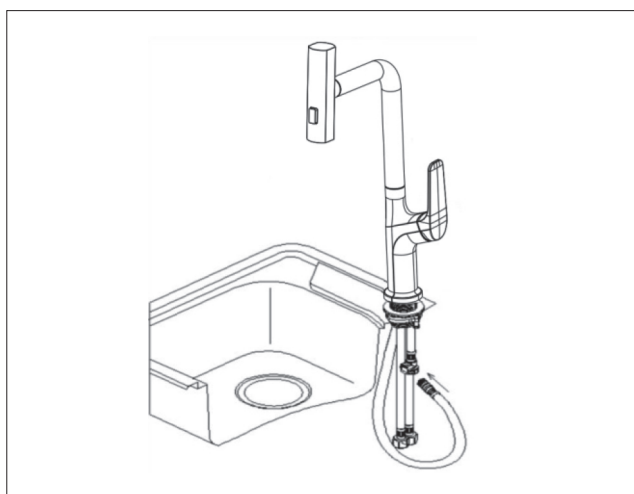

3. Fädeln Sie die Arbeitsplattenschnellbefestigung durch die Ein-/Auslasswasserschläuche und ziehen Sie sie an der Hauptkörperbaugruppe des Wasserhahns fest. Verwenden Sie dann einen Schraubendreher, um die beiden Verriegelungsschrauben einzeln anzuziehen und den Wasserhahn fest auf der Arbeitsplatte zu fixieren. Führen Sie den Sprüher-Ausziehschlauch in das Schnellanschluss-Wasserablaufrohr ein und stellen Sie eine ordnungsgemäße Verbindung sicher.

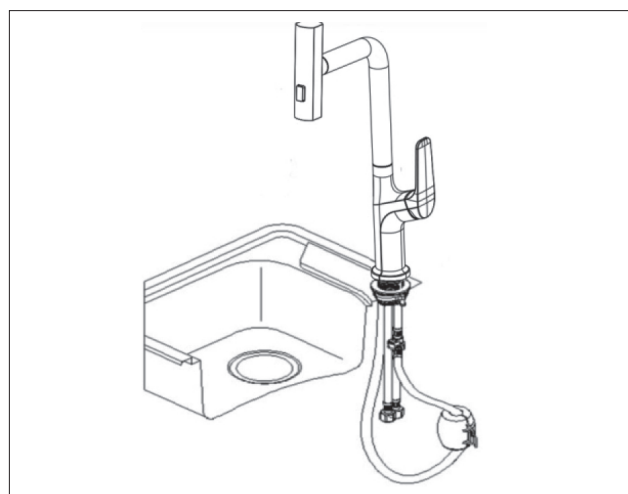

4. Befestigen Sie den Schwere Kugel am Sprüher-Ausziehschlauch und achten Sie darauf, dass er nicht zu tief hängt, um den Boden unter der Arbeitsplatte oder den Boden des Schrankes zu berühren, und dass er von keiner anderen Objekten unterstützt wird. Es wird empfohlen, die Schwere Kugel ungefähr 35 cm bis 50 cm von der Arbeitsplatte entfernt zu befestigen.

Tipps zum Anschließen von Kalt-/Warmwasser-Zulaufschläuchen an Eckventile



1. Bevor Sie den Wasserhahn mit dem Wasserzulaufrohr verbinden, spülen Sie das Rohr aus und schließen Sie dann die Wasserzufuhr.



2. Beim Anschließen des Wasserzulaufschlauchs vermeiden Sie übermäßiges Biegen, Verdrehen oder Dehnen, da dies in Zukunft zu Undichtigkeiten oder sogar Rohrbrüchen führen kann.

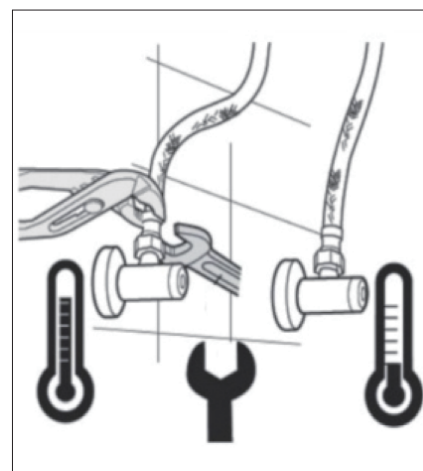

3. Verwenden Sie beim Anschließen des Wasserzulaufschlauchs an das Eckventil zwei geeignete Schraubenschlüssel: einen zum Fixieren des Wasserzulaufschlauchs und einen anderen zum Drehen der Mutter des Schlauchs, um zu verhindern, dass sich der Schlauch zusammen mit der Mutter dreht. Stellen Sie sicher, dass die Kalt- und Warmwasserzulaufrohre jeweils mit den entsprechenden Kalt- und Warmwasser-Eckventilen verbunden sind und nicht versehentlich vertauscht werden.

Zeichnungen können das genaue Produktkontur nicht genau definieren.

Reinigung und Pflege:

- **Um den Glanz und die Sauberkeit des Wasserhahns zu erhalten, ist es wichtig, ihn regelmäßig zu reinigen:**

1. Spülen Sie den Wasserhahn gründlich mit sauberem Wasser ab und trocknen Sie ihn mit einem weichen Tuch.
2. Vermeiden Sie abrasive Reinigungsmittel, Nylonbürsten, Sandpapier oder Scheuermittel, da sie die Oberfläche zerkratzen können.
3. Verwenden Sie keine sauren Reinigungsmittel oder aggressive Chemikalien, um den Wasserhahn zu polieren.
4. Wenn Sie eine Verringerung des Wasserflusses oder unregelmäßiges Wassersprühen feststellen, entfernen Sie den Perlator und reinigen Sie ihn gründlich. Befestigen Sie den Perlator nach der Reinigung wieder.
5. In Umgebungen mit Temperaturen unter 0°C sollten Sie Maßnahmen ergreifen, um Wasserarmaturen wie Wasserhähne vor dem Einfrieren zu schützen.
6. Schalten Sie während Abwesenheitszeiten die Hauptwasserzufuhr aus, um mögliche Schäden am Wasserhahn und anderen Haushaltsarmaturen aufgrund abnormalen Wasserdrucks zu vermeiden.

- **Für schwere Reinigungsaufgaben befolgen Sie diese Schritte:**

1. Verwenden Sie sauberes Wasser und ein weiches Tuch, um Oberflächenschmutz und -schmutz so weit wie möglich zu entfernen.
2. Verwenden Sie eines der folgenden Reinigungsmittel, um hartnäckigen Schmutz zu entfernen: a. Mildes Flüssigreinigungsmittel. b. Farbloses Glasreinigungsmittel oder Pulverreinigungsmittel, das keine Abrasive enthält und vollständig auflösbar ist. c. Polieren ohne abrasive Wirkung.
3. Nach der Reinigung alle Reinigungsmittel sofort mit sauberem Wasser abspülen und mit einem weichen Baumwolltuch trocknen.
4. Polieren Sie mit einem Tuch, das in Maschinenöl oder Autowachs getränkt ist.

Hinweis: Wir übernehmen keine Verantwortung für Schäden, die durch unsachgemäße Anwendung dieses Handbuchs verursacht werden.

BESCHRÄNKTE GARANTIEABDECKUNG

1-JAHRES BESCHRÄNKTE GARANTIE

Die Produkte von DeerValley werden aus qualitativ hochwertigen Materialien und exzellenter Handwerkskunst hergestellt, um den Kunden ein langlebiges Produkt zu bieten. Im Falle von Mängeln an Material oder Verarbeitung unter normaler Verwendung, die im ersten Jahr nach der Lieferung überprüft wurden, wird DeerValley kostenfrei Ersatzteile bereitstellen oder nach eigenem Ermessen jedes Produkt oder Teile des Produkts ersetzen, die als fehlerhaft erachtet werden, unter normaler Installation, Verwendung, Wartung und Pflege. Diese Garantie gilt nur für den ursprünglichen Käufer. Im Falle einer Beanstandung ist ein Kaufnachweis erforderlich.

KRATZER SIND NICHT DURCH DIE GARANTIE ABGEDECKT.

Der Hersteller gewährleistet, dass dieses Produkt während der oben genannten Garantiezeit frei von Herstellungsfehlern ist. Bitte behalten Sie eine Kopie der Originalrechnung als Kaufnachweis.

DeerValley wird nach eigenem Ermessen (1) die fehlerhaften Teile oder Produkte kostenlos reparieren oder ersetzen; (2) eine Rückerstattung des ursprünglichen Kaufpreises der Produkte ausstellen (gültig innerhalb von 30 Tagen ab Lieferdatum); oder (3) eine Gutschrift ausstellen, die für den Kauf eines neuen DeerValley-Produkts verwendet werden kann. Versand-/Lieferkosten können anfallen und liegen im alleinigen Ermessen von DeerValley.

DeerValley empfiehlt, dass die Installationen von einem lizenzierten, professionellen Installateur durchgeführt werden. DeerValley übernimmt keine Verantwortung für Schäden oder Produktfehler aufgrund unsachgemäßer Installation, Missbrauch oder Nichtverwendung eines lizenzierten Fachmanns. DeerValley ist nicht verantwortlich für Kosten für Entfernung oder Installation.

Diese eingeschränkte Garantie gilt nicht für Waren, die Unfällen, Fahrlässigkeit, unsachgemäßer Installation, Missbrauch des Produkts, unsachgemäßer Verwendung von Reinigungsmitteln mit Schleifmitteln, Alkohol oder anderen organischen Lösungsmitteln ausgesetzt waren, unabhängig davon, ob sie von einem Auftragnehmer, einem Serviceunternehmen oder von Ihnen selbst durchgeführt wurden. Sie sind von dieser Garantie ausgeschlossen.

Die Verantwortung von DeerValley im Rahmen dieser eingeschränkten Garantie beschränkt sich ausschließlich auf Ersatzteile und keine anderen Kosten. DeerValley übernimmt keine Verantwortung für Arbeitskosten und/oder Schäden, die bei Installation, Reparatur oder Ersatz entstehen, noch für indirekte, zufällige oder Folgeschäden, Verluste, Verletzungen oder Kosten jeglicher Art im Zusammenhang mit diesem Produkt. Soweit gesetzlich zulässig, ersetzt diese eingeschränkte Garantie alle anderen Garantien, Bedingungen und Gewährleistungen, ob ausdrücklich oder stillschweigend, gesetzlich oder anderweitig, einschließlich, aber nicht beschränkt auf die Handelsfähigkeit oder Eignung für die Verwendung.

VERANTWORTLICHKEITEN VON ANDEREN

Die Inspektion der Einheit vor der Installation obliegt dem Installateur oder dem Bauunternehmer, der im Auftrag des Benutzers handelt. Sie sind dafür verantwortlich, sicherzustellen, dass die Einheit frei von Defekten oder Beschädigungen ist.

Hinweise werden auf und in der Einheit sowie auf dem Versandkarton angebracht, um den Installateur über diese Verantwortung zu informieren.

Im Falle eines Problems darf die Einheit nicht installiert werden. DeerValley ist nicht verantwortlich für Fehler oder Schäden, die durch eine ordnungsgemäße Inspektion und Prüfung vor der Installation hätten entdeckt, repariert oder vermieden werden können.

Transportschäden liegen in der Verantwortung des Frachtführers. Der Benutzer oder Installateur MUSS die Kiste öffnen und die Einheit bei Lieferung auf Schäden überprüfen. Wenn Schäden festgestellt werden, müssen sie sofort schriftlich beim Verkäufer und beim Frachtführer gemeldet werden, und eine Inspektion muss angefordert werden. Wenn der Frachtführer nicht reagiert, sollte dies dem Verkäufer und dem Frachtführer gemeldet werden. Ihre Frachtschadensansprüche sollten unverzüglich danach eingereicht werden.

EINSCHRÄNKUNGEN UND AUSSCHLÜSSE

Diese Garantie deckt keine Fälle von Fahrlässigkeit, Missbrauch, unsachgemäßer Installation, Fahrlässigkeit, Unfall, hartem Wasser oder Mineralablagerungen, Exposition gegenüber korrosiven Materialien, fehlerhafter Anwendung, Schäden durch unsachgemäße Wartung, Änderung des Produkts oder Nichtbeachtung der Pflege- oder Installationsanweisungen in Ihrem Produkt ab. Die Garantie erlischt, wenn das DeerValley-Produkt Änderungen unterzogen wird oder wenn Reparaturen mit nicht autorisiertem Zubehör oder Teilen von DeerValley durchgeführt werden.

DeerValley haftet nicht für den Verlust der Nutzung der DeerValley-Produkte, Unannehmlichkeiten oder andere zufällige oder Folgekosten, Ausgaben oder Schäden. Bitte beachten Sie, dass in einigen Bundesstaaten der Ausschluss oder die Begrenzung von zufälligen Schäden nicht zulässig ist.

HAFTUNGSAUSSCHLUSS

Sofern nicht ausdrücklich anders angegeben, gibt es keine Garantie oder Verpflichtung, weder ausdrücklich noch stillschweigend, mündlich oder gesetzlich. Kein Händler oder andere Person hat die Befugnis, Garantien oder Zusicherungen in Bezug auf DeerValley oder seine Produkte abzugeben. DeerValley haftet in keinem Fall für solche Garantien oder Zusicherungen.

GARANTIESERVICE

HINWEIS: Stellen Sie bei der Beantragung der Garantie sicher, dass Sie Folgendes haben:

- Kopie der Originalrechnung
 - Installationsdatum
 - Beschreibung und Bilder des Defekts
 - Modellnummer oder Modellbeschreibung
- Um Garantieleistungen und Ersatzteile zu erhalten, kontaktieren Sie bitte den Kundenservice von DeerValley. DeerValley wird entscheiden, ob Ihr Produkt repariert oder ersetzt, eine Rückerstattung ausgestellt oder eine Gutschrift gewährt wird.