

**Assembly Instructions**

**Instructions de montage**

**Instrucciones de ensamblaje**

**Montageanleitung**

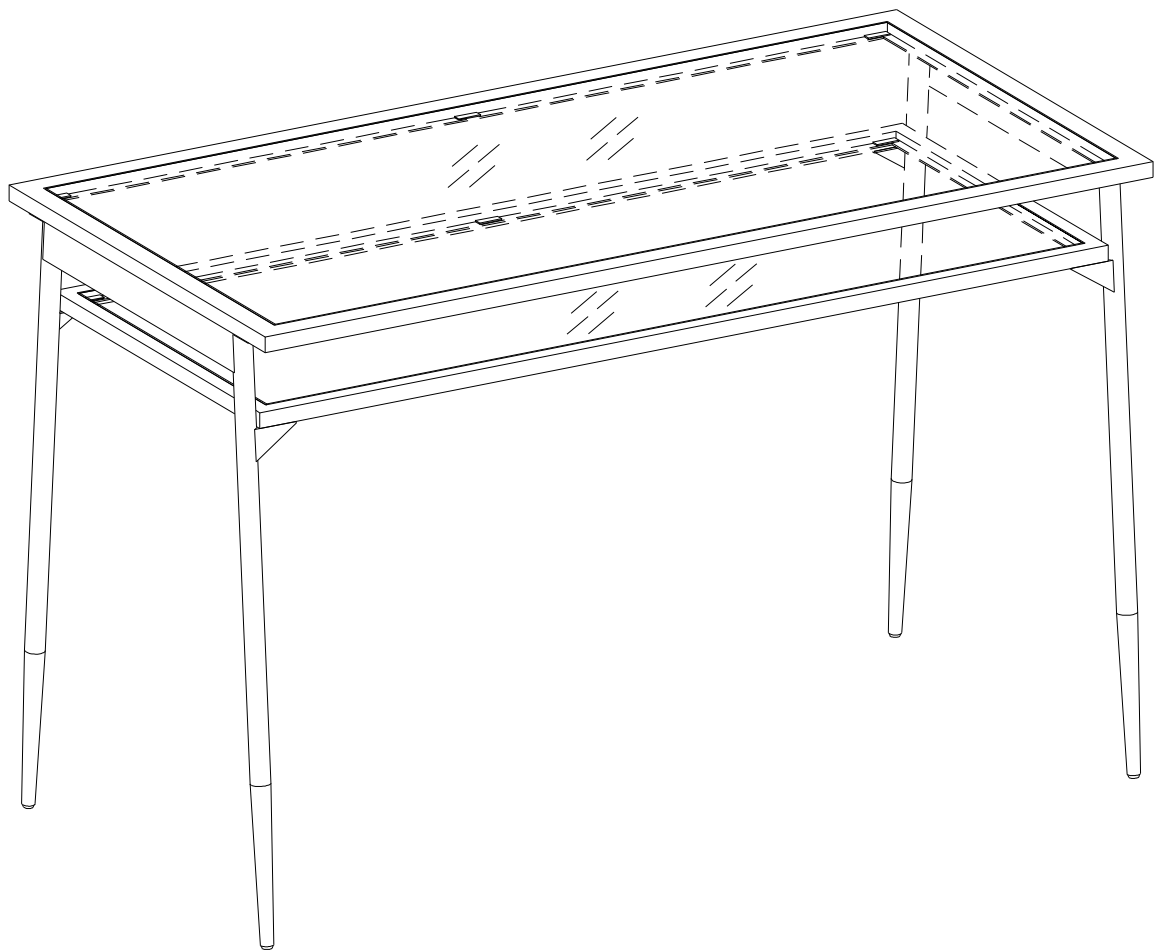

# General Assembly Guidelines

- I. Ensure that all parts and hardware are available before beginning assembly.
- II. Follow each step carefully to ensure the proper assembly of this product.
- III. Two people are recommended for ease in the assembly of this product.
- IV. The three main types of hardware used to assemble this product are: wood dowels, screws and bolts.
- V. Power tools should not be used to assemble this product.

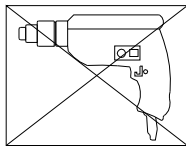

- VI. Drill may be needed for securing product to wall.

# Instructions de montage générales

- I. Assurez-vous que toutes les pièces et tout le matériel sont disponibles avant de commencer le montage.
- II. Suivez attentivement chaque étape afin de vous assurer du montage adéquat de ce produit.
- III. Il est recommandé d'être deux pour faciliter le montage de ce produit.
- IV. Les principaux types de matériel utilisés pour assembler ce produit sont : des goujons en bois, des vis et des boulons.
- V. Des outils électriques ne doivent pas être utilisés pour monter ce produit.

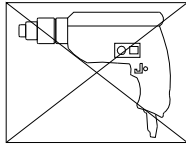

- VI. Une perceuse peut être nécessaire pour fixer le produit au mur.

# Pautas generales para el ensamblaje

- I. Asegúrese de que todas las partes y herrajes estén disponibles antes del ensamblaje.
- II. Siga cada paso cuidadosamente para garantizar el ensamblaje correcto de este producto.
- III. Se recomienda que dos personas realicen el ensamblaje de este producto para una mayor facilidad.
- IV. Los tres tipos principales de herraje usados para ensamblar este producto son: clavijas de madera, tornillos y pernos.
- V. No se deberán usar herramientas eléctricas en el ensamblaje de este producto.

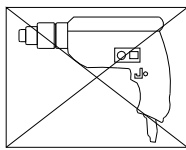

- VI. Es probable que se necesite un taladro para asegurar el producto a la pared.

# Allgemeine Montagerichtlinien

- I. Achten Sie darauf, dass vor Beginn der Montage alle Bauteile und Hardware zur Verfügung stehen.
- II. Befolgen Sie jeden Schritt genau, um die ordnungsgemäße Montage dieses Produkts zu gewährleisten.
- III. Es werden zwei Personen empfohlen, um die Montage dieses Produkts zu vereinfachen.
- IV. Die drei Haupttypen von Beschlägen, die zur Montage dieses Produkts verwendet werden, sind: Holzdübel Schrauben und Bolzen.
- V. Es dürfen keine Elektrowerkzeuge zur Montage dieses Produkts verwendet werden.

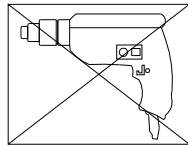

- VI. Möglicherweise wird ein Bohrer benötigt, um das Produkt an der Wand zu befestigen.

# Parts List

Lista de piezas

Liste des pièces

# Stückliste

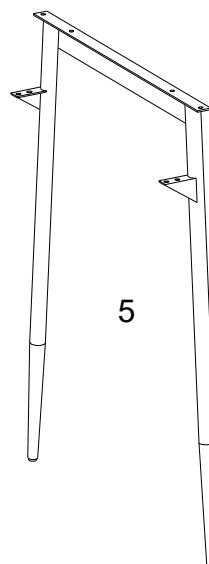
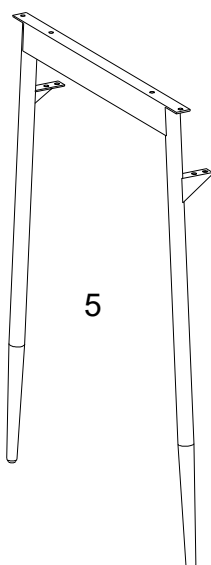
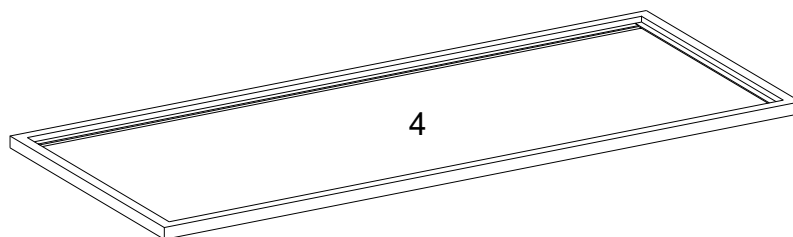
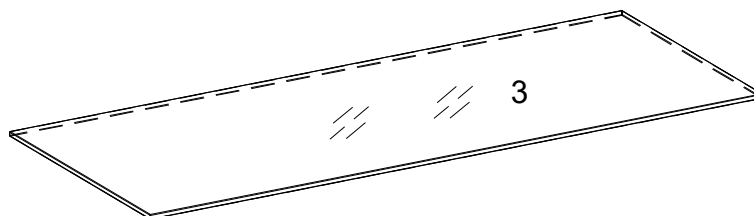
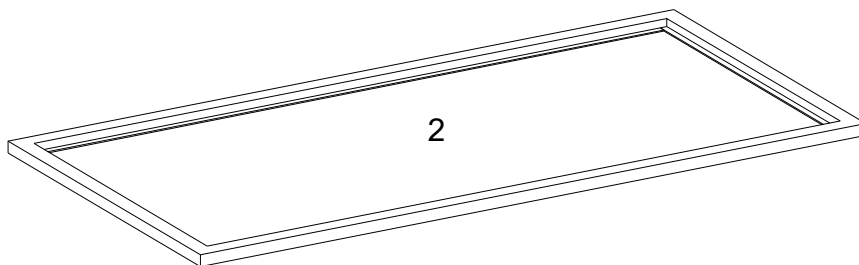
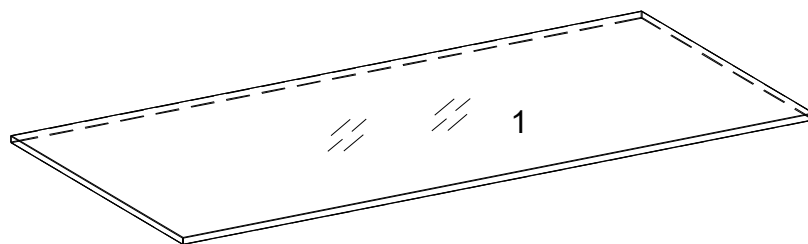



## Hardware List

## Liste des pièces

## Liste du matériel

## Teilleiste

A		M6x12mm	Bolt Boulon Perno Bolzen	16 pcs
B		M 4	Hex key Clé hexagonale Llave hexagonal Inbusschlüssel	1 pc
C			Glass pad Tampon de verre Almohadillas de vidrio Glasunterlage	12 pcs

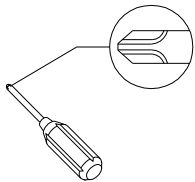

Philips head screwdriver required for assembly  
(not included)

Un tournevis cruciforme est requis pour l'assemblage.  
(non inclus)

Se requiere un destornillador de cabeza Philips para el montaje  
(no incluido)

Für die Montage benötigen Sie einen Kreuzschlitzschraubenzieher  
(nicht enthalten)

*The hardware quantities listed above are required for proper assembly. Some extra hardware may also have been included.*

**Les quantités de matériel indiquées ci-dessus sont requises pour un montage adéquat. Du matériel supplémentaire peut aussi avoir été inclus.**

**Las cantidades de materiales antes mencionadas son necesarias para el ensamblaje apropiado. Se podrían incluir algunas piezas de materiales adicionales.**

**Für die ordnungsgemäße Montage sind die oben aufgeführten Mengen der jeweiligen Beschläge erforderlich. Möglicherweise sind zusätzliche Beschläge enthalten.**

# Step 1

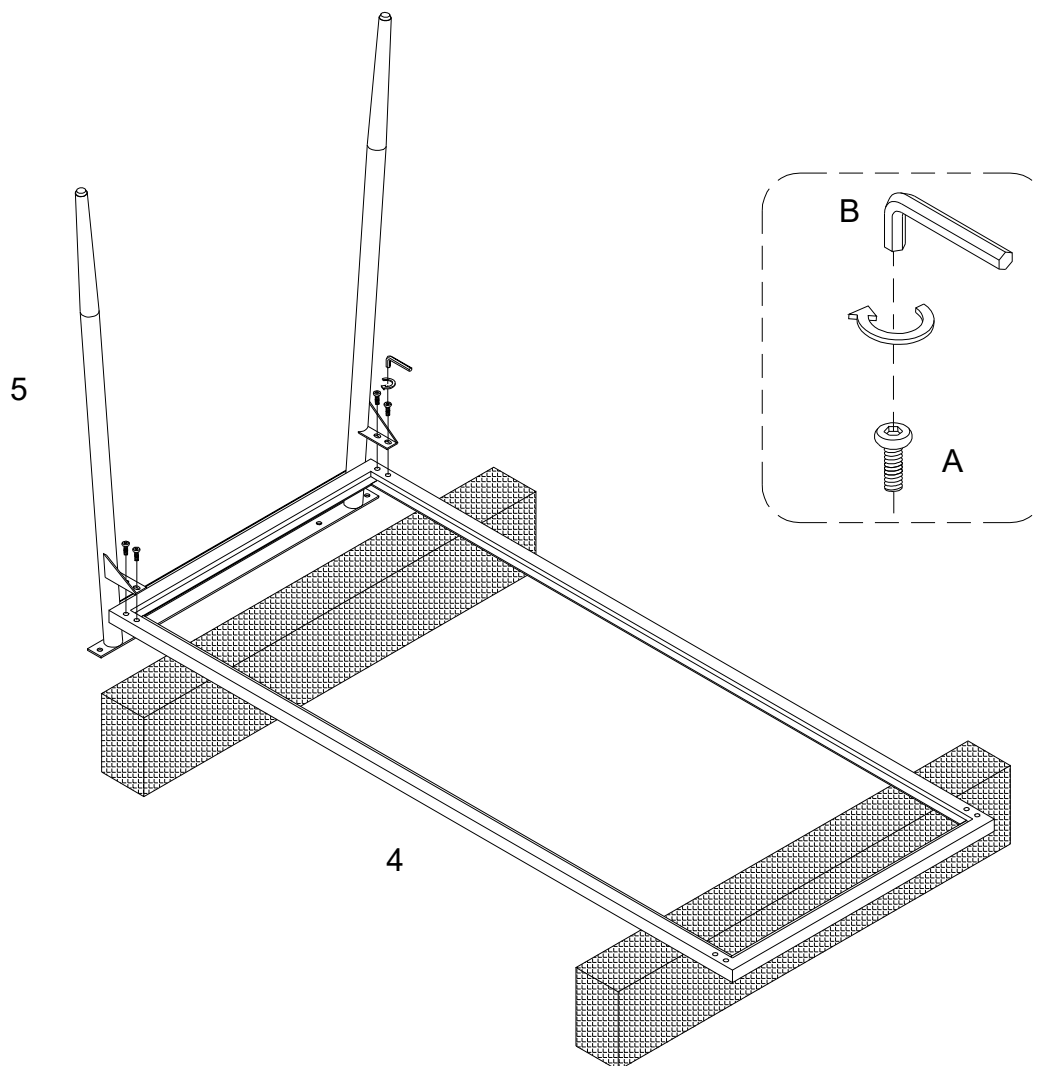

(EN)

Using bolt (A) attach part (5) to part (4) with Hex key (B) as per diagram.

Note : Do not fully tighten all bolts.

(FR)

Utilisez le boulon (A), fixez la pièce (5) à la pièce (4) avec la clé hexagonale (B) conformément au schéma.

Remarque: Veuillez ne pas serrer complètement tous les boulons.

(ESP)

Use el perno (A) para fijar la parte (5) a la parte (4) con la llave hexagonal (B) según el diagrama.

Nota: No apriete completamente todos los pernos.

(DE)

Befestigen Sie das Teil (5) ans Teil (4) mit dem Bolzen (A) durch den Sechskantschlüssel (B) gemäß der Abbildung .

Hinweis: Ziehen Sie alle Bolzen nicht fest an.

## Step 2

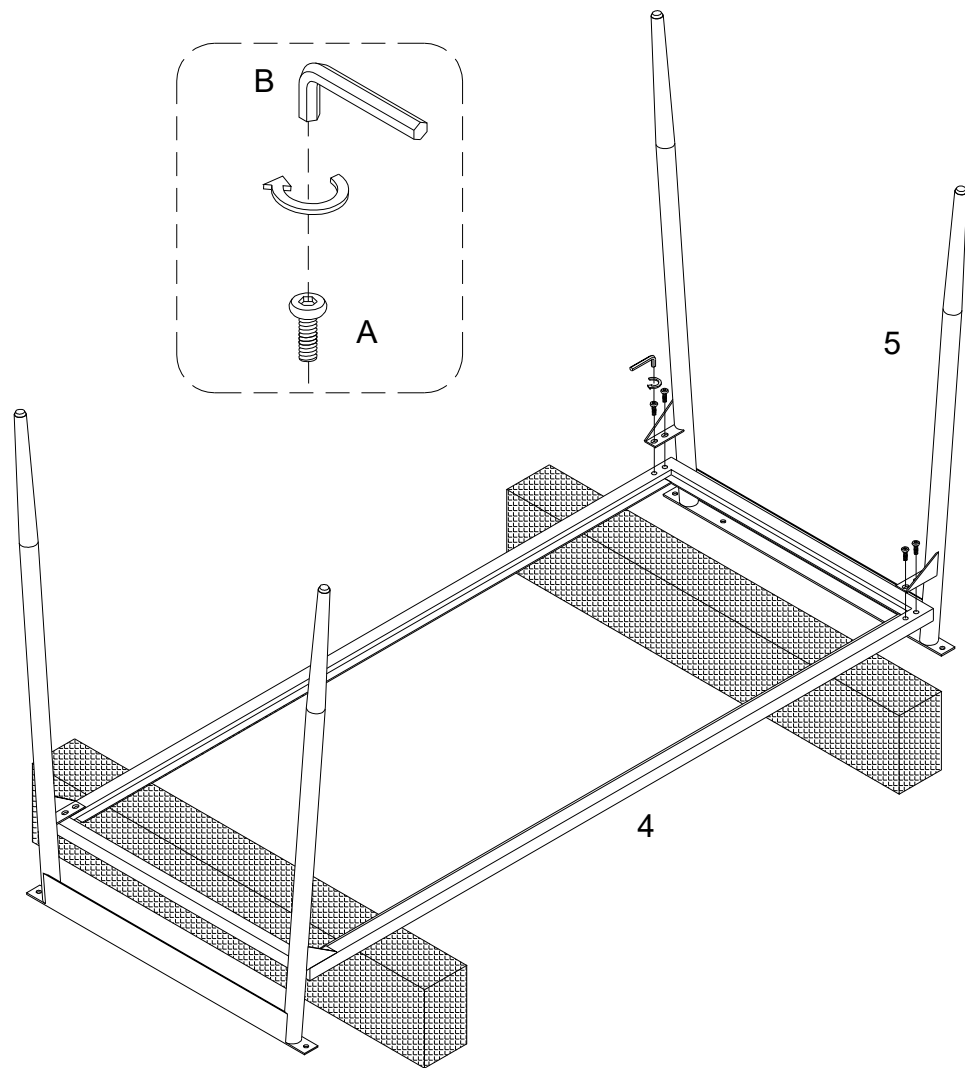

(EN)  
Repeat the action of last step as per diagram.

(FR)  
Répétez l'action de la dernière étape en conformément au schéma.

(ESP)  
Repita la acción del último paso según el diagrama.

(DE)  
Wiederholen Sie die Aktion des letzten Schritts gemäß der Abbildung.

## Step 3

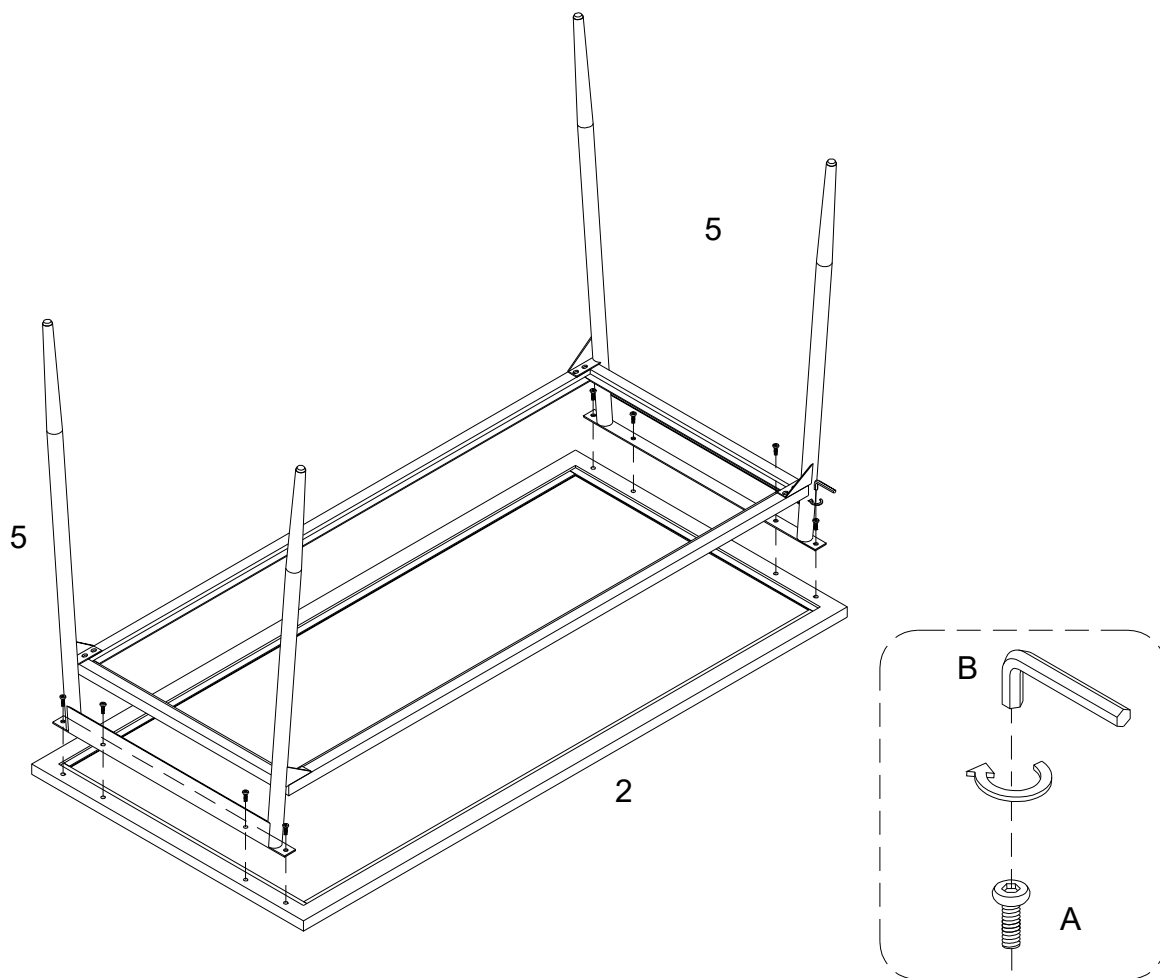

(EN)

Using bolt (A) attach part (5) to part (2) with Hex key (B) as per diagram.

Note: Fully tighten all bolts.

(FR)

Utilisez le boulon (A), fixez la pièce (5) à la pièce (2) avec la clé hexagonale (B) conformément au schéma.

Remarque: serrez complètement tous les boulons.

(ESP)

Use el perno (A) para fijar la parte (5) a la parte (2) con la llave hexagonal (B) según el diagrama.

Nota: Apriete completamente todos los pernos.

(DE)

Befestigen Sie das Teil (5) ans Teil (2) mit dem Bolzen (A) durch den Sechskantschlüssel (B) gemäß der Abbildung .

Hinweis: Ziehen Sie alle Bolzen fest an.

## Step 4

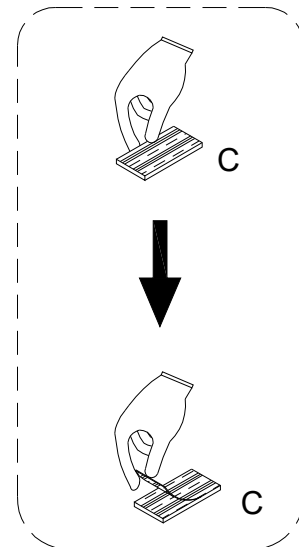

(EN)

Tear off the glass pad and place it under the bottom of part (4) as per diagram.

(FR)

Détachez le tampon en verre et placez-le sous le bas de la pièce (4) en conformément au schéma.

(ESP)

Quite la almohadilla de vidrio y colóquela debajo de la parte inferior de la parte (4) según el diagrama.

(DE)

Ziehen Sie die Glasunterlage vorsichtig ab und legen Sie sie unter die Unterseite vom Teil (4) gemäß der Abbildung.

## Step 5

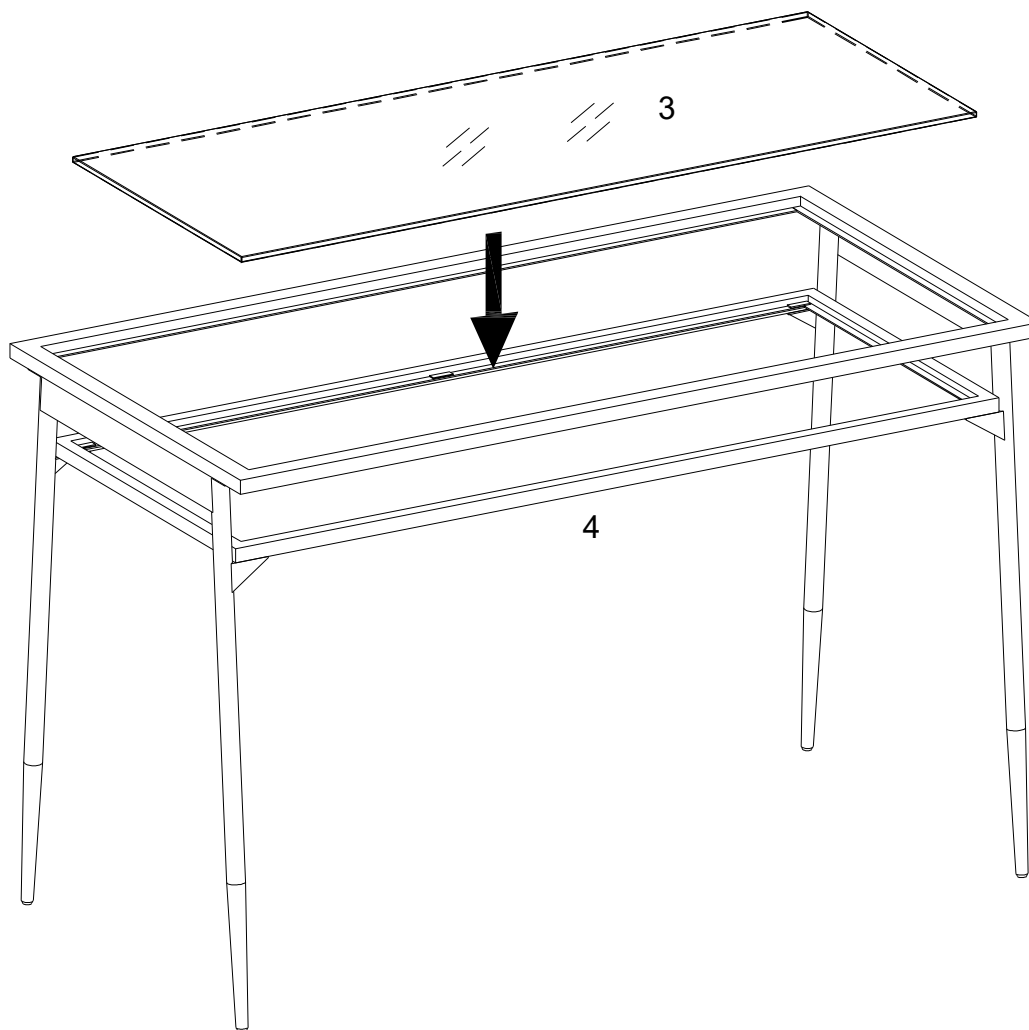

(EN)  
Place part (3) carefully as per diagram.

(FR)  
Placez délicatement la pièce (3) conformément au schéma.

(ESP)  
Ponga la parte (3) con cuidado según el diagrama.

(DE)  
Setzen Sie das Teil (3) vorsichtig gemäß der Abbildung ein.

## Step 6

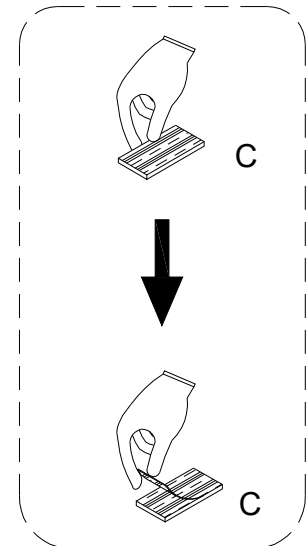
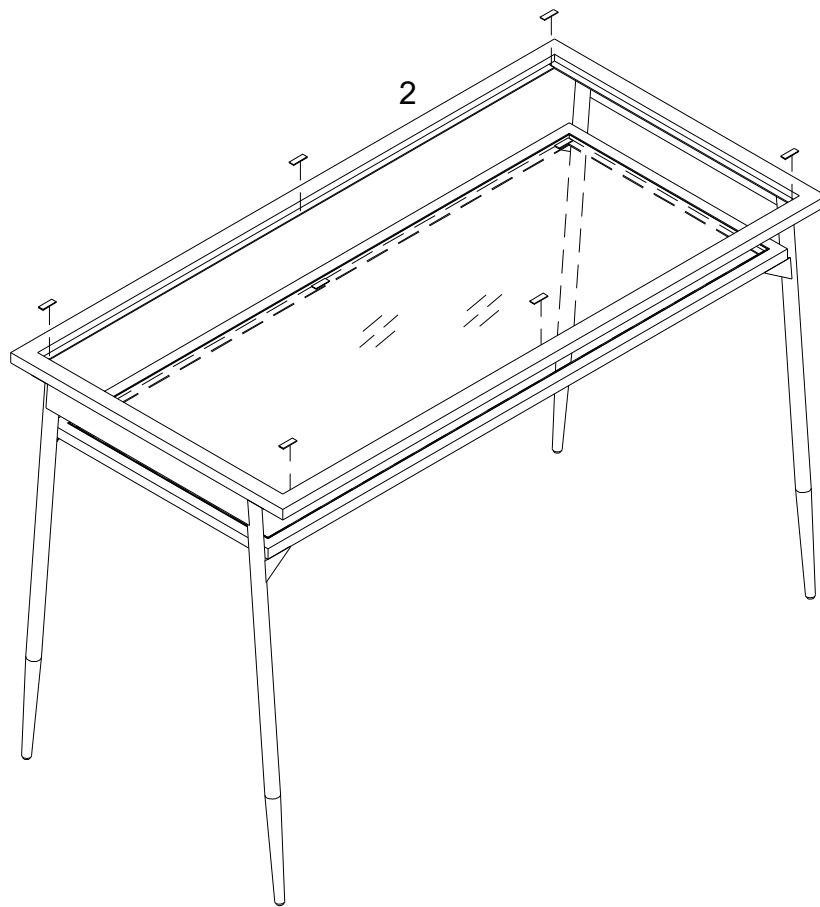

(EN)

Tear off the glass pad and place it under the bottom of part (2) as per diagram.

(FR)

Détachez le tampon en verre et placez-le sous le bas de la pièce (2) en conformément au schéma.

(ESP)

Quite la almohadilla de vidrio y colóquela debajo de la parte inferior de la parte (2) según el diagrama.

(DE)

Ziehen Sie die Glasunterlage vorsichtig ab und legen Sie sie unter die Unterseite vom Teil (2) gemäß der Abbildung.

## Step 7

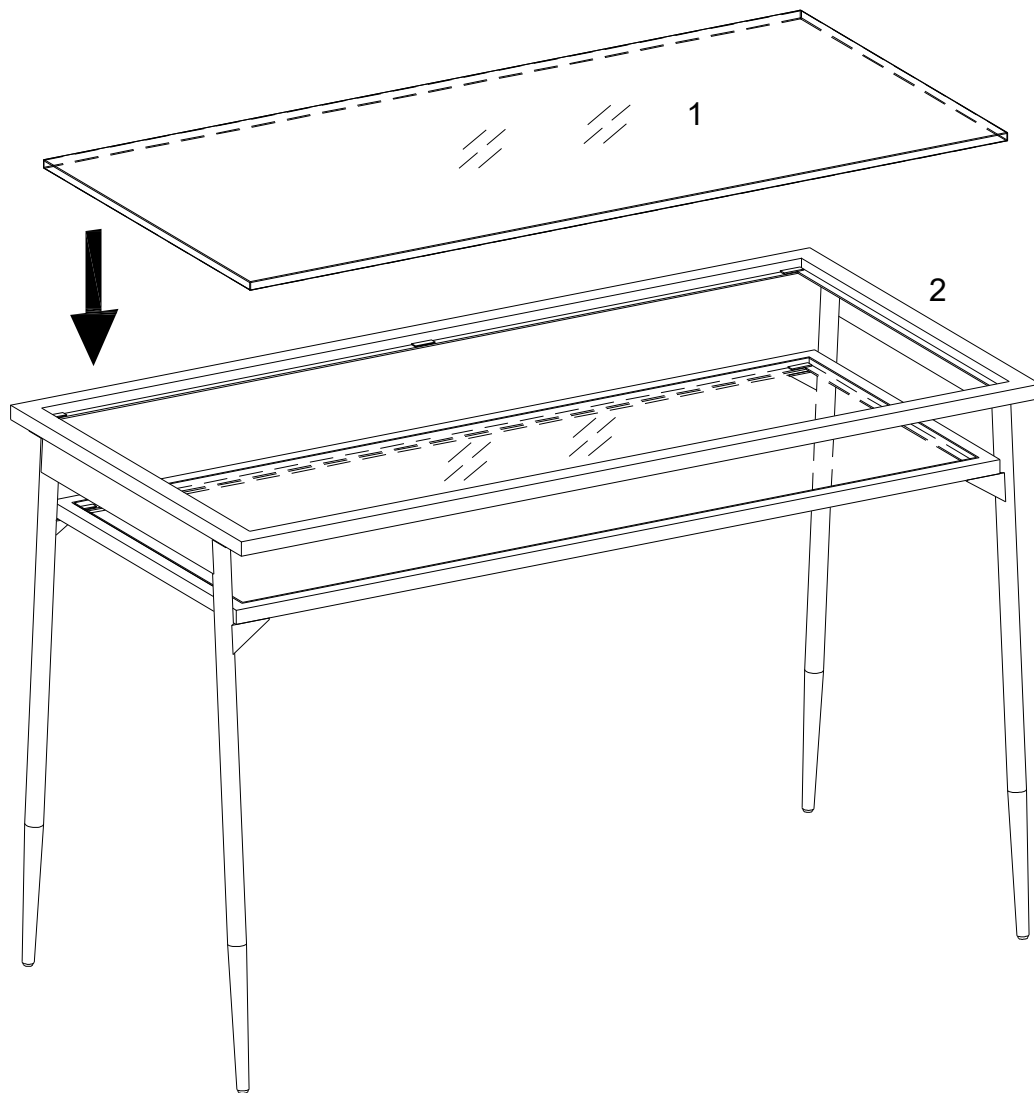

(EN)  
Place part (1) carefully as per diagram.

(FR)  
Placez délicatement la pièce (1) conformément au schéma.

(ESP)  
Ponga la parte (1) con cuidado según el diagrama.

(DE)  
Setzen Sie das Teil (1) vorsichtig gemäß der Abbildung ein.

## Step 8

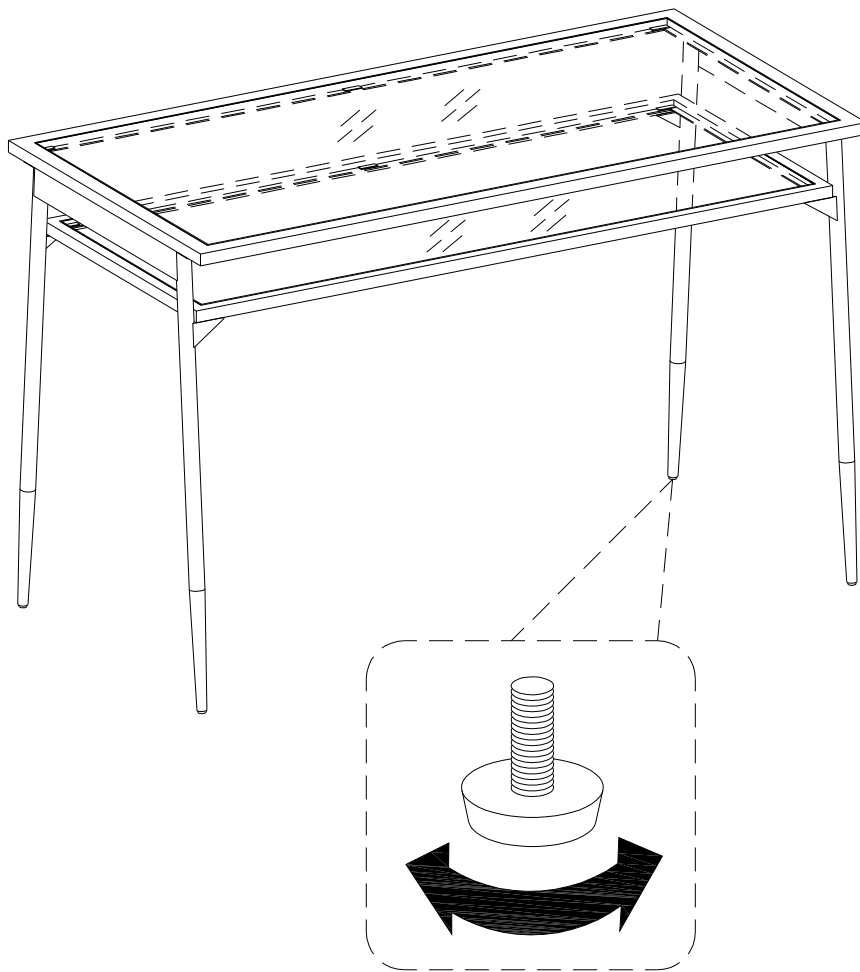

(EN)

Position the assembled unit at the desired location ,if necessary adjust the floor leveler at the bottom of leg to level the unit .

(FR)

Positionnez l'unité assemblée à l'emplacement souhaité. Si nécessaire. ajustez les niveleurs de plancher au bas des pieds au niveau de l'unité.

(ESP)

Coloque la unidad ensamblada en el lugar deseado, si es necesario ajuste el nivelador de piso en la parte inferior de la pata para nivelar la unidad.

(DE)

Positionieren Sie die zusammengebaute Baueinheit an der gewünschten Stelle. Passen Sie gegebenenfalls die Nivellierfüße an der Unterseite der Beine an die Ebene des Geräts an.

# Step 9

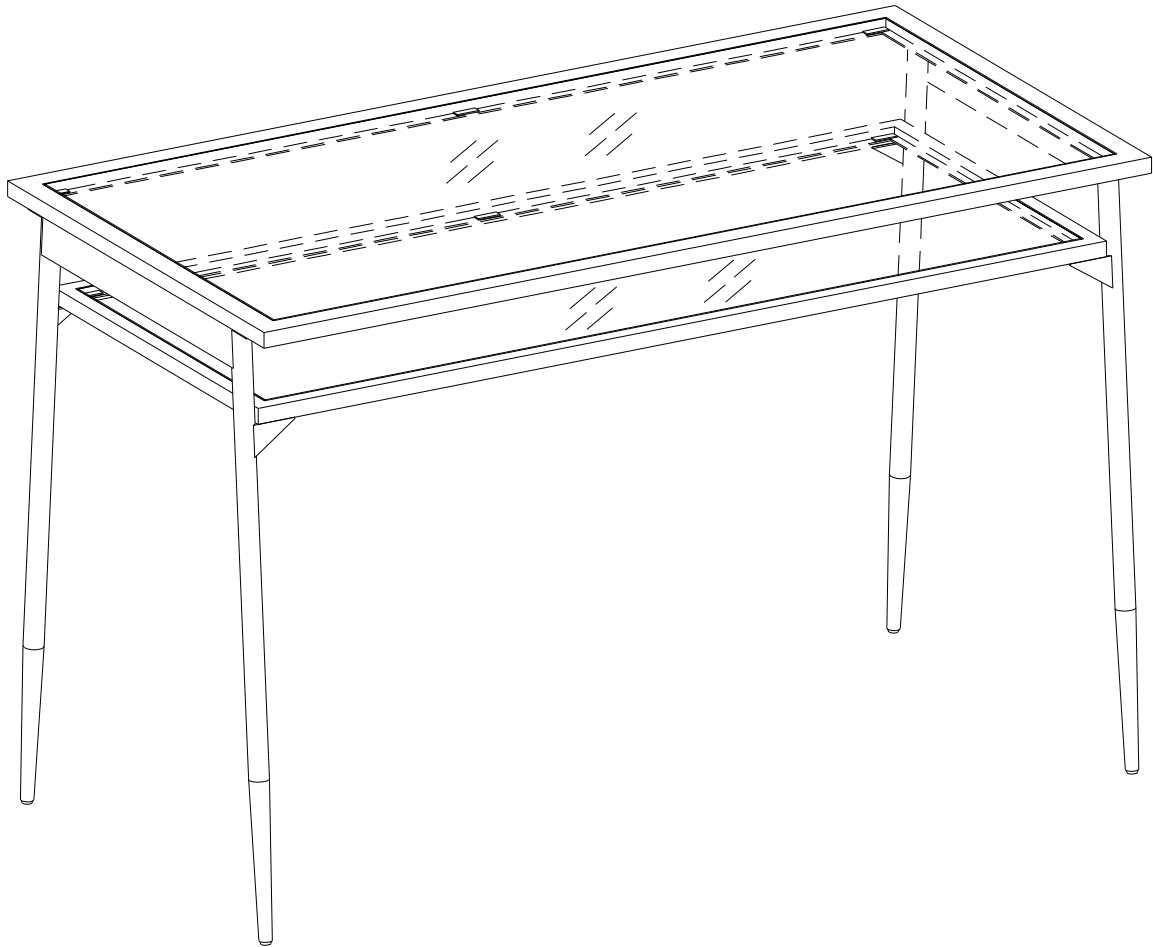

**Final Assembly**