

## Manuel d'instruction

MODÈLE : FDWBI8067-24  
FDWBI8067-24WHT  
FDWBI8067-24BLK



## Table des matières

Service à la clientèle.....	4
Instructions de sécurité importante.....	5
Caractéristiques de votre nouveau lave-vaisselle.....	6–9
Instructions d'utilisation.....	10–14
Préparation et chargement de la vaisselle.....	15–17
Entretien et nettoyage.....	18–20
Dépannage.....	21–23
Garantie.....	24–25

# SERVICE À LA CLIENTÈLE

Merci d'avoir acheté un produit **FORNO**. Veuillez lire le manuel d'utilisation en entier avant la première utilisation. Que vous soyez un utilisateur occasionnel ou averti, vous aurez avantage à vous familiariser avec les mesures de sécurité, les caractéristiques, le fonctionnement et les recommandations d'entretien et de nettoyage de votre appareil.

Le numéro de modèle et le numéro de série sont indiqués à l'intérieur de l'appareil. Pour fins de garantie, vous aurez besoin du numéro de série, de la date d'achat et d'une copie de votre preuve d'achat. Notez l'information ci-dessous pour référence ultérieure.

## INFORMATION À FOURNIR POUR TOUTE RÉPARATION

**Numéro de modèle :**

---

Utilisez ces numéros pour toute correspondance ou pour tout appel au service des réparations concernant votre appareil.

**Numéro de série :**

---

Si vous avez reçu un appareil endommagé, communiquez immédiatement **FORNO**.

**Date d'achat :**

---

Économisez temps et argent. Avant tout appel de réparation, vérifiez le guide de dépannage. Vous y trouverez une liste des causes de problèmes mineurs que vous pouvez réparer vous-même.

**Adresse et numéro de téléphone où l'appareil a été acheté :**

---

## POUR UNE RÉPARATION AU CANADA & AUX ÉTATS-UNIS :

Conservez ce manuel d'instruction à portée de main si vous avez des doutes. Vous pouvez retrouver tous les informations en ligne [www.forno.ca](http://www.forno.ca).

Pour plus de précision ou si vous avez besoin d'aide, veuillez communiquer avec notre service à la clientèle à : [info@forno.ca](mailto:info@forno.ca)

En cas de problème, veuillez contacter le service client FORNO. Veuillez noter que le "*troubleshooting*" avec un représentant du service à la clientèle sera nécessaire avant de pouvoir envoyer un technicien. Tous les travaux sous garantie doivent être autorisés par le service client FORNO. Tous nos prestataires de services agréés sont soigneusement sélectionnés et rigoureusement formés par FORNO.

# Instructions de sécurité importantes



**AVERTISSEMENT** : Ce produit peut vous exposer à des produits chimiques, y compris [plomb, plomb et composés de plomb, bisphénol A], qui est [sont] connu de l'État de Californie pour causer le cancer et les anomalies congénitales ou d'autres dommages à la reproduction. Pour plus d'informations, rendez-vous sur [www.P65Warnings.ca.gov](http://www.P65Warnings.ca.gov).

**AVERTISSEMENT** Pour votre sécurité, les informations contenues dans ce manuel doivent être suivies à minimiser le risque d'incendie ou d'explosion, de choc électrique et pour prévenir les dommages matériels, les blessures corporelles.

## Installation correcte

Veillez installer votre lave-vaisselle correctement suivre le guide d'installation.

- La température d'approvisionnement en eau devrait être de 120 °F ou de 149 °F.
- Jetez correctement l'appareil et le matériel d'emballage mis au rebut.
- Le lave-vaisselle doit être mis à la terre, sinon il peut entraîner un risque de choc électrique.
- S'il y a des dommages du lave-vaisselle, s'il vous plaît contacter Forno et éviter de tenter de réparer ou de remplacer une pièce par vous-même.

## Précaution de base avant utilisation

- Lisez toutes les instructions avant d'utiliser le lave-vaisselle.
- Le manuel ne couvre pas toutes les conditions et situations possibles qui peuvent se produire.
- Utilisez le lave-vaisselle uniquement pour le fonctionnement prévu, tel que décrit dans le présent manuel.
- Lors du chargement des articles à laver :
  - Charger les articles coupant et couteaux de sorte qu'ils ne sont pas susceptibles d'endommager le joint de la porte et la baignoire.
  - Charger les articles coupant et couteaux avec les poignées jusqu'à réduire le risque de blessure et les coupures
- Ne nettoyer pas les articles en plastique à moins d'être marqués comme étant sûrs ou l'équivalent, s'ils ne sont pas marqués, vérifiez auprès de la fabrication pour la recommandation, les articles qui ne sont pas au lave-vaisselle peuvent fondre et créer un risque d'incendie potentiel.
- Si le lave-vaisselle s'écoule dans un broyeur d'aliments, assurez-vous que le lave-vaisselle est complètement vide avant de faire fonctionner le lave-vaisselle.
- Ne pas altérer le contrôle.
- Ne faites pas fonctionner votre lave-vaisselle à moins que tous les panneaux d'enceinte ne soient au bon endroit.
- Ne touchez pas l'élément chauffant pendant ou immédiatement après l'utilisation, surtout si l'option de désinfection a été sélectionnée.
- Ne laissez pas les enfants abuser, s'asseoir ou se tenir debout sur la porte ou les étagères d'un lave-vaisselle.
- Dans certaines conditions, l'hydrogène gazeux peut être produit dans un système d'eau chaude qui n'a pas été utilisé depuis deux semaines ou plus. L'hydrogène gazeux est explosif. Si le système d'eau chaude n'a pas été utilisé pendant une telle période, avant d'utiliser sur tous les robinets d'eau chaude et laisser l'eau s'écouler de chacun pendant plusieurs minutes dishwasher, turn . Cela libérera tout hydrogène gazeux accumulé. L'hydrogène gazeux est inflammable. Ne fumez pas et n'utilisez pas de flamme nue pendant cette période.
- Ne pas entreposer et utiliser de matières combustibles, d'essence ou d'autres vapeurs et liquides inflammables à proximité de cet appareil ou de tout autre appareil.
- N'utilisez que des détergents ou des agents de rinçage recommandés dans un lave-vaisselle et gardez-les hors de la portée des enfants.
- Éloignez les jeunes enfants et les nourrissons du lave-vaisselle lorsqu'il fonctionne.
- N'utilisez pas le lave-vaisselle s'il a une ligne électrique ou une fiche endommagée, et ne branchez pas le lave-vaisselle dans une prise endommagée, le non-respect de ces instructions peut entraîner un choc électrique.
- Retirez la porte du compartiment de gaufre nage lorsque vous retirez un vieux lave-vaisselle du service ou que vous le jetez.

# Caractéristiques de votre nouveau lave-vaisselle

## Spécifications

Capacité 14 places

Dimensions 606 x 650 x 857 mm (L x P x H)

Poids Déballé 94lb (42,7kg)

Alimentation électrique 120volts, 60Hz

Consommation d'énergie nominale Moteur de lavage 50W  
Élément chauffant 840W

Pression d'alimentation en eau 20 ~ 120 psi (138 ~ 828kPa)

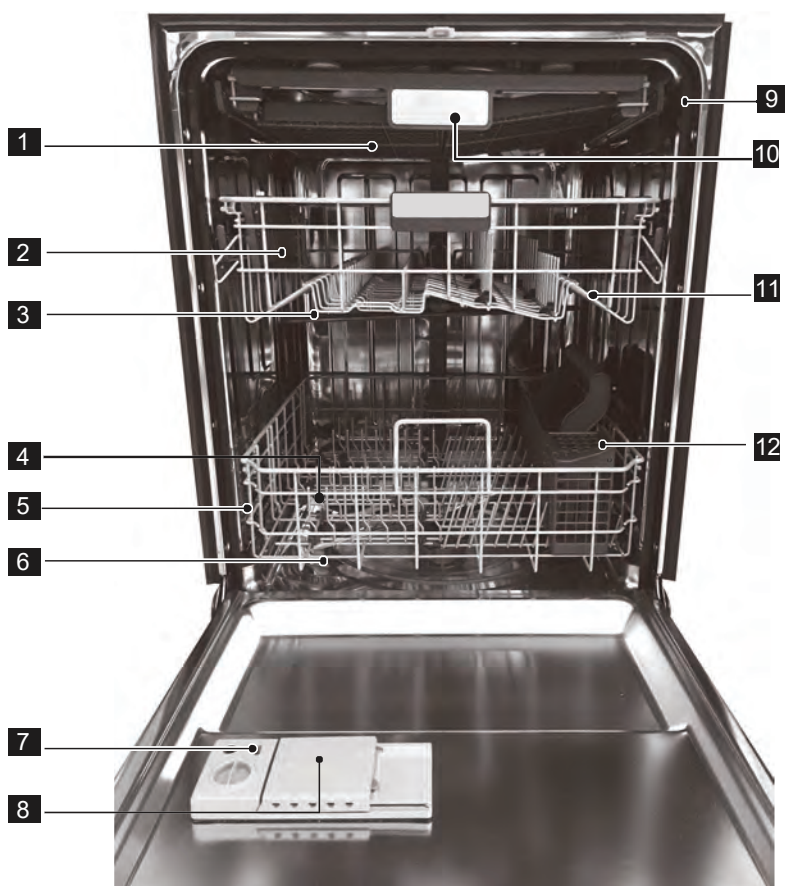

1 Bras de pulvérisation supérieur

2 Étagère de tasse

3 Bras de pulvérisation sup

4 Bras de pulvérisation inférieur

5 Rack inférieur

6 Élément chauffant

7 Distributeur d'aide au rinçage

8 Distributeur de détergent

9 Joint de baignoire

10 Rack supérieur

11 Rack supérieur réglable

12 Panier d'ustensiles

# Caractéristiques de votre nouveau lave-vaisselle

## Caractéristiques

### Système de filtrage

Votre lave-vaisselle dispose d'un système de filtre multiple. Le système de filtre possède quatre maillages de filtres ce qui rend permet de séparer l'eau souillée et l'eau propre dans différentes chambres. Le système à filtres multiples aide votre lave-vaisselle à améliorer sa performance avec moins d'eau et moins d'énergie.



### Rack supérieur réglable

Le rack supérieur peut être soulevé ou abaissé afin d'accueillir un chargement de plats plus hauts dans l'un ou l'autre rack. La hauteur de jeu du rack supérieur H1 passe de 8 po à 10 po. La hauteur de dégagement du rack inférieur H2 est de 11 po à 13 po.

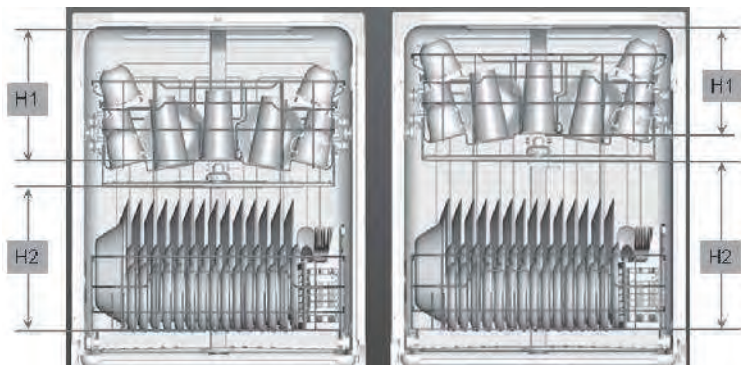

### Système de lavage intelligent

Votre lave-vaisselle est équipé d'un système de lavage intelligent. Lorsqu'une charge partielle de vaisselle légèrement souillée est placée dans l'unité, un cycle de lavage similaire à un lavage court sera automatiquement effectué. Lorsqu'une charge complète de vaisselle fortement souillée est placée dans l'unité, un cycle de lavage lourd sera automatiquement effectué. Il peut déterminer le type de cycle nécessaire pour nettoyer la vaisselle et nettoiera plus efficacement à chaque fois.

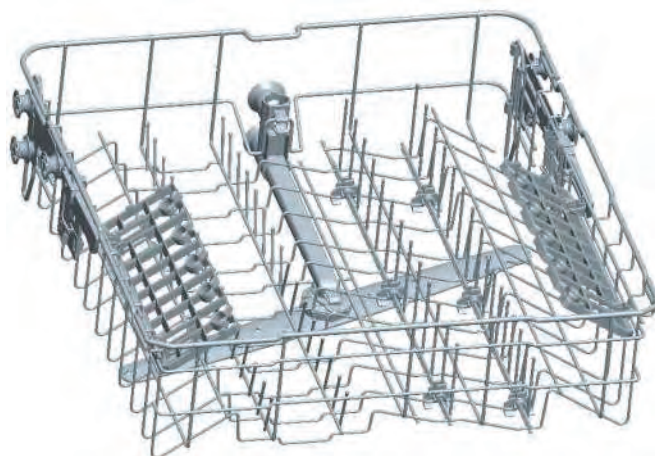
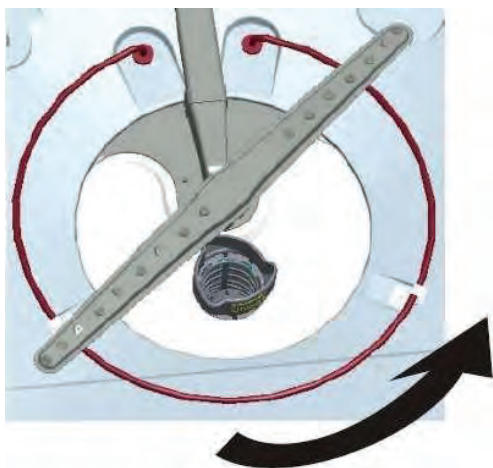

# Caractéristiques de votre nouveau lave-vaisselle

## Comment votre lave-vaisselle nettoie

Votre lave-vaisselle nettoie en pulvérisant un mélange d'eau chaude et de détergent à travers les bras de pulvérisation contre les surfaces souillées.

Le lave-vaisselle se remplit d'eau couvrant la zone du filtre. L'eau est ensuite pompée à travers les multiples filtres et le bras pulvérisateur. Les particules sont séparées et descendent dans les égouts lorsque l'eau est pompée et remplacée par de l'eau propre.

Le nombre de remplissages d'eau variera selon le cycle utilisé.

## Mise en route

1. Chargez le lave-vaisselle (voir préparation et chargement de la vaisselle).
2. Ajouter du détergent (voir remplissage de détergent au distributeur).
3. Ajoutez de l'aide au rinçage, si nécessaire (voir remplissage aide au rinçage au distributeur).
4. Fermez la porte pour verrouiller.
5. Sélectionnez le cycle souhaité (voir charte des cycles). Le voyant lumineux au-dessus du bouton brillera lorsqu'il est sélectionné.
6. Sélectionnez les OPTIONS souhaitées (voir Options énergétiques). Le voyant lumineux au-dessus du bouton brillera lorsqu'il est sélectionné.
7. Faire fonctionner le robinet d'eau chaude le plus proche du lave-vaisselle jusqu'à ce que l'eau soit chaude. Fermer l'eau.
8. Pour commencer, appuyez sur le bouton Démarrer/Annuler (voir Démarrer/Annuler).

Votre lave-vaisselle a le panneau de commande avant. Vos sélections ne seront activées que lorsque la porte sera fermement fermée.

## NOTE

Le lave-vaisselle est programmé pour se souvenir de votre dernier cycle afin que vous n'ayez pas à réinitialiser à chaque démarrage du lave-vaisselle en utilisant le même cycle et les options sélectionnées lors du lavage précédent, appuyez simplement sur le bouton Démarrer / Annuler.

## Sélections de cycle de lavage

Les temps de cycle sont approximatifs et varient avec les options l'eau est nécessaire pour activer le détergent de lave-vaisselle et faire fondre les sols alimentaires gras.

Un capteur automatique vérifiera la température de l'eau entrante et si ce n'est pas chaud, la minuterie sera retardée pour le chauffage automatique de l'eau dans le lavage principal de tout ce qui se passe, même lorsque « HI-TEMP WASH » est sélectionné, une température encore plus élevée sera garantie pour gérer des charges de sol plus lourdes.

# Utilisation du lave-vaisselle

## Panneau de configuration



## Sélections du cycle de lavage

### 1 Poêles & Casseroles

Ce cycle est destiné aux plats, pots, casseroles et plats difficiles à nettoyer et fortement souillés.

### 2 Lavage normal

Ce cycle est pour les plats de dîner régulièrement souillés ou l'argenterie.

### 3 Porcelaine & cristal

Ce cycle est pour la porcelaine légèrement souillée et le cristal.

### 4 Lavage rapide

Ce cycle est pour les plats légèrement souillés et pré-rinçés et l'argenterie.

### 5 Rinçage

Ce cycle est pour les pré-rinçages ou les lunettes. Ce n'est qu'un rinçage qui empêche les aliments de sécher sur votre vaisselle et réduit l'accumulation d'odeurs dans votre lave-vaisselle jusqu'à ce que vous soyez prêt à laver une charge complète. N'utilisez pas de détergent.

### 6 ÉCONOMISEUR D'ÉNERGIE

Pour les plats légers solides ou pré-rinçés et l'argenterie.

## Fonctions

### 7 Échange d'air

Sélectionnez la fonction ÉCHANGE D'AIR, le lave-vaisselle échangera l'air toutes les 6 heures pour garder l'air dans le lave-vaisselle frais.

### 8 Lavage vapeur

Pour une utilisation avec des articles fortement souillés, cette option LAVAGE VAPEUR ajoute 30 minutes au temps de cycle. L'option est disponible avec les cycles de POÊLES ET CASSEROLLES et LAVAGE NORMAL.

### 9 Serrure d'enfant

Vous pouvez verrouiller toutes les commandes pour éviter que les enfants ne changent accidentellement le cycle du lave-vaisselle ou ne démarrent le lave-vaisselle. Appuyez simultanément sur LAVAGE VAPEUR et LAVAGE VORTEX pour sélectionner ou annuler la fonction. Une fois la fonction sélectionnée et le voyant lumineux correspondant s'allume.

### 10 Lavage Vortex

Utilisez cette option lorsque vous souhaitez laver des casseroles et des casseroles, des bols de service durables et d'autres plats volumineux, très sales et

difficiles à nettoyer.

Pour utiliser le lavage Vortex, placez la vaisselle face vers le bas dans le rack inférieur directement au-dessus du bras de lavage vortex à l'arrière gauche.

### 11 Séchage à la chaleur

Lorsque la fonction SÉCHAGE À LA CHALEUR est sélectionnée, le chauffage fonctionnera pendant le processus de séchage.

### 12 Aseptiser

Pour désinfecter votre vaisselle et votre verrerie, sélectionnez la section Désinfecter. Lorsque la fonction ASEPTISER est sélectionnée, la température de l'eau sera maintenue à 70 ° C (158 ° F) max.

Remarque : Il est possible que 70 ° C (158 ° F) ne soit pas atteint si la température de la dose d'eau chaude entrante n'atteint pas la température suggérée.

### 13 Lavage à température élevée

Lorsque la fonction LAVAGE À TEMPÉRATURE ÉLEVÉE est sélectionnée, la température de l'eau sera maintenue à 60 ° C (140 ° F) max.

# Utilisation du lave-vaisselle

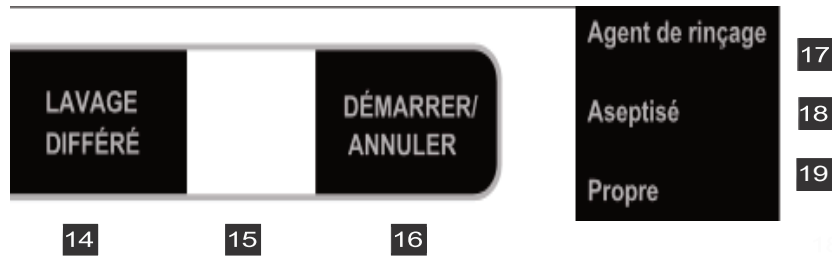

## 16 Démarrer/Annuler

Cette information couvre plusieurs modèles différents. Il se peut que votre lave-vaisselle ne comporte pas tous les cycles et options décrits. Le contrôle des fonctions et les sélections de cycle de ce lave-vaisselle intégré seront nuls lorsque la porte du lave-vaisselle sera fermement fermée. Lorsque vous configurez le lave-vaisselle, veuillez garder la porte du lave-vaisselle ouverte et sélectionner le cycle de lavage et les options souhaitées. Le voyant lumineux au-dessus de la plaquette s'allume. Pour commencer, appuyez une fois sur la touche Démarrer/Annuler et fermez la porte dans les 4 secondes suivant votre sélection de démarrage. Le voyant scintillera et le cycle de lavage commencera après la fermeture de la porte. Pour annuler le cycle de lavage une fois que le lave-vaisselle est en marche, ouvrez soigneusement la porte lentement pour accéder aux commandes et éviter les déversements d'eau. Appuyez longuement sur Démarrer / Annuler pendant 8 secondes, le lave-vaisselle commencera un processus de vidange de 60 secondes pour empêcher l'eau et le piège plus humide à l'intérieur du lave-vaisselle. Le lave-vaisselle sera automatiquement éteint lorsque le processus de vidange sera terminé. Vous pouvez ensuite ouvrir l'unité et /ou commencer un nouveau cycle. Lorsque vous ouvrez la porte, soyez prudent car il y a une possibilité de blessures dues à la vapeur chaude sortant de l'appareil. Si la porte est ouverte pendant que le lave-vaisselle est en marche, un interrupteur de sécurité arrêtera le cycle. Vous pouvez ajouter plus de vaisselle avant le début du lavage principal.

## 14 Lavage différé

Pour retarder le démarrage d'un cycle, sélectionné « DELAY » jusqu'à ce que le temps de retard souhaité s'affiche sur l'écran d'affichage LED, cela vous permettra de démarrer automatiquement votre lave-vaisselle de 1 à 24 heures plus tard.

Pour annuler l'option démarrage retardé et commencer le cycle, avant la fin de la période de retard, appuyez sur le bouton Démarrer / Annuler.

## 15 Fenêtre d'affichage

Pour afficher les heures et les minutes restants du cycle d'exécution, les heures de retard et les codes d'erreur, etc.

## 17 Voyant d'aide au rinçage

S'allume lorsque le lave-vaisselle doit ajouter de l'aide au rinçage.

## 18 Voyant lumineux aseptisé

Si un cycle avec la fonction désinfectante est terminé, le voyant lumineux désinfecté s'allume.

Si vous ouvrez la porte, elle s'éteindra après 30 secondes.

## 19 Voyant lumineux propre

S'allume après la fin d'un cycle.

Si vous ouvrez la porte, elle s'éteindra après 30 seconde

## Indicateur de progression du cycle

Situées à l'avant du lave-vaisselle, ces lumières indiquent jusqu'où se trouve le cycle de lavage actuel pendant que le lave-vaisselle fonctionne.

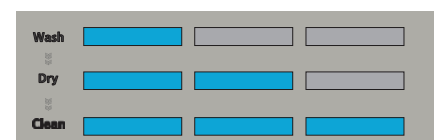

■ LAVER	Lorsque le lave-vaisselle est en fonction de lavage ou de rinçage d'un cycle, les lumières de lavage « Wash » sont allumées.
■ SEC	Lorsque le lave-vaisselle est en fonction de séchage d'un cycle, les lumières « Wash » et « Dry » sont allumées.
■ NETTOYER	Une fois que le lave-vaisselle a terminé son cycle, tous les voyants lumineux sont illuminés. Si vous ouvrez la porte lorsque les lumières sont allumées, toutes les lumières de progression s'éteignent après 30 secondes.

# Utilisation du lave-vaisselle

## Fenêtre d'état

### 01-24

Si l'option LAVAGE DIFFÉRÉ est sélectionnée, le nombre d'heure de retards s'affiche dans la fenêtre d'état. Si le lave-vaisselle fonctionne et que le temps de cycle de lavage est supérieur à une heure, le nombre d'heures et de minutes restantes apparaît alternativement dans la fenêtre d'état.

### CL

Clignote une fois que le programme a été entré et que la touche Démarrer/Annuler est enfoncée. Il clignote également si la porte est ouverte pendant un cycle de lavage. Fermez la porte du lave-vaisselle pour commencer ou poursuivre un cycle de lavage.

### MINUTES

Nombre de minutes restantes dans un cycle (0-59 ou 1H-2H). Il affiche les heures et les minutes alternativement.

displayed, contact

## NOTE

Le temps restant pourrait soudainement augmenter ou diminuer de plusieurs minutes. Cela signifie que le capteur intelligent a vérifié le niveau d'eau souillé et déterminé si des remplissages d'eau supplémentaires sont nécessaires ou si les remplissages d'eau peuvent être supprimés.

## Indication d'erreur

Dans certaines situations qui sont critiques pour la fonction machines et le fonctionnement sûr, la commande doit s'arrêter et indiquer un code d'erreur Er (Voir codes d'erreur à la page 18).

Si des codes Er sont affichés, contactez Forno immédiatement. Notre équipe en support technique sera en mesure de fournir de l'aide en cas de dépannage pour résoudre le problème et ou de trouver un technicien de service autorisé si nécessaire.

## Cycle Chart

Programme	Cycle	Eau (L)	Temps du cycle (min)
POÊLES & CASSEROLES	Pré Lavage	26.2	138
	Pré Lavage		
	Lavage(55°C)		
	Rinçage		
	Rinçage		
	Rinçage (65~69°C)		
	Séchage		
LAVAGE NORMAL	Pré Lavage	11.4~22.5	102~120
	Auto(40~52°C)		
	Rinçage(58~69°C)		
	Séchage		
POCELAINE & CRISTAL	Pré Lavage	22.5	114
	Pré Lavage		
	Lavage (50°C)		
	Rinçage		
	Rinçage		
	Rinçage(62°C)		
LAVAGE RAPIDE	Pré Lavage (40°C)	15.1	60
	Lavage (55°C)		
	Rinçage (55°C)		
	Rinçage(58~69°C)		
	Séchage		
RINÇAGE	Rinçage seulement	7.7	20
ÉCONOMISEUR D'ÉNERGIE	Pré Lavage	18.8	134
	Pré Lavage		
	Lavage (45°C)		
	Rinçage		
	Rinçage(58°C)		
	Séchage		

# Utilisation du lave-vaisselle

## Réglage du rack supérieur

La hauteur supérieure du rack peut être facilement ajustée pour permettre le chargement de plats plus hauts dans l'un ou l'autre rack. Pour accueillir des plats plus hauts dans le rack inférieur, il y a 2 positions disponibles:

### 1. Soulevez le rack pour la position supérieure



Le rack supérieur en position supérieure



### 2. Tirer les poignées vers le haut pour abaisser le rack



Le rack supérieur en position inférieure

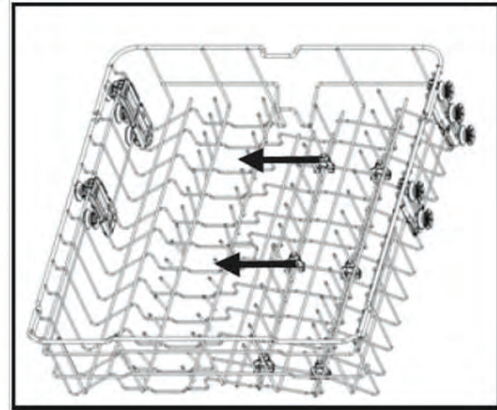

Rack supérieur

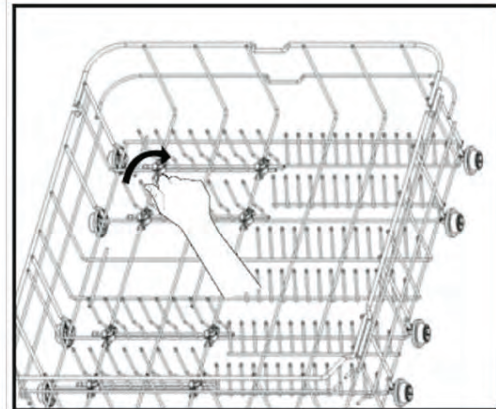

Rack inférieur

## Préparation du chargement

Grattez les gros morceaux de nourriture, les os, les cure-dents des fosses, etc. Le système de lavage filtré en continu éliminera les particules de nourriture restantes. Les aliments brûlés doivent être desserrés avant le chargement. Vider les liquides des verres et des tasses. Les aliments tels que la moutarde, la mayonnaise, le vinaigre, le jus et les produits à base de tomates peuvent provoquer la décoloration de l'acier inoxydable et des plastiques s'ils sont autorisés à rester assis pendant une longue période de temps. À moins que le lave-vaisselle ne soit utilisé immédiatement, il est préférable de rincer ces sols alimentaires. Si le lave-vaisselle s'écoule dans un déverseur d'aliments, assurez-vous que le déverseur est complètement vide avant de commencer le lave-vaisselle.

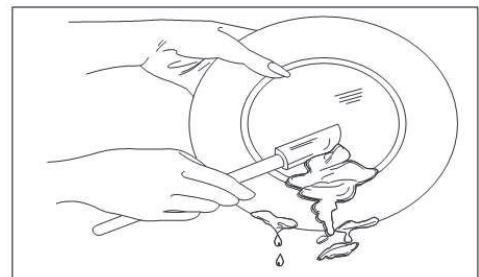

Note :

La hauteur doit être ajustée sans vaisselle dans les étagères.

# Utilisation du lave-vaisselle

## Panier supérieur

Vous pouvez placer les articles dans le panier supérieur de manière aléatoire ou ordonnée.

L'image ci-dessous montre comment charger le panier supérieur pour 14 couverts:

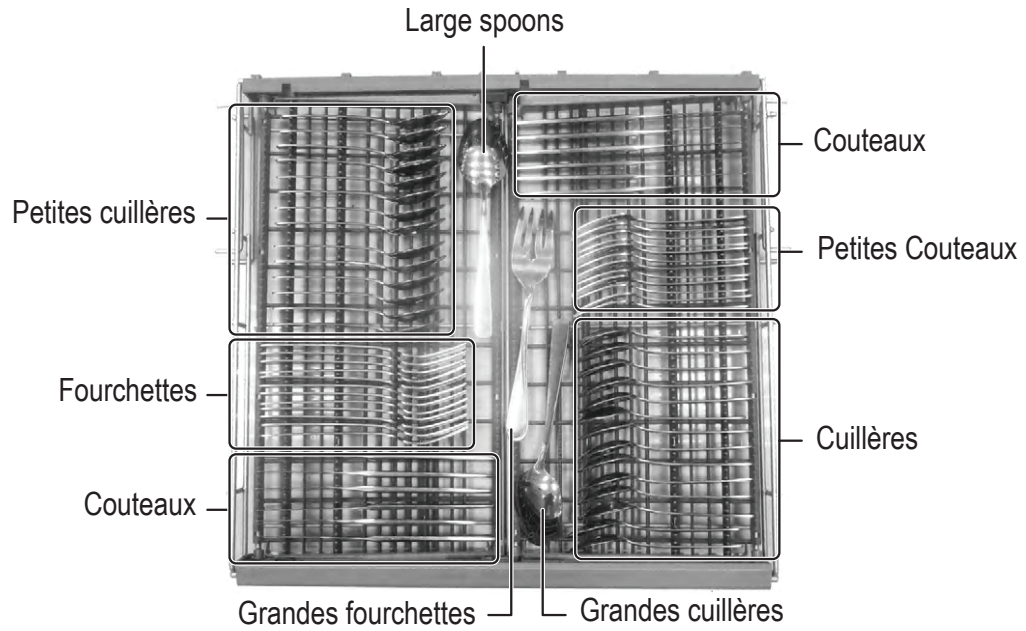

# Utilisation du lave-vaisselle

## Chargement du rack

Le rack supérieur est conçu pour les gobelets, les verres, les petites assiettes, les bols et les articles en plastique marqués sûr, etc.

Pour de meilleurs résultats, placez les bols, les tasses, les verres, les casseroles de sauce avec une surface souillée face vers le bas ou vers le centre. Inclinez légèrement pour un meilleur drainage.



Assurez-vous que les plats chargés n'interfèrent pas avec la rotation du bras de pulvérisation médian, qui est situé au bas de la grille supérieure. (Vérifiez ceci en faisant pivoter le bras de pulvérisation médian à la main)

## Chargement du rack inférieur

Le rack inférieur est conçu pour charger des assiettes, des bols à soupe, des assiettes, des soucoupes et des ustensiles de cuisine. Le rack réglable vous permettra de charger dans un espace maximum 13 po.



Les objets volumineux doivent être placés le long du bord afin qu'ils n'interfèrent pas avec la rotation du bras de pulvérisation médian, et assurez-vous également qu'aucun élément empêchera le distributeur de détergent de s'ouvrir.

Les objets volumineux doivent être positionnés de manière que l'intérieur soit tourné vers le bas, et que ces éléments n'interfèrent pas avec la rotation du bras de pulvérisation inférieure.

Les barres rabattables du rack inférieur permettent de faciliter le chargement de ces objets de grandes tailles et difficiles à adapter. Les dents peuvent être laissées en place pour une utilisation normale ou repliées pour un chargement plus flexible. Rabattez-les pour plus d'espace pour charger de grandes poêles ou casseroles.



Rack supérieur réglage à 8 couverts



Rack supérieur réglage à 12 couverts



Rack supérieur réglage à 14 couverts



Rack inférieur réglage à 8 couverts



Rack inférieur réglage à 12 couverts



Rack inférieur réglage à 14 couverts

# Préparation et chargement de la vaisselle

## Chargement du panier d'ustensiles

Le panier en argenterie pourrait être divisé en trois modules distincts qui peuvent être utilisés dans les racks supérieurs et inférieurs

1. Cuillères
2. Couteaux
3. Fourchettes à salade
4. Fourchettes
5. Grandes cuillères
6. Grandes fourches

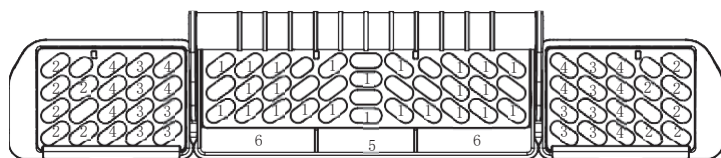

## ⚠ AVERTISSEMENT!

NE JAMAIS laissé n'importe quel élément dépassé le bas du panier d'ustensile.



Assurez-vous que rien ne dépasse le fond du panier ou de la crémaillère pour bloquer le bras de pulvérisation inférieur.

## Ajout d'un plat

Pour ajouter ou retirer des articles après le début du cycle de lavage :

1. Ouvrez légèrement la porte et attendez quelques secondes jusqu'à ce que l'action de lavage arrête avant d'ouvrir la porte complètement.
2. Ajoutez l'élément.
3. Fermer la porte fermement afin qu'elle s'enclenche au loquet et le cycle va automatiquement reprendre.



## MISE EN GARDE

**POUR ÉVITER LES BRÛLURES/BLESSURES:** Ouvrez légèrement la porte et attendez que les bras de pulvérisation et l'action de lavage s'arrêtent. L'eau chaude peut éclabousser le lave-vaisselle. Si cette directive n'est pas respectée cela peut entraîner des blessures.

## Remplir le distributeur d'aide au rinçage

L'aide au rinçage améliore considérablement le séchage et réduit les taches d'eau. Sans aide au rinçage, votre vaisselle et l'intérieur du lave-vaisselle auront une humidité excessive. L'option SÉCHAGE À LA CHALEUR ne fonctionnera pas aussi bien sans aide au rinçage. Le distributeur d'aide au rinçage, situé à côté de la tasse de détergent, libère automatiquement une quantité mesurée d'aide au rinçage lors du dernier rinçage. Si les taches d'eau et le mauvais séchage sont un problème, augmentez la quantité d'aide au rinçage distribuée en tournant le cadran à un nombre plus élevé. Le cadran est situé sous le capuchon du distributeur. Si l'aide au rinçage est faible, le voyant d'aide au rinçage est allumé au début et à la fin du cycle, ce qui indique qu'il est temps de le remplir.

# Préparation et chargement de la vaisselle

## Remplir le distributeur d'aide au rinçage



Votre lave-vaisselle est conçu pour utiliser un rinçage liquide. L'utilisation du rinçage améliore considérablement les performances de séchage après le rinçage final. N'utilisez pas d'aide au rinçage solide ou de type barre. Dans des conditions normales, l'aide au rinçage durera environ un mois, essayez de la garder pleine, mais ne vous remplissez pas trop.

1. Ouvrez la porte, tournez le capuchon du distributeur vers la gauche et soulevez-le.

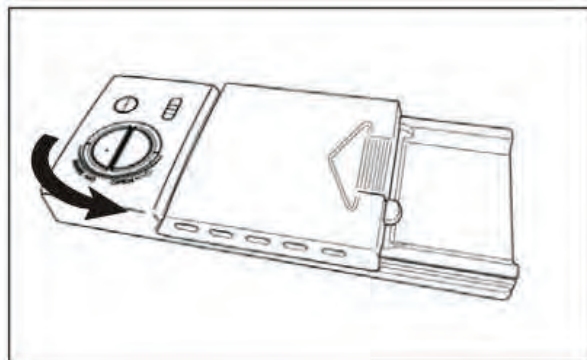

3. Vous pouvez ajuster la quantité de l'aide au rinçage libérée pendant l'opération de rinçage, le plus grand nombre indique la plus grande quantité d'aide au rinçage libérée.

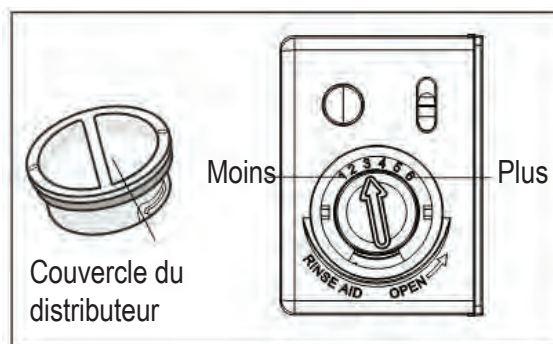

2. Ajouter l'agent de rinçage jusqu'à ce que le l'indicateur au maximum



4. Remplacez le capuchon du distributeur

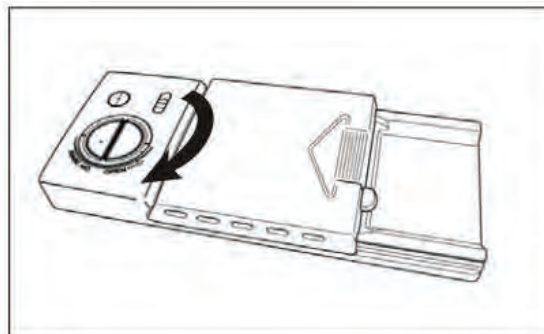

## Remplissage du distributeur de détergent

1. Poussez le loquet du couvercle du distributeur vers le bas et ouvrez-le

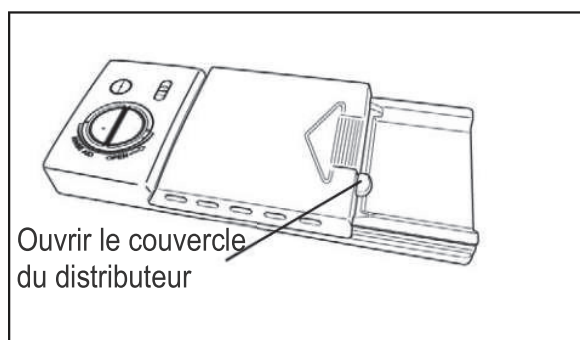

2. Ajouter le détergent dans le compartiment de lavage principal

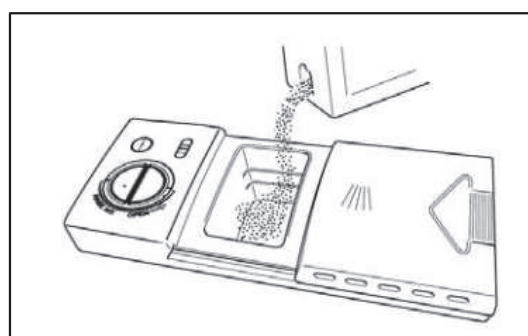

## Préparation et chargement de plats

### 3. Fermez le couvercle du distributeur

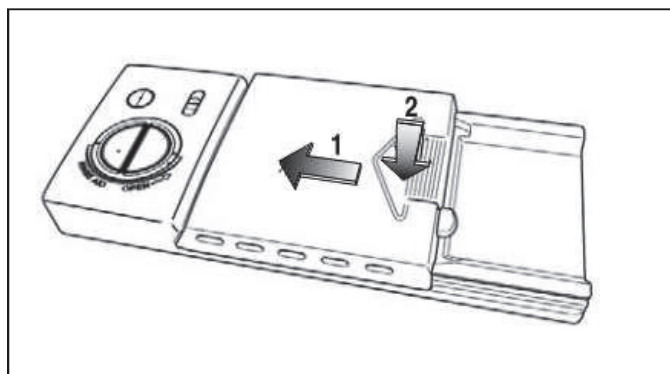

La quantité de détergent nécessaire dépend du cycle et le niveau de la vaisselle souillée, reportez-vous au tableau ci-dessous et ajustez la quantité recommandée si nécessaire pour votre chargement.

Cycle	Eau douce (0–3 Grains)	Eau moyennement dure (4–8 Grains)	Eau dure (9–12 Grains)	Eau très dure* (Plus de 12 Grains)
LAVAGE AUTOMATIQUE, POÊLES & CASSEROLE, LAVAGE NORMAL	2 Cuillères à thé (Coupe à lavage principal ¼ pleine)	5 Cuillères à thé (Coupe à lavage principal pleine jusqu'à la ligne au- dessus « Regular »)	8 Cuillères à thé (Coupe à lavage principal complètement pleine)	Chacune des coupes à détergent complètement pleine (Adoucisseur d'eau recommandé)
LAVAGE RAPIDE, PORCELAINE & CRISTAL	2 Cuillères à thé (Coupe à lavage principal pleine)	5 Cuillères à thé (Coupe à lavage principal pleine jusqu'à la ligne au- dessus « Regular »)	8 Cuillères à thé (Coupe à lavage principal complètement pleine)	Coupe à lavage principal complètement pleine (Adoucisseur d'eau recommandé)
RINÇAGE	Aucun détergent	Aucun détergent	Aucun détergent	Aucun détergent (Adoucisseur d'eau recommandé)

# Nettoyage

## Nettoyage de la porte extérieure et du panneau

### 1. Panneau en acier inoxydable

Nettoyez la porte et la poignée en acier inoxydable régulièrement pour enlever les débris avec un chiffon doux de nettoyage.

N'utilisez pas de cire, de vernis, d'eau de Javel ou de produits contenant du chlore pour nettoyer la porte en acier inoxydable.

### 2. Panneau de configuration

Nettoyez le panneau de commande avec un chiffon légèrement humide, nettoyez-le en douceur.

## Nettoyez la porte intérieure et la baignoire en acier inoxydable

La baignoire est en acier inoxydable, elle ne rouillera ni ne se corrodera si le lave-vaisselle doit être rayé ou bosselé.



Nettoyez les taches sur la porte intérieure en acier et la baignoire avec un chiffon humide non abrasif.

## Nettoyez le filtre du cylindre

Le filtre à cylindres est conçu pour collecter de gros objets tels que du verre brisé, des os et des fosses. Le filtre à cylindre doit être nettoyé pour maximiser les performances de lavage.

Retirez le rack inférieur, faites pivoter le filtre du cylindre comme indiqué, soulevez-le, videz-le et nettoyez-le en le maintenant sous l'eau courante et remplacez-le.



### AVERTISSEMENT

Risque de brûlure

Laisser refroidir l'élément chauffant avant de nettoyer l'intérieur.

Si la cette directive n'est pas suivie ceci peut entraîner des brûlures.

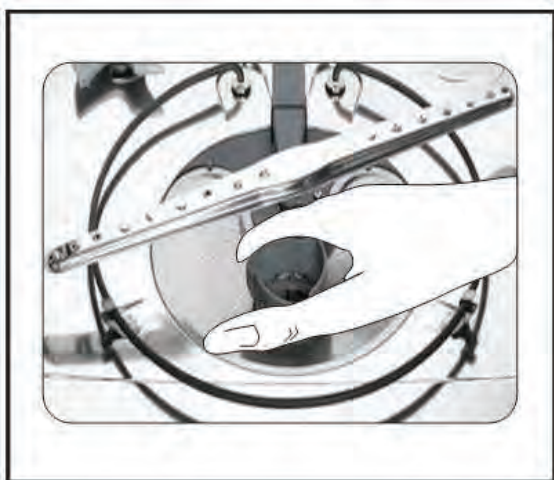

# Nettoyage

## Nettoyez le filtre

Sortez le filtre à cylindres et retirez le filtre du fond de la cuve du lave-vaisselle. Pour retirer le filtre, vous devez d'abord retirer le bras de pulvérisation inférieur comme indiqué ci-dessous.

Rincez le filtre en le maintenant sous l'eau courante et remplacez-le.

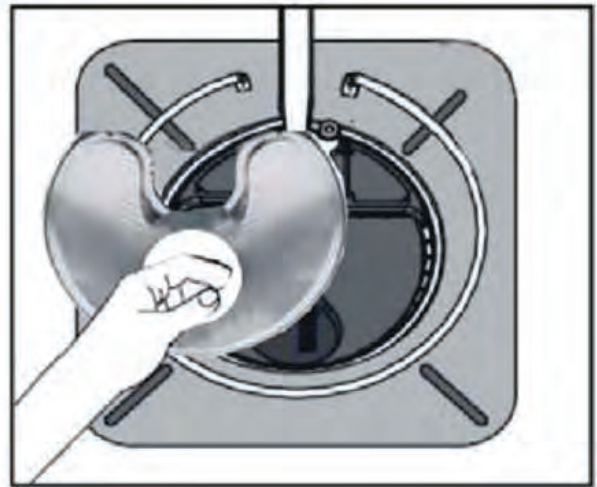
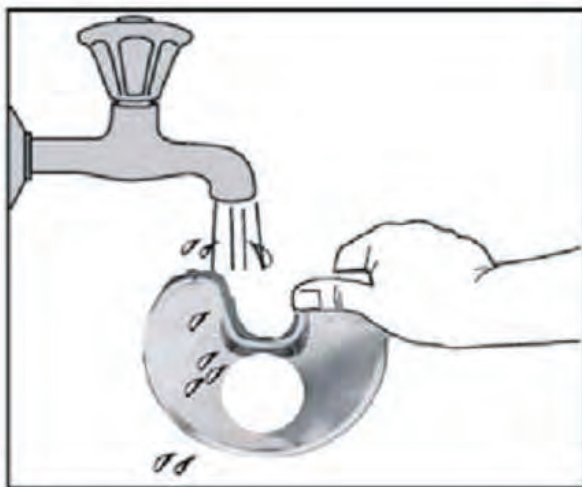
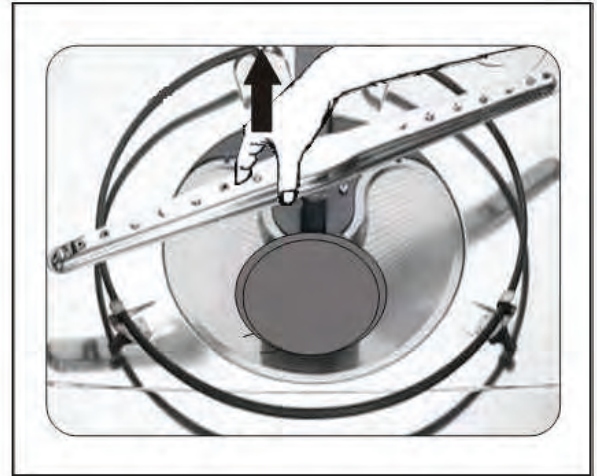
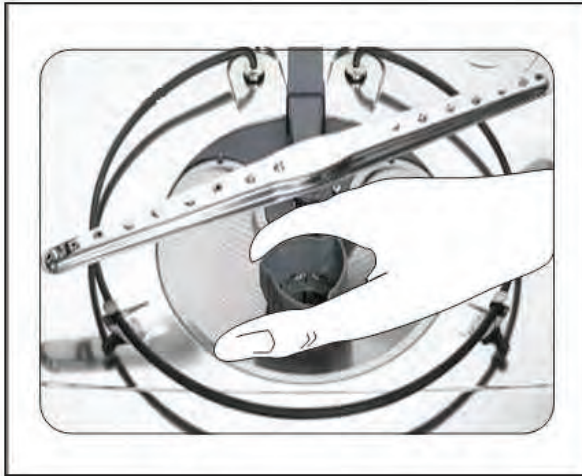

# Nettoyage

## Nettoyez le joint de la porte

Nettoyez régulièrement le joint de la porte avec un chiffon humide pour éliminer les particules de nourriture.

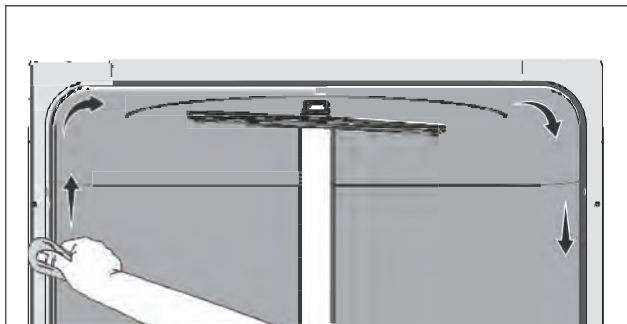

## Séparateur d'air

S'il y a une fente d'aération avec votre lave-vaisselle, assurez-vous qu'il est propre afin que le lave-vaisselle s'écoule correctement.

La fente d'aération ne fait pas partie de votre lave-vaisselle. Avant de nettoyer, éteignez d'abord le lave-vaisselle et soulevez le couvercle.

Retirez le capuchon en plastique et nettoyez avec un cure-dent.

## À l'intérieur

L'intérieur du lave-vaisselle est autonettoyant avec une utilisation normale. Si nécessaire, nettoyez le joint de la baignoire avec un chiffon humide et utilisez une brosse similaire à celles indiquées ci-dessous pour nettoyer l'ouverture à l'extrémité du joint.

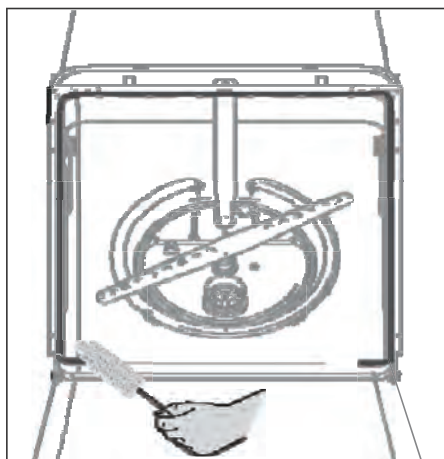

## Protéger contre la congélation

Votre lave-vaisselle doit être protégé contre le gel correctement s'il a été laissé dans un endroit non chauffé. Si nécessaire, une personne qualifiée devra faire ce qui suit :

Pour déconnecter l'appareil :

1. Couper l'alimentation électrique du lave-vaisselle à la source d'alimentation en déplaçant les fusibles ou en faisant trébucher le disjoncteur.
2. Couper l'alimentation en eau
3. Placez une casserole sous la vanne d'admission. Débranchez la conduite d'eau de la vanne d'entrée et égouttez-la dans la casserole.
4. Débranchez la conduite de vidange de la pompe et égouttez l'eau dans la casserole.

Pour reconnecter l'appareil :

1. Rebranchez l'eau, le drain et l'alimentation électrique.
2. Allumez l'alimentation en eau et en électricité.
3. Remplissez les deux gobelets de détergent et faites fonctionner le lave-vaisselle à travers un cycle de lavage chauffé.
4. Vérifiez les connexions pour vous assurer qu'elles ne fuient pas.

# Dépannage

## Avant d'appeler pour le service

Problème	Cause possible	Solution
Le lave-vaisselle ne démarre pas	Il se peut que la porte ne soit pas fermée correctement	Fermez complètement la porte assurez-vous qu'elle est verrouillée
	L'alimentation électrique ou la ligne électrique n'est pas connectée	Vérifiez et connectez le bloc d'alimentation
	L'option Retarder le démarrage a été sélectionnée	Référez-vous à la section Retarder le démarrage dans ce manuel pour la réinitialisation
	Verrouillage enfant activé (modèles sélectionnés)	Désactiver le verrou enfant, reportez-vous à la section serrure enfant de ce manuel
Le lave-vaisselle sonne à la fin du cycle	Il indique que le cycle de lavage est terminé, le lave-vaisselle va bip	
Rincer l'aide lumière allumée	Le niveau d'aide au rinçage est faible	Ajouter de l'aide au rinçage
Le lave-vaisselle fonctionne trop longtemps	Le lave-vaisselle est connecté à l'eau froide	Vérifiez le lave-vaisselle, assurez-vous qu'il est connecté à l'alimentation en eau chaude
	Le temps de cycle variera en raison des plats très sale	Lorsque les saletés sont détectées, l'auto, normal, pots & pan cycle augmentera automatiquement le temps de cycle
	L'option de désinfection est sélectionnée	Lorsque l'option de désinfection est sélectionnée, le temps de cycle sera augmenté pour répondre à la demande de température aseptisée
La vaisselle n'est pas assez propre	La pression de l'eau est temporairement basse	Utilisez votre lave-vaisselle lorsque la pression de l'eau est normale
	L'eau d'entrée est faible	Assurez-vous que le lave-vaisselle est connecté à l'alimentation en eau chaude Essayez de ne pas utiliser votre lave-vaisselle lorsque de l'eau chaude est utilisée ailleurs dans la maison
	Les plats sont chargés trop près les uns des autres utilisations inappropriées du détergent	Chargez à nouveau les plats au fur et à mesure en suivant les instructions du manuel Ajoutez du détergent en fonction de la dureté de l'eau et du cycle que vous avez choisi. Utilisez du détergent frais.
	Le cycle sélectionné ne convient pas à l'état de la vaisselle (trop/pas assez sale)	Choisissez un autre cycle pour un temps de lavage plus long
	Les bras de pulvérisation sont bloqués par certains articles	Assurez-vous que le bras de pulvérisation est tourné couramment
Plats qui ne sèchent pas assez	Le distributeur de détergent est vide	Remplir le distributeur d'aide au rinçage ou augmenter la quantité de rinçage.
	Chargement inadéquat de la vaisselle	Chargez à nouveau la vaisselle en suivant les instructions de ce manuel
	Le cycle que vous avez choisi n'incluait pas le séchage	Choisissez le bon cycle avec séchage
Taches d'eau sur la vaisselle	La dureté de l'eau est trop élevée	Pour l'eau extrêmement dure, installez un adoucisseur d'eau
	Chargement inadéquat de la vaisselle	Chargez à nouveau la vaisselle comme l'indique le manuel
	Une aide au rinçage en poudre ancienne ou humide est utilisée	Utilisez de l'aide au rinçage frais
	Distributeur de rinçage vide	Ajouter de l'aide au rinçage au distributeur
Gravure	Utilisation de trop de détergent	Utilisez moins de détergent si vous avez de l'eau douce
	La température de l'eau d'entrée dépasse 150 ° F	Abaisser la température de l'eau d'entrée

## Dépannage

Problème	Cause possible	Solution
Détergent restant dans le godet du distributeur	Le détergent est peut-être trop vieux	Utilisez du détergent frais
	Le bras d'aspersion est bloqué	Chargez la vaisselle en vous assurant que les bras d'aspersion ne sont pas obstrués
Le distributeur de détergent ne se ferme pas	Utilisation incorrecte du couvercle du distributeur de détergent	Ajouter le détergent et l'agent de rinçage comme indiqué dans le tableau.
Il reste de l'eau dans le lave-vaisselle	Le cycle précédent n'est pas terminé ou a été interrompu	Sélectionnez le cycle approprié et fermez la porte.
Le lave-vaisselle ne se vidange pas correctement	Le drain est obstrué	Vérifiez l'entrefer, si votre installation en est équipée. Assurez-vous que le broyeur est vide si le lave-vaisselle y est raccordé.
	Le tuyau de vidange est plié	Assurez-vous que le tuyau de vidange est correctement raccordé à l'évier.
Il y a de la mousse dans la cuve	Utilisation d'un détergent inapproprié	Assurez-vous d'utiliser uniquement un détergent pour lave-vaisselle automatique.
Le lave-vaisselle fuit	Excès de mousse causé par l'utilisation d'un détergent inapproprié	Assurez-vous d'utiliser uniquement un détergent pour lave-vaisselle automatique.
	Le lave-vaisselle n'est pas de niveau	Mettez le lave-vaisselle de niveau (consultez les instructions d'installation).
Marques noires ou grises sur la vaisselle	Des ustensiles en aluminium ont frotté contre la vaisselle	Nettoyez les marques à l'aide d'un nettoyant abrasif doux.
Cuve intérieure tachée	Taches de café et de thé	Utilisez un nettoyant ponctuel pour éliminer les taches.
	Taches rougeâtres	Certains aliments à base de tomate peuvent provoquer ce type de taches; l'utilisation du cycle de rinçage immédiatement après le chargement peut aider à réduire les taches.
Bruits	Bruit d'ouverture du godet à détergent / bruit de la pompe de vidange	Ceci est normal.
	Un objet dur est entré dans le module de lavage. Une fois l'objet broyé, le bruit devrait cesser.	Si le bruit persiste après un cycle complet, faites appel au service.
Le lave-vaisselle ne se remplit pas	Le robinet d'eau est fermé	Vérifiez que le robinet d'eau est ouvert.
	Le loquet de porte n'est peut-être pas bien enclenché	Assurez-vous que la porte est fermée.

## Codes d'erreur

En cas de dysfonctionnement, l'appareil affichera des codes d'erreur pour vous avertir :

<b>Codes</b>	<b>Signification</b>	<b>Causes possibles</b>
E1	Temps de remplissage trop long.	Le robinet n'est pas ouvert, l'arrivée d'eau est restreinte ou la pression d'eau est trop faible.
E4	Débordement.	Une partie du lave-vaisselle présente une fuite.
Ed	Erreur ou problème de communication.	La carte d'affichage ne peut pas recevoir de signal ou la carte principale ne peut pas en envoyer pendant plus de 20 secondes.

### **AVERTISSEMENT !**

- En cas de débordement, fermez l'alimentation principale en eau avant d'appeler le service après-vente.
- S'il y a de l'eau dans le bac de fond en raison d'un débordement ou d'une petite fuite, elle doit être retirée avant de redémarrer le lave-vaisselle.

## Garantie

### Ce que couvre cette garantie limitée :

La couverture de la garantie fournie par Forno Appliances dans cette déclaration s'applique exclusivement à l'appareil Forno original ("Produit") vendu au consommateur ("Acheteur") par un concessionnaire/distributeur/détaillant Forno agréé, acheté et installé aux États-Unis ou au Canada, et qui est toujours resté dans le pays d'achat d'origine (les États-Unis ou le Canada). La couverture de la garantie est activée à la date de l'achat initial du produit au détail et a une durée de deux (2) ans. Cette garantie ne couvre pas l'installation lors de l'achat ni lors du remplacement.

La couverture de la garantie n'est pas transférable. En cas de remplacement de pièces ou de l'ensemble du produit, le produit de remplacement (ou les pièces) bénéficiera de la garantie d'origine restante, activée avec le document d'achat au détail d'origine. La présente garantie n'est pas étendue à ce remplacement. Forno Appliances réparera ou remplacera tout composant/partie qui tombe en panne ou s'avère défectueux en raison des matériaux et/ou de la fabrication dans les deux ans suivant la date de l'achat au détail d'origine et dans des conditions d'utilisation résidentielle ordinaire et non commerciale. La réparation ou le remplacement sera gratuit, y compris la main-d'œuvre aux taux standard et les frais d'expédition. Il incombe à l'acheteur de rendre le produit raisonnablement accessible pour l'entretien. Le service de réparation doit être effectué par une société de service agréée par Forno pendant les heures normales de travail.

### Important

Conserver la preuve de l'achat original pour établir la période de garantie. La responsabilité de Forno pour toute réclamation de quelque nature que ce soit, concernant les marchandises et/ou les services fournis, ne dépassera en aucun cas la valeur des marchandises ou des services ou d'une partie de ceux-ci qui ont donné lieu à la réclamation.

### garantie cosmétique de 30 jours

L'acheteur doit inspecter le produit au moment de la livraison. Forno garantit que le produit est exempt de défauts de fabrication et de main-d'œuvre pendant une période de trente (30) jours à compter de la date d'achat au détail du produit.

Cette couverture comprend :

- Défauts de peinture
- Chips
- Défauts de finition macroscopiques

### La garantie cosmétique ne couvre PAS :

- Problèmes résultant d'un transport, d'une manipulation et/ou d'une installation incorrects (par exemple : bosses, structures ou composants cassés, gauchis ou déformés, composants en verre fissurés ou autrement endommagés) ;
- Légères variations de couleur sur les composants peints/émaillés ;
- Les différences dues à l'éclairage naturel ou artificiel, à l'emplacement ou à d'autres facteurs analogues ; > les taches/corrosion/décoloration dues à des substances externes et/ou à des facteurs environnementaux ; > les coûts de main-d'œuvre, les appareils d'exposition, d'étage, de stock B, hors boîte, "en l'état" et les appareils de démonstration.

### Comment recevoir un service

Pour bénéficier des services de garantie, l'acheteur doit contacter le service d'assistance de Forno afin de déterminer le problème et les procédures de service requises. Un dépannage avec un représentant du service clientèle sera nécessaire avant de poursuivre le service. Le numéro de modèle, le numéro de série et la date d'achat au détail seront demandés.

### Exclusions de la garantie : Ce qui n'est pas couvert.

- L'utilisation du produit dans une application commerciale non résidentielle.
- L'utilisation du produit à d'autres fins que celles prévues.
- Les services de réparation fournis par toute personne autre qu'une agence de service agréée par Forno.
- Les dommages ou les services de réparation pour corriger des services fournis par des parties non autorisées ou l'utilisation de pièces non autorisées.
- L'installation n'est pas conforme aux codes du feu, aux codes électriques, aux codes du gaz, aux codes de plomberie, aux codes du bâtiment, aux lois ou aux réglementations locales/de l'État/de la ville/du comté.
- Défauts ou dommages dus à un stockage inadéquat du produit.
- Défauts, dommages ou pièces manquantes sur les produits vendus hors de l'emballage d'origine ou des présentoirs. > Les appels de service ou les réparations visant à corriger une installation incorrecte du produit et/ou des accessoires connexes.
- Remplacement de pièces/appels de service pour connecter, convertir ou réparer le câblage électrique et/ou la conduite de gaz afin d'utiliser correctement le produit.
- Remplacement de pièces/appels de service pour fournir des instructions et des informations sur l'utilisation du produit.
- Remplacement de pièces/appels de service pour corriger des problèmes résultant de l'utilisation du produit d'une manière autre que celle qui est normale et habituelle pour un usage résidentiel.
- Remplacement de pièces/appels de service en raison de l'usure des composants tels que les joints, les boutons, les supports de casseroles, les étagères, les paniers à couverts, les boutons, les écrans tactiles, les plateaux en vitrocéramique rayés ou cassés.
- Remplacement des pièces/appels de service en cas de manque d'entretien ou d'entretien inadéquat, y compris, mais sans s'y limiter, l'accumulation de résidus, de taches, de rayures, de décoloration et de corrosion.
- Défauts et dommages résultant d'accidents, de modifications, d'une mauvaise utilisation, d'un abus ou d'une installation incorrecte.
- Défauts et dommages résultant du transport, de la logistique et de la manutention des produits. L'inspection du produit doit être effectuée au moment de la livraison. Après réception et inspection, le revendeur/livreur doit être informé de tout problème lié à la manutention, au transport et à la logistique.
- Défauts et dommages résultant de forces extérieures échappant au contrôle de Forno Appliances, y compris, mais sans s'y limiter, le vent, la pluie, le sable, les incendies, les inondations, les coulées de boue, les températures glaciales, l'humidité excessive ou l'exposition prolongée à l'humidité, les surtensions, la foudre, les défaillances structurelles entourant l'appareil et d'autres cas de force majeure.
- Produits dont le numéro de série a été modifié, endommagé ou altéré. En aucun cas Forno ne sera tenu pour responsable des dommages causés aux biens environnants, y compris les meubles, les armoires, les revêtements de sol, les panneaux et autres structures entourant le produit. Forno n'est pas responsable du produit s'il est situé dans une région éloignée ou dans une région où des techniciens certifiés et formés ne sont pas raisonnablement disponibles. L'acheteur doit prendre en charge les frais de transport et de livraison du produit jusqu'au centre de service agréé le plus proche ou les frais de déplacement supplémentaires d'un technicien certifié et formé

## **Garantie (suite)**

---

IL N'EXISTE AUCUNE GARANTIE EXPRESSE AUTRE QUE CELLES ÉNUMÉRÉES ET DÉCRITES CI-DESSUS, ET AUCUNE GARANTIE, EXPRESSE OU IMPLICITE, Y COMPRIS, MAIS SANS S'Y LIMITER, TOUTE GARANTIE IMPLICITE DE QUALITÉ MARCHANDE OU D'ADÉQUATION À UN USAGE PARTICULIER QUI S'APPLIQUERAIT APRÈS LES PÉRIODES DE GARANTIE EXPRESSE INDIQUÉES CI-DESSUS, ET AUCUNE AUTRE GARANTIE EXPRESSE OU GARANTIE DONNÉE PAR UNE PERSONNE, UNE ENTREPRISE OU UNE SOCIÉTÉ CONCERNANT CE PRODUIT NE SERA CONTRAIGNANTE POUR FORNO. FORNO N'EST PAS RESPONSABLE DES PERTES DE REVENUS OU DE PROFITS, DE LA NON-RÉALISATION D'ÉCONOMIES OU D'AUTRES AVANTAGES, DE L'ABSENCE AU TRAVAIL, DES REPAS, DE LA PERTE DE NOURRITURE OU DE BOISSONS, DES FRAIS DE VOYAGE OU D'HÔTEL, DES FRAIS DE LOCATION OU D'ACHAT D'APPAREILS, DES FRAIS DE RÉNOVATION/CONSTRUCTION DÉPASSANT LES DOMMAGES DIRECTS INDÉNIABLEMENT CAUSÉS EXCLUSIVEMENT PAR FORNO OU DE TOUT AUTRE DOMMAGE SPÉCIAL, ACCESSOIRE OU CONSÉCUTIF CAUSÉ PAR L'UTILISATION, LA MAUVAISE UTILISATION OU L'INCAPACITÉ D'UTILISER CE PRODUIT, QUELLE QUE SOIT LA THÉORIE JURIDIQUE SUR LAQUELLE REPOSE LA RÉCLAMATION, ET MÊME SI FORNO A ÉTÉ INFORMÉE DE LA POSSIBILITÉ DE TELS DOMMAGES. DE MÊME, LE MONTANT DE TOUT RECOUVREMENT À L'ENCONTRE DE FORNO NE POURRA ÊTRE SUPÉRIEUR AU PRIX D'ACHAT DU PRODUIT VENDU PAR FORNO ET À L'ORIGINE DU DOMMAGE ALLÉGUÉ. SANS PRÉJUDICE DE CE QUI PRÉCÈDE, L'ACHETEUR ASSUME TOUS LES RISQUES ET TOUTES LES RESPONSABILITÉS EN CAS DE PERTE, DE DOMMAGE OU DE BLESSURE DE L'ACHETEUR ET DE SES BIENS, AINSI QUE D'AUTRES PERSONNES ET DE LEURS BIENS, RÉSULTANT DE L'UTILISATION, DE LA MAUVAISE UTILISATION OU DE L'INCAPACITÉ D'UTILISER CE PRODUIT VENDU PAR FORNO ET NE RÉSULTANT PAS DIRECTEMENT D'UNE NÉGLIGENCE DE LA PART DE FORNO CETTE GARANTIE LIMITÉE NE S'ÉTEND À PERSONNE D'AUTRE QUE L'ACHETEUR D'ORIGINE DE CE PRODUIT, N'EST PAS TRANSFÉRABLE ET CONSTITUE VOTRE SEUL ET UNIQUE RECOURS.



FOR  
**FAST SUPPORT**  
EMAIL AT [INFO@FORNO.CA](mailto:INFO@FORNO.CA) 

Soutien à la clientèle : Appelez le 1-866-231-8893 ou envoyez un courriel : [info@forno.ca](mailto:info@forno.ca)