

To receive free replacement, Control No. and Proof-of-Purchase from an authorized dealer/retailer **MUST** be provided with request within 60 days from date of purchase. **Pour obtenir un remplacement gratuit**, le numéro de contrôle et la preuve d'achat auprès d'un concessionnaire/magasin autorisé **DOIVENT** être fournis avec une demande soumise dans les 60 jours suivant la date d'achat. **Para recibir un reemplazo gratis**, # de Control y prueba de compra de un comerciante/vendedor autorizado, **DEBE** ser recibido dentro de 60 días desde la fecha de compra.

**Kitchen Cart
Chariot de cuisine
Carro de cocina**

Missing parts request:

To obtain replacement part(s), fill in quantity in the "missing" box under the "Check-list/Part Replacement request" section. Complete contact and shipping information in address box accurately and clearly. Please allow 7-14 days for delivery.

Demande de pièces manquantes:

Pour obtenir une (des) pièce(s) de remplacement, remplissez la case « manquant » sous la section « Liste de contrôle/Demande de remplacement de pièce ». Fournissez vos coordonnées et informations d'expédition dans la case Adresse de manière claire et précise. La livraison aura lieu dans un délai de 7 à 14 jours.

Petición de partes perdidas:

Para obtener parte(s) de reemplazo, llené en número la cantidad en el cuadro de "missing" debajo de "Check-List/Part Replacement Request" sección. Llené su información de contacto y envío en el cuadro de dirección clara y correcta. Por favor permita 7-14 días para envío.

Reason of replacement - Raison de remplacement - Razón del reemplazo:

IMPORTANT!-IMPORTANT!-IMPORTANT!

Please provide Control No. to ensure replacement parts properly fit unit on hand. Fournir N° de contrôle pour assurer que les pièces de rechange s'adaptent correctement à l'unité en question.

Favor de proporcionar el numero de control para garantizar que las piezas de reemplazo ajuste correctame su producto.

_____ Name - Nom - Nombre

_____ Address - Adresse - Dirección

_____ City/State/Zip - Ville/Province/Code postal - Ciudad/Estado/Zona Postal

_____ Phone - Téléphone - Teléfono _____ Email

"Check-list/Part Replacement request" - « Liste de contrôle/Demande de remplacement de pièce »

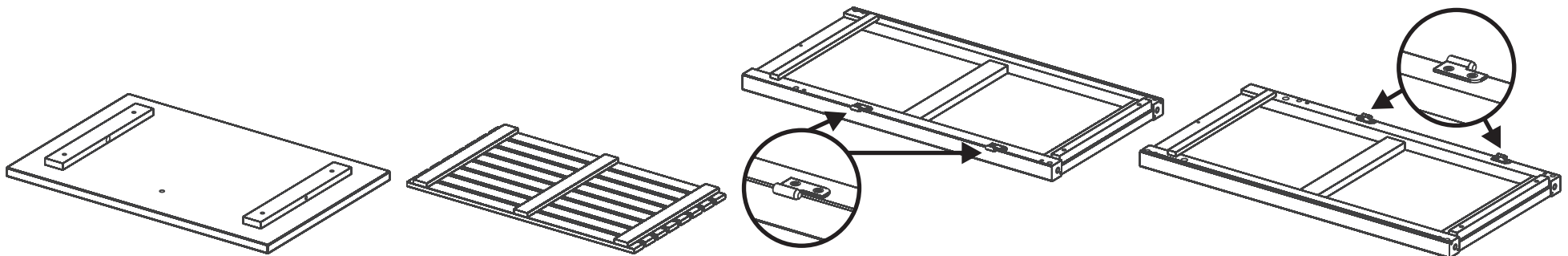

A	<i>Top Panel Panneau supérieur Tapa</i>		
Quantity Quantité Cantidad	1	Missing Manquant Ausente	

B	<i>Shelf Tablette Entrepaño</i>		
Quantity Quantité Cantidad	1	Missing Manquant Ausente	

C	<i>Left Panel Panneau gauche Panel izquierdo</i>		
Quantity Quantité Cantidad	1	Missing Manquant Ausente	

D	<i>Right Panel Panneau droit Panel derecho</i>		
Quantity Quantité Cantidad	1	Missing Manquant Ausente	

To receive free replacement, Control No. and Proof-of-Purchase from an authorized dealer/retailer **MUST** be provided with request within 60 days from date of purchase. **Pour obtenir un remplacement gratuit**, le numéro de contrôle et la preuve d'achat auprès d'un concessionnaire/magasin autorisé **DOIVENT** être fournis avec une demande soumise dans les 60 jours suivant la date d'achat. **Para recibir un reemplazo gratis**, # de Control y prueba de compra de un comerciante/vendedor autorizado, **DEBE** ser recibido dentro de 60 días desde la fecha de compra.

IMPORTANT!-IMPORTANT!-IMPORTANTE!

Please provide Control No. to ensure replacement parts properly fit unit on hand.

Fournir N° de contrôle pour assurer que les pièces de rechange s'adaptent correctement à l'unité en question.

Favor de proporcionar el numero de control para garantizar que las piezas de reemplazo ajuste correctame su producto

Reason of replacement - Raison de remplacement
Razón del reemplazo:

Name - Nom - Nombre

Address - Adresse - Dirección

Phone - Téléphone - Teléfono

City/State/Zip - Ville/Province/Code postal - Ciudad/Estado/Zona Postal

Email

"Check-list/Part Replacement request" - « Liste de contrôle/Demande de remplacement de pièce »

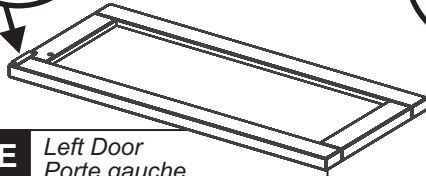

E Left Door
Porte gauche
Puerta izquierda

Quantity Quantité Cantidad	1	Missing Manquant Ausente	
----------------------------------	---	--------------------------------	--

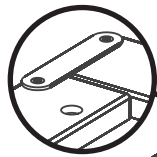

F Right Door
Porte droit
Puerta derecha

Quantity Quantité Cantidad	1	Missing Manquant Ausente	
----------------------------------	---	--------------------------------	--

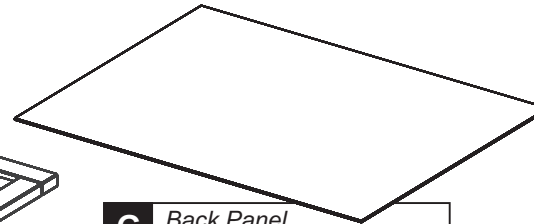

G Back Panel
Panneau arrière
Respaldo

Quantity Quantité Cantidad	1	Missing Manquant Ausente	
----------------------------------	---	--------------------------------	--

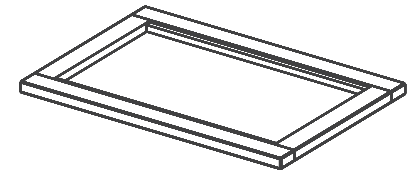

H Bottom Panel
Panneau inférieur
Panel de abajo

Quantity Quantité Cantidad	1	Missing Manquant Ausente	
----------------------------------	---	--------------------------------	--

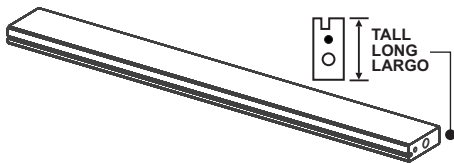

I1 Back Cross Bar (Lower)
Traverse arrière (Inférieur)
Travesaño Posterior (Inferior)

Quantity Quantité Cantidad	1	Missing Manquant Ausente	
----------------------------------	---	--------------------------------	--

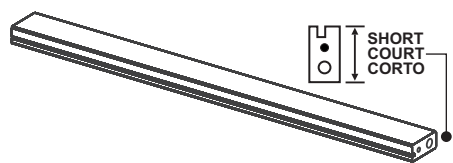

I2 Back Cross Bar (Upper)
Traverse arrière (Supérieur)
Travesaño Posterior (Superior)

Quantity Quantité Cantidad	1	Missing Manquant Ausente	
----------------------------------	---	--------------------------------	--

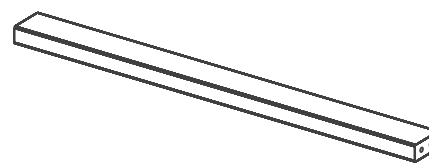

J Front Cross Bar (Lower)
Traverse avant (Inférieur)
Travesaño delantera (Inferior)

Quantity Quantité Cantidad	1	Missing Manquant Ausente	
----------------------------------	---	--------------------------------	--

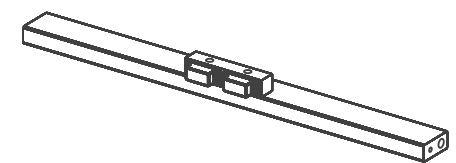

K Front Cross Bar (Upper)
Traverse avant (Supérieur)
Travesaño delantera (Superior)

Quantity Quantité Cantidad	1	Missing Manquant Ausente	
----------------------------------	---	--------------------------------	--

To receive free replacement, Control No. and Proof-of-Purchase from an authorized dealer/retailer **MUST** be provided with request within 60 days from date of purchase. **Pour obtenir un remplacement gratuit**, le numéro de contrôle et la preuve d'achat auprès d'un concessionnaire/magasin autorisé **DOIVENT** être fournis avec une demande soumise dans les 60 jours suivant la date d'achat. **Para recibir un reemplazo gratis**, # de Control y prueba de compra de un comerciante/vendedor autorizado, **DEBE** ser recibido dentro de 60 días desde la fecha de compra.

IMPORTANT!-IMPORTANT!-IMPORTANTE!

Please provide Control No. to ensure replacement parts properly fit unit on hand.

Fournir N° de contrôle pour assurer que les pièces de rechange s'adaptent correctement à l'unité en question.

Favor de proporcionar el numero de control para garantizar que las piezas de reemplazo ajuste correctame su producto

Reason of replacement - Raison de remplacement
Razón del reemplazo:

Name - Nom - Nombre

Address - Adresse - Dirección

Phone - Téléphone - Teléfono

City/State/Zip - Ville/Province/Code postal - Ciudad/Estado/Zona Postal

Email

"Check-list/Part Replacement request" - « Liste de contrôle/Demande de remplacement de pièce »



L	Towel Bar Porte-serviettes Porta-servilleta		
Quantity Quantité Cantidad	1	Missing Manquant Ausente	

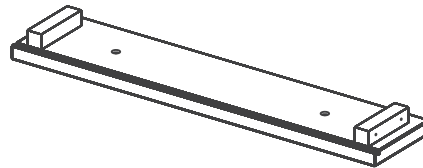

M	Front Panel (Drawer) Panneau Avant (tiroir) Parte de enfrente (cajon)		
Quantity Quantité Cantidad	1	Missing Manquant Ausente	



N	Back Panel (Drawer) Panneau Arrière (tiroir) Parte de atrás (cajon)		
Quantity Quantité Cantidad	1	Missing Manquant Ausente	



O	Side Panel (Drawer) Panneau latéraux (tiroir) Panel Latéral (cajon)		
Quantity Quantité Cantidad	2	Missing Manquant Ausente	

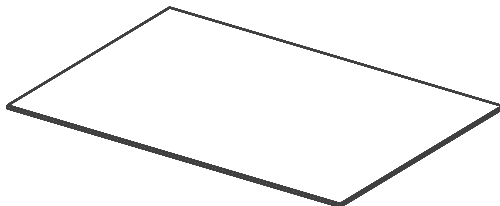

P	Bottom Board (Drawer) Conseil Inférieur (tiroir) Base de abajo (cajon)		
Quantity Quantité Cantidad	1	Missing Manquant Ausente	



Q	Knob Bouton Perilla		
Quantity Quantité Cantidad	4	Missing Manquant Ausente	

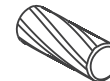

R	Wood Dowel - Short Goujon en bois - Courte Clavija de madera - Corto		
Quantity Quantité Cantidad	8	Missing Manquant Ausente	



S	Wood Dowel - Long Goujon en bois - Long Clavija de madera - Larga		
Quantity Quantité Cantidad	1	Missing Manquant Ausente	

To receive free replacement, Control No. and Proof-of-Purchase from an authorized dealer/retailer **MUST** be provided with request within 60 days from date of purchase. **Pour obtenir un remplacement gratuit**, le numéro de contrôle et la preuve d'achat auprès d'un concessionnaire/magasin autorisé **DOIVENT** être fournis avec une demande soumise dans les 60 jours suivant la date d'achat. **Para recibir un reemplazo gratis**, # de Control y prueba de compra de un comerciante/vendedor autorizado, **DEBE** ser recibido dentro de 60 días desde la fecha de compra.

IMPORTANT!-IMPORTANT!-IMPORTANTE!

Please provide Control No. to ensure replacement parts properly fit unit on hand.

Fournir N° de contrôle pour assurer que les pièces de rechange s'adaptent correctement à l'unité en question.

Favor de proporcionar el numero de control para garantizar que las piezas de reemplazo ajuste correctame su producto

Reason of replacement - Raison de remplacement

Razón del reemplazo:

Name - Nom - Nombre

Address - Adresse - Dirección

Phone - Téléphone - Teléfono

City/State/Zip - Ville/Province/Code postal - Ciudad/Estado/Zona Postal

Email

"Check-list/Part Replacement request" - « Liste de contrôle/Demande de remplacement de pièce »



T	Bolt* Boulon* Tornillo*		
Quantity Quantité Cantidad	4	Missing Manquant Ausente	



U	Screw (Phillips)* Vis (Phillips)* Tornillo (Phillips)*		
Quantity Quantité Cantidad	8	Missing Manquant Ausente	

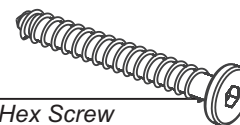

V	Hex Screw Hexagonable Hexagonal		
Quantity Quantité Cantidad	12	Missing Manquant Ausente	

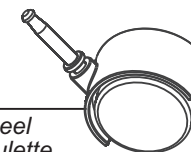

W	Wheel Roulette Rueda		
Quantity Quantité Cantidad	2	Missing Manquant Ausente	

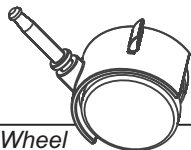

X	Locking Wheel Roulette à verrouillage Rueda con cerrójo		
Quantity Quantité Cantidad	2	Missing Manquant Ausente	



Y	Wood Plug Bouchon en bois Tapón de madera		
Quantity Quantité Cantidad	8	Missing Manquant Ausente	



	Hex Wrench Clé hexagonable Llave hexagonal		
Quantity Quantité Cantidad	1	Missing Manquant Ausente	

*** Screw Driver is required and not included in the package.**
*** Un tournevis est nécessaire mais n'est pas inclus avec cet ensemble.**
*** Se requiere desarmador de cruz y no viene incluido.**

Care instructions: To clean, wipe with wet cloth and dry thoroughly. Use mild soap if necessary. Avoid use of commercial waxes or polishes or abrasive cleaning materials.

Instructions d'entretien: Pour nettoyer, essuyez avec un linge humide et séchez à fond. Utilisez un savon doux au besoin. Évitez d'utiliser des cires ou produits à polir de type commercial ou des matériaux de nettoyage abrasifs.

Instrucciones para el cuidado: Para limpiar, frótelo con algo húmedo y séquelo bien. Use un jabón suave si es necesario. Evite el uso de ceras o pulidores comerciales o materiales abrasivos.

Pre-Assembly Preparation - Préparation avant assemblage - Preparación para ensamblar

To prepare doors for proper alignment and closure:

To set door hinges to align for proper door closure, viewed from top, doors should rest freely at 90° or less in relationship to side panels. If angle is greater than 90°, gradually push each door inward, starting with very gentle force and increase in subsequent pushes as necessary until doors rest at 90° or less.

Remove doors from panels after alignment.

Pour préparer la porte et assurer un alignement et une fermeture adéquats:

Pour installer les charnières de porte et assurer une fermeture adéquate, avec vue à partir du dessus, les portes doivent se reposer librement à 90° ou moins par rapports aux panneaux latéraux. Si l'angle est supérieur à 90°, pousser graduellement la porte vers l'intérieur, en commençant par une force très légère et en poussant plus fort selon les besoins, jusqu'à ce que la porte soit à 90° ou moins.

Retirer les portes des panneaux après l'alignement.

Para preparar la alineación y cerradura apropiada de la puerta:

Para acomodar las bisagras para que cierre la puerta apropiadamente, véalas por arriba, puertas deben descansar libremente a 90 grados o menos en relación con los lados. Si ángulo es más que 90 grados, gradualmente empuje la puerta hacia adentro, empezando con un poco de fuerza y aumente en empujes hasta que la puerta descansa a 90 grados o menos.

Remueve las puertas de los lados después de alinearlos

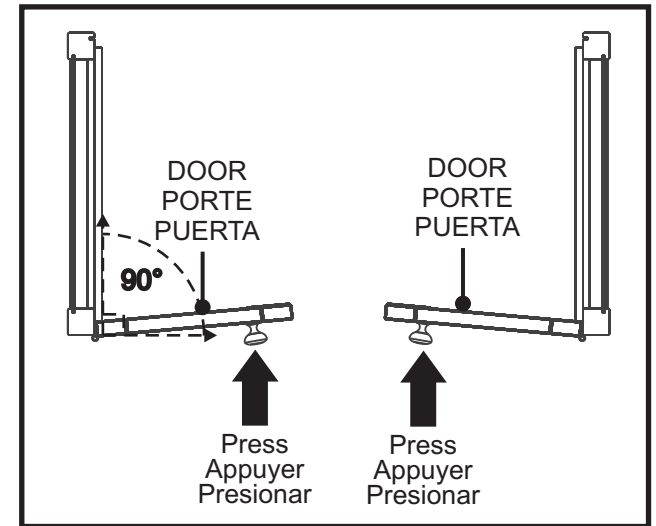

1a

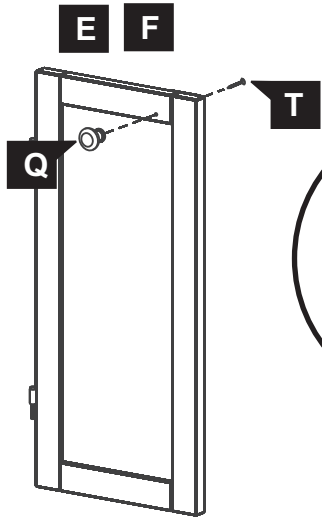

1b

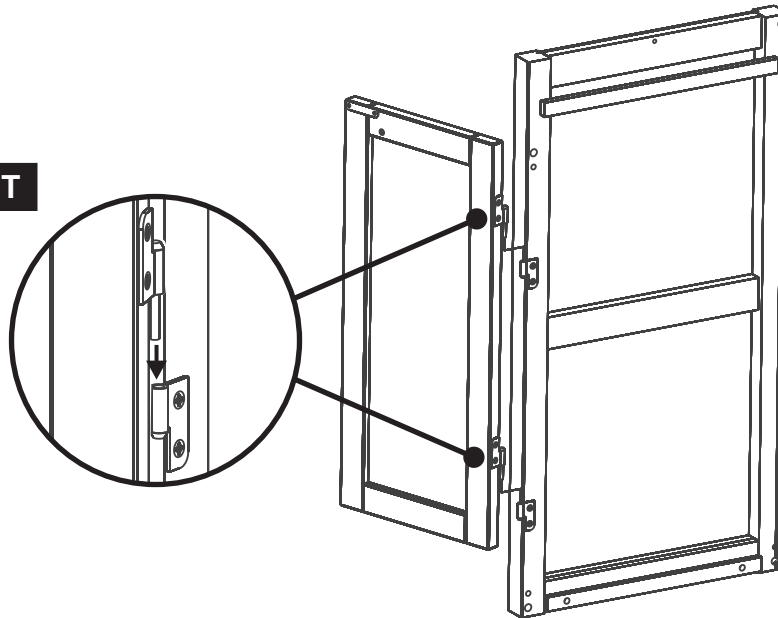

1c

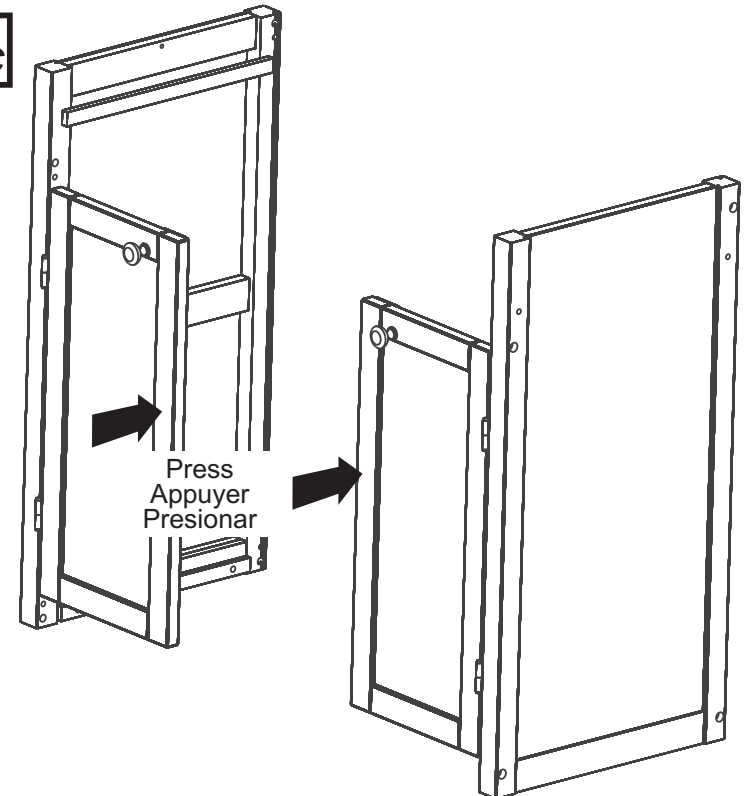

Assembly Instructions - Instructions d'assemblage - Instrucciones de ensamblaje

1

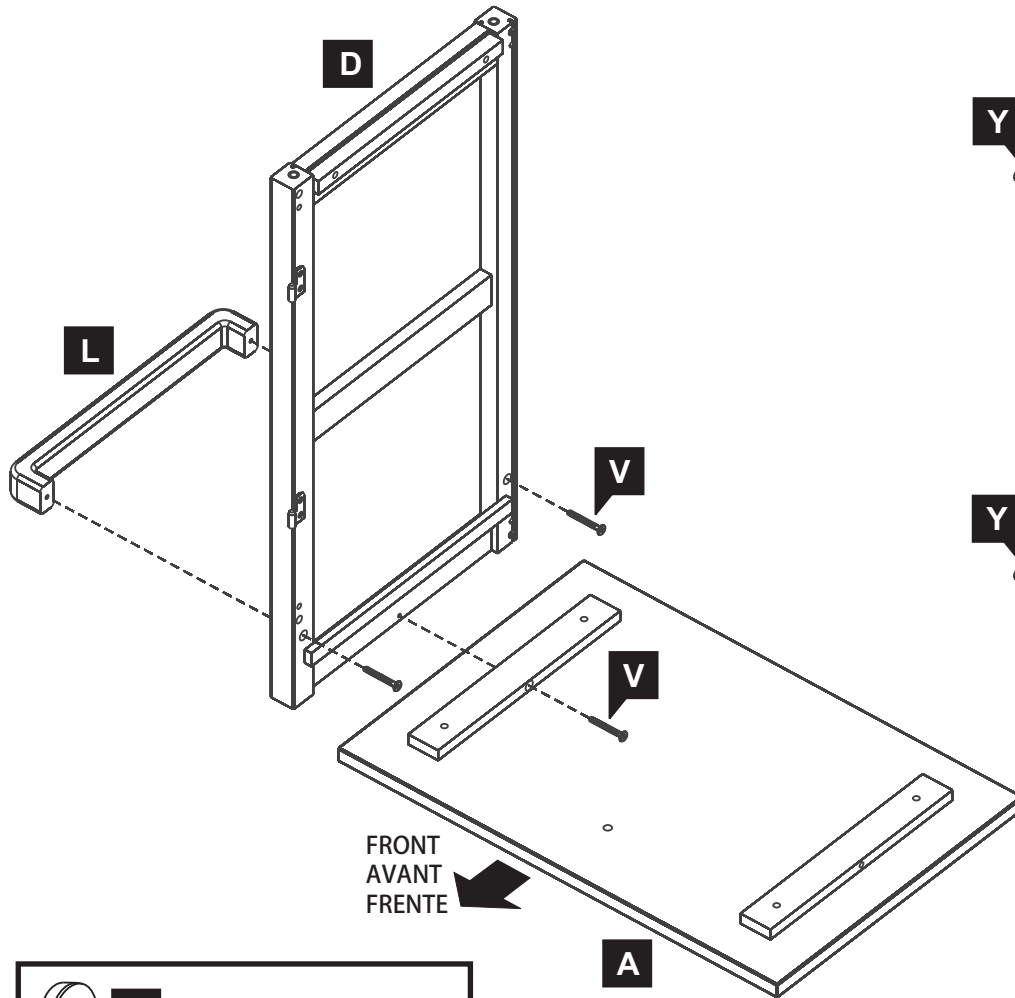

2

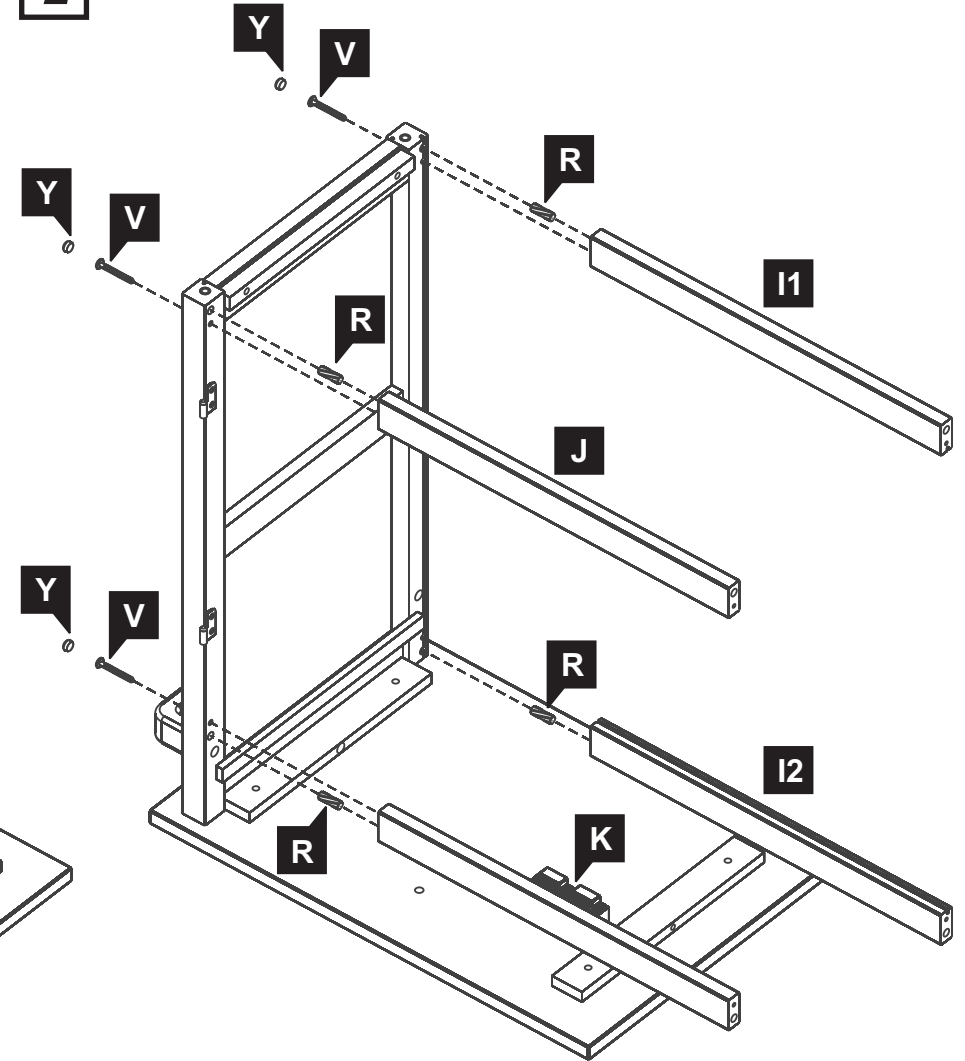

**** Tip: Insert wood plugs after finishing assembling the unit.**

**** Conseil: fixer les tampons de bois après avoir assemblé l'unité.**

**** Consejo: ponga los tapones de madera después de la asamblea de la unidad.**

Assembly Instructions - Instructions d'assemblage - Instrucciones de ensamblaje

3

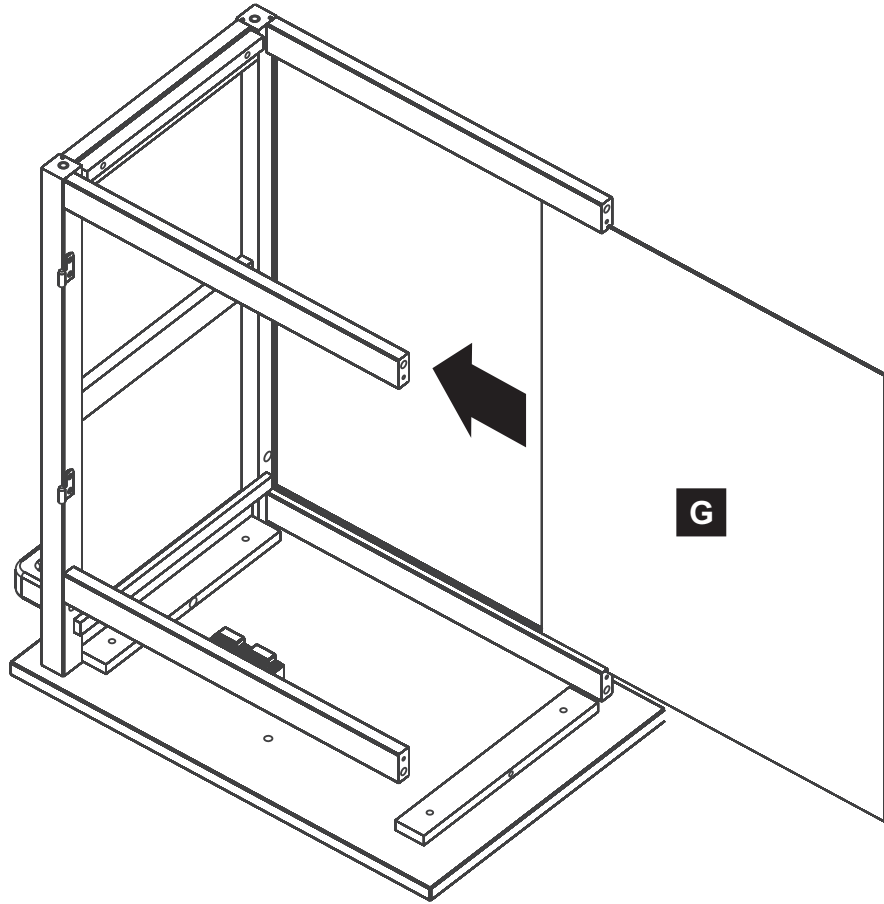

4

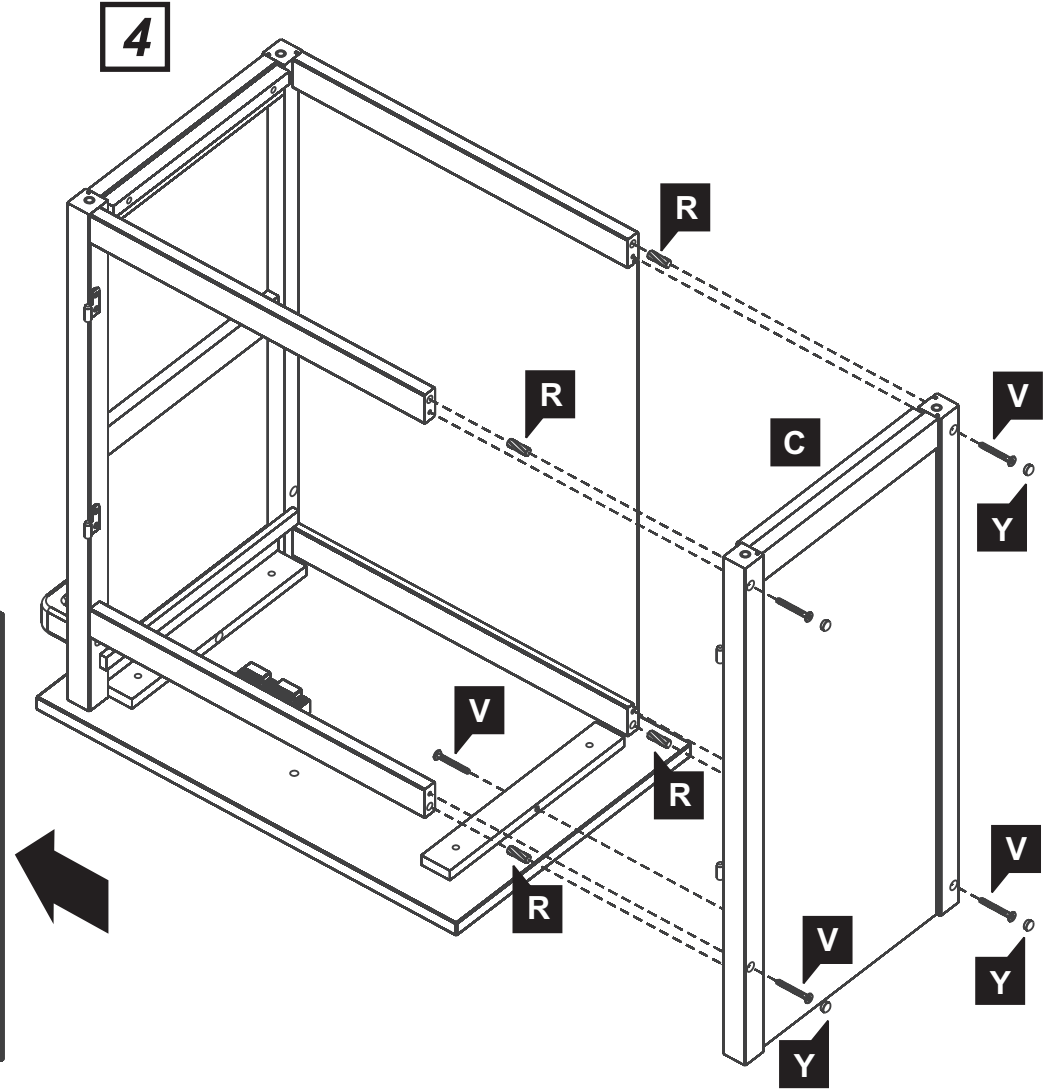

Assembly Instructions - Instructions d'assemblage - Instrucciones de ensamblaje

5

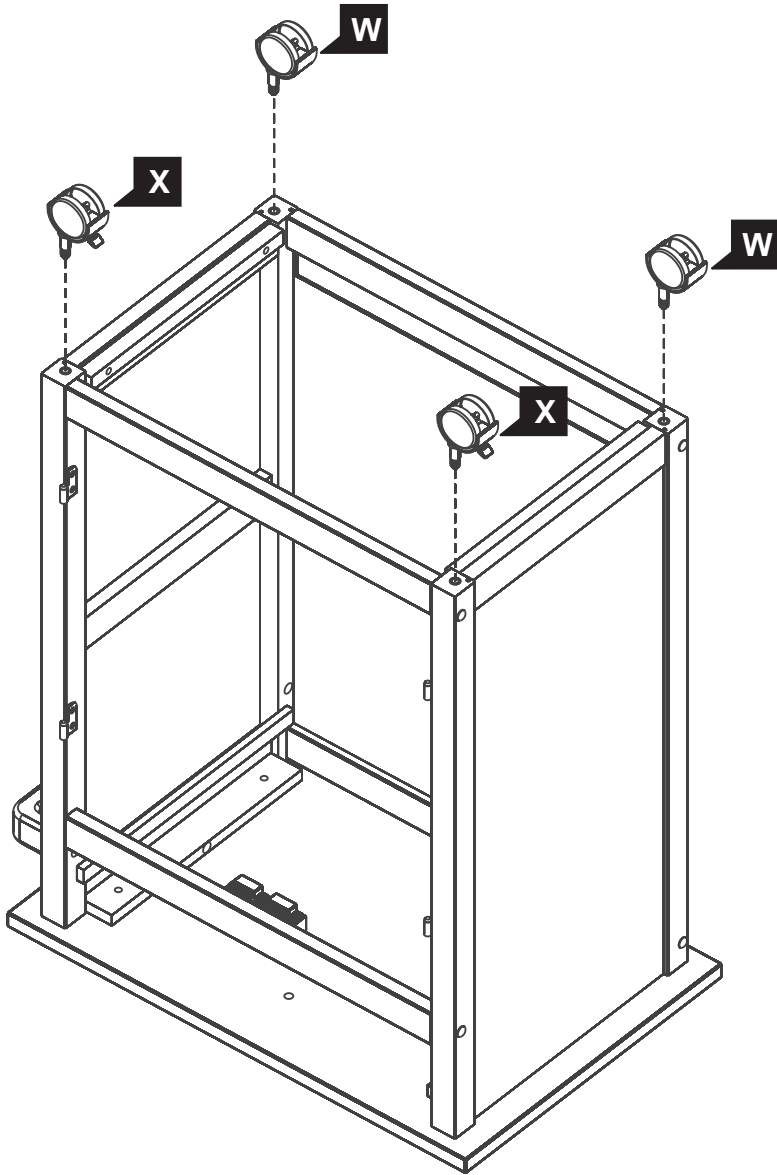

6

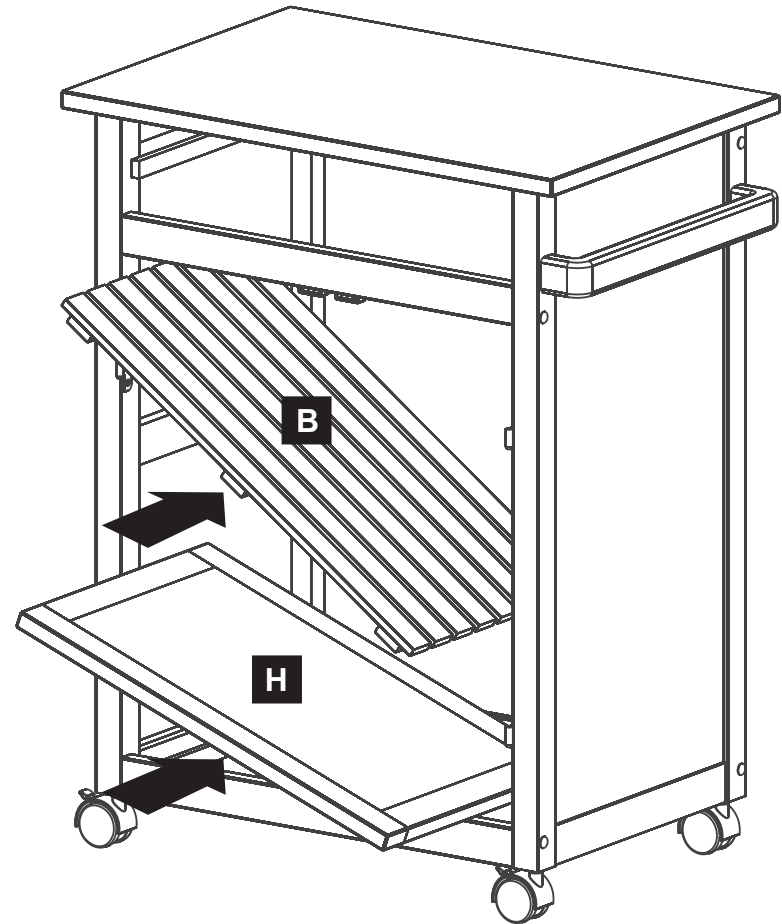

Assembly Instructions - Instructions d'assemblage - Instrucciones de ensamblaje

7

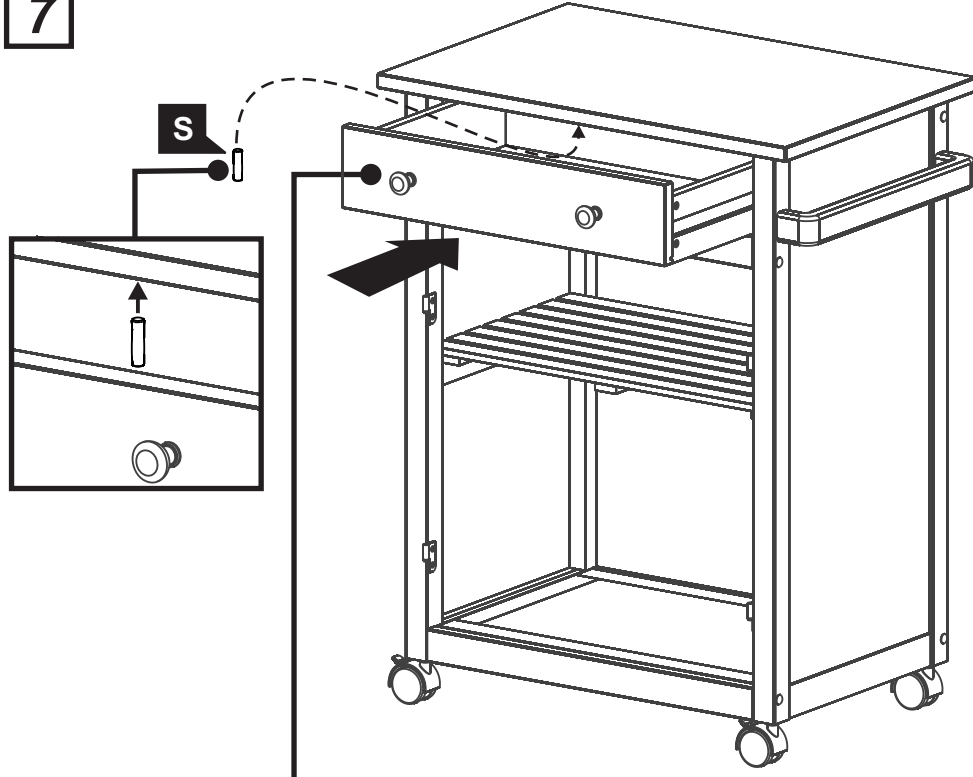

8

