

Electric Fireplace Cheminée Électrique

EN



Before You Start

- ⚠ Please read all instructions carefully.
- ⚠ Retain instructions for future reference.
- ⚠ Separate and count all parts and hardware.
- ⚠ Read through each step carefully and follow the proper order.
- ⚠ We recommend that, where possible, all items are assembled near to the area in which they will be placed in use, to avoid moving the product unnecessarily once assembled.
- ⚠ Always place the product on a flat, steady and stable surface.
- ⚠ Keep all small parts and packaging materials for this product away from babies and children as they potentially pose a serious choking hazard.

FR



Avant de Commencer

- ⚠ Veuillez lire attentivement toutes les instructions.
- ⚠ Conservez les instructions pour vous y référer ultérieurement.
- ⚠ Vérifiez toutes les pièces et les accessoires.
- ⚠ Lisez attentivement chaque étape et suivez l'ordre correct.
- ⚠ Nous recommandons que, dans la mesure du possible, tous les produits soient assemblés à proximité de la zone où ils seront utilisés, afin d'éviter tout déplacement inutile du produit une fois assemblé.
- ⚠ Placez toujours le produit sur une surface plane et stable.
- ⚠ Conservez toutes les petites pièces de ce produit et les matériaux d'emballage hors de portée des bébés et des enfants, car ils pourraient présenter un risque d'étouffement.

EN When using electrical appliances, basic safety precautions should always be followed including the following:

READ ALL INSTRUCTIONS BEFORE USE

1. Read all instructions before using this heater.
2. Do not use this heater outdoors.
3. This heater is not intended for use in bathrooms, laundry areas and similar indoor locations. Never locate the heater where it may fall into a bathtub or other water container.
4. Do not run the power cord under carpeting. Do not cover the power cord with throw rugs, runners, or the like. Arrange the power cord away from traffic areas and where it will not be tripped over.
5. To disconnect the heater, turn controls to off, then remove the plug from the outlet.
6. Connect to properly grounded outlet only. Always plug heaters directly into a wall outlet/receptacle. Never use with an extension cord or reloadable power tap (outlet/power strip).
7. To prevent possible fires, please do not use fireplace heaters on soft surfaces, such as beds, carpets, which may block the opening.
8. There is a thermostat limiter inside the heater. When the inner temperature overheats or abnormal heating occurs, the thermostat protective device cuts off the power supply to avoid damage to the fireplace or risk of fire.
9. Use the heater only as described in the manual. Any other use not recommended by the manufacturer may cause fire, electric shock, or injury.

 **WARNING:** There is no user serviceable parts inside fireplace/heater. If the unit appears to malfunction, turn the unit off and unplug from the wall immediately and ask qualified technician for help.

 **WARNING:** This heater is hot when in use. To avoid burns, do not let bare skin touch hot surfaces. If provided, use handles when moving the heater. Keep combustible material, such as furniture, pillows, bedding, papers, clothes, and curtains at least 3ft (0.9m) from the front of the heater and keep them away from the side or rear.

 **WARNING:** Extreme caution is necessary when any heater is used by or near children or invalids and whenever the heater is left operating and unattended.

 **WARNING:** Always unplug the heater when not in use.

 **WARNING:** Do not operate any heater with a damaged cord or plug or after the heater malfunctions, has been dropped, or damaged in any manner. Ask qualified technician for help.

 **WARNING:** Do not insert or allow foreign objects to enter any ventilation or exhaust openings as this may cause an electric shock or fire, or damage to the heater.

 **WARNING:** A heater has hot and arcing or sparking parts inside. Do not use in areas where gasoline, paint, or flammable liquids are used or stored.

⚠ CAUTION: While the heater is in use, the top center of the fireplace can get hot to the touch, and may cause serious injury or burns. Always supervise small children around the fireplace / heater. Do not place any cloth or decorations over the heater outlet or fireplace, or otherwise obstruct the heater outlet of the fireplace, as this may cause a fire and serious injury.

TECHNICAL SPECIFICATION

Dimensions (W x D x H)	19.17" x 5.08" x 17.52"
Net Weight	9.48 lbs/ 4.3 kg
Gross Weight	13 lbs/ 5.9 kg
Power Rating	1400 W
Voltage	120 V
Frequency	60 Hz

PACKAGE CONTENT

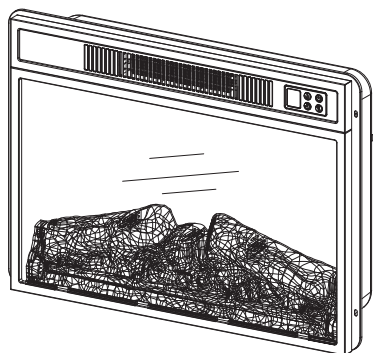

Fireplace Unit

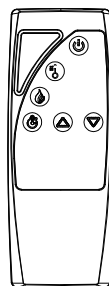

Remote Control



Screw x5

ASSEMBLY INSTRUCTION



Estimated Time for Assembly

20:00

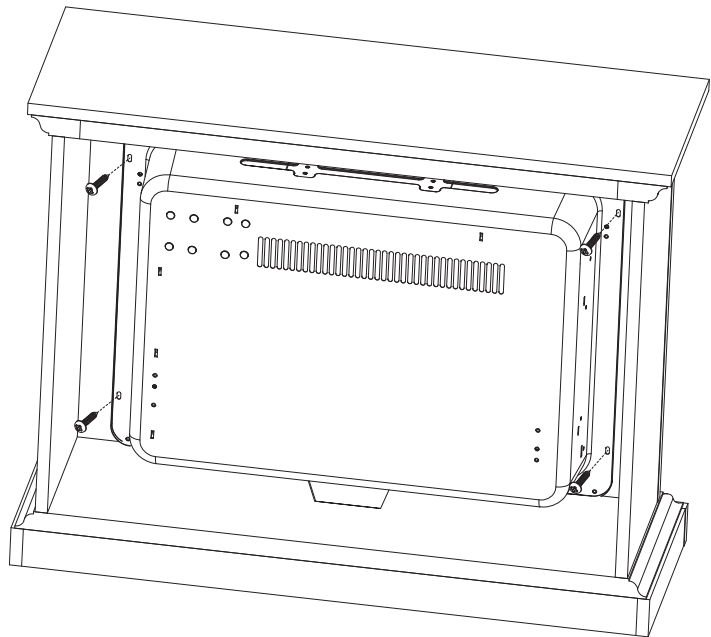
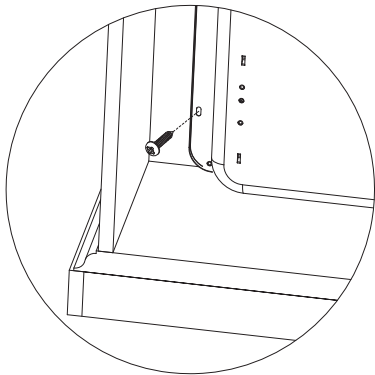

STEP 1

Take out the unit from the box and layout all the spare parts for easy assembly. Make sure all small items are not left in packaging materials.

CAUTION

- This unit has a glass front panel. Use extreme caution when handling glass to prevent personal injury or damage.

STEP 2

Carefully set the unit from the back of the mantel and center it in the opening.

Check the alignment and attach the unit of the mantel by inserting screws through the drilled holes on the trim of the mantel.

NOTE: Do not attempt to install the unit from the front of the mantel. It will not fit.

USER INSTRUCTION

Before use

Check that the air intake and exhaust is not covered or obstructed in anyway.

Keep combustible objects at least 3 ft(0.9 m) away from the unit.

Plug the unit to a grounded power socket.

Grounding

This product must be grounded. If it should malfunction or breakdown, grounding provides a path of least resistance for electric current to reduce the risk of electric shock.

This unit comes standard with a 6 ft(1.8 m) long, three wired cord. Always plug the unit into a wall outlet. An extension or relocate tab should never be used.

CAUTION / WARNING

- Improper connection of the equipment grounding conductor can result in a risk of electric shock. Check with a qualified electrician or serviceman if you are in doubt as to whether the product is properly grounded.
- DO NOT modify the plug provided with the product nor using any bypass device if the plug does not fit the outlet. Have a proper outlet installed by a qualified electrician.

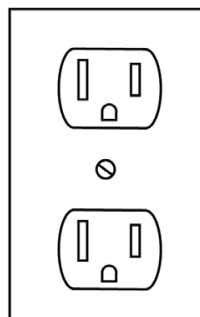
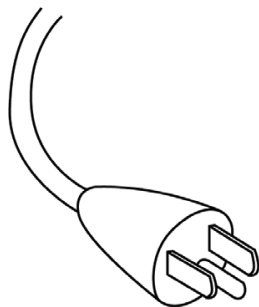

USER INSTRUCTION (CONTROL PANEL)

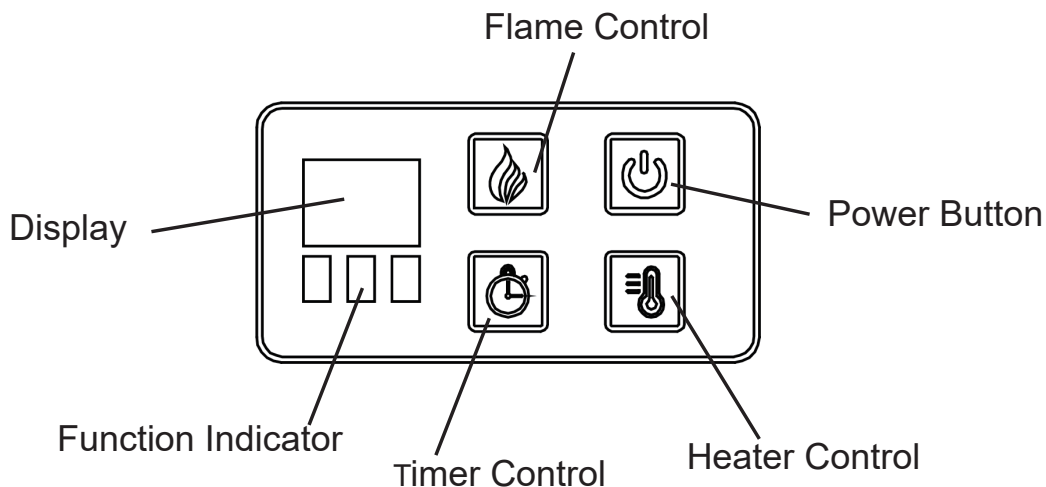

Control Panel

The control panel is located on the top right corner of the unit.

Power ON / OFF

Press the power button to turn on the unit. Press again to turn off the unit.

NOTE: There is a thermostat limiter inside the unit. When the inner temperature is too hot, the unit will automatically turn off to avoid damage to the product or risk of fire.

⚠ CAUTION / WARNING

- DO NOT unplug the unit when it is still "ON"

Flame Control

Press the flame control button to rotate and set flame effect levels. The flame setting are as follows.

Button Press	Flame Level	Display Value	Fireplace Appearance
1st Press	High	L3	Highest flame, logs glow
2nd Press	Medium	L2	Medium flame, logs glow
3rd Press	Low	L1	Low flame, logs glow
4th Press	OFF	None	OFF

NOTE: When the heater is turned on, the flame effect level can only rotate and set between Low, Medium, and High.

Heater Control

Press the heater control to turn on and off the heater.

When the heater is turned on, press and hold the heater control button for 5 seconds to enter temperature adjustment mode. The LED indicator is red. In adjustment mode, the display will flash. There are 22 levels to change Fahrenheit temperature (ON, 62°F - 82°F). After this is set, the display will flash 5 times and exit from setting status.

To switch from degree Fahrenheit to degree Celsius, press and hold the power button for 5 seconds when the heater is turned on. The LED indicator will turn to green. There are 12 levels to change Celsius temperature (ON, 17°C - 27°C). Repeat the same process to convert Celsius to Fahrenheit. *NOTE:* Degree Fahrenheit will be displayed in RED and degree Celsius will be displayed in Green.

Timer Control

Press the timer button to turn the timer on. The timer function can controls both the flame effect and heater.

The timer can set as the table suggested below.

Button Press	Timer Interval	Display
1st press	30 Minutes	30
2nd press	1 Hour	1h
3rd press	2 Hours	2h
4th press	3 Hours	3h
5th press	4 Hours	4h
6th press	5 Hours	5h
7th press	6 Hours	6h
8th press	OFF	None

NOTE: Timer only controls heater if only the heater is on before timer is set.

NOTE: Timer only controls flame effect function if only the flame effect function is on before timer is set.

NOTE: Timer can control both heater and flame effect function if both are on before timer is set.

USER INSTRUCTION (REMOTE CONTROL)

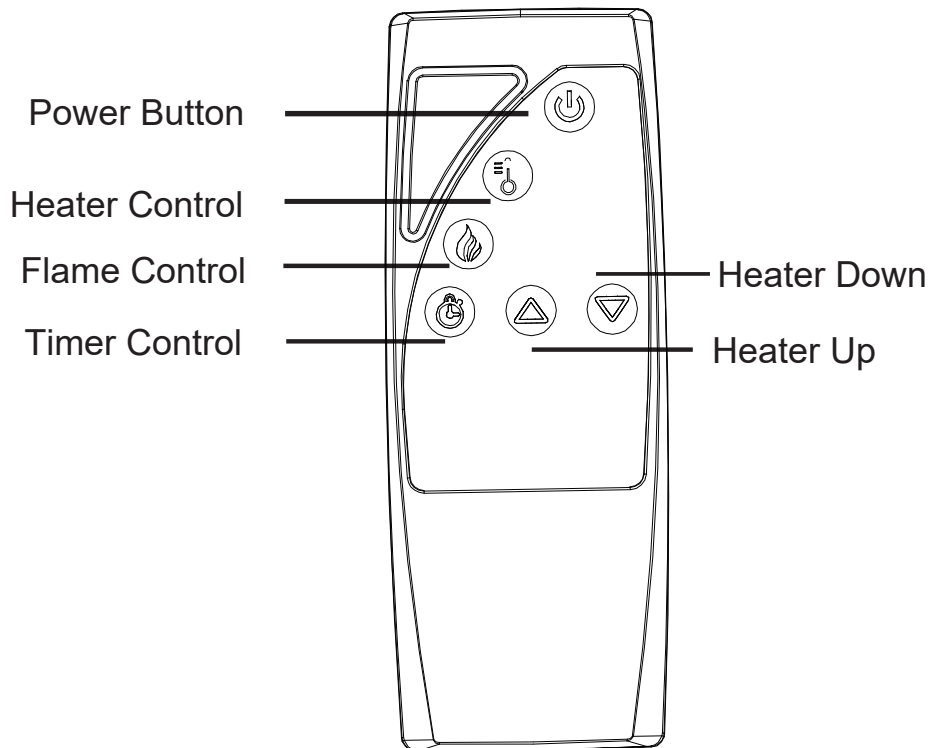

USER INSTRUCTION (REMOTE CONTROL)

Remote Control

The operation of the remote control buttons work the same as the button on the control panel.

NOTE: The remote control cannot be used to switch between degree Fahrenheit and degree Celsius.

Install / Replace Battery

The remote control requires AAA batteries. Press down and slide back off the battery compartment. Insert two AAA batteries into the battery compartment making sure that the ends of the batteries with the negative(-) symbols are against the springs in the battery compartment.

To replace or remove old battery, push in the clip and pull the battery bracket out simultaneously.

Insert a new battery with the button side into the battery bracket, make sure the battery is firmly seated.

To replace the battery, simply push it into the remote control. Make sure the bracket snaps into position.

NOTE: Remove battery from remote control if not use for an extended period of time. Batteries need to be purchased separately.

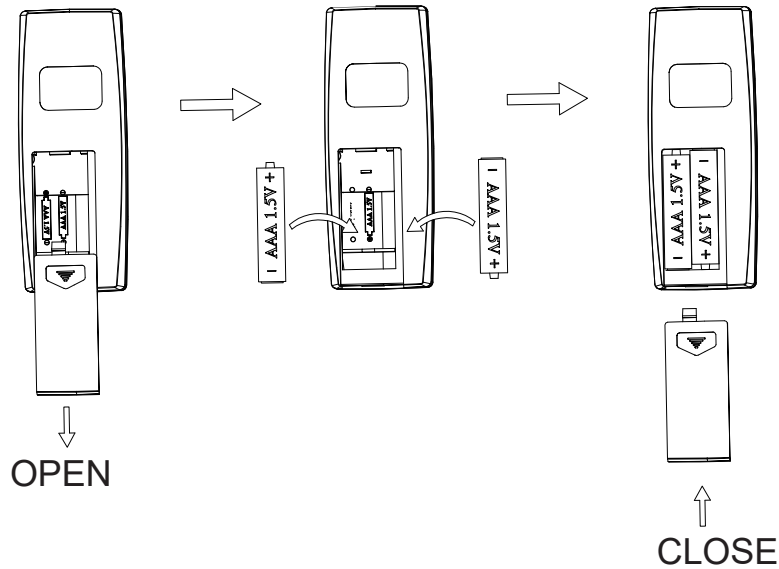

⚠ CAUTION / WARNING

- Dispose old / used battery at a suitable recycling point or according to local regulations.
- DO NOT ingest battery. If accidentally swallowed, seek for medical help immediately.

CARE AND MAINTENANCE

Cleaning the unit:

Always turn off and unplug the unit from power outlet before cleaning.

Allow the unit to cool down completely before performing any maintenance or cleaning.

Use a vacuum cleaner or duster to regularly remove any accumulated dust on the unit

Use a damp soft cloth to clean the surface and buff with a dry cloth.

Do not use abrasive cleansers, liquid sprays or any cleaner that could scratch the surface.

TROUBLE SHOOTING

Problem	Solution
The unit does not turn on	Make sure the unit is plugged into a standard 120V grounded power source. Press the power button on the control panel.
Flame effect is on, but there is no flame effect	Open the top and back panel to check if the flame spindle has fallen off from the spindle motor.
The heater does not blow warm air	Make sure the set temperature is higher than the room temperature.
The heater does not work	Turn all switches to OFF and unplug the unit for 5 minutes. Plug the unit back to power and operate as normal.
Error Code E3 shown on the indicator	Reset the unit by unplugging the unit from power source for 5 minutes and then plug it back.
Remote control does not work	Use it closer to the unit / change battery / remove insulating plastic sheet.

FR Lors de l'utilisation d'appareils électriques, des précautions de base doivent toujours être prises, notamment les suivantes :

LISEZ TOUTES LES INSTRUCTIONS AVANT UTILISATION ET CONSERVEZ CES INSTRUCTIONS

1. Lisez toutes les instructions avant d'utiliser cet appareil de chauffage.
2. N'utilisez pas cet appareil de chauffage à l'extérieur.
3. Cet appareil de chauffage n'est pas destiné à être utilisé dans les salles de bains, les buanderies et autres endroits intérieurs similaires. Ne placez jamais l'appareil à un endroit où il pourrait tomber dans une baignoire ou un autre récipient d'eau.
4. Ne faites pas passer le cordon d'alimentation sous la moquette. Ne recouvrez pas le cordon d'alimentation avec des tapis, des patins ou autres. Placez le cordon d'alimentation loin des zones de circulation et à un endroit où il ne risque pas de faire trébucher.
5. Pour débrancher le radiateur, mettez les commandes sur arrêt, puis retirez la fiche de la prise.
6. Ne branchez l'appareil que sur une prise correctement mise à la terre. Branchez toujours les appareils de chauffage directement dans une prise murale ou un réceptacle. Ne l'utilisez jamais avec une rallonge ou un robinet d'alimentation rechargeable (prise/ruban d'alimentation).
7. Pour éviter un éventuel incendie, ne faites pas fonctionner le foyer sur des surfaces molles, comme un lit, où les ouvertures pourraient se boucher.
8. Il y a un thermostat limiteur à l'intérieur de l'appareil de chauffage. En cas de surchauffe de la température intérieure ou de chauffage anormal, le dispositif de protection du thermostat coupe l'alimentation électrique pour éviter d'endommager le foyer ou de provoquer un incendie.
9. N'utilisez le foyer que de la manière décrite dans le manuel. Toute autre utilisation non recommandée par le fabricant peut provoquer un incendie, une décharge ou des blessures.

⚠ AVERTISSEMENT: Il n'y a aucune pièce réparable par l'utilisateur à l'intérieur du foyer/chauffage. Si l'appareil semble mal fonctionner, éteignez-le et débranchez-le immédiatement du mur et demandez de l'aide à un technicien qualifié.

⚠ AVERTISSEMENT: Cet appareil de chauffage est chaud lorsqu'il est utilisé. Pour éviter les brûlures, ne laissez pas la peau nue toucher les surfaces chaudes. Si l'appareil est fourni, utilisez les poignées pour le déplacer. Maintenez les matériaux combustibles, tels que les meubles, les oreillers, la literie, les papiers, les vêtements et les rideaux à au moins 0,9 m (3 pieds) de l'avant de l'appareil et éloignez-les des côtés et de l'arrière.

⚠ AVERTISSEMENT: Une extrême prudence est nécessaire lorsqu'un appareil est utilisé par ou près d'enfants ou d'invalides et chaque fois que l'appareil est laissé en marche et sans surveillance.

⚠ AVERTISSEMENT: Débranchez toujours l'appareil lorsqu'il n'est pas utilisé.

⚠ AVERTISSEMENT: Ne faites pas fonctionner un appareil avec un cordon ou une fiche endommagés ou après un dysfonctionnement, une chute ou un dommage quelconque de l'appareil. Demandez de l'aide à un technicien qualifié.

⚠ AVERTISSEMENT: N'insérez pas et ne laissez pas d'objets étrangers pénétrer dans les ouvertures de ventilation ou d'évacuation, car cela pourrait provoquer une décharge ou un incendie, ou endommager l'appareil.

⚠ AVERTISSEMENT: Un appareil de chauffage contient des pièces chaudes et arquées ou qui produisent des étincelles. N'utilisez pas dans des endroits où de l'essence, de la peinture ou des liquides inflammables sont utilisés ou stockés.

⚠ ATTENTION: Lorsque le foyer est en service, le centre supérieur du foyer peut devenir chaud au toucher et peut causer des blessures ou des brûlures graves. Surveillez toujours les jeunes enfants à proximité du foyer/chauffage. Ne placez pas de tissu ou de décorations sur la sortie du chauffage ou du foyer, et n'obstruez pas la sortie du chauffage du foyer, car cela pourrait provoquer un incendie et des blessures graves.

SPÉCIFICATION TECHNIQUE

Dimensions (L x l x H)	19,17" x 5,08" x 17,52"
Poids Net	9,48 lbs
Poids Brut	11,9 lbs
Puissance Nominale	1400 W
Tension	120 V
Fréquence	60 Hz

CONTENU DU PAQUET

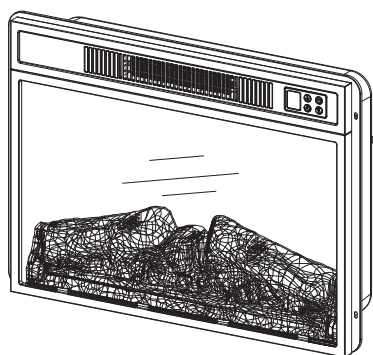

Chauffage de Cheminée



Contrôle à Distance



Vis x 5

INSTRUCTION DE MONTAGE



Temps estimé pour le montage

20:00

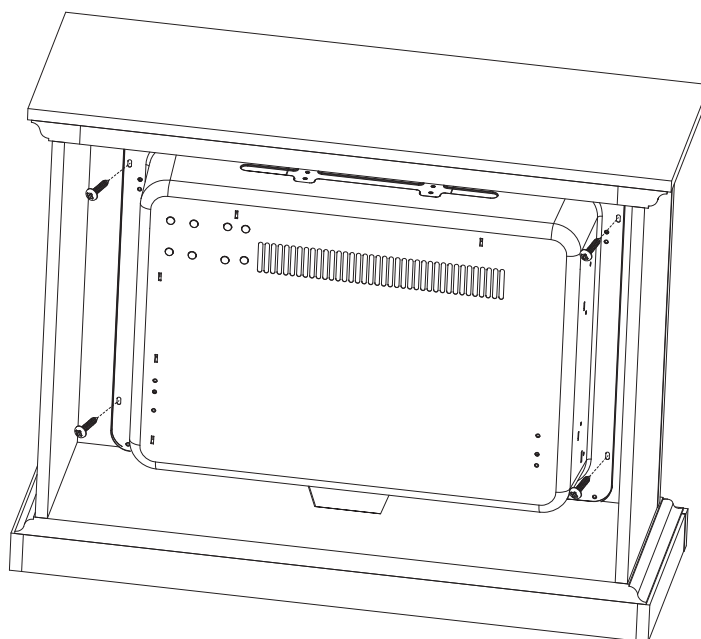
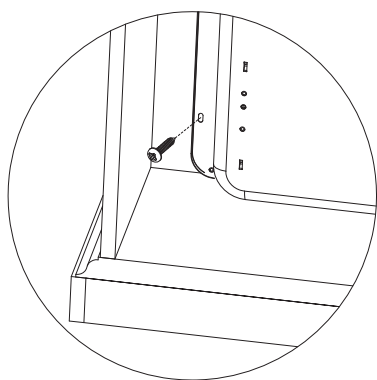

ÉTAPE 1

Sortez l'appareil de son emballage et disposez toutes les pièces détachées pour faciliter le montage. Assurez-vous que tous les petits objets ne sont pas laissés dans les matériaux d'emballage.

ATTENTION

- Cet appareil est doté d'un panneau frontal en verre. Soyez extrêmement prudent lorsque vous manipulez du verre afin d'éviter toute blessure ou tout dommage.

ÉTAPE 2

Placez soigneusement l'appareil à l'arrière du support de cheminée et centrez-le dans l'ouverture.

Vérifiez l'alignement et fixez l'appareil au support de cheminée en insérant des vis dans les trous percés sur la garniture du support de cheminée.

REMARQUE : N'essayez pas d'installer l'appareil par l'avant du support de cheminée. Il ne s'adaptera pas.

INSTRUCTION AUX UTILISATEURS

Avant l'utilisation

Vérifiez que l'entrée et la sortie d'air ne sont pas couvertes ou obstruées de quelque manière que ce soit.

Gardez les objets combustibles à au moins 3 pieds (0,9 m) de l'appareil.

Branchez l'appareil sur une prise de courant avec mise à la terre.

Mise à la terre

Ce produit doit être mis à la terre. En cas de dysfonctionnement ou de panne, la mise à la terre fournit un chemin de moindre résistance pour le courant électrique afin de réduire le risque de décharge.

Cet appareil est livré en standard avec un cordon à trois fils de 6 pieds (1,8 m) de long.

Branchez toujours l'appareil sur une prise murale. Il ne faut jamais utiliser une rallonge ou une languette de relocalisation.

ATTENTION / AVERTISSEMENT

- Une connexion incorrecte du conducteur de mise à la terre de l'équipement peut entraîner un risque de décharge. En cas de doute sur la mise à la terre de l'appareil, consultez un électricien ou un réparateur qualifié.
- NE modifiez PAS la fiche fournie avec le produit ni utiliser de dispositif de dérivation si la fiche ne convient pas à la prise. Faites installer une prise appropriée par un électricien qualifié.

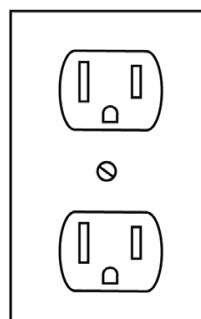
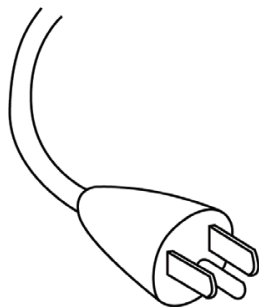

INSTRUCTION D'UTILISATION (PANNEAU DE COMMANDE)

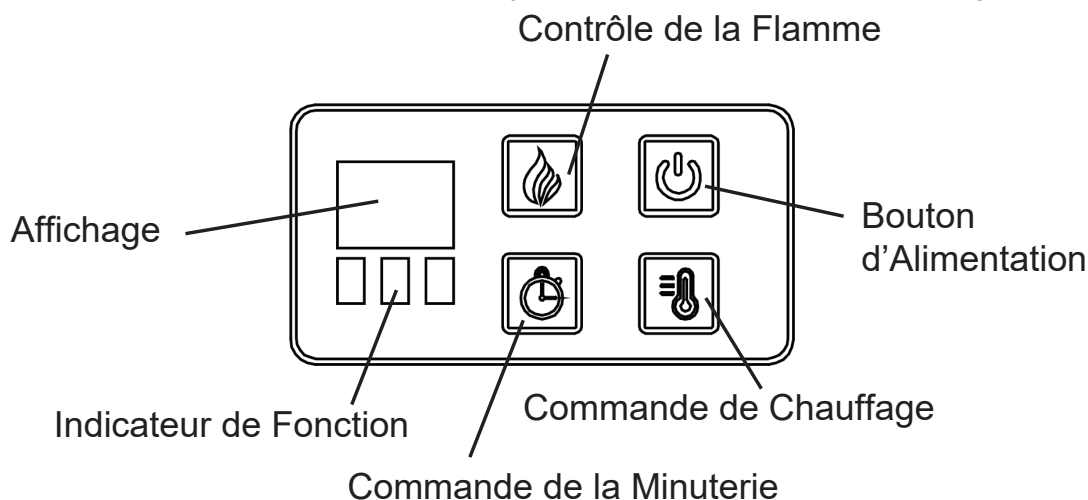

Panneau de commande

Le panneau de commande est situé dans le coin supérieur droit de l'appareil.

Mise en Marche / Arrêt

Appuyez sur le bouton d'alimentation pour allumer l'appareil. Appuyez à nouveau pour éteindre l'appareil.

REMARQUE : L'appareil est équipé d'un thermostat limiteur. Lorsque la température intérieure est trop élevée, l'appareil s'éteint automatiquement pour éviter d'endommager le produit ou de provoquer un incendie.

⚠ CAUTION / WARNING

- NE débranchez PAS l'appareil lorsqu'il est encore « Marche ».

Contrôle de la flamme

Appuyez sur le bouton de contrôle de la flamme pour faire tourner et fixer les niveaux d'effet de la flamme. Le réglage de la flamme est le suivant.

Pressage des Boutons	Niveau de Flamme	Valeur d'Affichage	Apparence du Foyer
1ère Pression	Haut	L3	Flamme la plus élevée, les bûches brillent
2ème Pression	Moyen	L2	Flamme moyenne, les bûches brillent
3ème Pression	Bas	L1	Flamme douce, les bûches brillent
4ème Pression	Arrêt	Aucun	Arrêt

REMARQUE : Lorsque le chauffage est allumé, le niveau d'effet de la flamme ne peut que tourner et se régler entre Bas, Moyen et Haut.

Commande du chauffage

Appuyez sur la commande du chauffage pour allumer et éteindre le chauffage.

Lorsque le chauffage est allumé, appuyez sur le bouton de commande du chauffage pendant 5 secondes pour passer en mode de réglage de la température. L'indicateur LED est rouge.

En mode de réglage, l'affichage clignote. Il y a 22 niveaux pour changer la température en Fahrenheit (ON, 62°F - 82°F). Une fois le réglage effectué, l'affichage clignote 5 fois et vous quittez le mode de réglage.

Pour passer du degré Fahrenheit au degré Celsius, appuyez sur le bouton d'alimentation et maintenez-le enfoncé pendant 5 secondes lorsque l'appareil est allumé. L'indicateur LED passe au vert. Il existe 12 niveaux pour changer la température en degrés Celsius (MARCHE, 17°C- 27°C). Répétez le même processus pour convertir les degrés Celsius en degrés Fahrenheit.

REMARQUE : Le degré Fahrenheit s'affiche en ROUGE et le degré Celsius en vert.

Commande de la minuterie

Appuyez sur le bouton de la minuterie pour activer la minuterie. La fonction de minuterie permet de contrôler à la fois l'effet de flamme et le chauffage. La minuterie peut être réglée comme indiqué dans le tableau ci-dessous.

Pressage des Boutons	Intervalle de la Minuterie	Affichage
1ère pression	30 Minutes	30
2ème pression	1 Heure	1h
3ème pression	2 Heures	2h
4ème pression	3 Heures	3h
5ème pression	4 Heures	4h
6ème pression	5 Heures	5h
7ème pression	6 Heures	6h
8ème pression	ARRÊT	Non

REMARQUE : La minuterie ne contrôle que le chauffage si celui-ci est activé avant le réglage de la minuterie.

REMARQUE : La minuterie ne contrôle la fonction d'effet de flamme que si la fonction d'effet de flamme est activée avant le réglage de la minuterie.

REMARQUE : La minuterie peut contrôler à la fois le chauffage et la fonction d'effet de flamme si les deux sont activés avant le réglage de la minuterie.

INSTRUCTIONS D'UTILISATION (TÉLÉCOMMANDE)

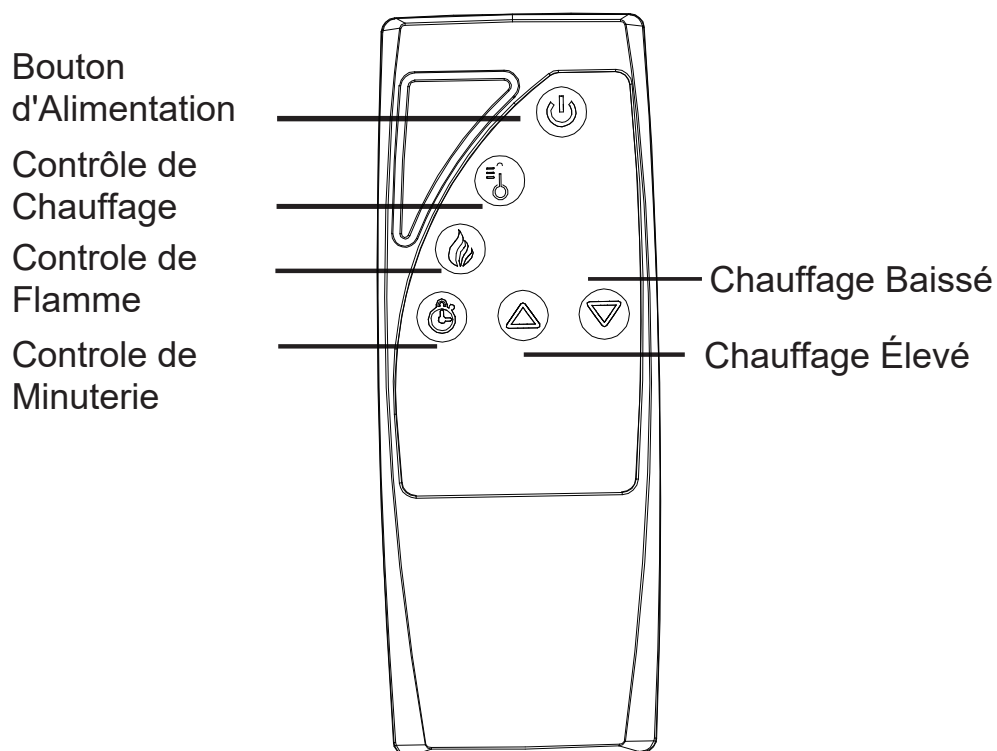

INSTRUCTIONS D'UTILISATION (TÉLÉCOMMANDE)

Télécommande

Le fonctionnement des boutons de la télécommande est identique à celui des boutons du panneau de commande.

REMARQUE : La télécommande ne peut pas être utilisée pour passer du degré Fahrenheit au degré Celsius.

Installation/remplacement de la pile

La télécommande nécessite des piles AAA. Appuyez sur le compartiment à piles et faites-le glisser vers l'arrière. Insérez deux piles AAA dans le compartiment à piles en veillant à ce que les extrémités des piles portant le symbole négatif (-) soient contre les ressorts du compartiment à piles.

Pour remplacer ou retirer une pile usagée, poussez le clip et tirez simultanément sur le support de pile.

Insérez une nouvelle batterie avec le côté bouton dans le support de batterie, assurez-vous que la batterie est bien en place.

REMARQUE : Retirez la pile de la télécommande si vous ne l'utilisez pas pendant une période prolongée. Les piles doivent être achetées séparément.

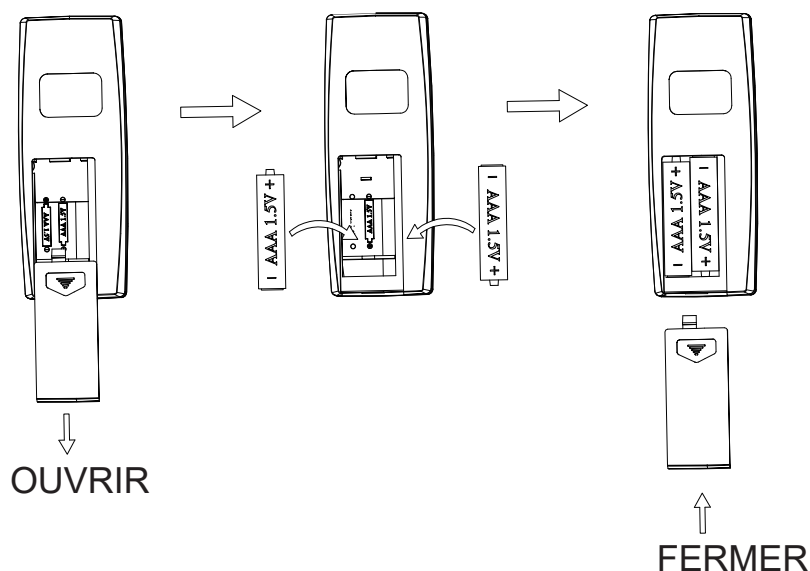

⚠ ATTENTION / AVERTISSEMENT

- Jetez la batterie usagée dans un point de recyclage approprié ou conformément aux réglementations locales.
- N'ingérez PAS la pile. En cas d'ingestion accidentelle, demandez immédiatement une aide médicale.

ENTRETIEN ET MAINTENANCE

Nettoyage de l'appareil :

Éteignez et débranchez toujours l'appareil de la prise de courant avant de le nettoyer.

Laissez l'appareil refroidir complètement avant d'effectuer tout entretien ou nettoyage.

Utilisez un aspirateur ou un plumeau pour éliminer régulièrement la poussière accumulée sur l'appareil.

Utilisez un chiffon doux humide pour nettoyer la surface et polissez avec un chiffon sec.

N'utilisez pas de nettoyeurs abrasifs, de sprays liquides ou tout autre nettoyeur qui pourrait rayer la surface.





DÉPANNAGE

Problème	Solution
L'appareil ne s'allume pas	Assurez-vous que l'appareil est branché sur une source d'alimentation standard de 120 V avec mise à la terre. Appuyez sur le bouton d'alimentation du panneau de commande.
L'effet de flamme est allumé, mais il n'y a pas d'effet de flamme	Ouvrez le panneau supérieur et le panneau arrière pour vérifier si la tige de la flamme s'est détachée du moteur de la tige
L'appareil ne souffle pas d'air chaud	Assurez-vous que la température réglée est supérieure à la température ambiante.
L'appareil de chauffage ne fonctionne pas	Mettez tous les interrupteurs sur ARRÊT et débranchez l'appareil pendant 5 minutes. Rebranchez l'appareil et faites-le fonctionner normalement.
Code d'erreur E3 affiché sur l'indicateur	Réinitialisez l'appareil en le débranchant de la source d'alimentation pendant 5 minutes, puis en le rebranchant
La télécommande ne fonctionne pas	Utilisez-le plus près de l'appareil/changez la batterie/enlevez la feuille de plastique isolante.

EN







Return / Damage Claim Instructions

-  **DO NOT discard the box / original packaging.**
In case a return is required, the item must be returned in original box. Without this your return will not be accepted.
-  **Take a photo of the box markings.**
A photo of the markings (text) on the side of the box is required in case a part is needed for replacement. This helps our staff identify your product number to ensure you receive the correct parts.
-  **Take a photo of the damaged part (if applicable).**
A photo of the damage is always required to file a claim and get your replacement or refund processed quickly. Please make sure you have the box even if it is damaged.
-  **Send us an email with the images requested.**
Email us directly from marketplace where your item was purchased with the attached images and a description of your claim.

FR



Instructions De Retour / Réclamation De Dommages

-  **NE PAS jeter la boîte/l'emballage d'origine.**
Dans le cas où un retour est requis, l'article doit être retourné dans sa boîte d'origine. Sans cela, votre retour ne sera pas accepté.
-  **Prenez une photo des marquages de la boîte.**
Une photo des marquages (texte) sur le côté de la boîte est requise au cas où une pièce serait nécessaire pour le remplacement. Cela aide notre personnel à identifier votre numéro de produit pour s'assurer que vous recevez les bonnes pièces.
-  **Prenez une photo des dommages (le cas échéant).**
Une photo des dommages est toujours requise pour déposer une réclamation et obtenir rapidement votre remplacement ou votre remboursement. Assurez-vous d'avoir la boîte même si elle est endommagée.
-  **Envoyez-nous un e-mail avec les images demandées.**
Envoyez-nous un e-mail directement depuis le marché où votre article a été acheté avec les images ci-jointes et une description de votre réclamation.