

Recliner Chair

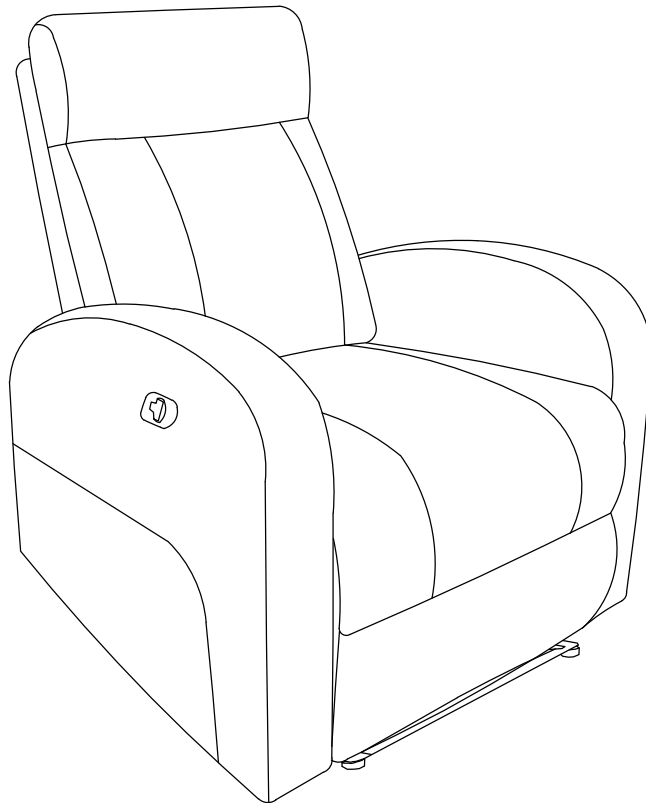

Deutsche Gruppierungsanleitung Seite 1

Deutsche Montageschritte Anweisungen 5-6

English Grouping Instructions 2

English Assembly Steps Instructions 5-6

Instructions de regroupement français 3

Instructions d'étapes d'assemblage français 5-6

Instrucciones de instalación en español Página 4

Instrucciones de los pasos de ensamblaje en español 5-6

Kündigung



Bitte bewahren Sie diese Anweisungen für zukünftige Referenzen auf. Sehr geehrter Kunde

- Vielen Dank für Ihren Einkauf. Wenn Sie das Produkt erhalten, stellen Sie bitte sicher, dass alle Teile intakt sind. Befolgen Sie dann die gesamte Installationsanleitung, um sie zu installieren!
- Achten Sie bei der Installation darauf, die Schrauben nicht sofort festzuziehen! Sie müssen sicherstellen, dass alle Schrauben zu 80 % gesichert sind, und sie dann festziehen!

Wenn das Problem unbefriedigend auftritt, wie folgt

A. Die äußere Box ist beschädigt

B. Das Produkt ist beschädigt / verbogen / rissig, während Sie die Schachtel öffnen

C. Die Teile/Zubehörteile/Montagewerkzeuge fehlen

D. Die Anweisungen sind nicht klar und können nicht verwiesen werden

E. Das Produkt hat funktionelle Probleme!

F. Andere Aspekte, mit denen Sie nicht zufrieden sind. Bitte zögern Sie nicht, uns für Hilfe zu kontaktieren.

NACH DEM VERKAUF

Garantierter Kundenservice

Ihr Einkaufserlebnis ist uns sehr wichtig!

Fühlen Sie sich unzufrieden? Kontaktieren Sie uns!

Haben Sie Fragen? Kontaktieren Sie uns!

Möchten Sie teilen, wie wunderbar unsere Smart Promakes Ihr Zuhause macht?

Teilen Sie Ihre Bilder mit uns.

NOTICE



Please keep these instructions for future reference.

Dear Customer

- Thank you for your purchase. Upon receiving the product, please first check that all parts are intact, then follow the instructions in this manual for assembly.
- During assembly, do not tighten the screws all at once. Ensure each screw is tightened to about first, then fully tighten them.

If problem occur unsatisfactorily as follows

- A . The outer box is damaged
- B . The product is damaged / bent / cracked while you open the box
- C . The parts / accessories / assembly tools are missing
- D . The instructions are not clear and can not be referred
- E . The product has functional problems
- F . Other aspects that you are not satisfied with

Please feel free to contact us for help.

AFTER-SALE

Guaranteed Customer Service

We deeply care about your shopping experience.

Not satisfied? Contact us!

Need assistance?

Contact us!

Want to share how our furniture has pleasantly surprised your life?

Share your photos with us!

Any suggestions? Reach out to us!



Veillez conserver ces instructions pour référence future.

Cher client

- Merci pour votre achat. Lorsque vous recevez le produit, veuillez vous assurer que toutes les pièces sont intactes. Suivez ensuite toutes les instructions d'installation pour installer !
- Lors de l'installation, faites attention à ne pas serrer les vis immédiatement ! Vous devez vous assurer que toutes les vis sont fixées à 80 %, puis les serrer !

Si le problème survient de manière insatisfaisante, comme suit

- A . La boîte extérieure est endommagée
- B. Le produit est endommagé / plié / fissuré pendant que vous ouvrez la boîte
- C. Les pièces / accessoires / outils d'assemblage sont manquants
- D. Les instructions ne sont pas claires et ne peuvent pas être renvoyées
- E. Le produit a des problèmes fonctionnels
- F. Autres aspects dont vous n'êtes pas satisfait N'hésitez pas à nous contacter pour obtenir de l'aide.

APRÈS-VENTE

Service client garanti

Votre expérience d'achat est très importante pour nous !

Vous vous sentez insatisfait ? Contactez-nous !

Vous avez des questions ? Contactez-nous !

Voulez-vous partager à quel point notre pro intelligent rend votre maison merveilleuse ?

Partagez vos photos avec nous.

Des suggestions ?

Aviso



Por favor, guarda estas instrucciones para futuras referencias.

Estimado cliente

- Gracias por su compra. Cuando reciba el producto, asegúrese de que todas las piezas estén intactas. A continuación, siga todas las instrucciones de instalación para instalar
- ¡Al instalar, tenga cuidado de no apretar los tornillos inmediatamente! ¡Tienes que asegurarte de que todos los tornillos estén asegurados al 80 % y luego apretarlos!

Si el problema ocurre de forma insatisfactoria de la siguiente manera

A. La caja exterior está dañada

B. El producto está dañado / doblado / agrietado mientras abres la caja

C. Faltan las piezas / accesorios / herramientas de montaje

D. Las instrucciones no son claras y no se pueden referir

E. El producto tiene problemas funcionales

F. Otros aspectos con los que no está satisfecho. No dude en ponerse en contacto con nosotros para obtener ayuda.

POSVENTA

Servicio al cliente garantizado

Tu experiencia de compra es muy importante para nosotros!

Te sientes insatisfecho? Contáctenos!

Tiene alguna pregunta? Contáctenos!

Quieres compartir lo maravilloso que es nuestro proyecto inteligente para tu hogar?

Comparte tus fotos con nosotros.

Alguna sugerencia?

PART LIST

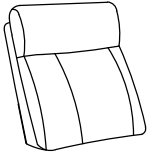
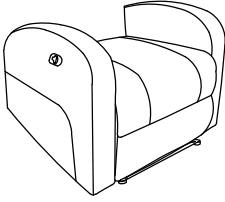

Before installation, please check that the parts are all included!

A  1pcs	B  1pc	

TIPS : We recommend two people for assembly

PART LIST

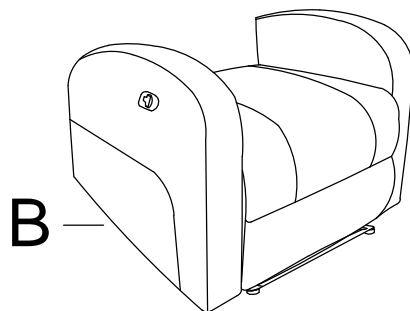
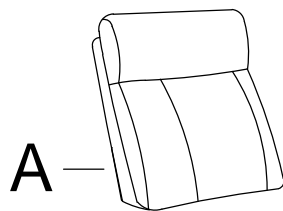

STEP

1

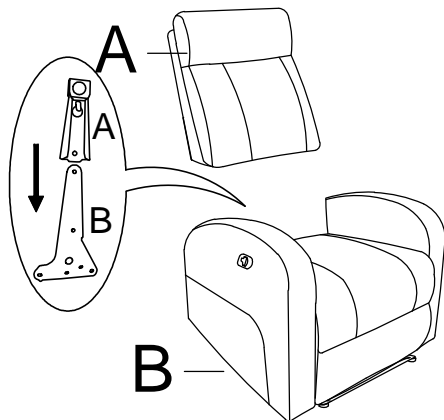

Die Rückenlehne A wird in den Sitzrahmen B eingesetzt.

The backrest A is inserted into the seat frame B.

Le dossier A est inséré dans le cadre du siège B.

El respaldo A está insertado en el marco del asiento B.

2

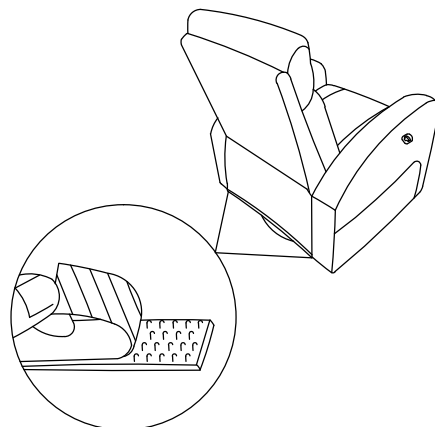

Klettverschluss auf die Rückseite kleben.

Stick Velcro on the back.

Collez du Velcro à l'arrière.

Pega velcro en la parte posterior.

3

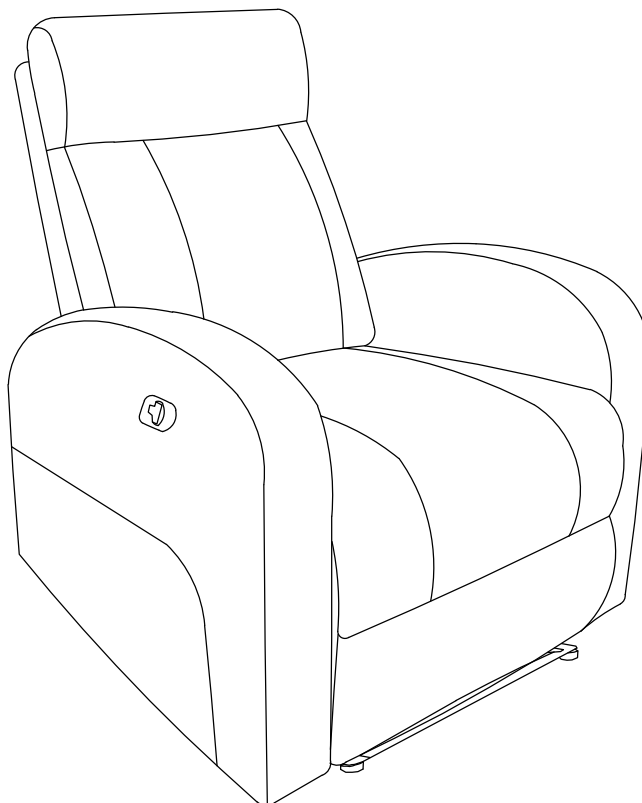

Bitte beachten Sie: Wir bieten einen umfassenden Kundendienst . Wenn Sie Schäden feststellen oder mit Ihrem Kauf unzufrieden sind, kontaktieren Sie uns bitte sofort! Wir werden so schnell wie möglich antworten!

Please note : We offer comprehensive after-sales service. If you find any damage or are unsatisfied with your purchase, please contact us immediately! We will respond as quickly as possible!

Veillez noter : Nous offrons un service après-vente complet. Si vous trouvez des dommages ou si vous n'êtes pas satisfait de votre achat, veuillez nous contacter immédiatement ! Nous répondrons le plus rapidement possible !

Tenga en cuenta: Ofrecemos un servicio postventa integral. Si encuentra algún daño o no está satisfecho con su compra, ¡ póngase en contacto con nosotros de inmediato! ¡ Responderemos lo más rápido posible!

The installation is complete. Make sure ALL the screws are fully tightened.