

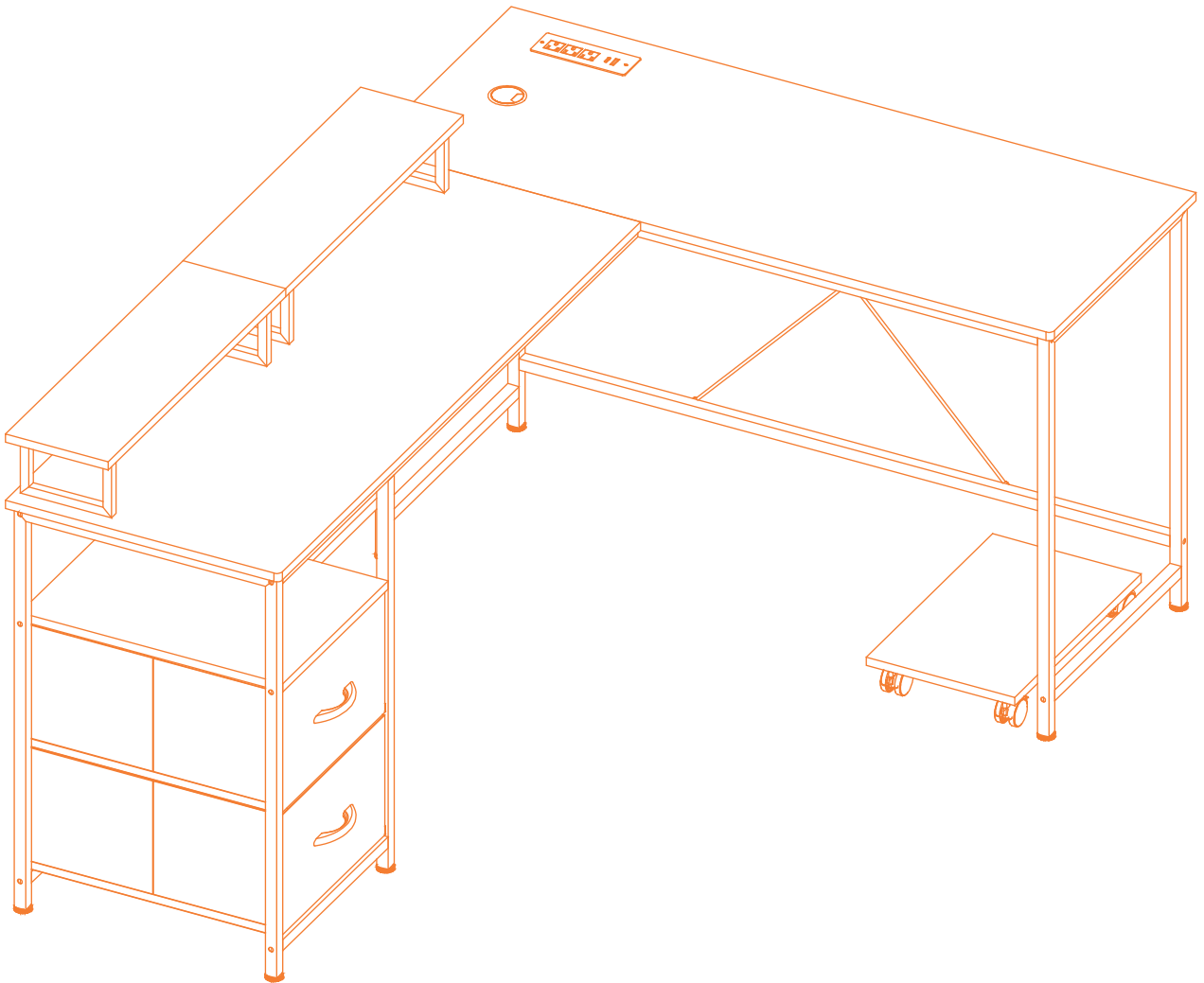

X 2

## Corner Office Desk



## HELP CENTER

**Have questions about this product? Contact us, and we'll assist you!**

\* Upon receiving your email, we'll respond within 48 working hours.

## HILFEZENTRUM

**Haben Sie Fragen zu diesem Produkt? Kontaktieren Sie uns, wir helfen Ihnen weiter!**

\* Nach Erhalt Ihrer E-Mail antworten wir innerhalb von 48 Arbeitsstunden.

## CENTRE D'AIDE

**Vous avez des questions sur ce produit? Contactez-nous et nous vous aiderons!**

\* Dès réception de votre email, nous vous répondrons dans les 48 heures ouvrées.

## CENTRO ASSISTENZA

**Hai domande su questo prodotto? Contattaci e ti aiuteremo!**

\* Dopo aver ricevuto la tua email, ti risponderemo entro 48 ore lavorative.

## CENTRO DE AYUDA

**¿Tienes preguntas sobre tu producto? Ponte en contacto con nosotros y te ayudaremos.**

\*Al recibir tu correo electrónico, te responderemos en un plazo de 48 horas laborables.

## FAQ

Q1: What should I do if the product I received is damaged or incorrect?

A1: If you've received a damaged, incorrect, or incomplete product, please reach out to our Customer Support Center . Include your order number and photos.

Q2: What should I do if I encounter problems during installation?A2: If you encounter

any installation issues, attach a detailed description of the problem, we will provide you for professional technical support.

Q3: How do I apply a return?

A3: You can initiate a return within 30 days of purchase. Email us with your order number and the reason for return. We'll guide you through the process.

Note

Please contact us before returning the product to avoid any complications.

Ensure the product is returned in its original packaging with all accessories included.

## FAQ

F1: Wenn ich ein beschädigtes, falsches oder unvollständiges Produkt erhalten habe, was soll ich tun?

A1: Wenn Sie ein beschädigtes, falsches oder unvollständiges Produkt erhalten haben, wenden Sie sich bitte an unser Kundensupport-Center. Geben Sie Ihre Bestellnummer und Fotos an.

F2: Was soll ich tun, wenn während der Installation Probleme auftreten?

A2: Wenn bei der Installation Probleme auftreten, senden Sie bitte eine E-Mail. und fügen Sie eine detaillierte Beschreibung des Problems bei. Wir bieten Ihnen dann professionellen technischen Support.

F3: Wie beantrage ich eine Rücksendung?

A3: Innerhalb von 30 Tagen nach dem Kauf können Sie eine Rückgabe veranlassen. Senden Sie uns eine E-Mail mit Ihrer Bestellnummer und dem Grund der Rücksendung. Wir begleiten Sie durch den Prozess.

Notiz:

Bitte kontaktieren Sie uns vor der Rücksendung des Produkts, um Komplikationen zu vermeiden.

Stellen Sie sicher, dass das Produkt in der Originalverpackung mit sämtlichem Zubehör zurückgegeben wird.

## FAQ

Q1: Que dois-je faire si le produit que j'ai reçu est endommagé ou incorrect?

A1: Si vous avez reçu un produit endommagé, incorrect ou incomplet, veuillez contacter notre Centre de support client. Incluez votre numéro de commande et des photos.

Q2: Que dois-je faire si je rencontre des problèmes lors de l'installation?

A2: Si vous rencontrez des problèmes d'installation, veuillez envoyer un e-mail joindre une description détaillée du problème, nous vous fournirons une assistance technique professionnelle.

Q3: Comment puis-je appliquer un retour?

A3: Vous pouvez lancer un retour dans les 30 jours suivant l'achat. Envoyez-nous un e-mail avec votre numéro de commande et le motif du retour. Nous vous guiderons tout au long du processus.

Remarque :

Veuillez nous contacter avant de retourner le produit pour éviter toute complication.

Assurez-vous que le produit est retourné dans son emballage d'origine avec tous les accessoires inclus.

## FAQ

Q1: Cosa devo fare se il prodotto che ho ricevuto è danneggiato o errato?

R1: Se hai ricevuto un prodotto danneggiato, errato o incompleto, contatta il nostro Centro di assistenza clienti all'indirizzo. Includi il numero dell'ordine e le foto.

Q2: Cosa devo fare se riscontro problemi durante l'installazione?

R2: Se riscontri problemi di installazione, invia un'e-mail allegando una descrizione dettagliata del problema, ti forniremo supporto tecnico professionale.

Q3: Come posso applicare un reso?

R3: Puoi avviare un reso entro 30 giorni dall'acquisto. Inviaci un'e-mail con il numero dell'ordine e il motivo della restituzione. Ti guideremo

attraverso il processo.

Nota:

Vi preghiamo di contattarci prima di restituire il prodotto per evitare complicazioni.

Assicurarsi che il prodotto venga restituito nella sua confezione originale con tutti gli accessori inclusi.

## — PREGUNTAS FRECUENTES —

P1: ¿Qué debo hacer si el producto que he recibido está dañado o es incorrecto?

R1: Si has recibido un producto dañado, incorrecto o incompleto, ponte en contacto con nuestro

Centro de Atención al Cliente Incluye tu número de pedido y fotos que documenten el problema para que podamos ayudarte con la devolución o el cambio.

P2: ¿Qué debo hacer si encuentro problemas durante la instalación?

R2: Si tienes algún problema durante la instalación, por favor envía un correo electrónico, adjuntando una descripción detallada del problema.

Te proporcionaremos soporte técnico profesional.

P3: ¿Cómo puedo solicitar una devolución?

R3: Puede iniciar una devolución en los 30 días siguientes a la compra. Envíenos un correo electrónico con su número de pedido y el motivo de la devolución.

Te guiaremos a través del proceso.

Nota:

Póngase en contacto con nosotros antes de devolver el producto para evitar complicaciones.

Asegúrate de devolver el producto en su embalaje original y con todos los accesorios incluidos.

# Product Guide and Care Instructions

EN

**Thank you for purchasing our product! To ensure a smooth installation and a great user experience, please take a moment to read the following guidelines and instructions before you begin.**

## Assembly Instructions

- **Check Parts:** Before starting the installation, please inspect all parts and accessories for any damage or missing items. If you notice any issues, contact us immediately for assistance.
- **Safety First:** To avoid cuts from sharp panel edges during assembly, we recommend wearing gloves.
- **Work in a Spacious Area:** Assemble the product in a large, open space. Avoid stepping on the panels to prevent cracking or bending.
- **Refer to Diagrams:** We suggest using the provided diagrams during assembly to make the process easier. Start by aligning all screws with their corresponding pre-drilled holes, and once everything is in place, tighten each screw one by one.
- **Be Mindful of Torque:** When tightening screws, please be cautious with the amount of force you use. If you encounter any damaged parts, contact us right away.

## Safety Warnings

### ● Child Safety:

This product is not suitable for children under 3 years old. During assembly, keep small parts out of reach of children. Adult supervision is required when children are using this product.

## Usage Limitations

### ● Stable Surface:

Ensure the product is placed on a flat surface. Do not sit or stand on it, and children should not climb or play on it—doing so may result in serious injury if the product tips over.

## Product Use

### ● Final Checks:

After assembly, please double-check that all screws are tightened and the product is stable before use.

### ● Indoor Use Only:

This product is designed for indoor use only. We are not responsible for any damage caused by improper use or modifications.

## Product Care

### ● Environmental Conditions:

Keep the product away from direct sunlight, rain, and damp conditions to prevent warping, fading, or cracking. Additionally, keep it away from sharp objects and corrosive materials to protect the surface.

### ● Cleaning:

For regular maintenance, wipe the surface with a damp cloth and dry it immediately. Avoid using abrasive cleaners that may scratch the surface.

By following these guidelines, you can enjoy a safe and pleasant experience with our product. Thank you for choosing us!

# Produktleitfaden und Pflegehinweise

DE

**Vielen Dank, dass Sie sich für unser Produkt entschieden haben! Damit die Montage reibungslos verläuft und Sie ein angenehmes Nutzungserlebnis haben, lesen Sie bitte die folgenden Richtlinien und Anweisungen vor Beginn sorgfältig durch.**

## Montageanleitung

- **Teile überprüfen:** Vor Beginn der Montage alle Teile und Zubehörteile auf Schäden oder fehlende Komponenten prüfen. Falls Sie Probleme feststellen, kontaktieren Sie uns umgehend.
- **Sicherheit geht vor:** Um Schnittverletzungen durch scharfe Kanten der Platten zu vermeiden, empfehlen wir das Tragen von Handschuhen während der Montage.
- **Genügend Platz einplanen:** Montieren Sie das Produkt in einem großen, offenen Bereich. Vermeiden Sie es, auf die Platten zu treten, um Brüche oder Verformungen zu verhindern.
- **Anleitung beachten:** Nutzen Sie die mitgelieferten Diagramme, um die Montage zu erleichtern. Richten Sie zuerst alle Schrauben an den entsprechenden vorgebohrten Löchern aus, und ziehen Sie sie erst fest, wenn alles richtig positioniert ist.
- **Vorsicht beim Festziehen:** Seien Sie beim Anziehen der Schrauben vorsichtig mit der angewendeten Kraft. Falls Teile beschädigt sind, kontaktieren Sie uns bitte sofort.

## Sicherheitswarnungen

### ● Kindersicherheit:

Dieses Produkt ist nicht für Kinder unter 3 Jahren geeignet. Halten Sie kleine Teile während der Montage außerhalb der Reichweite von Kindern. Kinder dürfen das Produkt nur unter Aufsicht eines Erwachsenen verwenden.

## Einschränkungen bei der Nutzung

### ● Stabiler Untergrund:

Stellen Sie sicher, dass das Produkt auf einer ebenen Fläche steht. Es darf nicht als Sitzgelegenheit verwendet werden, und Kinder sollten nicht darauf klettern oder spielen, da das Umkippen zu schweren Verletzungen führen kann.

## Verwendung des Produkts

### ● Letzte Überprüfung:

Nach der Montage überprüfen Sie bitte, ob alle Schrauben fest angezogen sind und das Produkt stabil steht, bevor Sie es verwenden.

### ● Nur für den Innenbereich:

Dieses Produkt ist ausschließlich für den Innenbereich vorgesehen. Schäden, die durch unsachgemäße Nutzung oder Modifikationen entstehen, liegen nicht in unserer Verantwortung.

## Produktpflege

### ● Umgebungsbedingungen:

Schützen Sie das Produkt vor direkter Sonneneinstrahlung, Regen und Feuchtigkeit, um Verformungen, Verblassen oder Risse zu vermeiden. Halten Sie es zudem von scharfen Gegenständen und korrosiven Materialien fern, um die Oberfläche zu schützen.

### ● Reinigung:

Für die regelmäßige Pflege wischen Sie die Oberfläche mit einem feuchten Tuch ab und trocknen sie sofort. Verwenden Sie keine scheuernden Reinigungsmittel, da diese die Oberfläche zerkratzen könnten.

Durch die Beachtung dieser Hinweise stellen Sie eine sichere und angenehme Nutzung unseres Produkts sicher. Vielen Dank, dass Sie sich für uns entschieden haben!

# Guida al Prodotto e Istruzioni per la Manutenzione

IT

**Grazie per aver acquistato il nostro prodotto! Per garantire un'installazione senza intoppi e un'esperienza d'uso ottimale, ti invitiamo a leggere attentamente le seguenti linee guida prima di iniziare.**

## Istruzioni di Montaggio

- **Verifica dei componenti:** Prima di iniziare il montaggio, controlla che tutte le parti e gli accessori siano integri e presenti. In caso di danni o componenti mancanti, contattaci immediatamente per assistenza.
- **Sicurezza prima di tutto:** Per evitare tagli causati dai bordi affilati dei pannelli, consigliamo di indossare guanti protettivi durante il montaggio.
- **Spazio di lavoro ampio:** Monta il prodotto in un'area spaziosa e libera. Evita di calpestare i pannelli per prevenirne la rottura o la deformazione.
- **Consulta i diagrammi:** Ti suggeriamo di seguire i diagrammi inclusi per semplificare il montaggio. Inizia allineando tutte le viti con i fori pre-perforati, quindi serrale una alla volta solo dopo aver verificato il corretto posizionamento.
- **Attenzione alla forza applicata:** Durante il serraggio delle viti, applica una forza moderata. In caso di componenti danneggiati, contattaci subito.

## Avvertenze di Sicurezza

- **Sicurezza dei bambini:**

Questo prodotto non è adatto a bambini di età inferiore ai 3 anni. Durante il montaggio, tieni i piccoli componenti fuori dalla loro portata. L'utilizzo da parte di bambini richiede sempre la supervisione di un adulto.

## Limitazioni d'Uso

- **Superficie stabile:**

Posiziona il prodotto esclusivamente su una superficie piana. Non sederti o salire sul prodotto, e impedisci ai bambini di arrampicarvi o giocarvi. Un eventuale ribaltamento potrebbe causare gravi infortuni.

## Utilizzo del Prodotto

- **Verifiche finali:**

Dopo il montaggio, assicurati che tutte le viti siano serrate correttamente e che il prodotto sia stabile prima dell'uso.

- **Utilizzo solo in ambiente interno:**

Questo prodotto è destinato esclusivamente a uso indoor. Non ci assumiamo responsabilità per danni derivanti da utilizzo improprio o modifiche non autorizzate.

## Cura del Prodotto

- **Condizioni ambientali:**

Proteggi il prodotto dalla luce solare diretta, dalla pioggia e dall'umidità per evitare deformazioni, scolorimenti o crepe. Tienilo lontano anche da oggetti appuntiti e materiali corrosivi per preservarne la superficie.

- **Pulizia:**

Per la manutenzione ordinaria, utilizza un panno umido e asciuga immediatamente la superficie. Evita detergenti abrasivi che potrebbero graffiarla.

Seguendo queste indicazioni, potrai goderti il prodotto in totale sicurezza e comfort. Grazie per averci scelto!

# Guide du Produit et Instructions d'Entretien

FR

## Guide du Produit et Instructions d'Entretien

**Merci d'avoir acheté notre produit ! Pour une installation facile et une expérience utilisateur optimale, veuillez lire attentivement les consignes et instructions suivantes avant de commencer.**

### Instructions de Montage

- **Vérification des Pièces :** Avant de commencer l'assemblage, vérifiez que toutes les pièces et accessoires sont présents et en bon état. En cas de pièce manquante ou endommagée, contactez-nous immédiatement pour obtenir de l'aide.
- **Sécurité Avant Tout :** Nous vous recommandons de porter des gants pour éviter les coupures dues aux bords tranchants des panneaux pendant l'assemblage.
- **Espace de Travail :** Assemblez le produit dans un espace dégagé et suffisamment grand. Ne marchez pas sur les panneaux afin d'éviter tout risque de fissure ou de déformation.
- **Suivez les Schémas :** Référez-vous aux schémas fournis pour faciliter l'assemblage. Alignez d'abord toutes les vis avec les trous pré-perçés correspondants, puis serrez-les une par une par une fois en place.
- **Attention au Serrage :** Lors du vissage, veillez à ne pas trop forcer. Si vous constatez un problème sur une pièce, contactez-nous immédiatement.

### Consignes de Sécurité

- **Sécurité des Enfants :**

Ce produit ne convient pas aux enfants de moins de 3 ans. Pendant l'assemblage, gardez les petites pièces hors de leur portée. La surveillance d'un adulte est requise lorsque les enfants utilisent ce produit.

### Limitations d'Utilisation

- **Surface Stable :**

Placez toujours le produit sur une surface plane et stable. Ne vous asseyez pas et ne montez pas dessus. Les enfants ne doivent pas grimper ni jouer sur le produit, car cela pourrait provoquer un basculement et entraîner des blessures graves.

### Utilisation du Produit

- **Vérifications Finales :**

Après l'assemblage, assurez-vous que toutes les vis sont bien serrées et que le produit est stable avant de l'utiliser.

- **Usage Intérieur Uniquement :**

Ce produit est conçu uniquement pour une utilisation en intérieur. Nous ne sommes pas responsables des dommages causés par une utilisation inappropriée ou des modifications du produit.

### Entretien du Produit

- **Conditions Environnementales :**

Évitez l'exposition directe au soleil, à la pluie ou à l'humidité afin de prévenir toute déformation, décoloration ou fissure. De plus, éloignez le produit des objets tranchants et des substances corrosives pour préserver sa surface.

- **Nettoyage :**

Pour l'entretien courant, nettoyez la surface avec un chiffon humide et séchez immédiatement. N'utilisez pas de nettoyeurs abrasifs qui pourraient rayer le produit.

En suivant ces recommandations, vous profiterez pleinement et en toute sécurité de votre produit. Merci de nous avoir choisis !

# Guía del Producto e Instrucciones de Cuidado

ES

**¡Gracias por adquirir nuestro producto! Para garantizar una instalación sencilla y una excelente experiencia de uso, le recomendamos leer atentamente las siguientes instrucciones antes de comenzar.**

## Instrucciones de Montaje

- **Verificar las Piezas:** Antes de iniciar la instalación, revise todas las piezas y accesorios para asegurarse de que no haya daños ni faltantes. Si detecta algún problema, contáctenos de inmediato para recibir asistencia.
- **Seguridad Primero:** Para evitar cortes con los bordes afilados de los paneles durante el ensamblaje, recomendamos usar guantes.
- **Espacio de Trabajo Adecuado:** Ensamble el producto en un área amplia y despejada. Evite pisar los paneles para prevenir grietas o deformaciones.
- **Uso de los Diagramas:** Le sugerimos seguir los diagramas proporcionados para facilitar el proceso de montaje. Alinee todos los tornillos con los orificios pre-perforados correspondientes y, una vez que todo esté en su lugar, apriete cada tornillo uno por uno.
- **Cuidado con la Fuerza Aplicada:** Al apretar los tornillos, tenga cuidado con la cantidad de fuerza utilizada. Si encuentra alguna pieza dañada, contáctenos de inmediato.

## Advertencias de Seguridad

- **Seguridad Infantil:**  
Este producto no es apto para niños menores de 3 años. Durante el montaje, mantenga las piezas pequeñas fuera del alcance de los niños. Se recomienda la supervisión de un adulto cuando los niños utilicen el producto.

## Limitaciones de Uso

- **Superficie Estable:**  
Asegúrese de colocar el producto sobre una superficie plana. No se sienta ni se pare sobre él. Los niños no deben trepar ni jugar en el producto, ya que esto podría provocar accidentes graves si se vuelca.

## Uso del Producto

- **Verificación Final:**  
Después del montaje, asegúrese de que todos los tornillos estén bien apretados y que el producto sea estable antes de usarlo.
- **Solo para Uso en Interiores:**  
Este producto está diseñado exclusivamente para uso en interiores. No nos hacemos responsables de los daños causados por un uso inadecuado o modificaciones del producto.

## Cuidado del Producto

- **Condiciones Ambientales:**  
Mantenga el producto alejado de la luz solar directa, la lluvia y la humedad para evitar deformaciones, decoloración o grietas. Además, protéjalo de objetos afilados y materiales corrosivos para conservar su superficie en buen estado.
- **Limpieza:**  
Para su mantenimiento, limpie la superficie con un paño húmedo y séquela inmediatamente. Evite el uso de productos abrasivos que puedan rayar la superficie.

Siguiendo estas recomendaciones, podrá disfrutar de una experiencia segura y satisfactoria con nuestro producto. ¡Gracias por elegirnos!

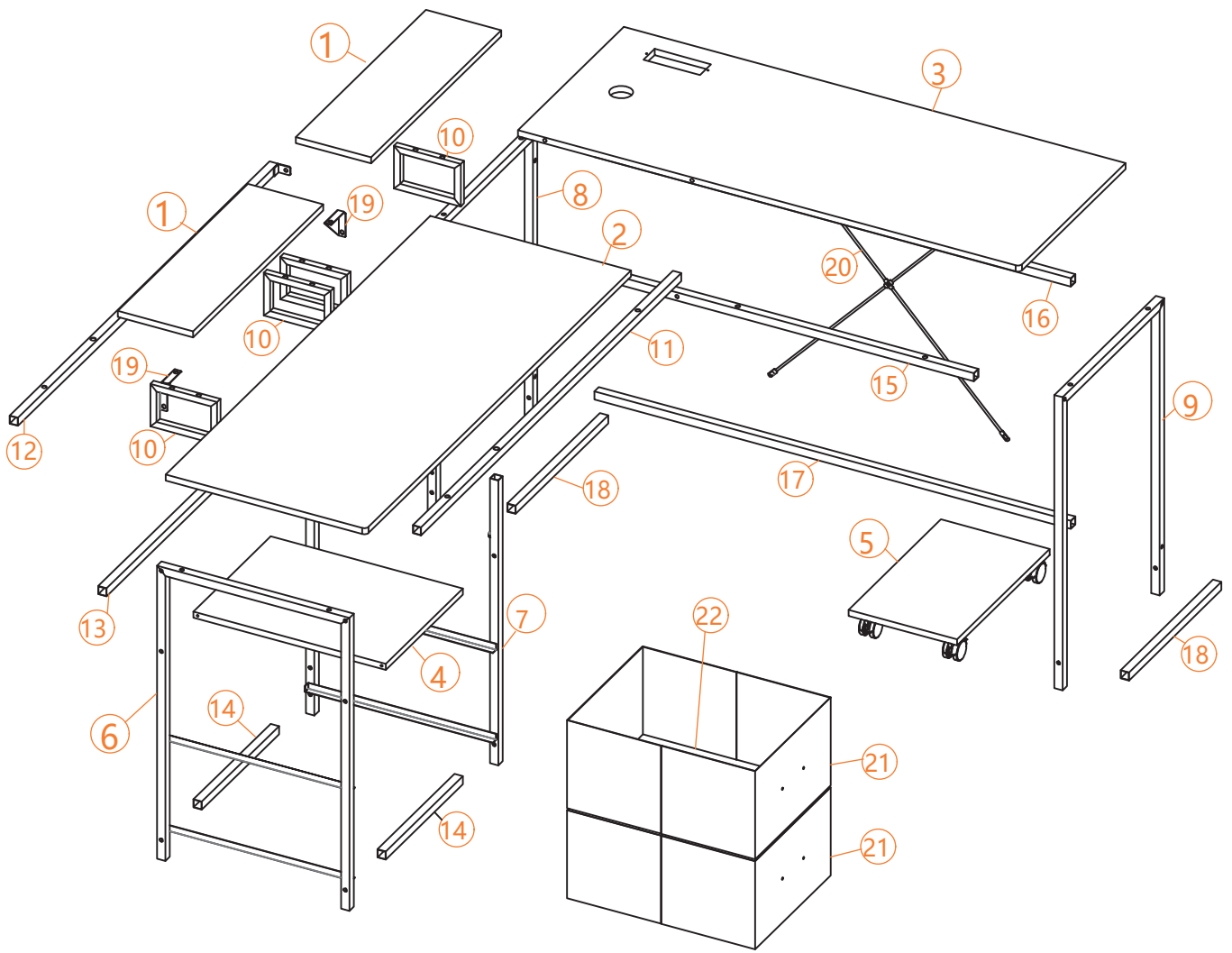

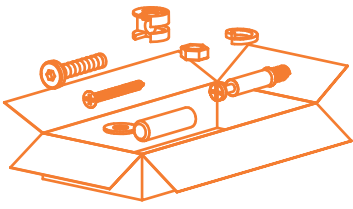

A \*37

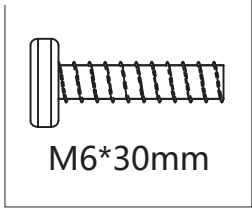

B \*2

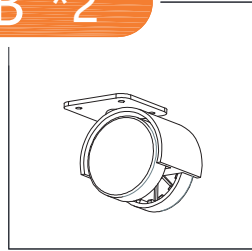

C \*8

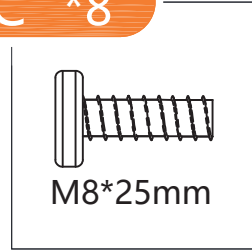

D \*9

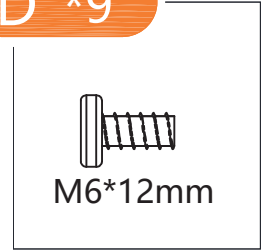

E \*4

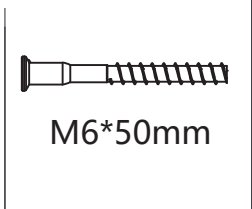

F \*2

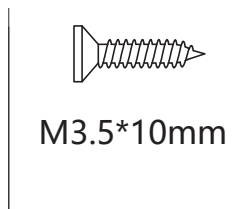

G \*20

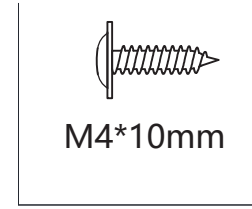

H \*2

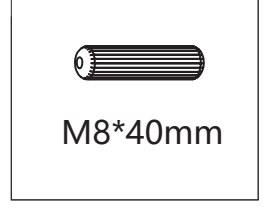

I \*2

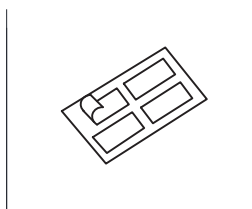

J \*1



K \*1

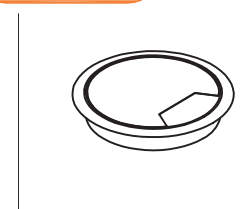

L \*2



M \*2

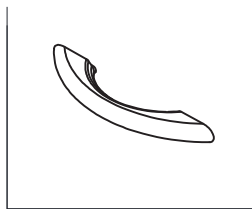

N \*8

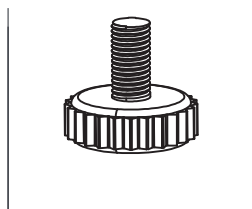

O \*1

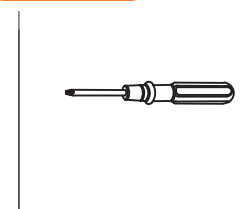

P \*1

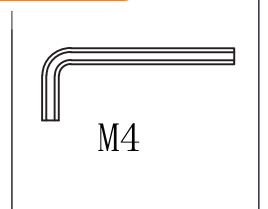

Q \*1

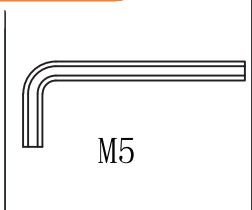

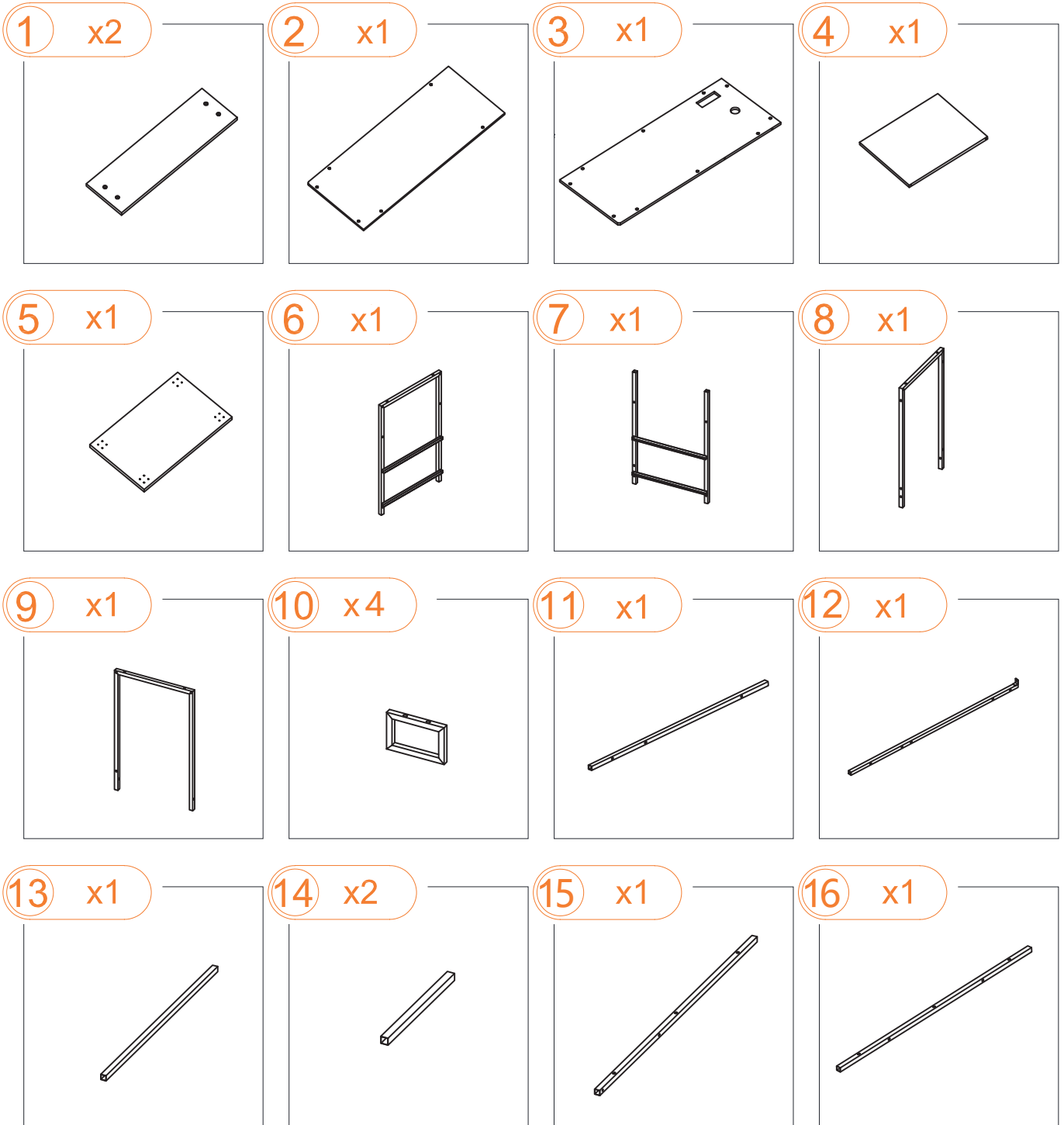



17 x1

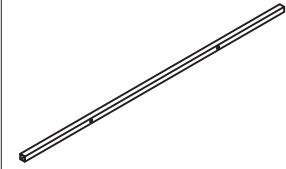

18 x2

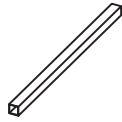

19 x2

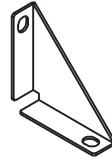

20 x1



21 x2

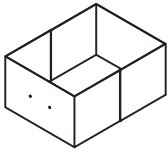

22 x2

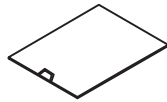

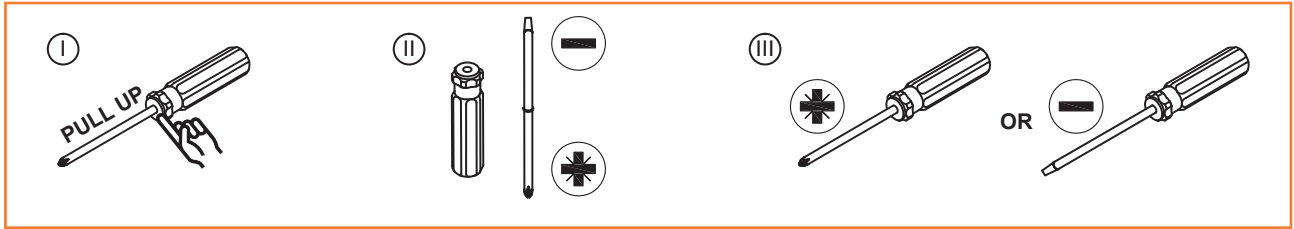

1

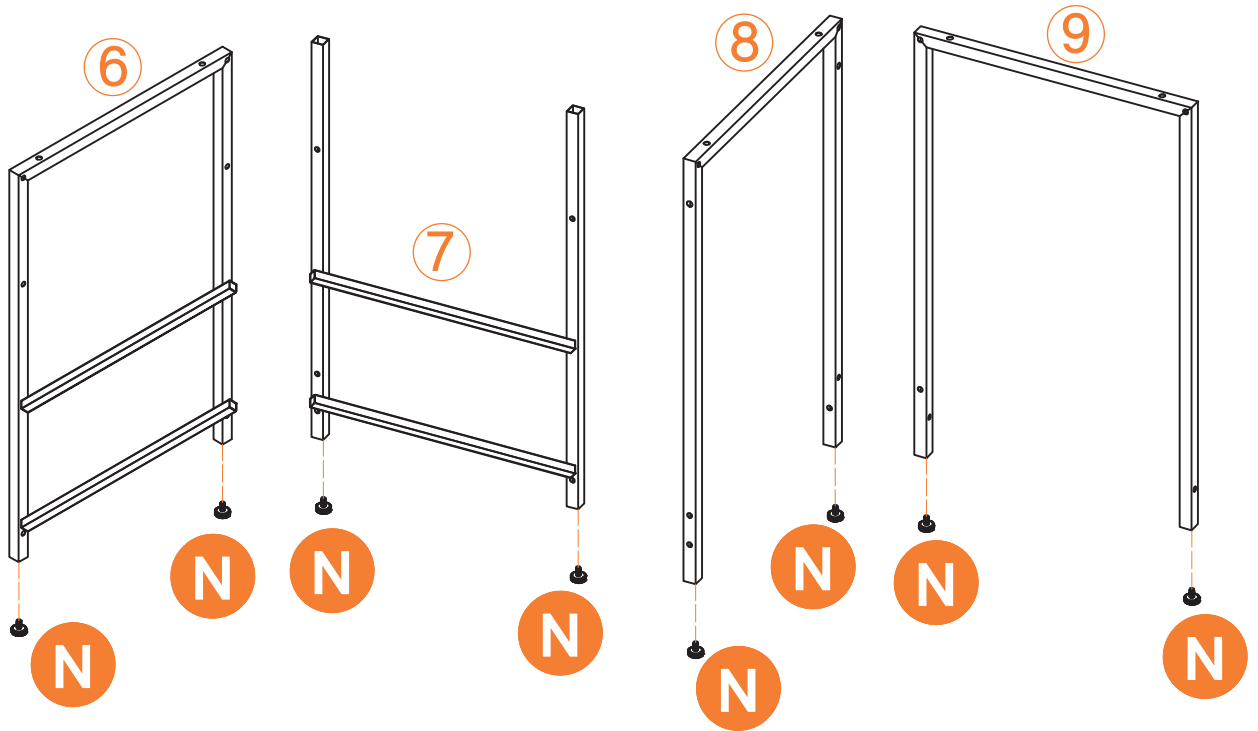
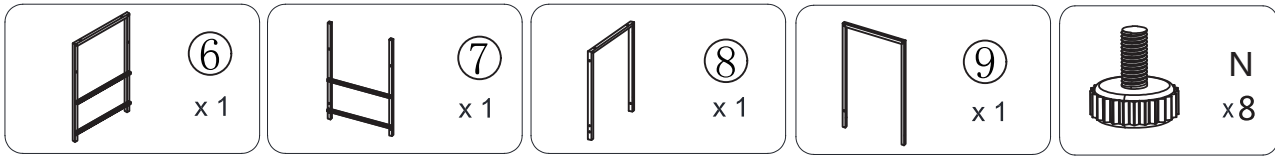

2

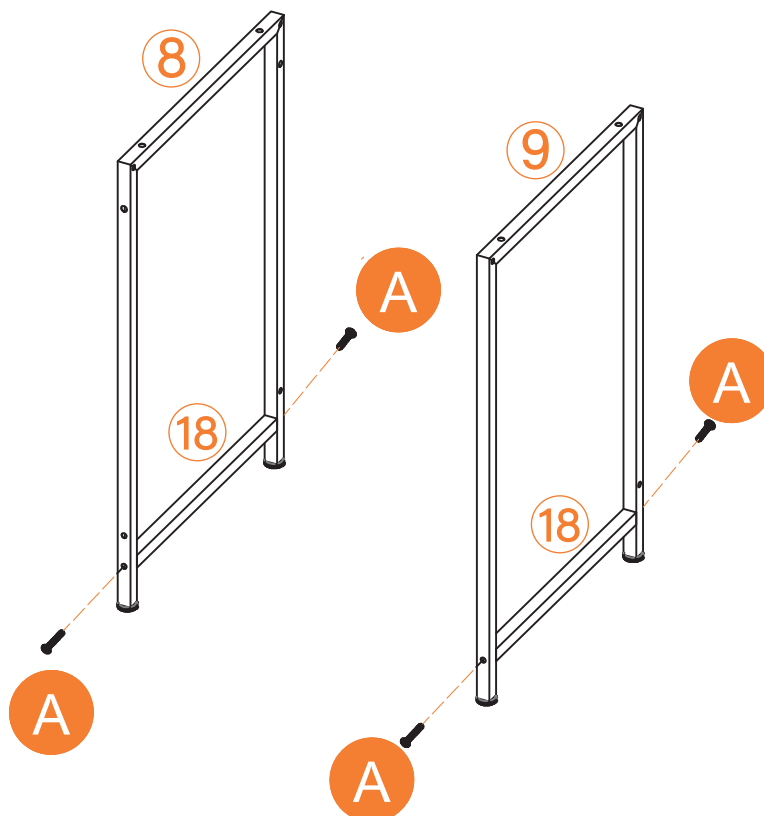
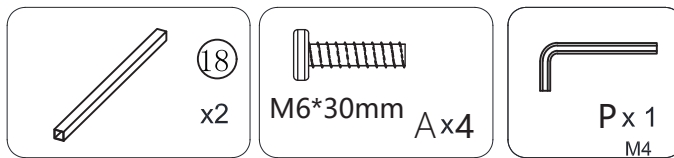

3

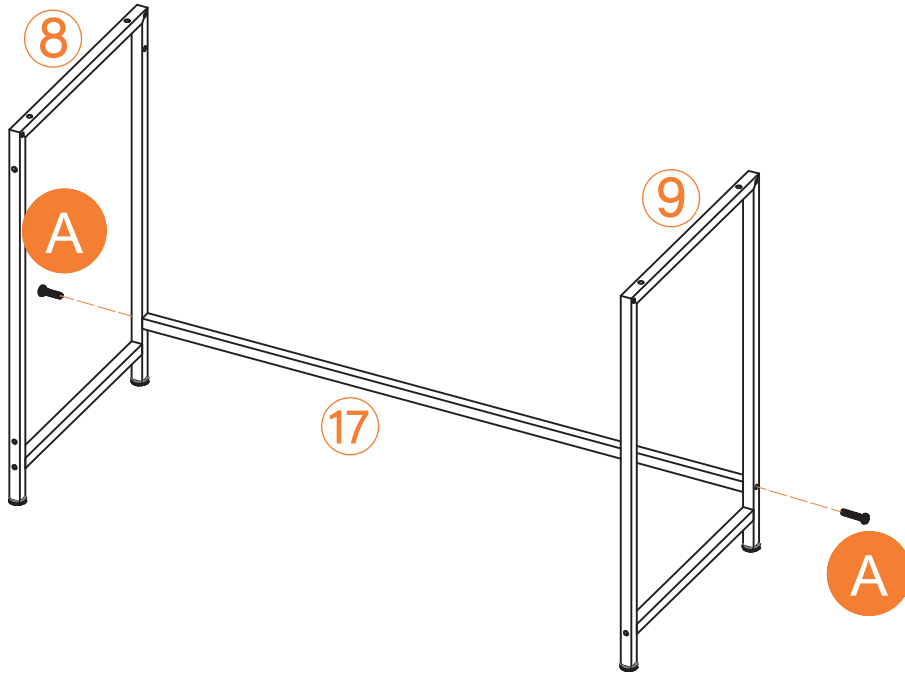
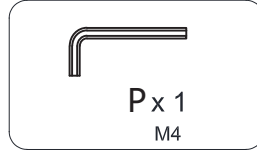
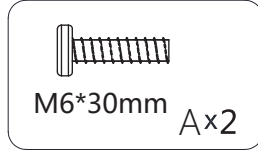
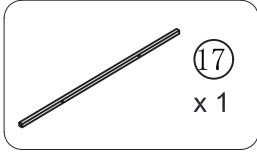

4

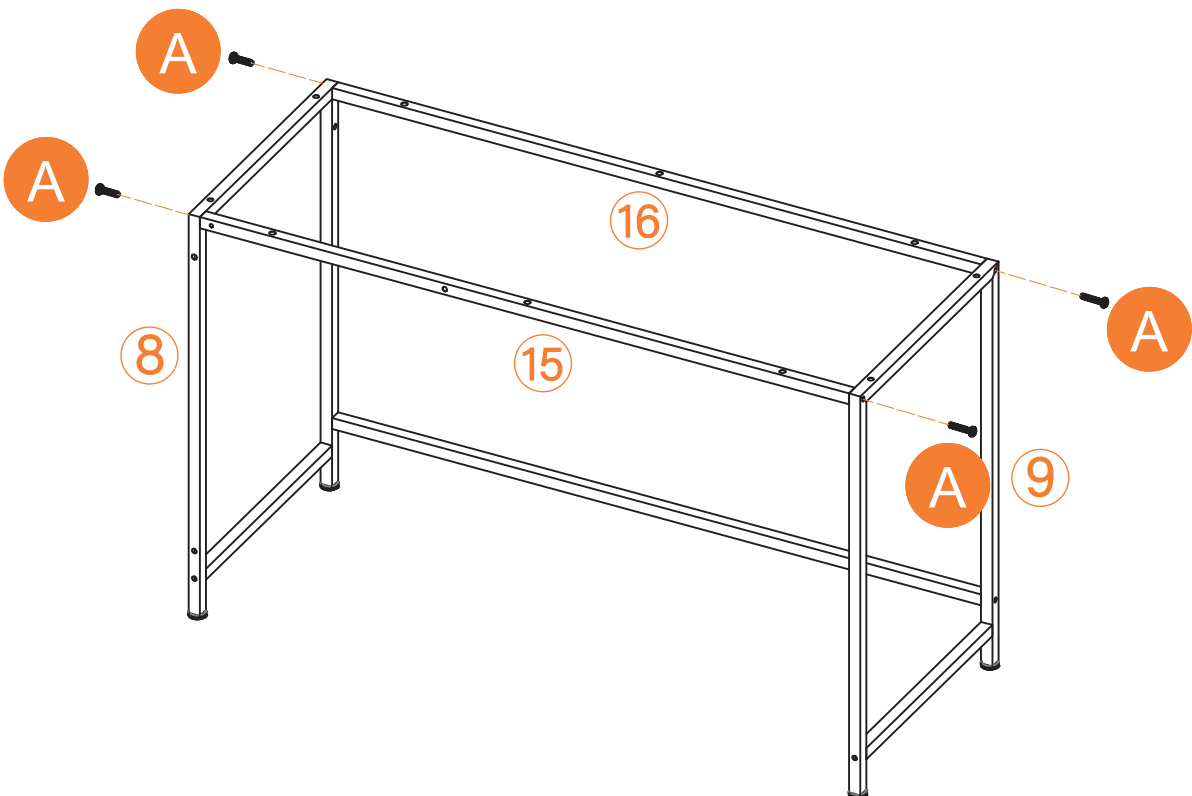
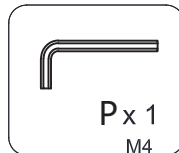
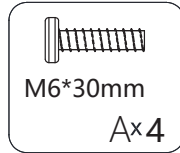
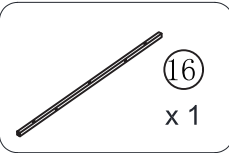
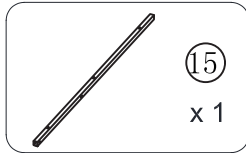

5

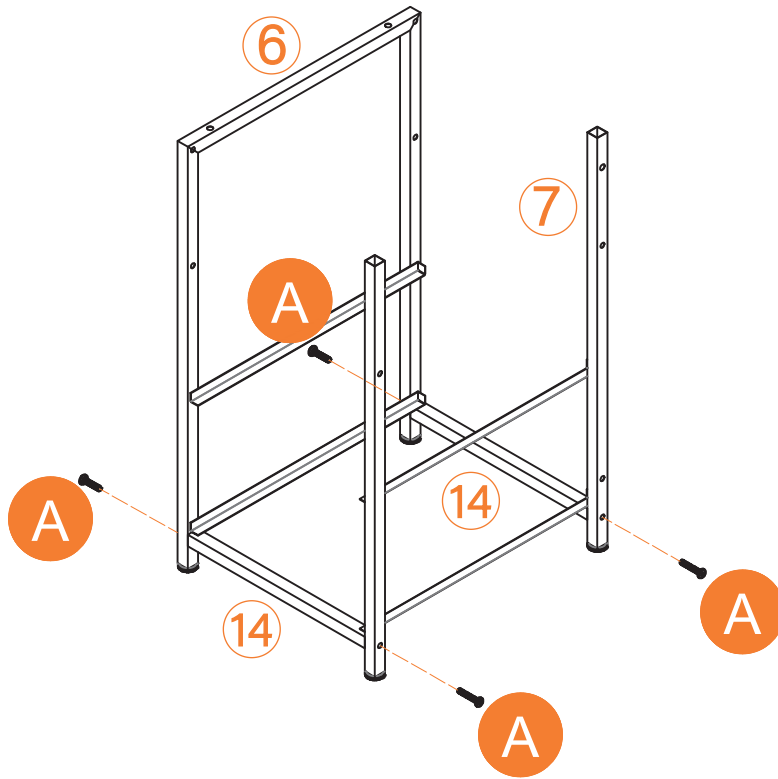
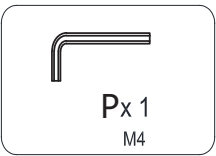
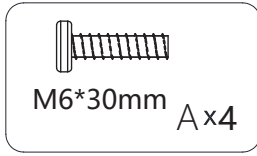
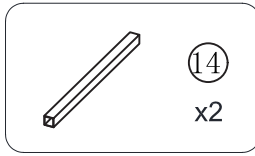
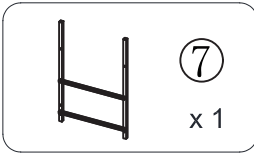
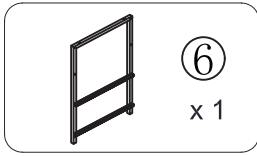

6

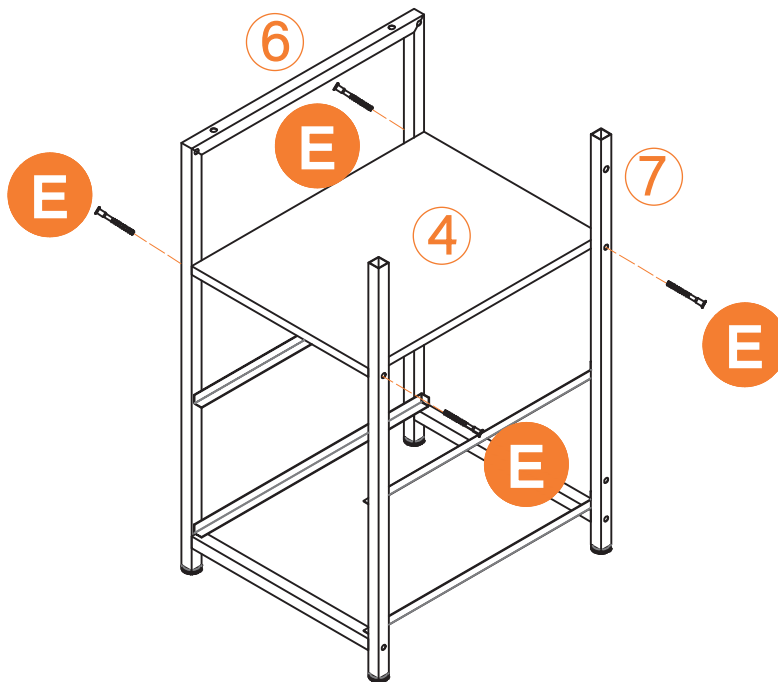
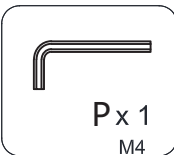
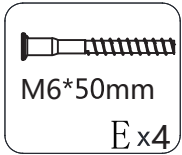
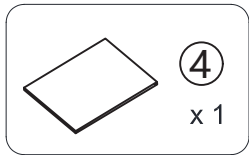

7

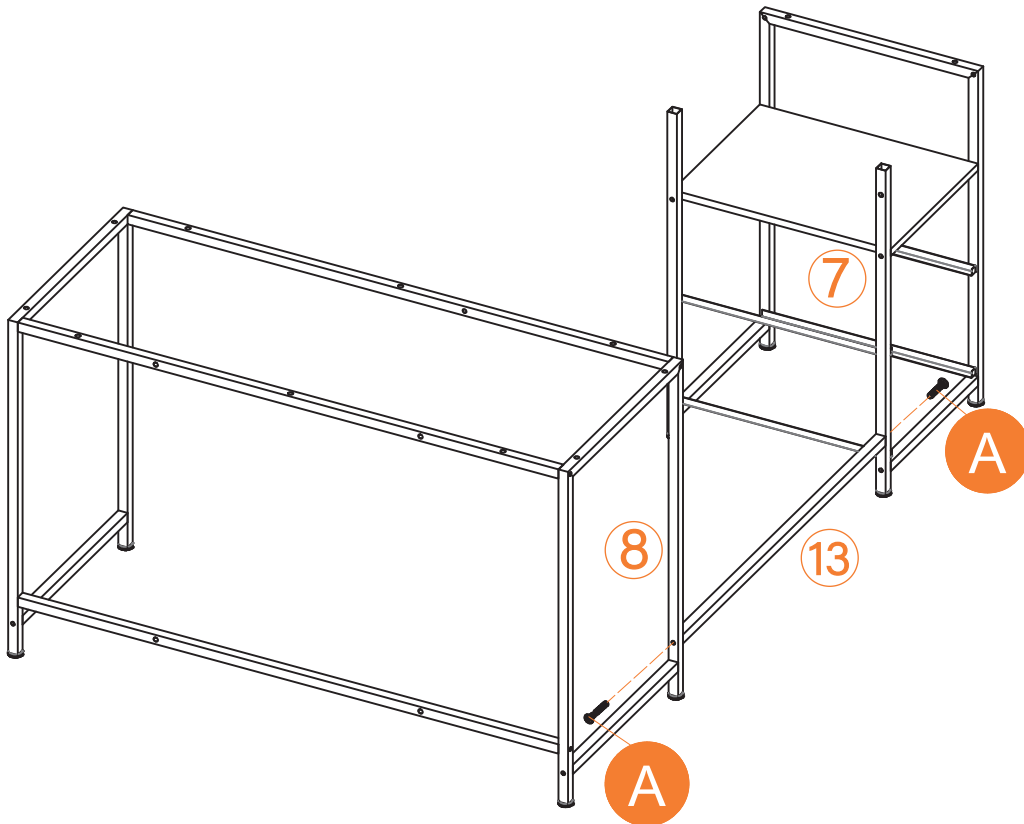
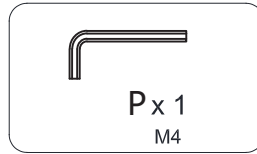
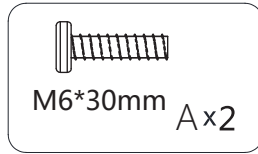
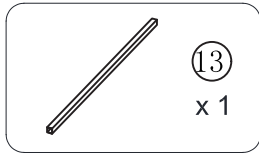

8

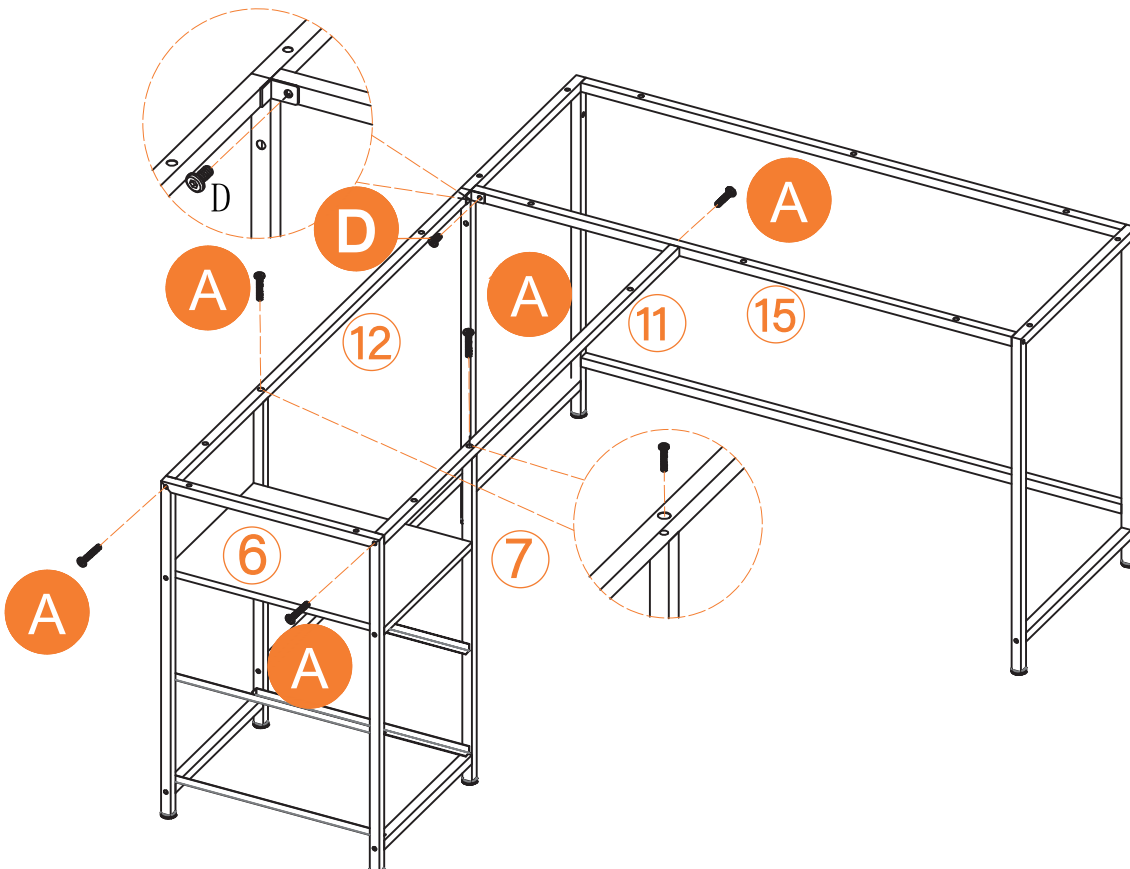
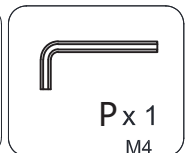
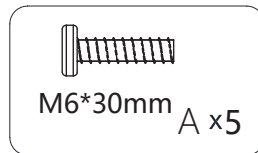
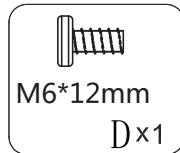
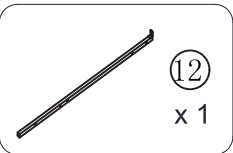
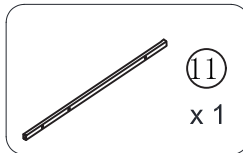

9

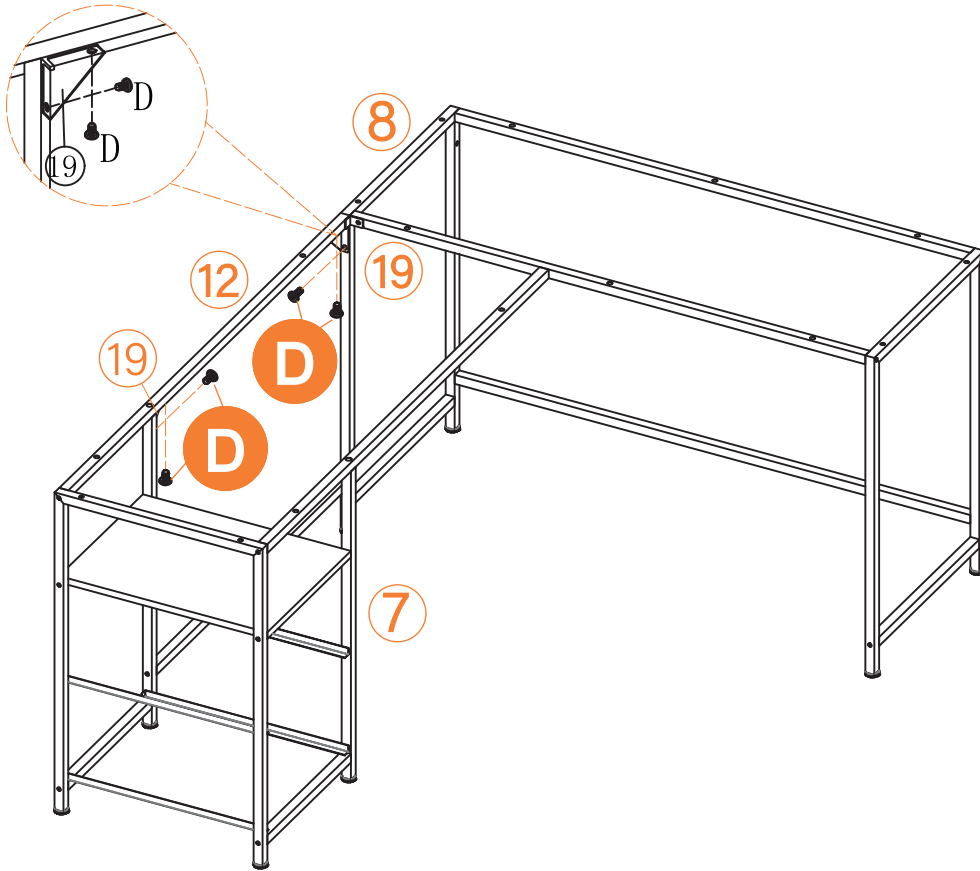
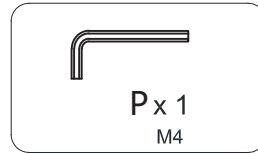
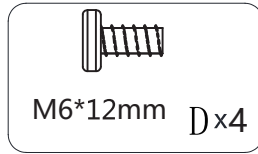
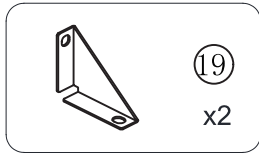

10

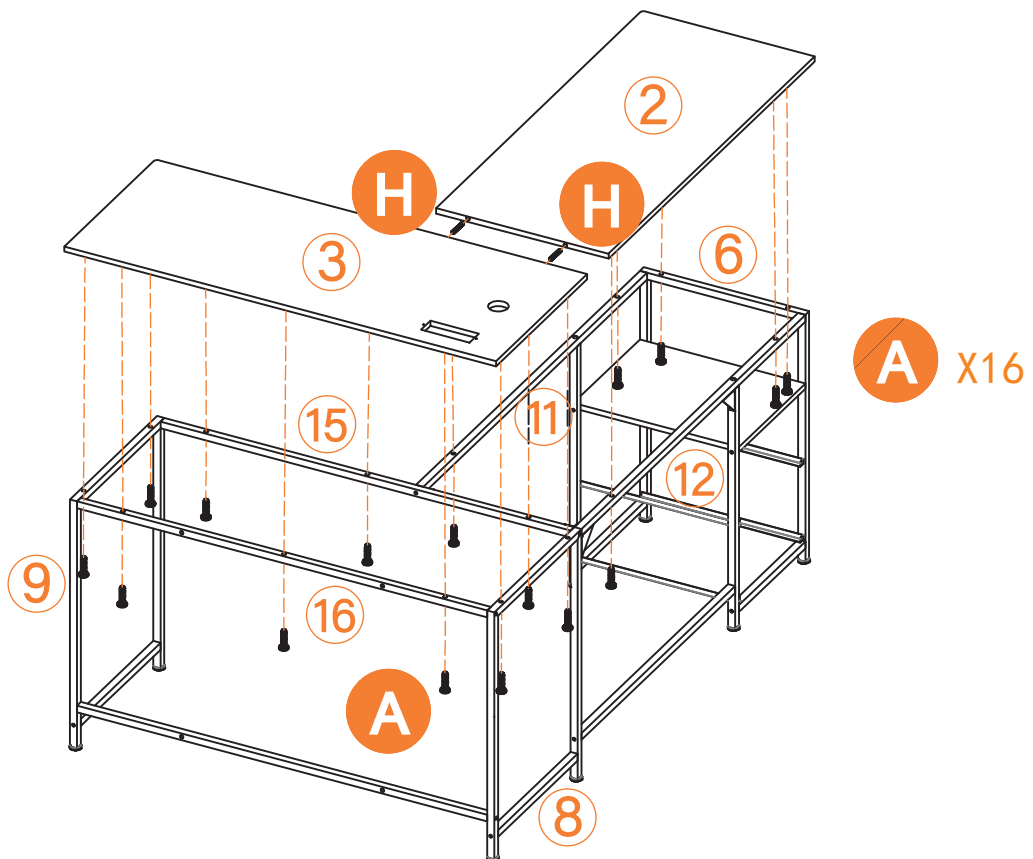
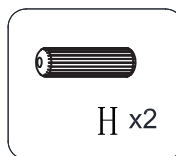
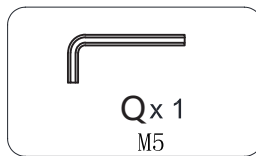
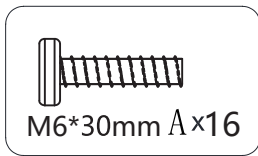

11

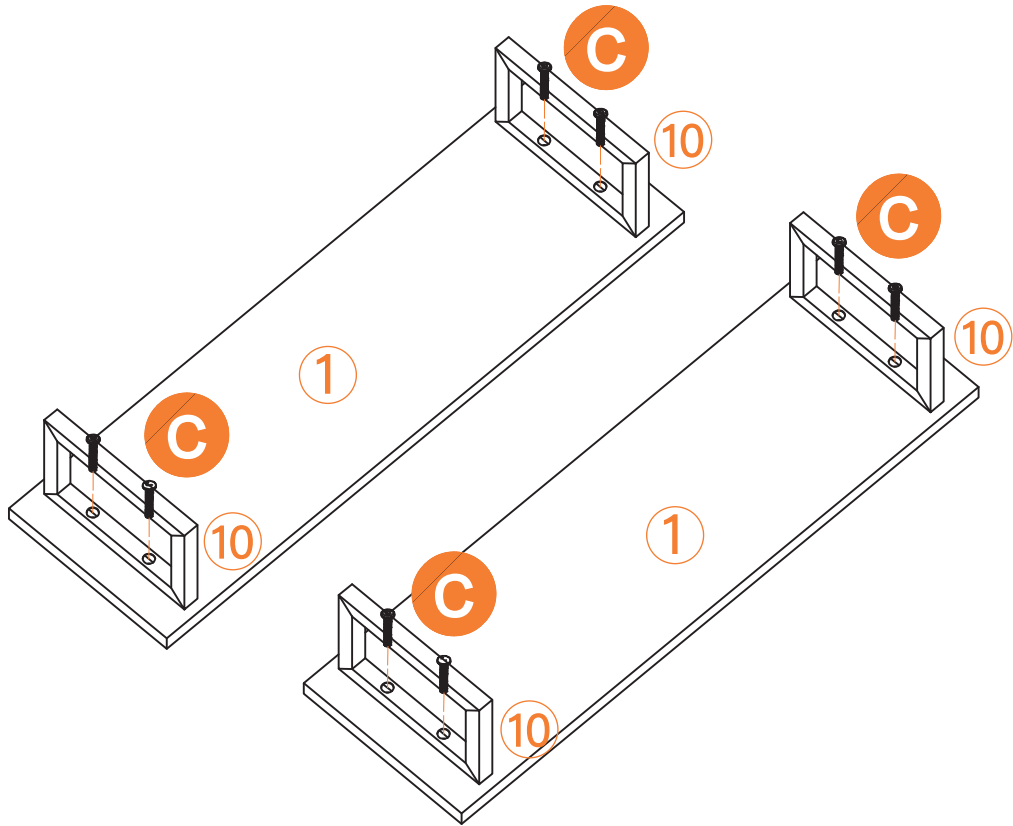

12

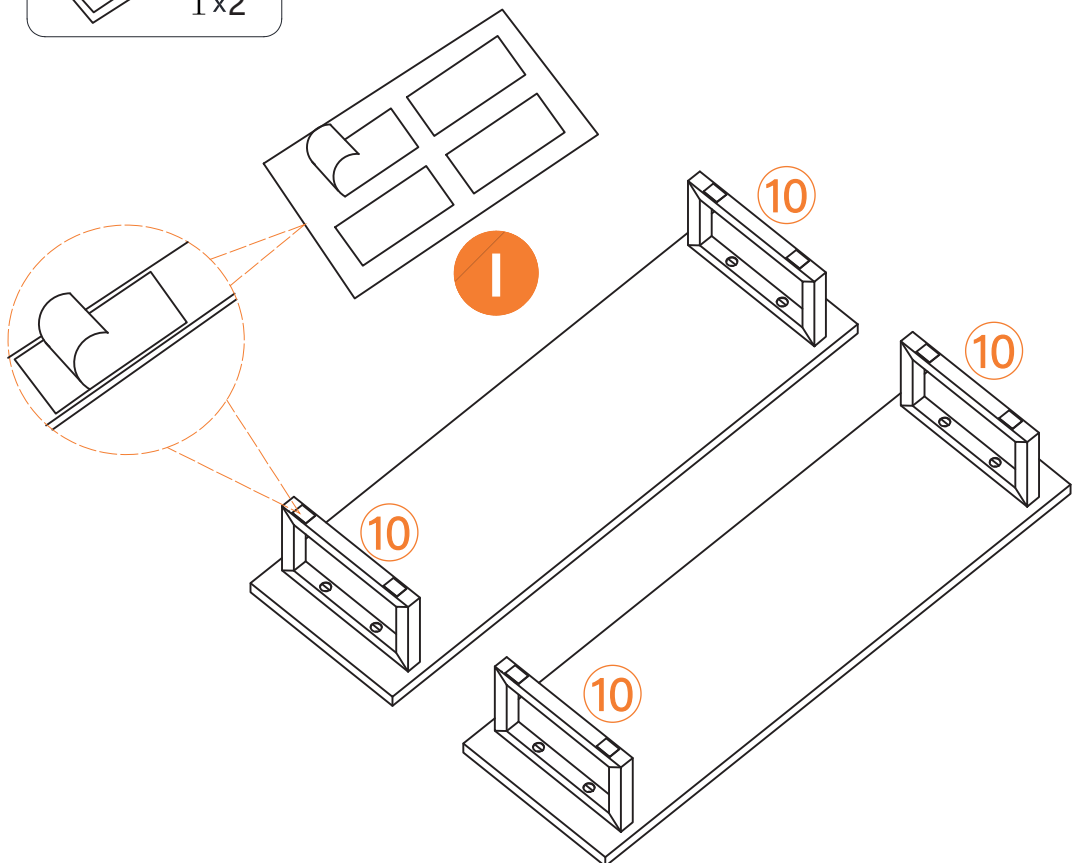
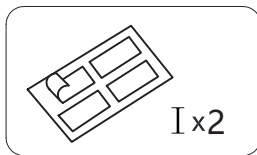

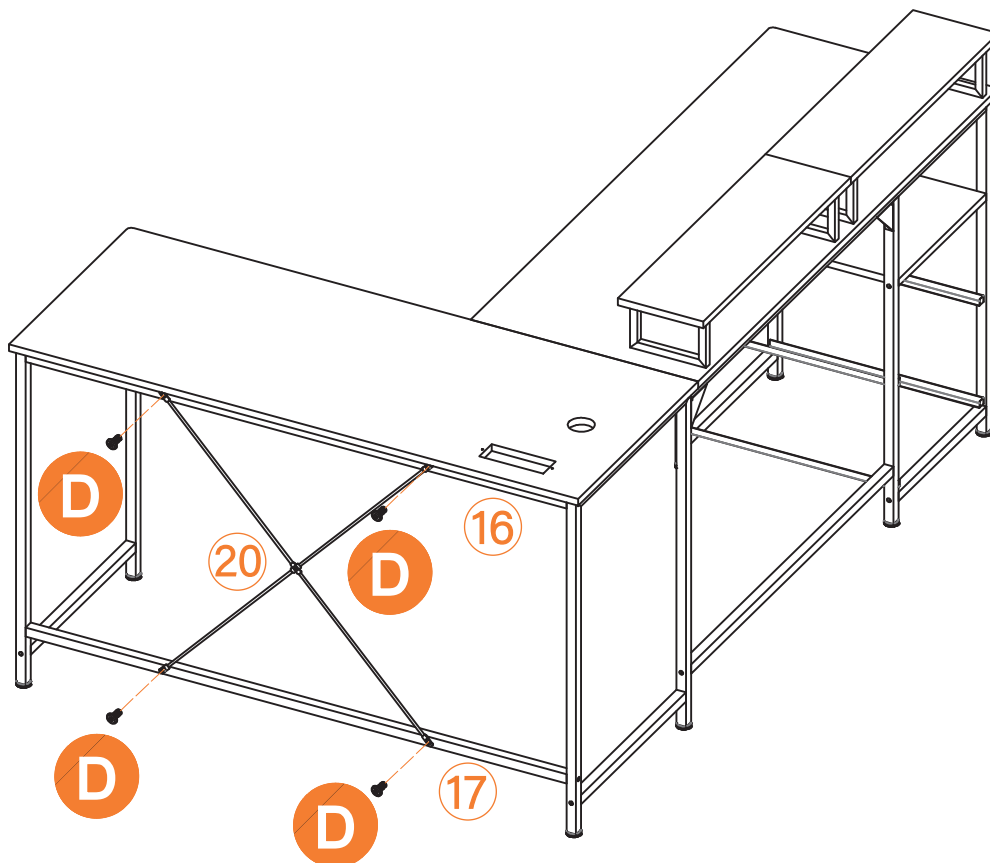
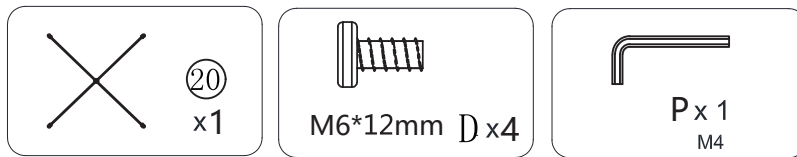
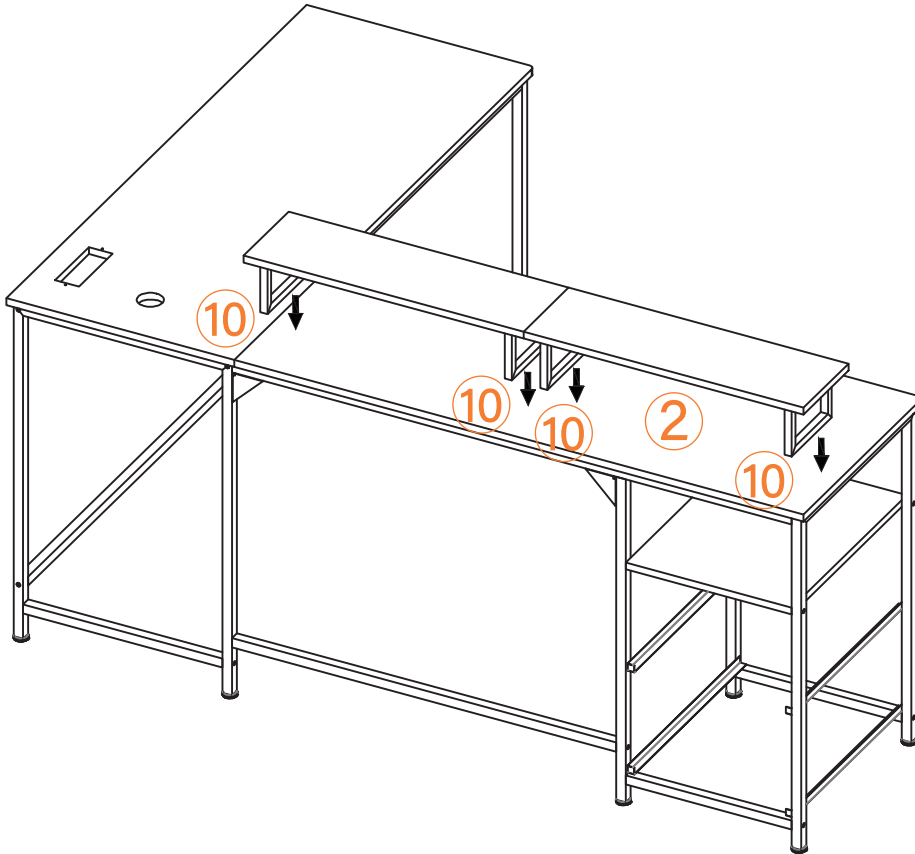

15

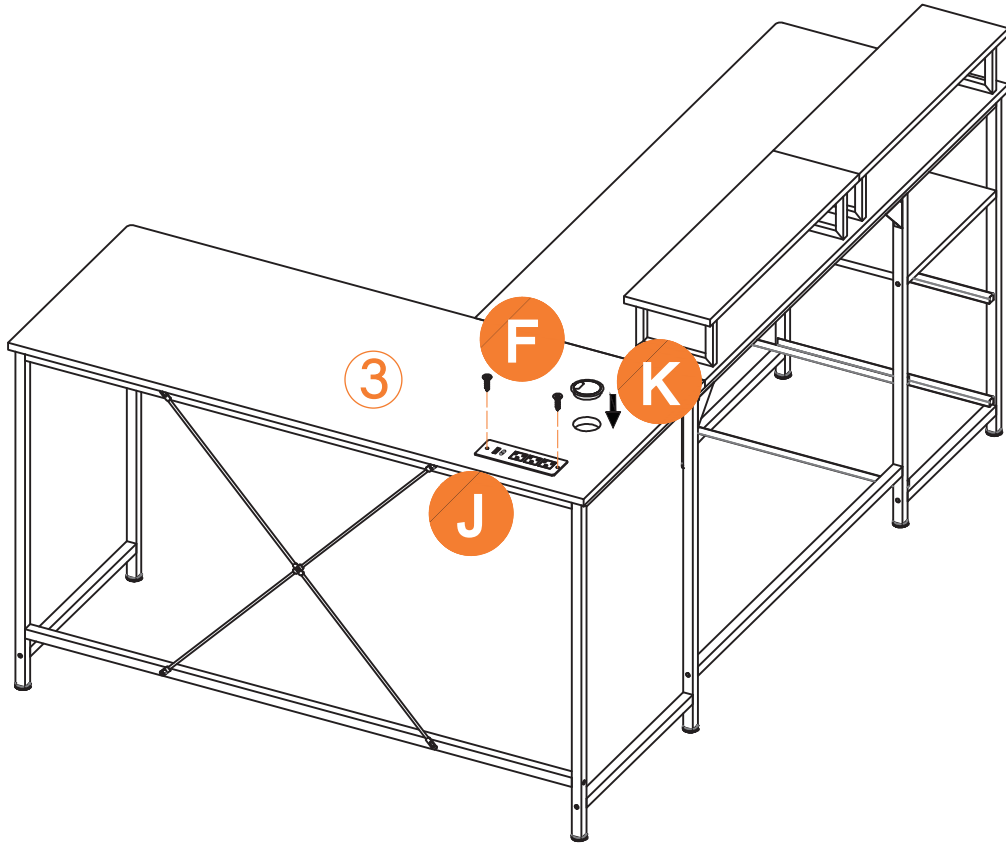
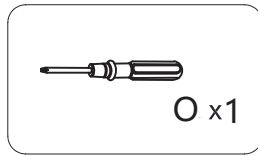
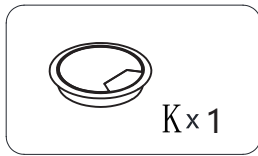
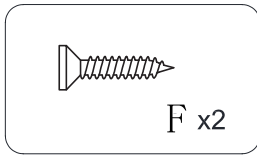
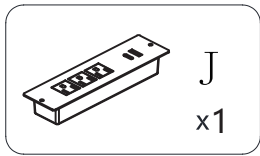

16

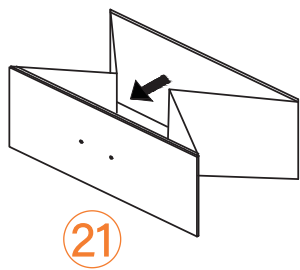
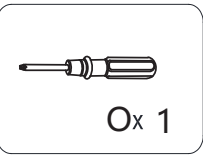
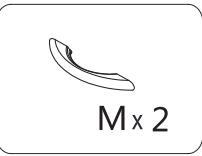
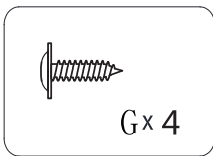
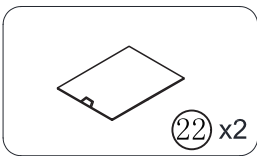
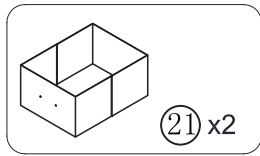

21

1

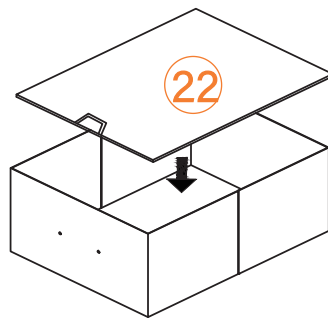

22

2

3

4

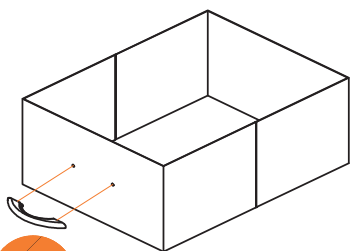

M



G

