

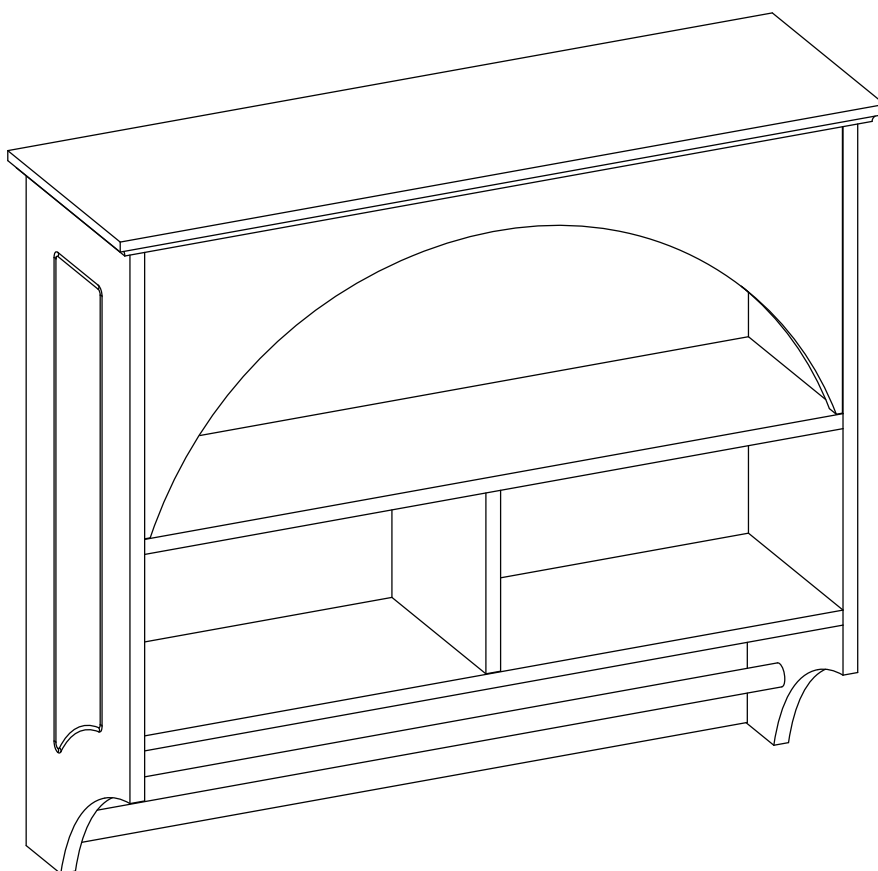

**ASSEMBLY INSTRUCTIONS
INSTRUCCIONES DE ENSAMBLAJE
INSTRUCTIONS D'ASSEMBLAGE**



**RiverRidge® Wall Shelf with Towel Bar
RiverRidge® Repisa de pared con barra para toalla
RiverRidge® Etagère murale avec porte-serviettes**

06-223/16-046 - White, Blanco, Blanc

RiverRidge® is a registered trademark of Sourcing Solutions, Inc., Hudson, WI 54016, USA
RiverRidge® es una marca comercial registrada de Sourcing Solutions, Inc., Hudson, WI 54016,
USA RiverRidge® est une marque déposée de Sourcing Solutions, Inc., Hudson, WI 54016, USA



ADULT ASSEMBLY REQUIRED:

This product requires assembly by an adult because of small parts. Care should be taken in unpacking and assembling this item to keep small parts away from children. During assembly children should be kept away from the product due to possible risk of injury.

SERIOUS OR FATAL INJURIES CAN OCCUR FROM FURNITURE TIP-OVER.
IN ORDER TO PREVENT OVERTURNING, THIS PRODUCT MUST BE USED WITH THE
TIP-OVER RESTRAINTS OR WALL MOUNTING HARDWARE PROVIDED.

PLEASE READ WARNINGS BELOW.

- Product must be assembled exactly per these instructions. Failure to follow assembly instructions may result in possible risk of injury.
- Young children can be seriously injured or killed if furniture tips over. Install tip-over restraint provided. Use of tip-over restraints may only reduce, but not eliminate, the risk of tip-over.
- To help prevent furniture from tip-over or fall, this product must be secured to the wall using enclosed tip-over restraints or wall mounting hardware.
- Tip-over restraints and wall mounting hardware are provided with this product, however, you may need to source suitable hardware for your wall type. If in doubt, please consult a qualified tradesperson.
- Always check the suitability of the wall to ensure the tip-over restraints or wall mounting hardware will resist the forces applied to it.
- Always ensure any wall used for tip-over restraints or wall mounting hardware is free from hidden electrical wires, water, or gas pipes.
- Do not use this item for a TV stand or place heavy objects on top of item.
- Place heaviest items in the lowest drawers or shelves.
- Never allow children to climb or hang on to the drawers, doors, or shelves.
- Never open more than one drawer at a time or defeat/remove any drawer interlock system.

WEIGHT CAPACITY

This product will hold up to 20 pounds (9.1kgs) per shelf and 3 pounds (1.4kgs) per towel bar, not to exceed 43 pounds (19.5kgs) total. Please do not overload product for risk of damage and/or serious injury or death.



ADVERTENCIA

REQUIERE QUE UN ADULTO REALICE EL ENSAMBLAJE:

Este producto requiere que un adulto lleve a cabo el ensamblaje debido a las piezas pequeñas. Debe tener cuidado al desempacar y ensamblar este artículo para mantener las piezas pequeñas alejadas de los niños. Los niños deben mantenerse alejados del producto durante el ensamblaje debido al posible riesgo de lesiones.

LA CAÍDA DE LOS MUEBLES PUEDE OCASIONAR LESIONES GRAVES O FATALES. A FIN DE EVITAR ESTA SITUACIÓN, ESTE PRODUCTO DEBE SER UTILIZADO CON LAS SUJECIONES ANTIVUELCO O LOS HERRAJES DE PARED SUMINISTRADOS.

LEA LAS SIGUIENTES ADVERTENCIAS.

- Ensamble el producto exactamente como se indica en estas instrucciones. Si no se siguen estas instrucciones, existen riesgos de lesiones.
- Si los muebles se caen, los niños pequeños pueden sufrir lesiones graves o la muerte. Instale el sistema antivuelco provisto. El uso del sistema antivuelco solo puede reducir, pero no eliminar, el riesgo de caída.
- Para evitar que los muebles se caigan o se volteen, fije este producto a la pared con el sistema antivuelco incluido o con los herrajes de ensamblaje a la pared.
- Este producto cuenta con sistemas antivuelco y herrajes de ensamblaje a la pared; sin embargo, es posible que tenga que buscar los accesorios adecuados para su tipo de pared. Si tiene alguna inquietud al respecto, consulte a un comerciante calificado.
- Compruebe siempre la capacidad de la pared para asegurarse de que el sistema antivuelco o los herrajes de ensamblaje a la pared resistan las fuerzas aplicadas a ella.
- Asegúrese siempre de que cualquier pared utilizada para los sistemas antivuelco o los herrajes de ensamblaje a la pared esté libre de cables eléctricos ocultos, tuberías de agua o gas.
- No utilice este objeto como soporte para el televisor ni coloque objetos pesados sobre él.
- Coloque los artículos más pesados en los cajones o repisas más bajas.
- No permita que los niños se suban o se aferren a los cajones, puertas o repisas.
- No abra nunca más de un cajón a la vez o anule/elimine cualquier sistema de interbloqueo de cajones.

Capacidad de peso: este producto soporta hasta 20 libras (9,1 kg) por repisa y 3 libras (1,4 kg) por toallero un peso total de 43 libras (19,5 kg). No sobrecargue el producto para evitar el riesgo de daños o lesiones graves o la muerte.



AVERTISSEMENT

L'ASSEMBLAGE DOIT ÊTRE EFFECTUÉ PAR UN ADULTE :

Ce produit doit être assemblé par un adulte à cause de la présence de petites pièces. Lorsque vous déballez et assemblez cet article, veillez à tenir les petites pièces hors de portée des enfants. Les enfants doivent être tenus à l'écart du produit en raison du risque de blessure pendant l'assemblage.

LE BASCULEMENT D'UN MEUBLE PEUT CAUSER DES BLESSURES GRAVES VOIRE MORTELLES. CE PRODUIT DOIT ÊTRE UTILISÉ AVEC LES DISPOSITIFS DE RETENUE ANTI-BASCULEMENT OU LE MATÉRIEL DE FIXATION MURALE FOURNI AFIN D'ÉVITER TOUT BASCULEMENT.

VEUILLEZ LIRE LES AVERTISSEMENTS CI-DESSOUS.

- Le produit doit être assemblé exactement selon ces instructions. Le non-respect des instructions de montage peut entraîner un risque de blessure.
- Les enfants en bas âge peuvent être gravement blessés ou tués par le basculement d'un meuble. Installez les dispositifs de retenue anti-basculement fournis. L'utilisation de dispositifs de retenue anti-basculement peut uniquement réduire le risque de basculement; il n'élimine pas ce risque.
- Ce produit doit être fixé au mur à l'aide de dispositifs de retenue anti-basculement ou de matériel de fixation murale pour éviter que le meuble ne bascule et ne tombe.
- Les dispositifs de retenue anti-basculement et le matériel de fixation murale sont fournis avec ce produit. Toutefois, vous devrez peut-être vous procurer du matériel convenant à votre type de mur. Veuillez consulter un professionnel qualifié en cas de doute.
- Vérifiez toujours la résistance du mur pour s'assurer que les dispositifs de retenue anti-basculement ou les accessoires de fixation murale résistent aux forces qui lui sont appliquées.
- Assurez-vous toujours que les murs utilisés pour les dispositifs de retenue anti-basculement ou le matériel de montage mural soient exempts de fils électriques, de conduites d'eau ou de gaz cachés.
- N'utilisez pas cet objet comme support de téléviseur et évitez de placer des objets lourds au-dessus de celui-ci.
- Placez les objets les plus lourds dans les tiroirs ou sur les étagères inférieures.
- Ne laissez jamais les enfants monter ou s'accrocher aux tiroirs, portes ou étagères.
- N'ouvrez jamais plusieurs tiroirs en même temps, et ne démontez et ne retirez jamais le système de verrouillage du tiroir.





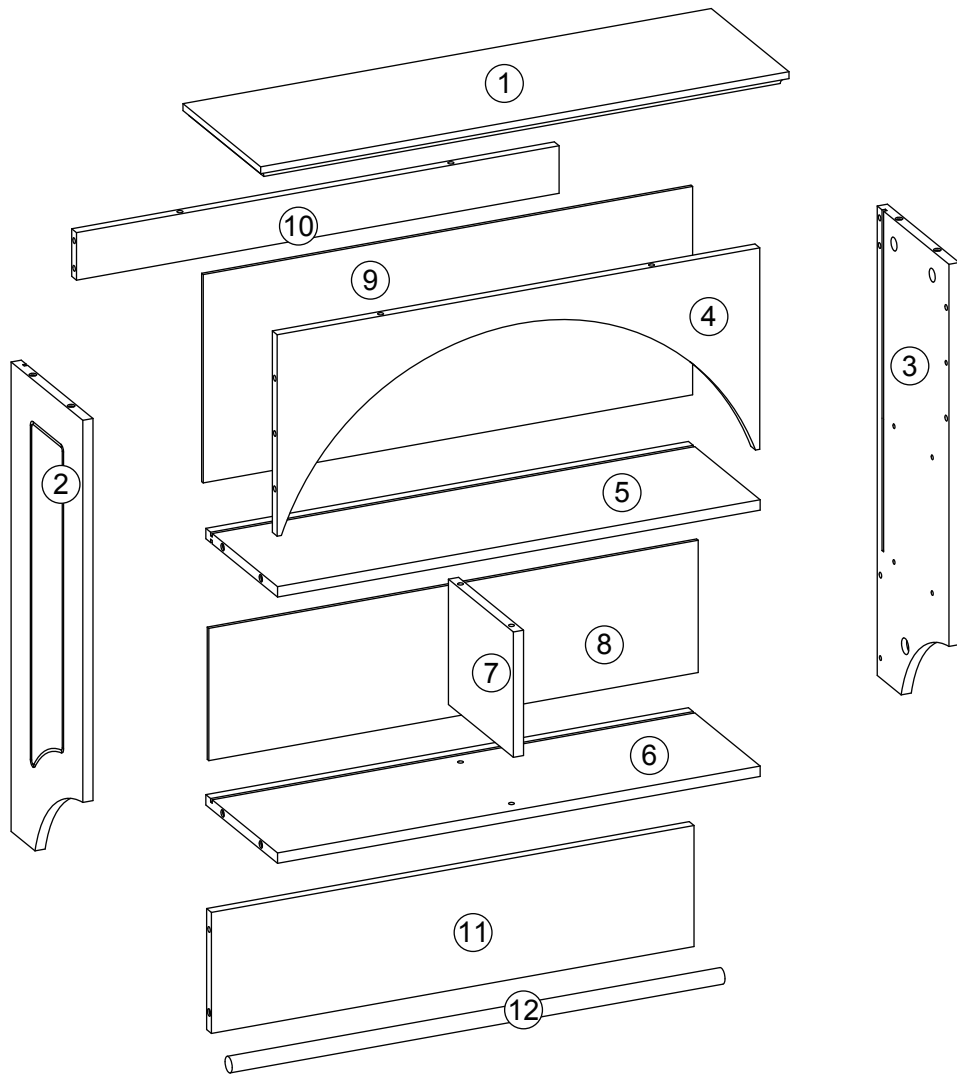

Capacité de poids : Ce produit peut supporter jusqu'à 20 livres (9,1 kg) par étagère, et 3 livres (1,4 kg) par porte-serviettes pour un poids total de 43 livres (19,5 kg). Veuillez ne pas surcharger le produit pour éviter tout risque de dommage et de blessure grave ou mortelle.

PARTS LIST

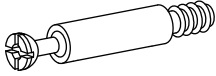

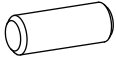
NO	QTY	DESCRIPTION
1	1PC	Top Board
2	1PC	Left Side Panel
3	1PC	Right Side Panel
4	1PC	Front Panel
5	1PC	Middle Shelf
6	1PC	Bottom Shelf
7	1PC	Divider Board
8	1PC	Middle Back Board
9	1PC	Upper Back Board
10	1PC	Rear Top Cross Bar
11	1PC	Lower Back Board
12	1PC	Towel Bar

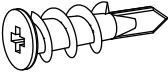
PARTS LIST

NO	PARTS	QTY	DESCRIPTION
A		16PCS	Cam Bolt
B		16PCS	Cam Lock
C		14PCS	Wood Dowel
D		4PCS	Short Wood Dowel
E		4PCS	Screw (3x12mm)
F		2PCS	Keyhole Hanging Plate
G		2PCS	Plastic Wall Anchor
H		2PCS	Screw (4x35mm)
		1PC	Wall Mounting Paper Template

**TOOLS NEEDED FOR ASSEMBLY: FLAT & PHILLIPS SCREWDRIVER (NOT INCLUDED)
THE USE OF A POWER SCREWDRIVER IS NOT RECOMMENDED FOR ASSEMBLY
DO NOT USE ITEM IF ANY PARTS ARE MISSING OR DAMAGED**

If you purchased your item in the United States, you can order replacement parts at no cost to you on www.riverridgehome.com. If purchased outside of the United States, please contact retailer where purchased. For any questions regarding your RiverRidge® product, please feel free to contact us at www.riverridgehome.com/pages/contact-us. contact us.

STEP 1

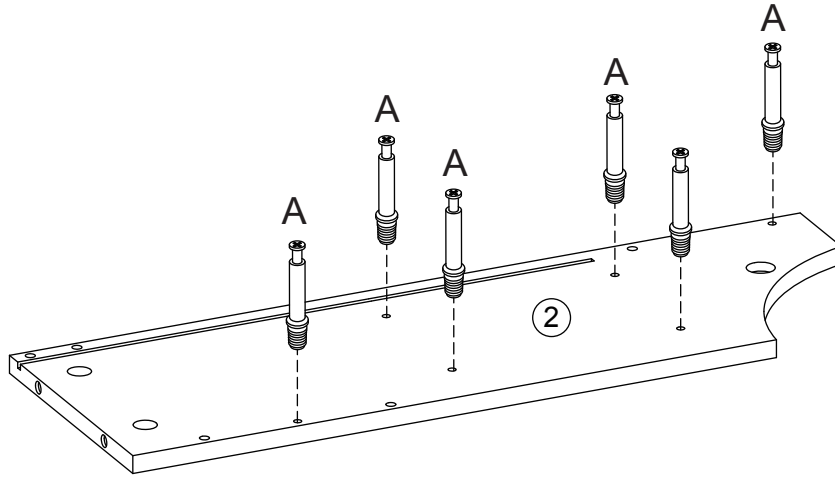

1. Screw 6 cam bolts (A) into cam bolt holes on left side panel (2).

STEP 2

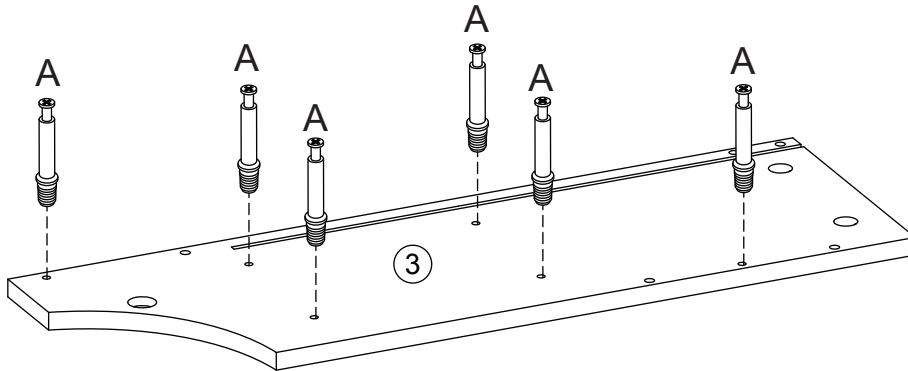

1. Screw 6 cam bolts (A) into cam bolt holes on right side panel (3).

STEP 3

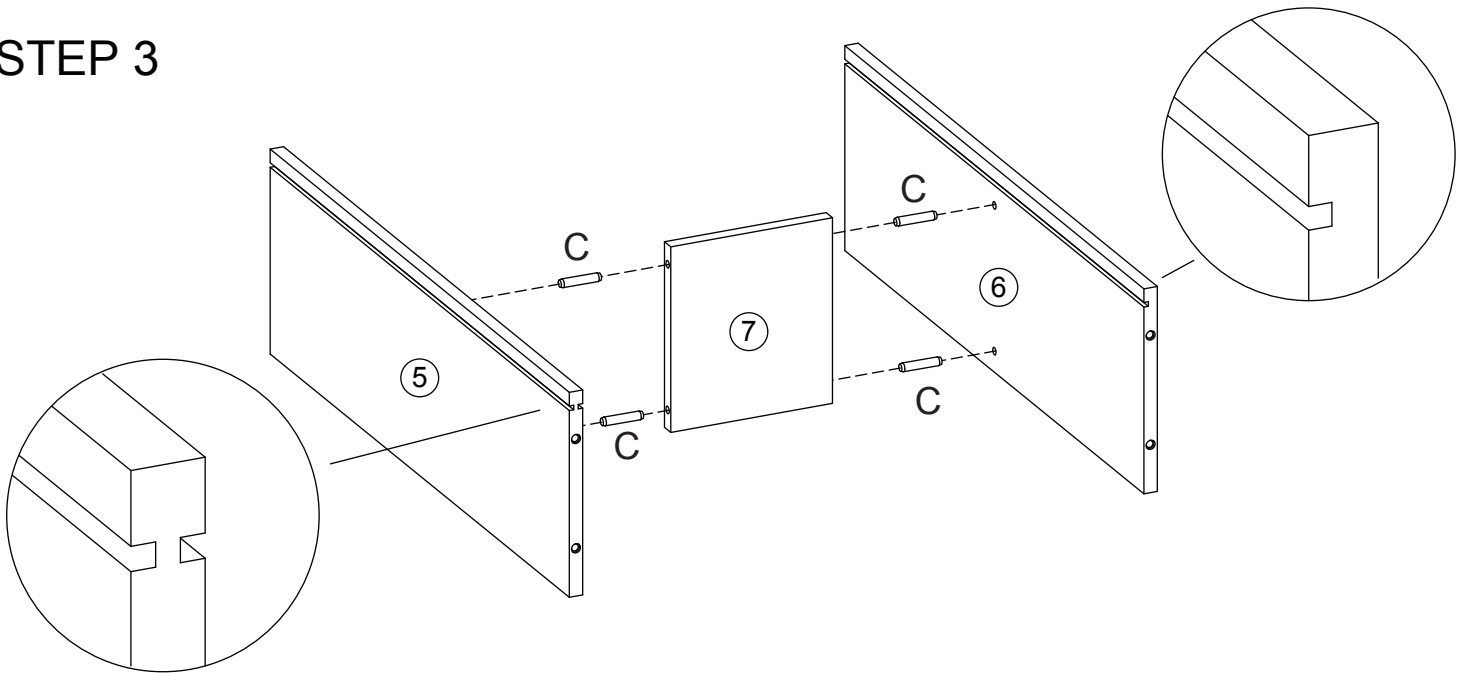

1. Insert 4 wood dowels (C) into wood dowel holes on middle shelf (5) and bottom shelf (6).
2. Attach middle shelf (5) and bottom shelf (6) to divider board (7) by inserting wood dowels (C) into wood dowel holes on divider board (7).

STEP 4

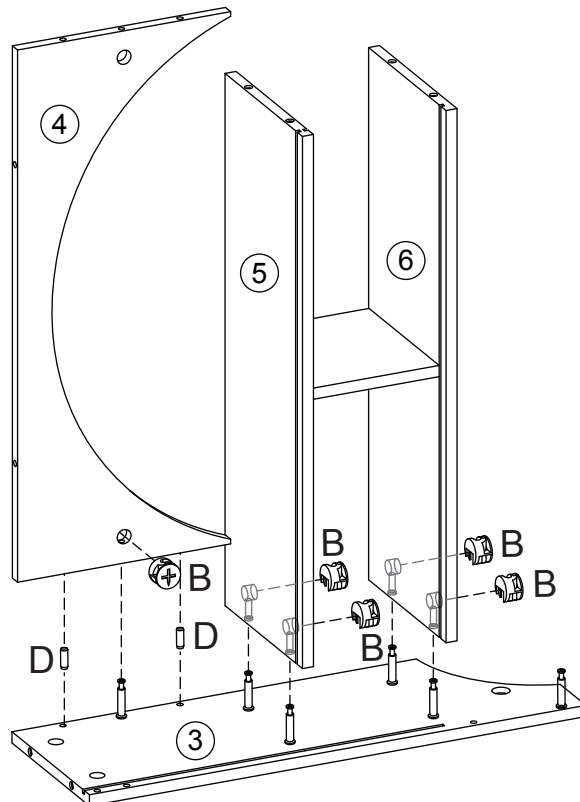

1. Insert 2 short wood dowels (D) into wood dowel holes on right side panel (3).
2. Attach front panel (4), middle shelf (5) and bottom shelf (6) to right side panel (3) by inserting cam bolts (A) into cam bolt holes on front panel (4), middle shelf (5) and bottom shelf (6) and by inserting short wood dowels (D) into wood dowel holes on front panel (4).
3. Insert 5 cam locks (B) into cam lock holes on front panel (4), middle shelf (5) and bottom shelf (6), then rotate clockwise to secure cam bolts (A) in place.

STEP 5

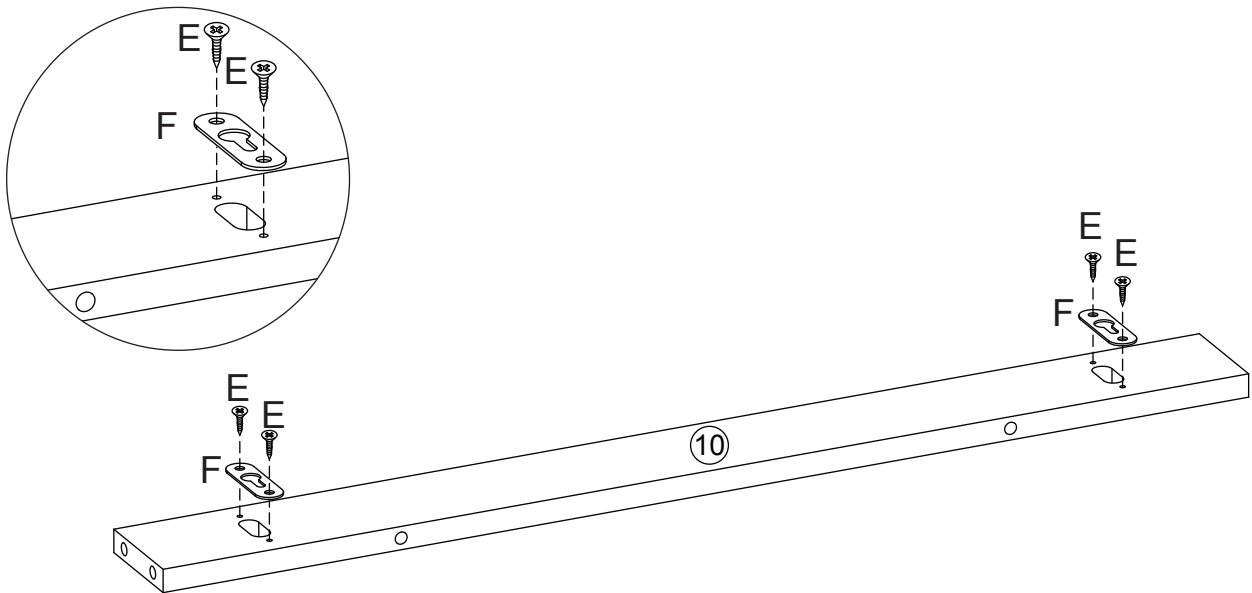

1. Attach 2 keyhole hanging plates (F) to rear top cross bar (10) by inserting 4 screws (E) through holes on keyhole hanging plates (F), then tighten to rear top cross bar (10).

STEP 6

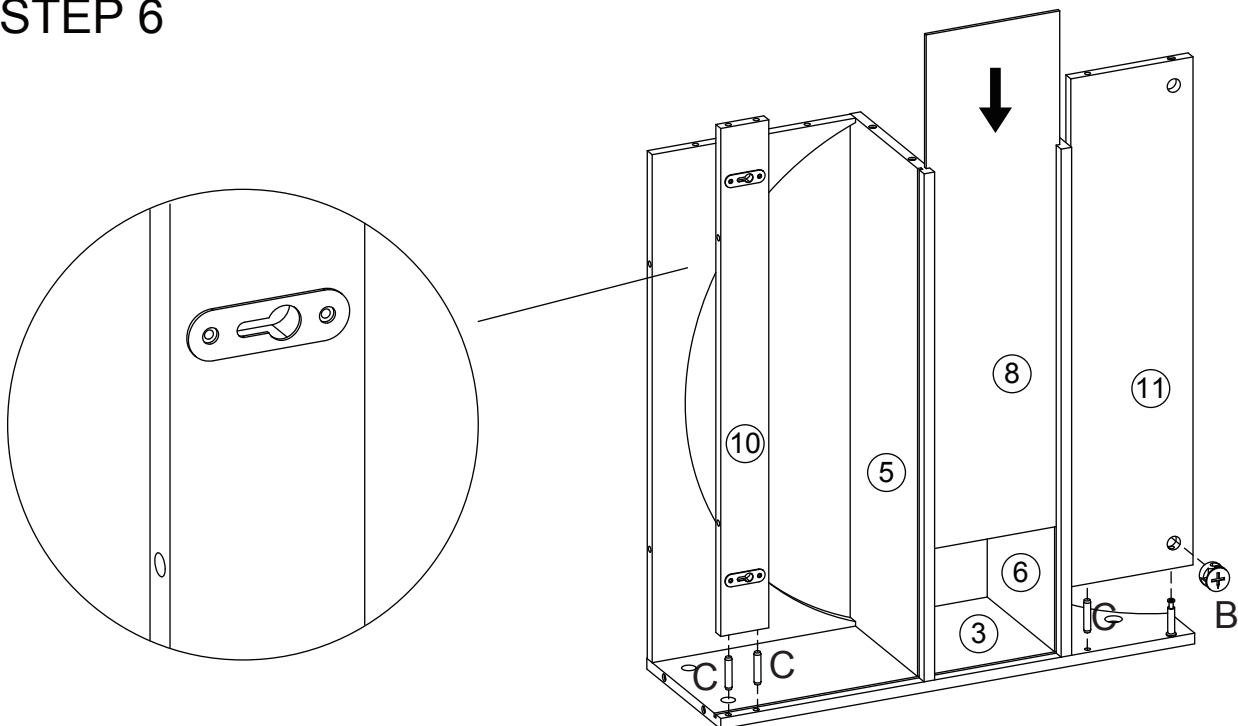

1. Slide middle back board (8) into grooves on right side panel (3), middle shelf (5) and bottom shelf (6).
2. Insert 3 wood dowels (C) into wood dowel holes on right side panel (3).
3. Attach rear top cross bar (10) and lower back board (11) to right side panel (3) by inserting cam bolt (A) into cam bolt hole on lower back board (11) and by inserting wood dowels (C) into wood dowel holes on rear top cross bar (10) and lower back board (11).
4. Insert 1 cam lock (B) into cam lock hole on lower back board (11), then rotate clockwise to secure cam bolt (A) in place.

STEP 7

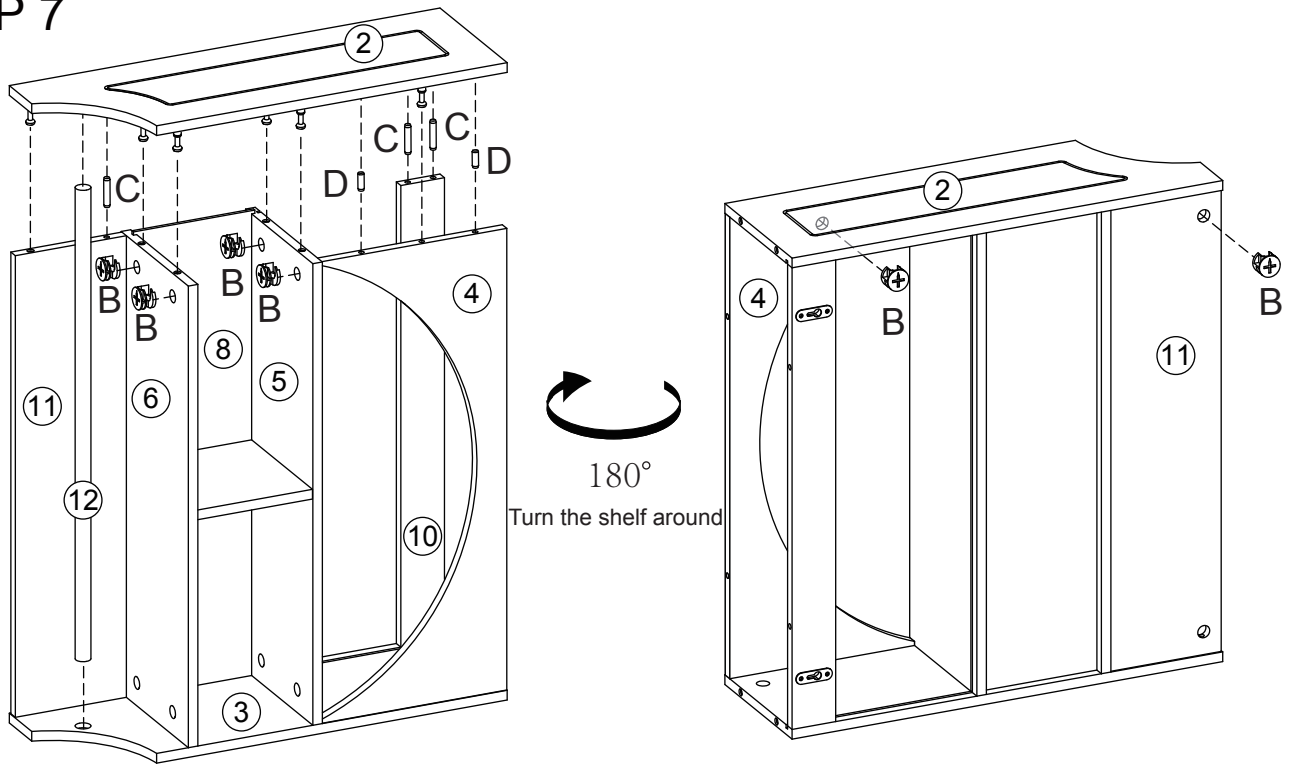

1. Insert 3 wood dowels (C) into wood dowel holes on rear top cross bar (10) and lower back board (11) and insert 2 short wood dowels (D) into short wood dowel holes on front panel (4).
2. Insert towel bar (12) into hole on right side panel (3).
3. Attach left side panel (2) to front panel (4), middle shelf (5), bottom shelf (6), middle back board (8), rear top cross bar (10), lower back board (11) and towel bar (12) by inserting cam bolts (A) into cam bolt holes on front panel (4), middle shelf (5), bottom shelf (6) and lower back board (11) and by inserting wood dowels (C) into wood dowel holes on rear top cross bar (10) and lower back board (11) and by inserting short wood dowels (D) into wood dowel holes on front panel (4). Make sure towel bar (12) inserts into hole on left side panel (2).
4. Insert 6 cam locks into cam lock holes on front panel (4), middle shelf (5), bottom shelf (6) and lower back board (11), then rotate clockwise to secure cam bolts (A) in place.

STEP 8

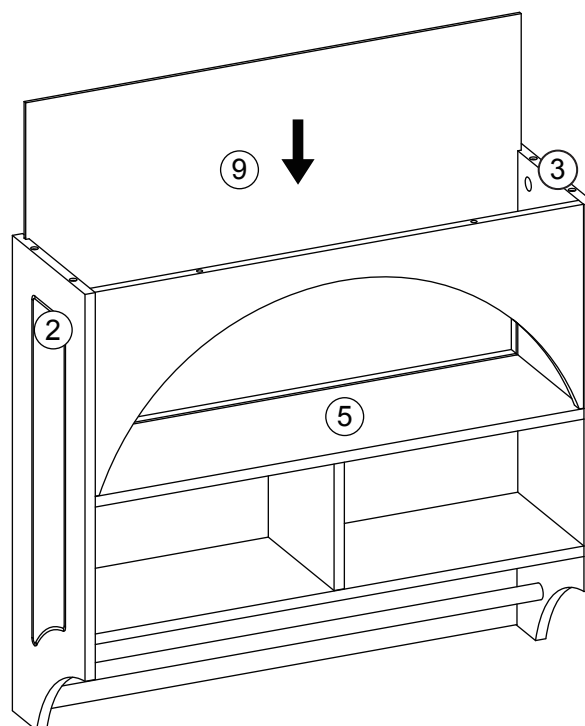

1. Slide upper back board (9) into grooves on left side panel (2), right side panel (3) and middle shelf (5).

STEP 9

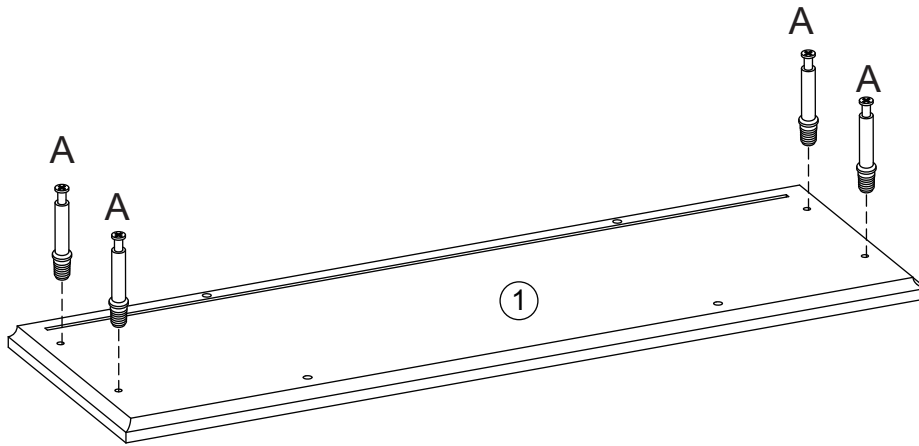

1. Screw 4 cam bolts (A) into cam bolt holes on top board (1).

STEP 10

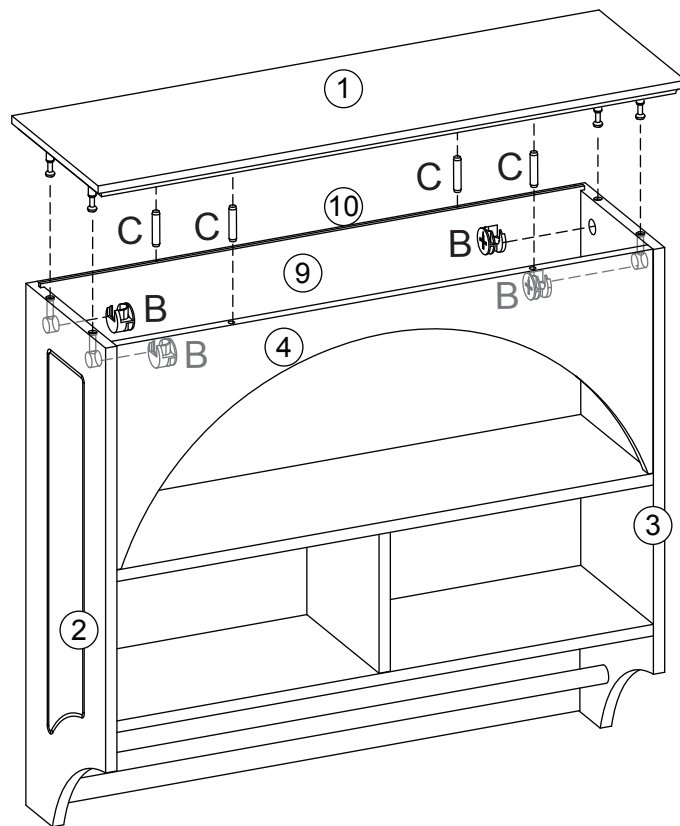

1. Insert 4 wood dowels (C) into wood dowel holes on front panel (4) and rear top cross bar (10).
2. Attach top board (1) to left side panel (2), right side panel (3), front panel (4), upper back board (9) and rear top cross bar (10) by inserting cam bolts (A) into cam bolt holes on left side panel (2) and right side panel (3) and by inserting wood dowels (A) into wood dowel holes on top board (1). Make sure upper back board (9) slides into groove on top board (1).
3. Insert 4 cam locks (B) into cam lock holes on left side panel (2) and right side panel (3), then rotate clockwise to secure cam bolts (A) in place.

STEP 11

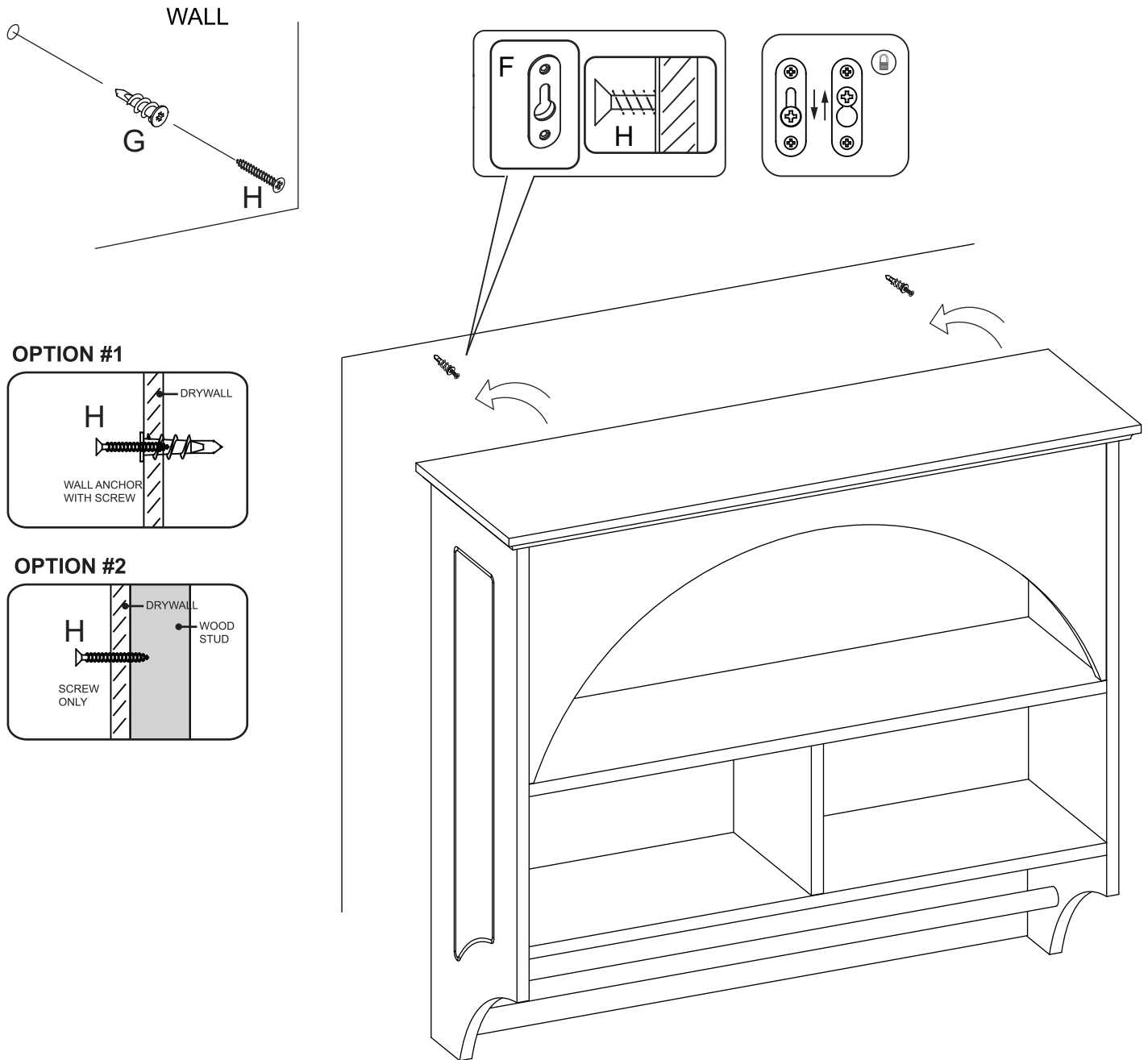

Option #1: Securing to Drywall

1. Using wall mounting paper template to determine position, screw 2 plastic wall anchors (G) into drywall.
2. Insert 2 screws (H) into holes on plastic wall anchors (G) and tighten.
3. Hang wall shelf on wall by inserting 2 screw heads (H) into holes on keyhole hanging plates (F), then slide shelf down to make sure wall shelf is fixed firmly to wall.

Option #2: Securing to Drywall and Wood Stud

1. Using wall mounting paper template to determine position, insert 2 screws (H) through drywall and into wood stud.
2. Hang wall shelf on wall by inserting 2 screw heads (H) into holes on keyhole hanging plates (F), then slide shelf down to make sure wall shelf is fixed firmly to wall.

WARNING  Please make sure your item is secured to the wall, per assembly instructions.

MAINTENANCE

Item should be checked periodically for damage or loose screws/parts. Take appropriate action necessary to correct hazards such as tightening of screws and taking any damaged parts away from children.

CARE

Wipe clean with a water dampened cloth. Wipe dry with clean cloth.

IMPORTANT:
Keep assembly instructions for future reference.

LET'S GET SOCIAL!

Follow us and tag @riverridgehome in your photos and videos of your RiverRidge® products!



LISTA DE PIEZAS

N.º	DESCRIPCIÓN	QTÉ
1	Tablero superior	1
2	Panel izquierdo	1
3	Panel derecho	1
4	Panel delantero	1
5	Repisa metálica	1
6	Repisa inferior	1
7	Tablero divisor	1
8	Tablero central trasero	1
9	Tablero trasero superior	1
10	Barra transversal superior trasera	1
11	Tablero trasero inferior	1
12	Toallero	1
A	Perno de anclaje	16
B	Pestillo de leva	16
C	Pasador de madera	14
D	Pasador de madera corto	4
E	Tornillo (3x12mm)	4
F	Placa colgante para ojo de cerradura	2
G	Anclajes de plástico para pared	2
H	Tornillo (4x35mm)	2
	Plantilla de papel para ensamblaje en pared	1

HERRAMIENTAS NECESARIAS PARA EL ENSAMBLAJE: DESTORNILLADOR PLANO Y PHILLIPS (NO INCLUYEN). NO SE RECOMIENDA EL USO DE UN DESTORNILLADOR ELÉCTRICO PARA EL ENSAMBLAJE. NO UTILICE EL ARTÍCULO SI TIENE PIEZAS DAÑADAS O PIEZAS QUE FALTAN.

Si compró el producto en los Estados Unidos, puede pedir las piezas de repuesto sin costo en www.riverridgehome.com. Si lo compró fuera de los Estados Unidos, comuníquese con el distribuidor donde lo adquirió. Si tiene preguntas con relación a este producto RiverRidge® no dude en comunicarse con nosotros a través de www.riverridgehome.com/pages/contact-us.

PASO 1

1. Atornille 6 pernos de anclaje (A) en los orificios de pernos de anclaje del panel izquierdo (2).
-

PASO 2

1. Atornille 6 pernos de anclaje (A) en los orificios de pernos de anclaje en el panel derecho (3).
-

PASO 3

1. Inserte 4 pasadores de madera (C) en los orificios de pasadores de madera en la repisa central (5) y repisa inferior (6).
 2. Fije la repisa central (5) y repisa inferior (6) en el tablero divisor (7) insertando pasadores de madera (C) en los orificios de pasadores de madera en el tablero divisor (7).
-

PASO 4

1. Inserte 2 pasadores de madera (D) en los orificios de pasadores de madera en el panel derecho (3).
 2. Fije el panel delantero (4), repisa central (5) y repisa inferior (6) en el panel derecho (3) insertando pernos de anclaje (A) en los orificios de pernos de anclaje en el panel delantero (4), repisa central (5) y repisa inferior (6) e insertando pasadores de madera cortos (D) en los orificios de pasadores de madera en el panel delantero (4).
 3. Inserte 5 pestillos de leva (B) en los orificios de pestillos de leva en el panel delantero (4) repisa central (5) y repisa inferior (6), luego gírelos en el sentido de las agujas del reloj para asegurar los pernos de anclaje (A) en su lugar.
-

PASO 5

1. Fije 2 placas colgantes de ojo de cerradura (F) en la barra transversal superior trasera (10) insertando 4 tornillos (E) en los orificios en las placas colgantes de ojo de cerradura (F), luego apriételos en la barra transversal superior trasera (10).
-

PASO 6

1. Deslice el tablero trasero central (8) en las ranuras en el panel derecho (3), repisa central (5) y repisa inferior (6).
 2. Inserte 3 pasadores de madera (C) en los orificios de pasadores de madera en el panel derecho (3).
 3. Fije la barra transversal superior trasera (10) y tablero trasero inferior (11) en el panel derecho (3) insertando el perno de anclaje (A) en el orificio del perno de anclaje en el tablero trasero inferior (11) e insertando pasadores de madera (C) en los orificios de pasadores de madera en la barra transversal superior trasera (10) y el tablero trasero inferior (11).
 4. Inserte 1 pestillo de leva (B) en los orificios de pestillos de leva del tablero trasero inferior (11) y gírelo en el sentido de las agujas del reloj para asegurar los pernos de anclaje (A) en su lugar.
-

PASO 7

1. Inserte 3 pasadores de madera (C) en los orificios de pasadores de madera en la barra transversal superior trasera (10) y tablero trasero inferior (11) e inserte 2 pasadores de madera cortos (D) en los orificios de pasadores de madera cortos en el panel delantero (4).
2. Inserte la barra de toalla (12) en el orificio en el panel derecho (3).

3. Fije el panel izquierdo (2) en el panel delantero (4), repisa central (5), repisa inferior (6), tablero trasero central (8), barra transversal superior trasera (10), tablero trasero inferior (11) y barra de toallas (12) insertando pernos de anclaje (A) en los orificios de pernos de leva en el panel delantero (4), repisa central (5), repisa inferior (6) y tablero trasero inferior (11) e insertando pasadores de madera (C) en los orificios de pasadores de madera de la barra transversal superior trasera (10) y tablero trasero inferior (11) e insertando pasadores de madera cortos (D) en los orificios de pasadores de madera en el panel delantero (4). Asegúrese de que la barra de toalla (12) se inserte en el orificio del panel izquierdo (2).
 4. Inserte 6 pestillos de leva en los orificios de pestillos de leva en el panel delantero (4), repisa central (5) repisa inferior (6) y tablero trasero inferior (11), luego, gírelos en el sentido de las agujas del reloj para asegurar los pernos de anclaje (A) en su lugar.
-

PASO 8

1. Deslice el tablero trasero superior (9) en las ranuras en el panel izquierdo (2), panel derecho (3) y repisa central (5).
-

PASO 9

1. Atornille 4 pernos de anclaje (A) en los orificios para pernos de anclaje en el tablero superior (1).
-

PASO 10

1. Inserte 4 pasadores de madera (C) en los orificios de pasadores de madera del panel delantero (4) y barra transversal superior trasera (10).
 2. Fije el tablero superior (1) al panel izquierdo (2), al panel derecho (3), panel delantero (4), tablero trasero superior (9) y barra transversal superior trasera (10) insertando pernos de leva (A) en los orificios de pernos de leva en el panel izquierdo (2) y panel derecho (3) e insertando pasadores de madera (A) en los orificios de pasadores de madera en el tablero superior (1). Asegúrese de que el tablero trasero superior (9) se desliza en la ranura del tablero superior (1).
 3. Inserte 4 pestillos de leva (B) en los orificios de pestillos de leva en el panel izquierdo (2) y panel derecho (3), luego, gírelos en el sentido de las agujas del reloj para asegurar los pernos de anclaje (A) en su lugar.
-

PASO 11

Opción n.º 1: Fijar a una pared de yeso

1. Atornille los 2 anclajes de plástico para pared (G) a la pared de yeso usando la plantilla de papel para ensamblaje en pared a fin de determinar la posición.
2. Introduzca 2 tornillos (H) en los orificios de los anclajes de plástico para pared (G) y apriételes.
3. Cuelgue la repisa de la pared introduciendo 2 tornillos (H) en los orificios de las placas colgantes para ojo de cerradura (F), luego deslice la repisa hacia abajo para asegurarse de que se fije firmemente a la pared.

Opción n.º 2: Fijar a una pared de yeso y a un montante de madera

1. Introduzca 2 tornillos (H) a través de la pared de yeso en el montante de madera usando la plantilla de papel para ensamblaje en pared a fin de determinar la posición.
2. Cuelgue la repisa de la pared introduciendo 2 tornillos (H) en los orificios de las placas colgantes para ojo de cerradura (F), luego deslice la repisa hacia abajo para asegurarse de que se fije firmemente a la pared.

Atención adultos: Deben revisar el gabinete periódicamente para ver si hay tornillos/piezas dañadas o sueltas. Tomen una acción adecuada y necesaria para corregir los peligros, tal como apretar los tornillos y alejar cualquier pieza dañada de los niños.

ADVERTENCIA  **Asegúrese de que su artículo esté fijo a la pared, según las instrucciones de ensamblaje.**

INSTRUCCIONES DE CUIDADO:

Limpiar con un paño humedecido en agua. Secar con un paño limpio.

IMPORTANTE:
Guarde las instrucciones de ensamblaje para futuras referencias.

¡SOCIALICEMOS!

¡Síguenos y etiquete a @riverridgehome en las fotos y videos de sus productos RiverRidge®!



LISTE DE PIÈCES

N.º	DESCRIPTION	QTÉ
1	Plaque supérieure	1
2	Panneau latéral gauche	1
3	Panneau latéral droit	1
4	Panneau avant	1
5	Étagère en métal	1
6	Étagère inférieure	1
7	Plaque de division	1
8	Plaque arrière intermédiaire	1
9	Tablero trasero superior	1
10	Barra transversal superior trasera	1
11	Plaque arrière inférieure	1
12	Porte-serviettes	1
A	Boulon à came	16
B	Verrou de came	16
C	Goujon en bois	14
D	Goujon en bois court	4
E	Vis (3x12mm)	4
F	Plaque du trou de serrure	2
G	Ancrage mural en plastique	2
H	Vis (4x35mm)	2
	Modèle en papier de montage mural	1

HERRAMIENTAS NECESARIAS PARA EL ENSAMBLAJE: DESTORNILLADOR PLANO Y PHILLIPS (NO INCLUYEN). NO SE RECOMIENDA EL USO DE UN DESTORNILLADOR ELÉCTRICO PARA EL ENSAMBLAJE. NO UTILICE EL ARTÍCULO SI TIENE PIEZAS DAÑADAS O PIEZAS QUE FALTAN.

Si compró el producto en los Estados Unidos, puede pedir las piezas de repuesto sin costo en www.riverridgehome.com. Si lo compró fuera de los Estados Unidos, comuníquese con el distribuidor donde lo adquirió. Si tiene preguntas con relación a este producto RiverRidge® no dude en comunicarse con nosotros a través de www.riverridgehome.com/pages/contact-us.

ÉTAPE 1

1. Visser 6 boulons à came (A) dans les trous de boulons à came du panneau latéral gauche (2).
-

ÉTAPE 2

1. Visser 6 boulons à came (A) dans les trous de boulons à came du panneau latéral droit (3).
-

ÉTAPE 3

1. Insérer 4 goujons en bois (C) dans les trous des goujons en bois de l'étagère du milieu (5) et de l'étagère inférieure (6).
 2. Fixer l'étagère du milieu (5) et l'étagère inférieure (6) à la plaque de division (7) en insérant des goujons en bois (C) dans les trous prévus à cet effet sur la plaque de division (7).
-

ÉTAPE 4

1. Insérer 2 goujons en bois courts (D) dans les trous de goujon en bois du panneau latéral droit (3).
 2. Fixer le panneau avant (4), l'étagère du milieu (5) et l'étagère inférieure (6) au panneau latéral droit (3) en insérant les boulons à came (A) dans les trous de boulon à came du panneau avant (4), de l'étagère du milieu (5) et de l'étagère inférieure (6) et en insérant des goujons en bois courts (D) dans les trous de goujon en bois du panneau avant (4).
 3. Insérer 5 verrous de came (B) dans les trous de verrou de came du panneau avant (4), de l'étagère du milieu (5) et de l'étagère inférieure (6), puis tourner dans le sens des aiguilles d'une montre pour verrouiller les boulons de came (A) en place.
-

ÉTAPE 5

1. Fixer 2 plaques de suspension en trou de serrure (F) à la barre transversale supérieure arrière (10) en insérant 4 vis (E) dans les trous des plaques de suspension en trou de serrure (F), puis les visser fermement à la barre transversale supérieure arrière (10).
-

ÉTAPE 6

1. Faire glisser la plaque arrière intermédiaire (8) dans les rainures du panneau latéral droit (3), de l'étagère du milieu (5) et de l'étagère inférieure (6).
 2. Insérer 3 goujons en bois (C) dans les trous prévus à cet effet sur le panneau latéral droit (3).
 3. Fixer la barre transversale supérieure arrière (10) et la plaque arrière inférieure (11) au panneau latéral droit (3) en insérant le boulon à came (A) dans le trou de boulon à came de la plaque arrière inférieure (11) et en insérant les goujons en bois (C) dans les trous de goujon en bois de la barre transversale supérieure arrière (10) et de la plaque arrière inférieure (11).
 4. Insérer 1 verrou de came (B) dans le trou de verrou de came de la plaque arrière inférieure (11), puis tourner dans le sens des aiguilles d'une montre pour verrouiller le boulon à came (A) en place.
-

ÉTAPE 7

1. Insérer 3 goujons en bois (C) dans les trous de la barre transversale supérieure arrière (10) et de la plaque arrière inférieure (11) et insérer 2 goujons en bois courts (D) dans les trous du panneau avant (4).
2. Insérer le porte-serviettes (12) dans le trou du panneau latéral droit (3).
3. Fixer le panneau latéral gauche (2) au panneau avant (4), à l'étagère du milieu (5), à l'étagère inférieure (6), à la plaque arrière intermédiaire (8), à la barre transversale supérieure arrière (10), à la plaque arrière inférieure (11) et au porte-serviettes (12) en insérant les boulons à came (A) dans les trous de boulon à came du panneau avant (4), de

l'étagère du milieu (5), de l'étagère inférieure (6), de la plaque arrière inférieure (11) et en insérant des goujons en bois (C) dans les trous de la barre transversale supérieure arrière (10) et de la plaque arrière inférieure (11) et en insérant des goujons en bois courts (D) dans les trous prévus à cet effet du panneau avant (4). Assurer que le porte-serviettes (12) s'insère dans le trou du panneau latéral gauche (2).

4. Insérer 6 verrous de came (B) dans les trous de verrou de came du panneau avant (4), de l'étagère du milieu (5), de l'étagère inférieure (6) et de la plaque arrière inférieure (11), puis tourner dans le sens des aiguilles d'une montre pour verrouiller les boulons à came (A) en place.

ÉTAPE 8

1. Faire glisser la plaque arrière supérieure (9) dans les rainures des panneaux latéraux gauche (2) et droit (3) et de l'étagère du milieu (5).

ÉTAPE 9

1. Visser 4 boulons à came (A) dans les trous prévus à cet effet sur la plaque supérieure (1).

ÉTAPE 10

1. Insérer 4 goujons en bois (C) dans les trous de goujon en bois du panneau avant (4) et de la barre transversale supérieure arrière (10).
2. Fixer la plaque supérieure (1) au panneau latéral gauche (2), au panneau latéral droit (3), au panneau avant (4), à la plaque arrière supérieure (9) et à la barre transversale supérieure arrière (10) en insérant des boulons à came (A) dans les trous de boulon à came du panneau latéral gauche (2) et du panneau latéral droit (3) et en insérant des goujons en bois (A) dans les trous de goujon en bois de la plaque supérieure (1). Assurer que la plaque arrière supérieure (9) glisse dans la rainure de la plaque supérieure (1).
3. Insérer 4 verrous de came (B) dans les trous du panneau latéral gauche (2) et du panneau latéral droit (3), puis tourner dans le sens des aiguilles d'une montre pour fixer les boulons à came (A) en place.

ÉTAPE 11

Option 1: Fixation sur des cloisons sèches

1. En utilisant un gabarit de papier de montage mural pour déterminer la position, vissez 2 ancrages en plastique (G) dans la cloison sèche.
2. Insérez 2 vis (H) dans les trous des ancrages muraux en plastique (G), puis vissez-les à fond.
3. Accrochez l'étagère murale au mur en insérant 2 têtes de vis (H) dans les trous des plaques d'accrochage en trou de serrure (F) puis laissez glisser l'étagère murale vers le bas pour vérifier qu'elle est solidement fixée au mur.

Option 2: Fixation sur des cloisons sèches et des montants en bois

1. En utilisant le gabarit de montage mural en papier pour déterminer la position, insérez 2 vis (H) à travers la cloison sèche et dans le montant en bois.
2. Accrochez l'étagère murale au mur en insérant 2 têtes de vis (H) dans les trous des plaques d'accrochage en trou de serrure (F) puis laissez glisser l'étagère murale vers le bas pour vérifier qu'elle est solidement fixée au mur.

NÉCESSITE L'ATTENTION DES ADULTES : Vérifiez régulièrement si l'armoire est endommagée, si des vis sont desserrées ou si des pièces sont détachées. Pour éliminer les dangers, prenez les mesures nécessaires, comme serrer les vis et éloigner les pièces endommagées des enfants.

AVERTISSEMENT  **Vérifiez que votre article est bien fixé sur le mur, conformément aux instructions d'assemblage.**

INSTRUCTIONS D'ENTRETIEN:

Nettoyez avec un chiffon humide. Séchez avec un chiffon propre.

IMPORTANT:

Conservez les instructions d'assemblage pour toute référence ultérieure

SOCIALISONS-NOUS!

Suivez-nous et marquez @riverridgehome dans vos photos et vidéos de vos produits RiverRidge®!

