

CONTACT US FIRST BEFORE MAKING ANY RETURNS TO THE RETAILER.

Visit [sauder.com/service](https://www.sauder.com/service) to order replacement parts, view video assembly tips, or chat with a live rep.
Prefer the phone? Call or Text 800.523.3987.

Customer Service is available Monday-Friday - 8:30 a.m. to 5:00 p.m. ET (except holidays)

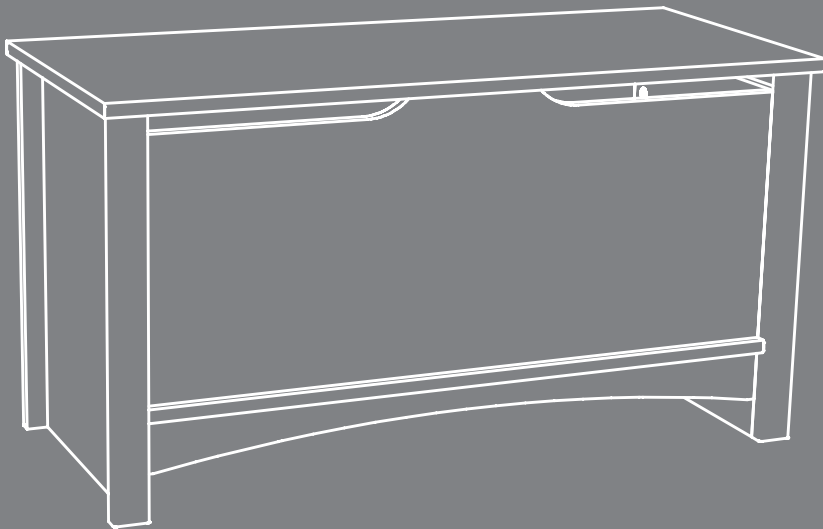

⚠ WARNING
CHOKING HAZARD - Small Parts
Not for children under 3 years.
Adult assembly required.

Storage Chest

Shoal Creek Collection | **Model 412221**



Scan to rate and review
your piece at **Sauder.com**

Your opinion matters!



NOTE: THIS INSTRUCTION
BOOKLET CONTAINS **IMPORTANT**
SAFETY INFORMATION.

PLEASE READ AND KEEP FOR
FUTURE REFERENCE.

English pg 1-16
Français pg 17-18
Español pg 19-21

Lot # **596005**
Purchased: _____

04/12/23

Part Identification	3
Hardware Identification	4
Assembly Steps	5-16
Français	17-18
Español	19-21
Safety	22
Warranty	23

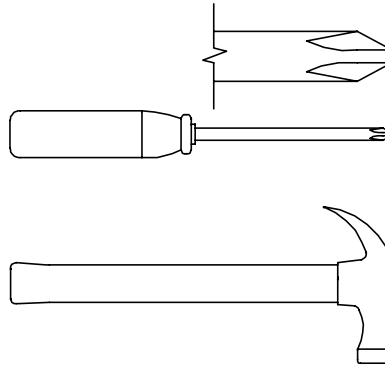

No. 2 Phillips Screwdriver
Tip Shown Actual Size

Hammer
Not actual size 😊

Part Identification

Now you know
our ABCs.



† While not all parts are labeled, some of the parts will have a label or an inked letter on the edge to help distinguish similar parts from each other. Use this part identification to help identify similar parts.

A	RIGHT END (1)	D	BOTTOM (1)	G	REAR LEG (2)
B	LEFT END (1)	E3	BACK (1)	H	FRONT (1)
C3	TOP LID (1)	F	FRONT LEG (2)	I	SKIRT (1)

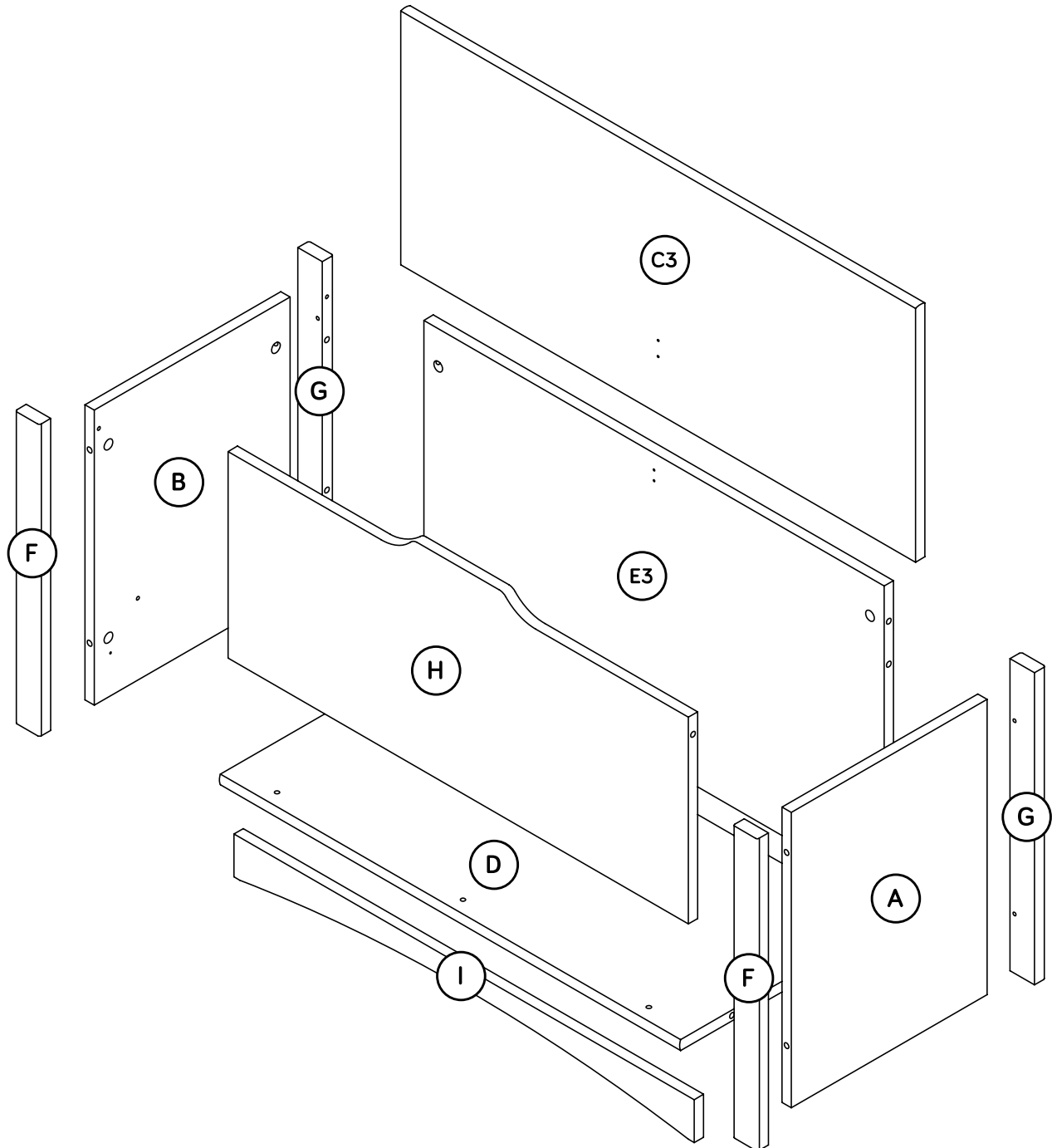

Hardware Identification

† Screws are shown actual size. You may receive extra hardware with your unit.

1F HIDDEN CAM - 18



8F CAM SCREW - 18

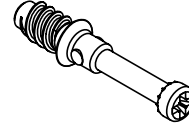

15F WOOD DOWEL - 2

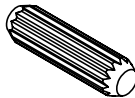

27G ANGLE BRACKET - 4

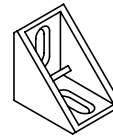

16H HINGE - 3

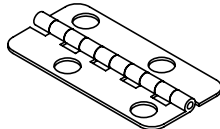

57H LID SUPPORT - 1

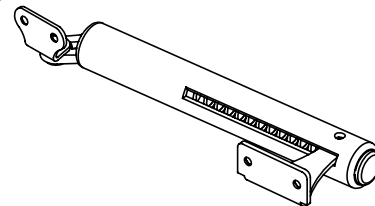

1S BLACK 9/16" LARGE HEAD SCREW - 24

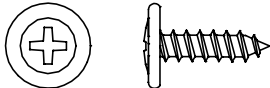

2S BLACK 1-7/8" FLAT HEAD SCREW - 3

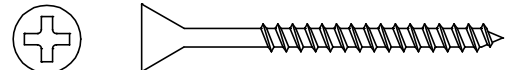

Step 1

Look for this icon. It means a video assembly tip is available at www.sauder.com/service/tips
Find the numbered video or scan the QR code.



- ⚡ Assemble your unit on a carpeted floor or on the empty carton to avoid scratching your unit or the floor.
- ⚡ Push eighteen HIDDEN CAMS (1F) into the ENDS (A and B), BOTTOM (D), BACK (E3), and FRONT (H).

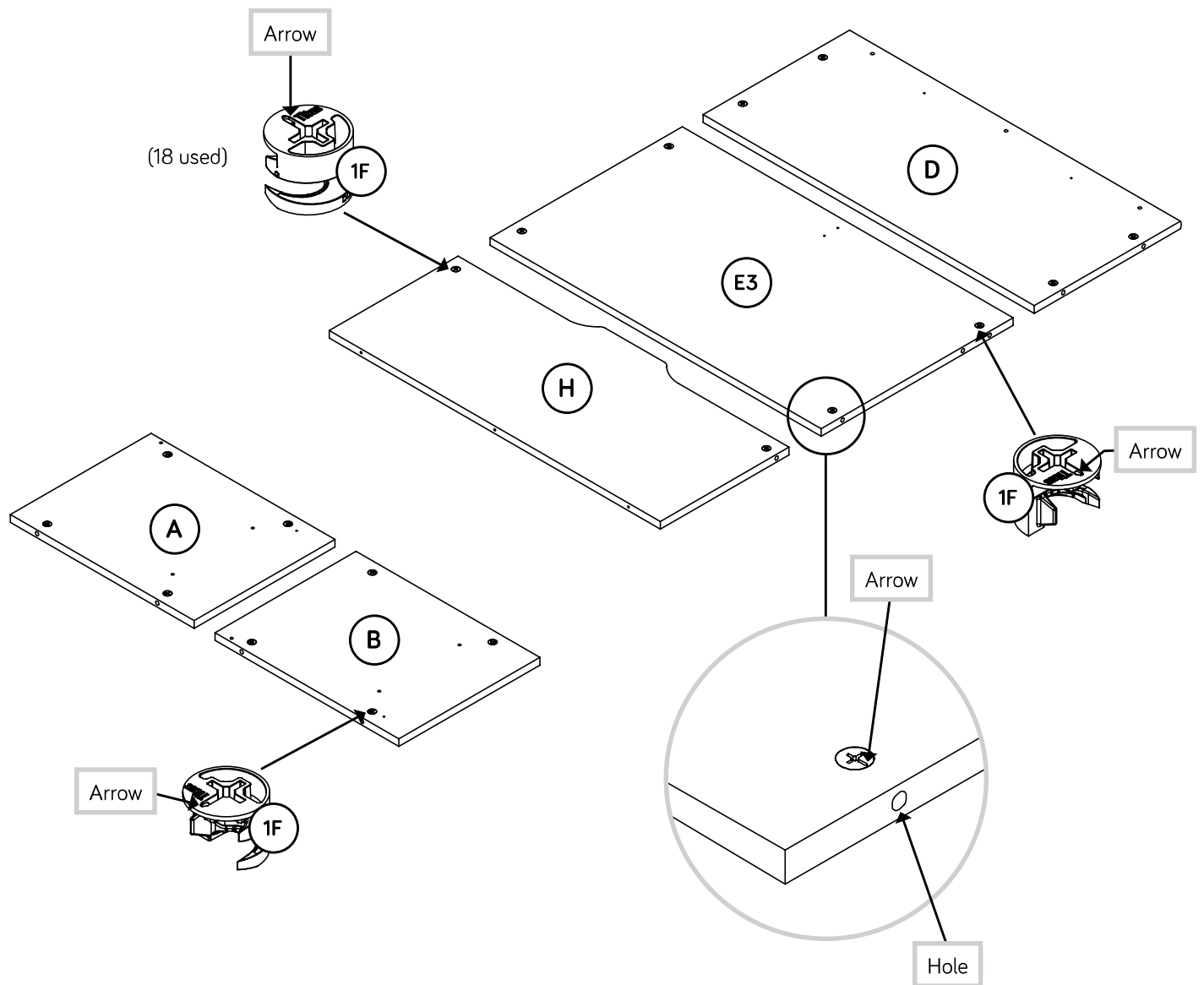

Step 2



Turn eighteen CAM SCREWS (8F) into the ENDS (A and B) and LEGS (F and G).

 Remember:
Righty tighty.
Lefty loosey.

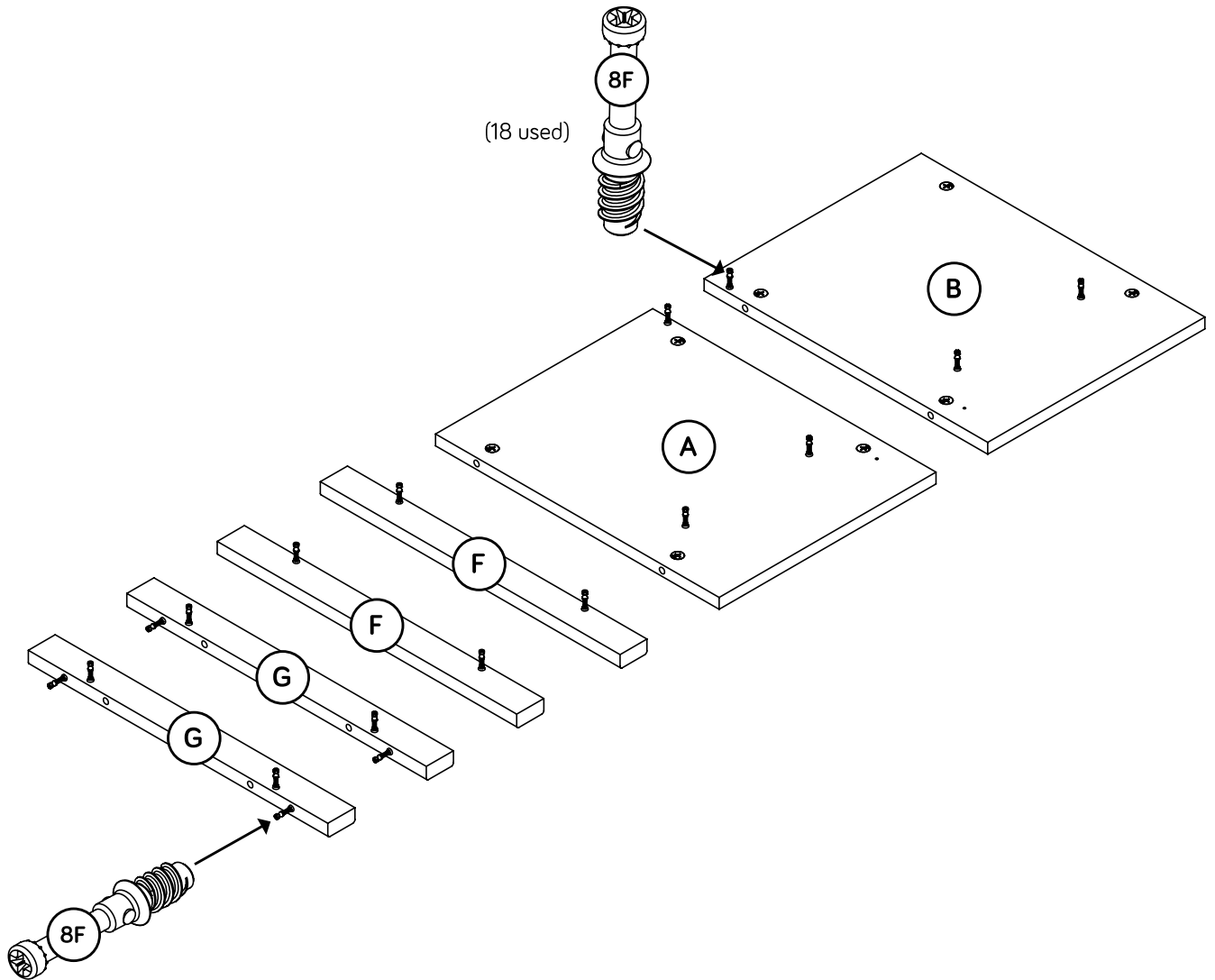
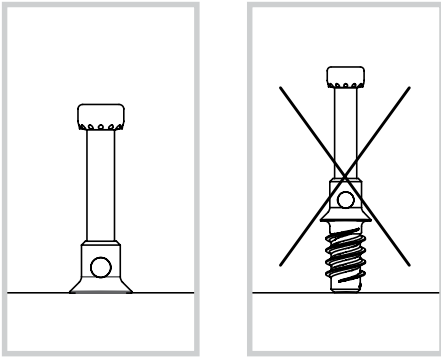

Step 3



Fasten the LEGS (F and G) to the ENDS (A and B). Tighten eight HIDDEN CAMS.

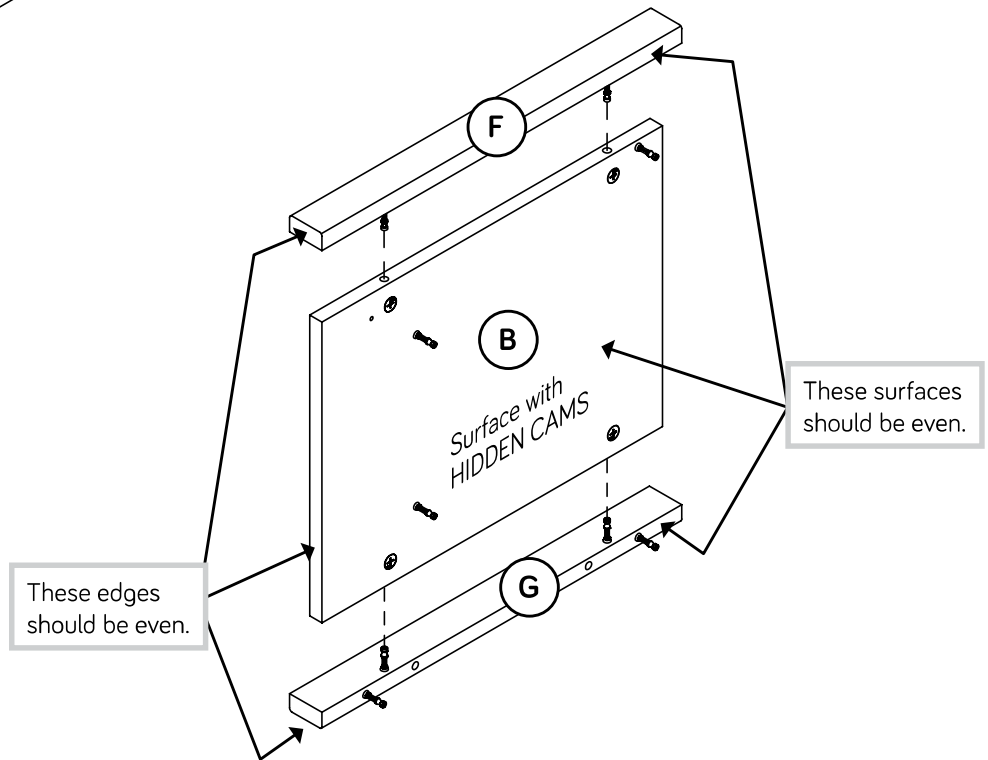
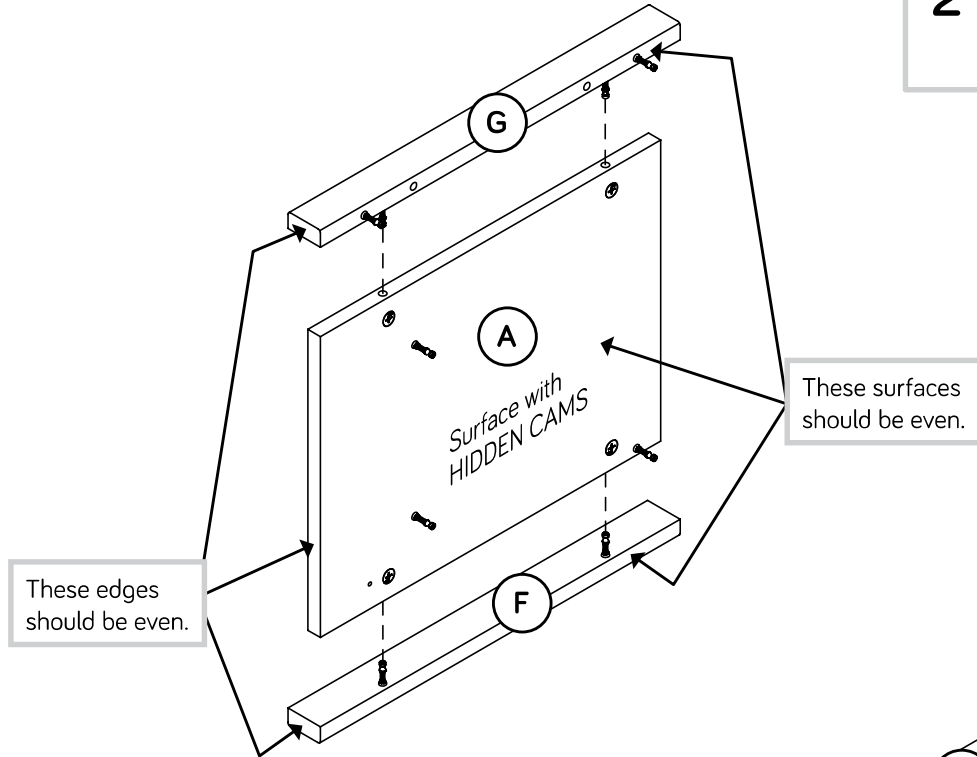
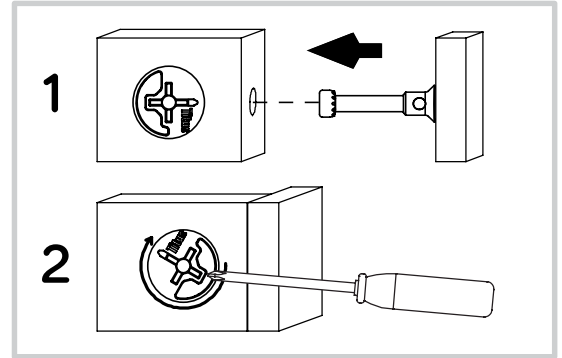

Step 4



- ✚ Insert two WOOD DOWELS (15F) into the BACK (E3).
- ✚ Fasten the REAR LEG (G) on the LEFT END (B) to the BACK (E3). Tighten two HIDDEN CAMS.
- ✚ NOTE: Be sure the WOOD DOWEL in the BACK inserts into the hole in the REAR LEG.

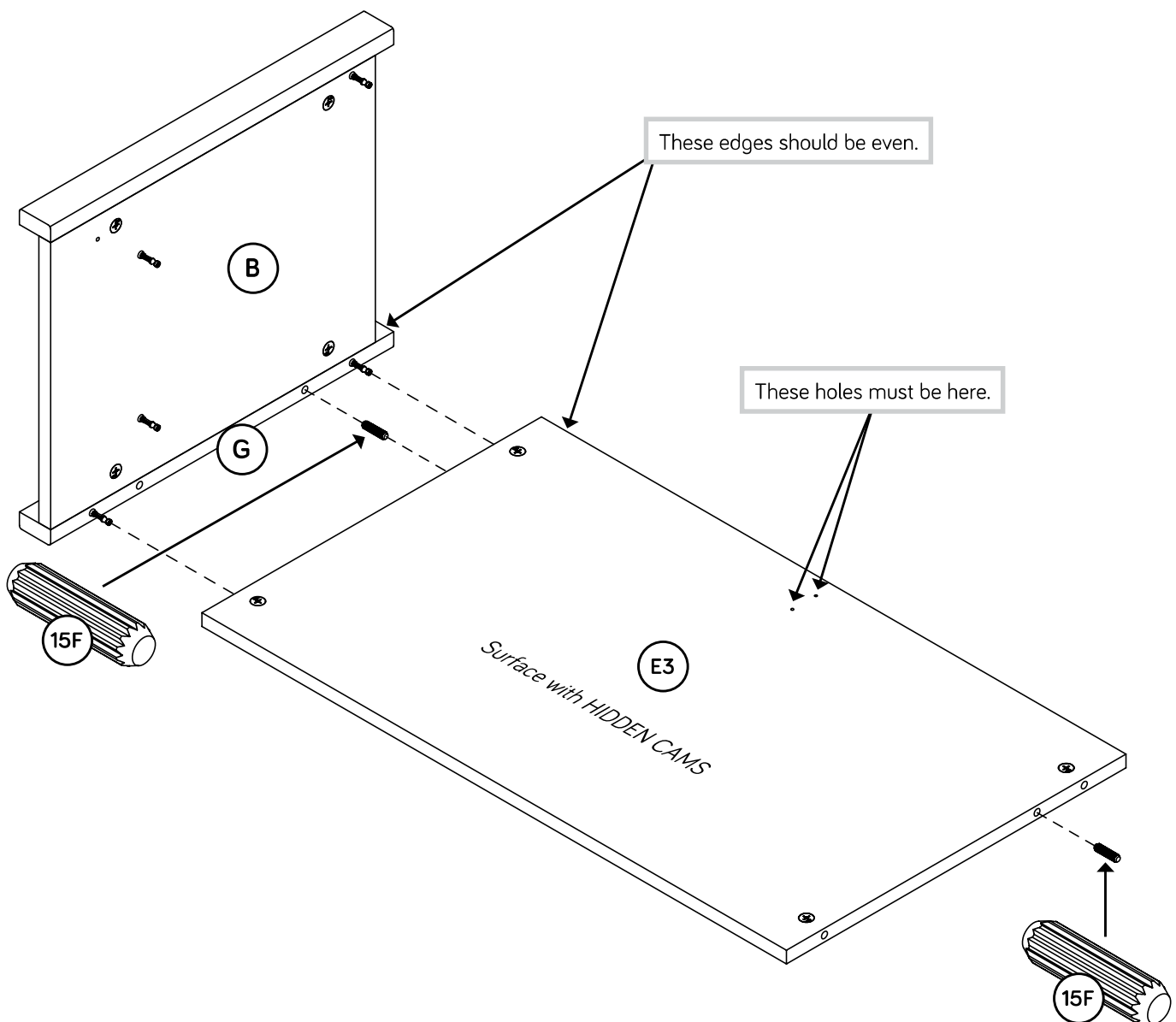

Step 5



- Fasten the BOTTOM (D) to the LEFT END (B). Tighten two HIDDEN CAMS.

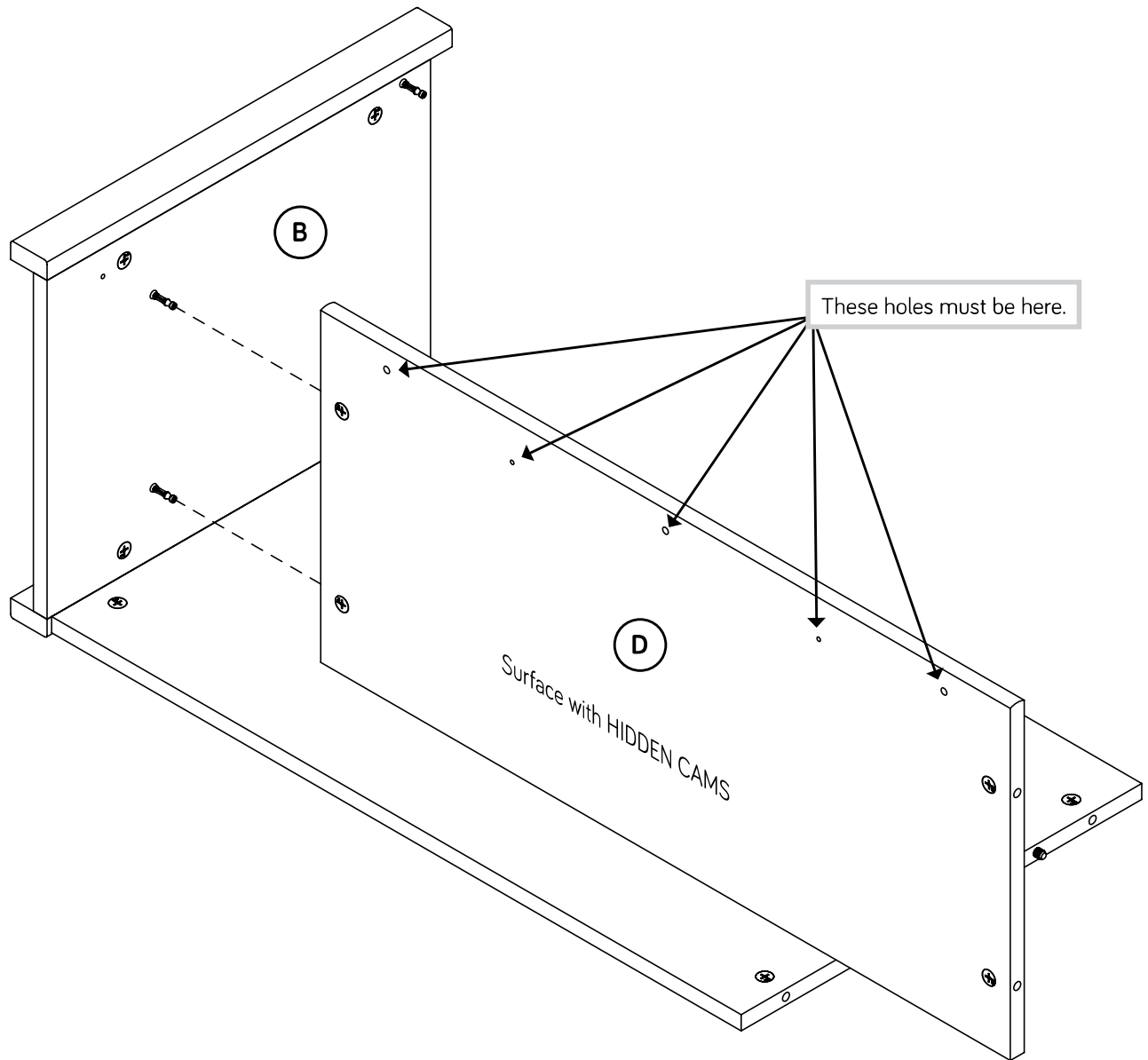

Step 6



- Fasten the FRONT (H) to the BOTTOM (D). Use three BLACK 1-7/8" FLAT HEAD SCREWS (2S).
- NOTE:** You should start each SCREW a few turns before completely tightening any of them.
- Fasten the FRONT (H) to the LEFT END (B). Tighten one HIDDEN CAM.

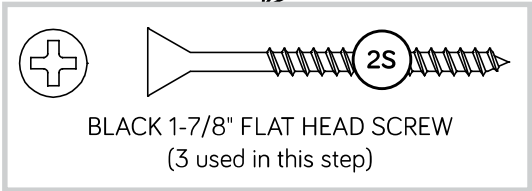
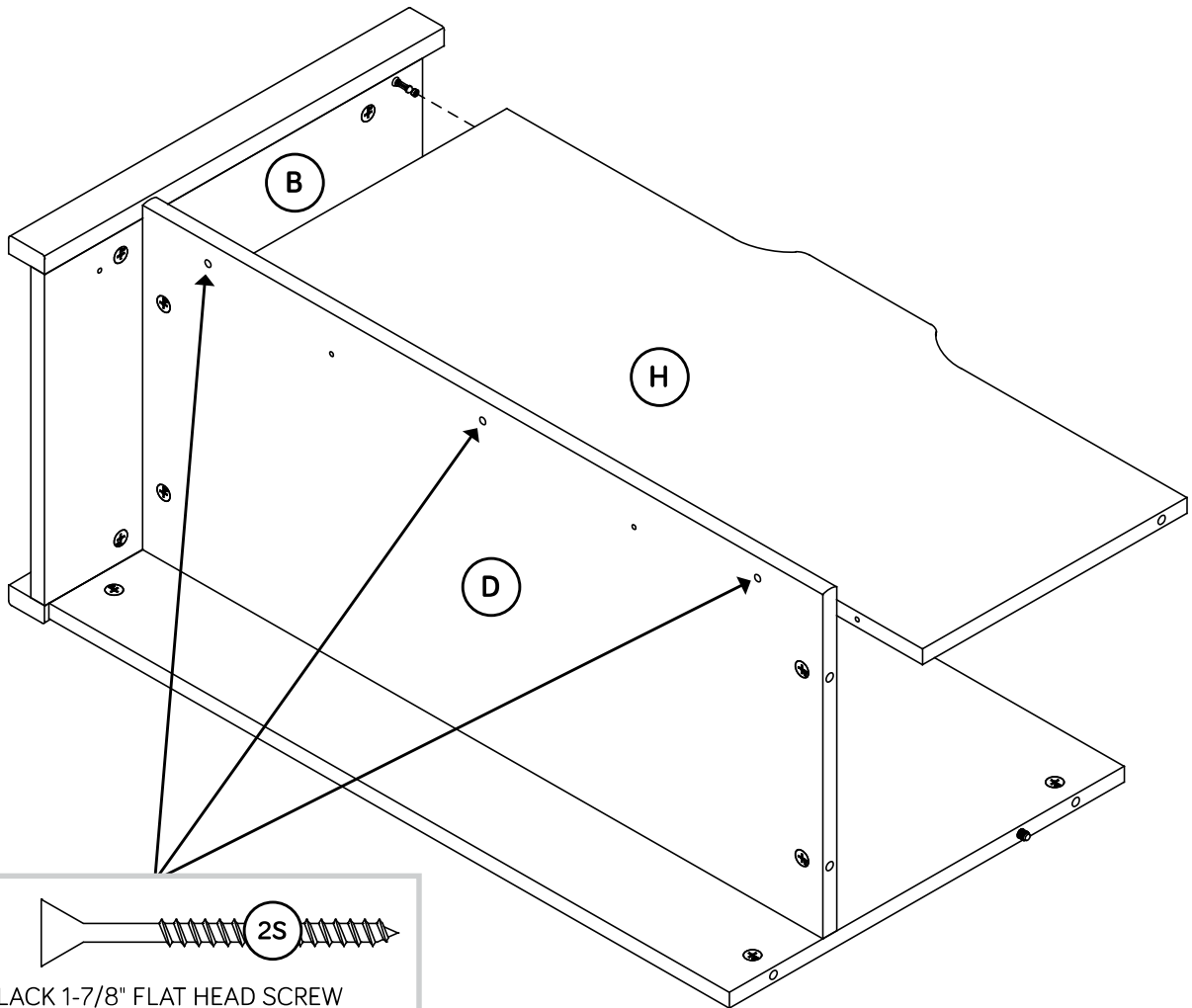
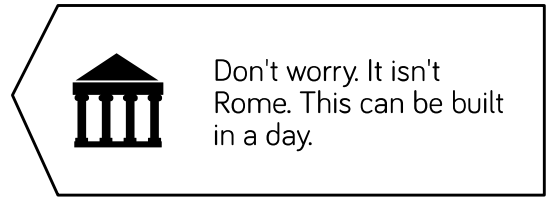

Step 7



- ✚ Fasten the REAR LEG (G) on the RIGHT END (A) to the BACK (E3). Tighten two HIDDEN CAMS.
- ✚ NOTE: Be sure the WOOD DOWEL in the BACK inserts into the hole in the REAR LEG.
- ✚ Fasten the RIGHT END (A) to the BOTTOM (D) and FRONT (H). Tighten three HIDDEN CAMS.

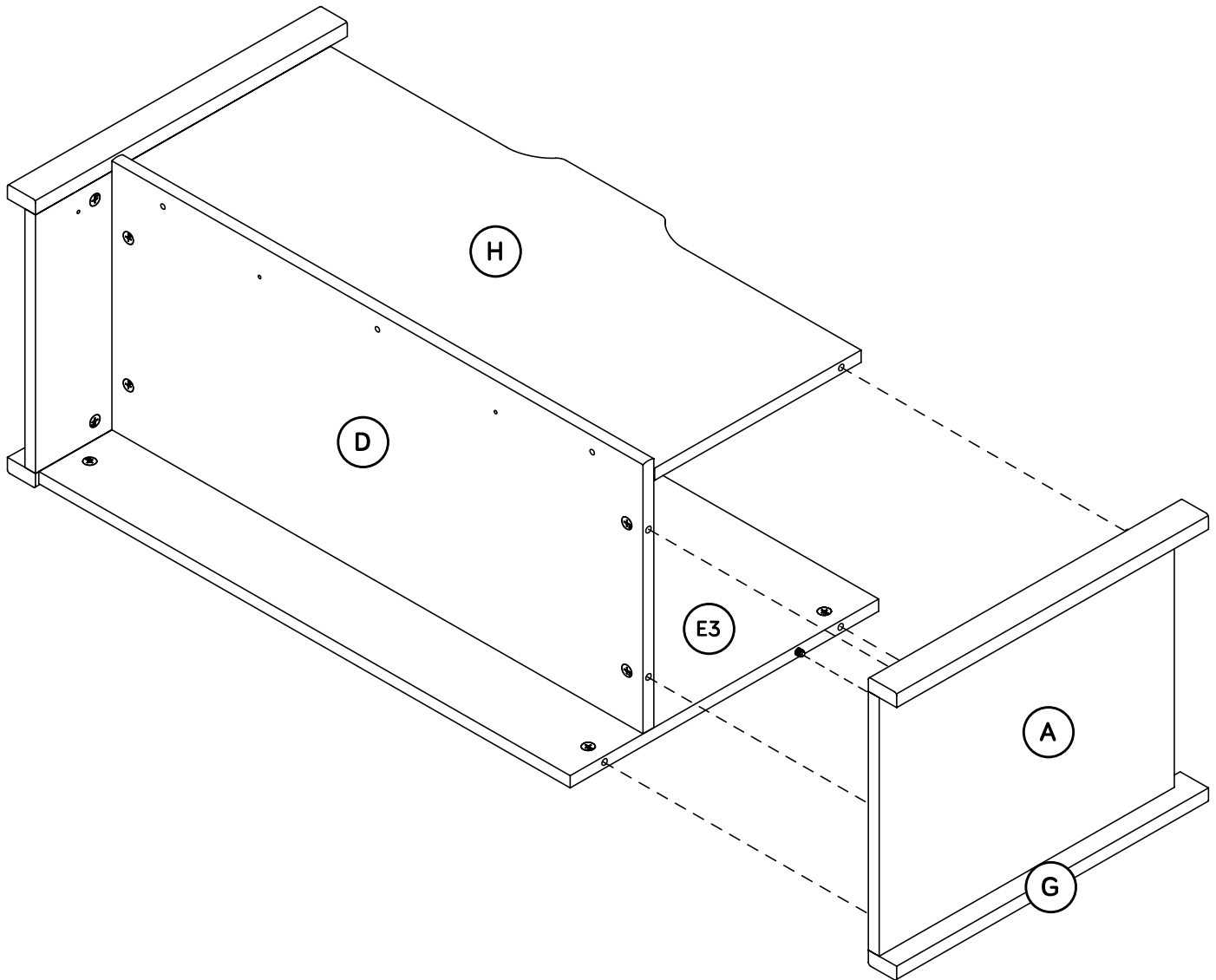

Step 8

- Fasten four ANGLE BRACKETS (27G) to the SKIRT (I).
Use four BLACK 9/16" LARGE HEAD SCREWS (1S).
- NOTE:** Be sure the edges of the ANGLE BRACKETS are even with the edges of the SKIRT.

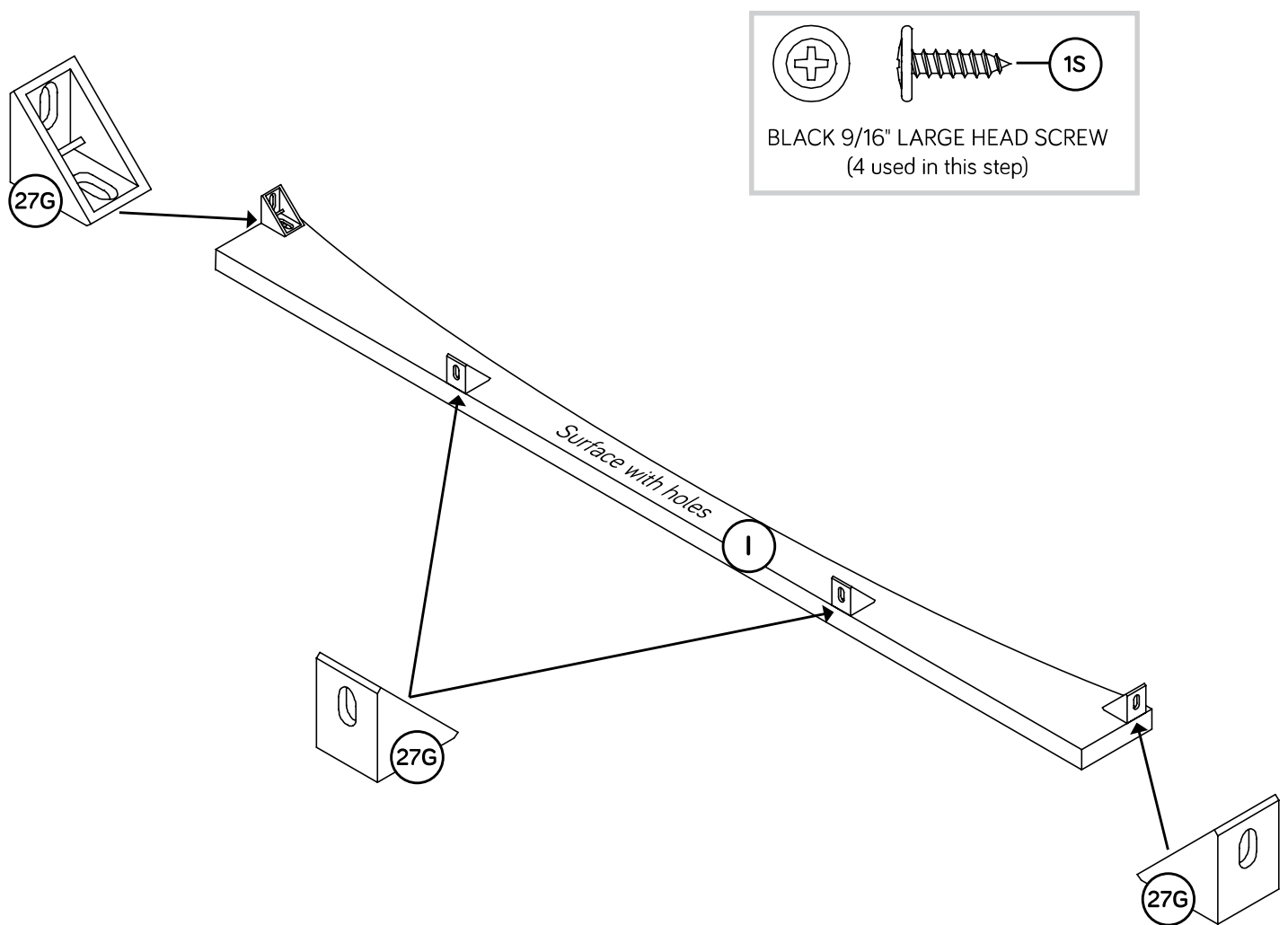

Step 9

- Fasten the SKIRT (I) to the ENDS (A and B) and BOTTOM (D).
Use four BLACK 9/16" LARGE HEAD SCREWS (1S).

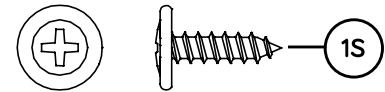

BLACK 9/16" LARGE HEAD SCREW
(4 used in this step)

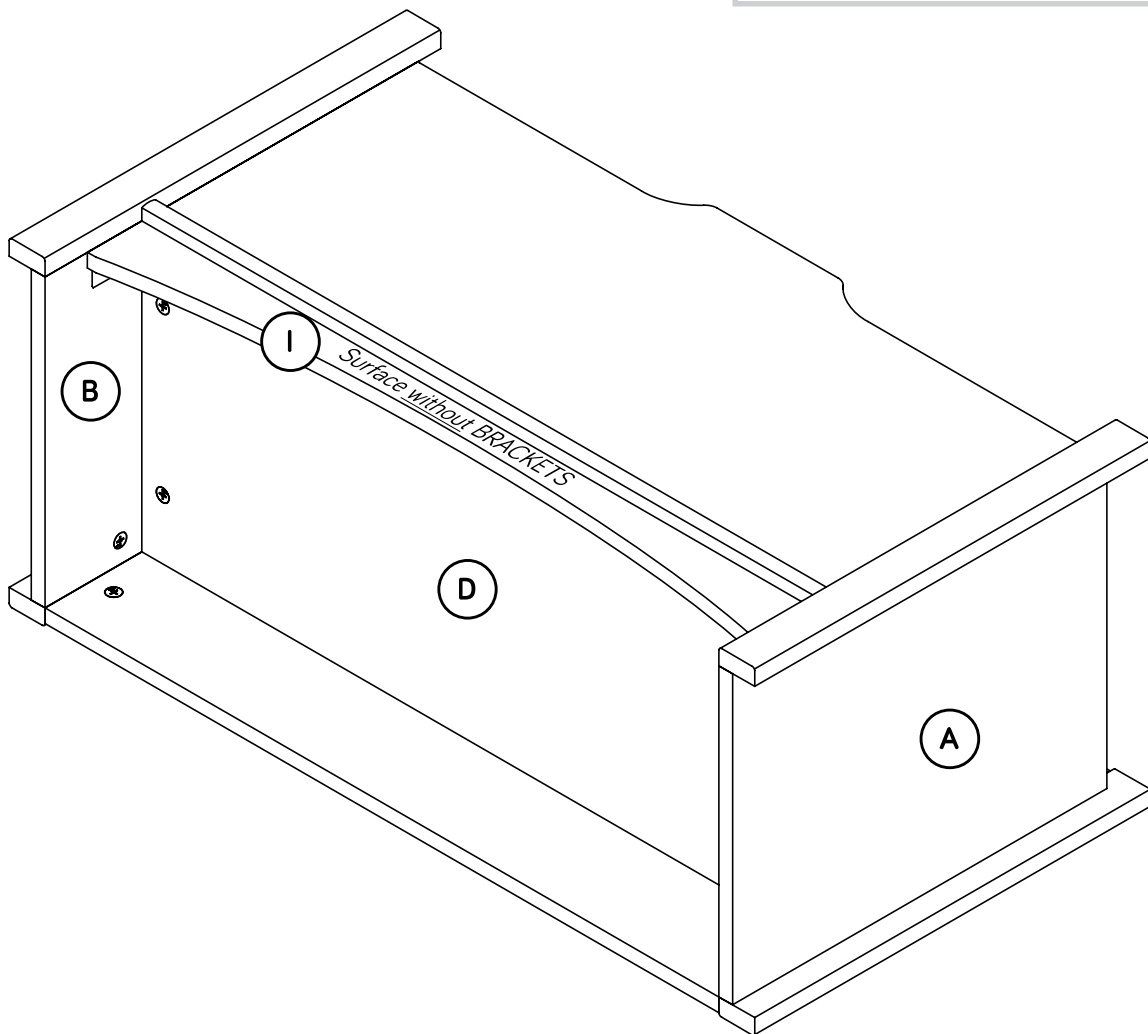

Step 10

- ⚠ Carefully stand your unit upright.
- ⚠ Fasten the HINGES (16H) to the BACK (E3) and TOP LID (C3). Use twelve BLACK 9/16" LARGE HEAD SCREWS (1S).
- ⚠ NOTE: You should start each SCREW a few turns before completely tightening any of them.



Pro Tip: Lift with your legs. And, you know, your arms.

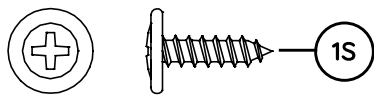

BLACK 9/16" LARGE HEAD SCREW
(12 used in this step)

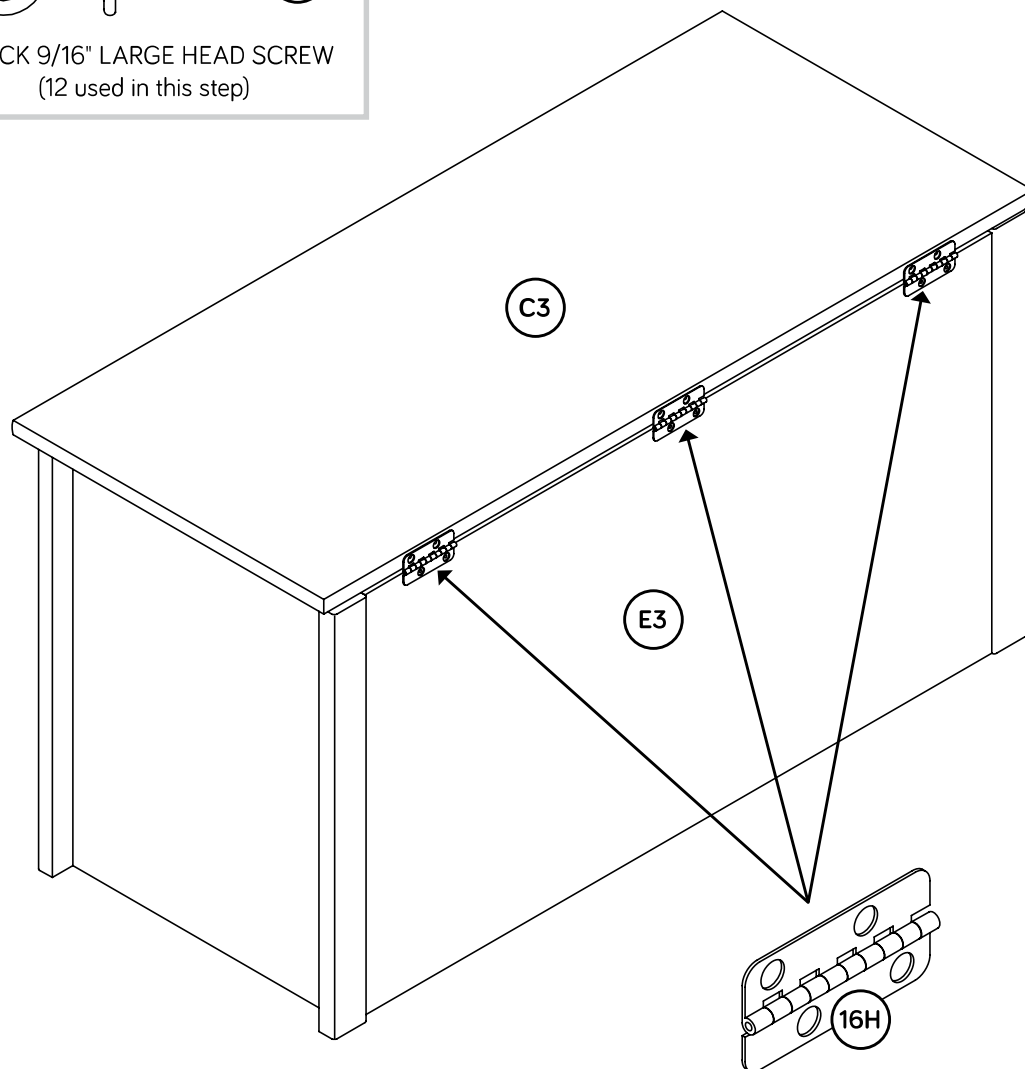

Step 11

- ⚠ **NOTE:** You will need to open the TOP LID as shown below to fasten the LID SUPPORT.
- ⚠ Fasten the LID SUPPORT (57H) to the TOP LID (C3) and BACK (E3). Use four BLACK 9/16" LARGE HEAD SCREWS (1S).
- ⚠ **NOTE:** You should start each SCREW a few turns before completely tightening any of them.

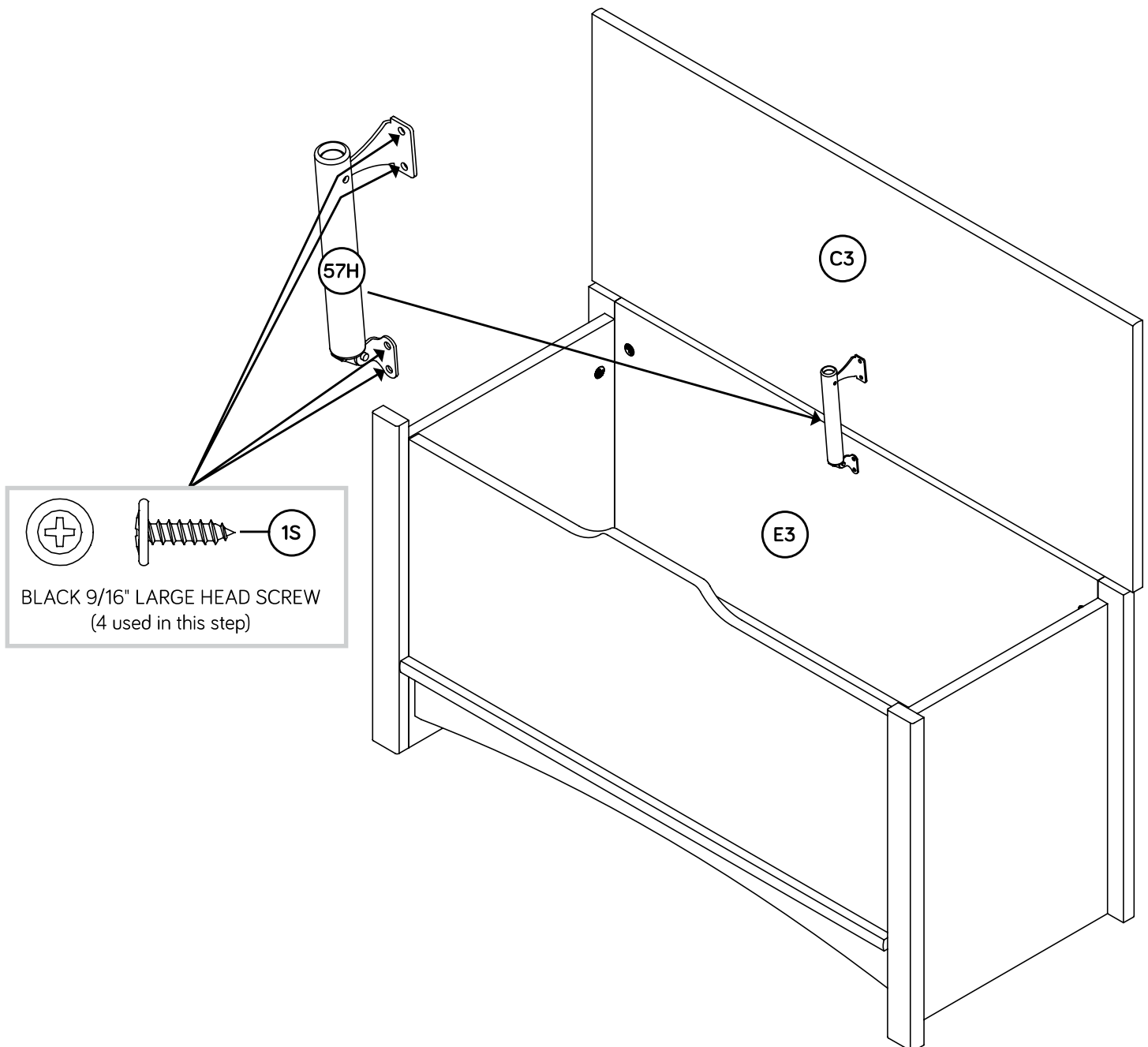

Step 12

- 🔩 **NOTE:** Please read the back page of the instruction booklet for important safety information.
- 🔩 This completes assembly. Clean with a damp cloth. Wipe dry.

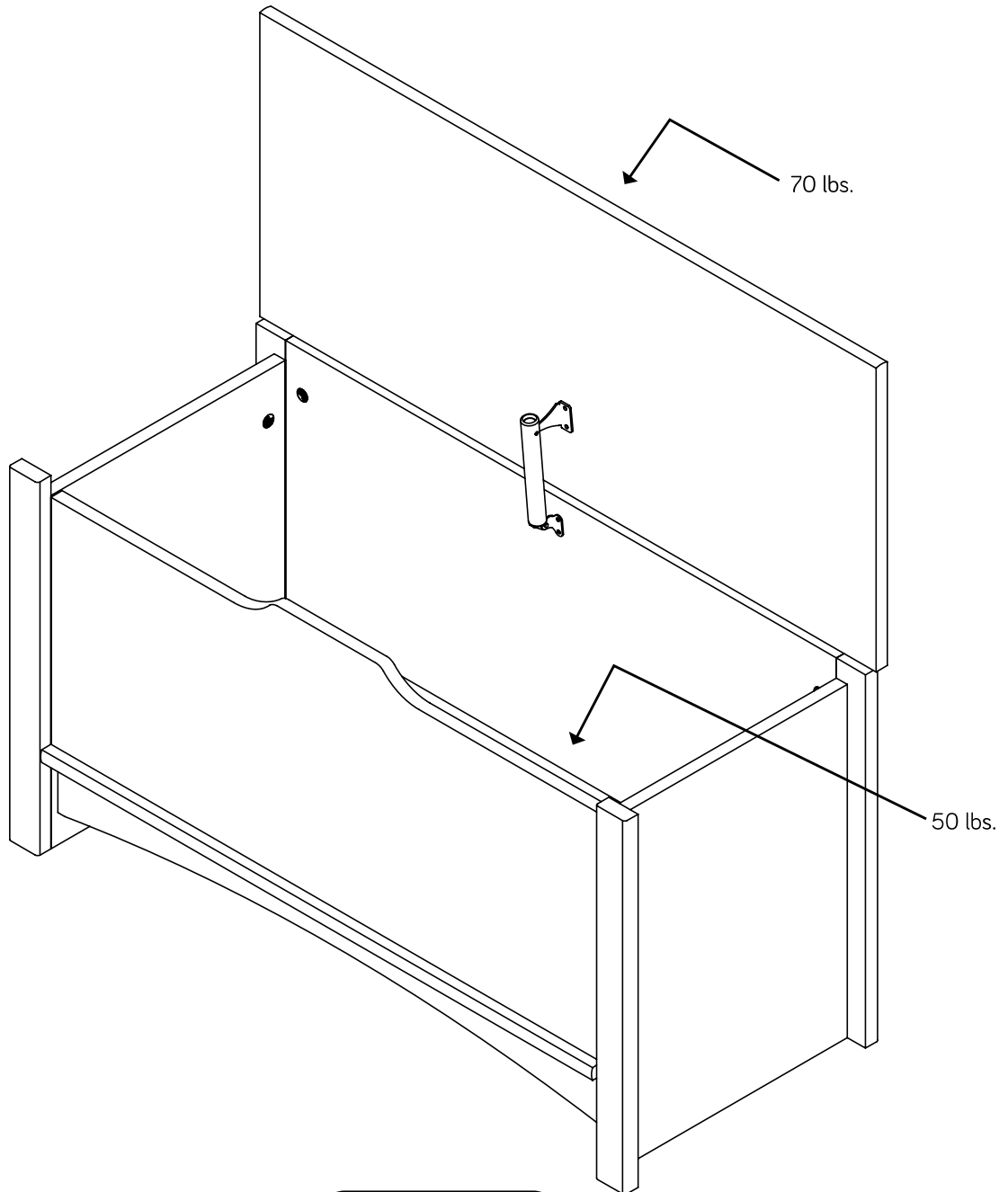

Scan to rate and review
your piece at **Sauder.com**
Your opinion matters!



Utilisez les instructions d'assemblage en français avec les schémas étape par étape du manuel d'instruction en anglais. Chaque étape en français correspond à la même étape en anglais. Comparer la "Liste de pièces" ci-dessous avec la "PART IDENTIFICATION" du manuel en anglais pour vous familiariser avec les pièces avant l'assemblage.

REMARQUE : CE MANUEL D'INSTRUCTIONS CONTIENT **D'IMPORTANTES** INFORMATIONS RELATIVES À LA SÉCURITÉ. À LIRE ET CONSERVER POUR TOUTE RÉFÉRENCE FUTURE.

NOUS CONTACTER EN PREMIER

AVANT D'EFFECTUER TOUT RETOUR AU MAGASIN.

Nous faisons de notre mieux pour nous assurer que votre meuble arrive dans d'excellentes conditions. Nos représentants du service Clientèle sont aimables et prêts à vous aider au cas où une pièce aurait été endommagée ou manquerait (ou si vous aviez besoin d'aide pour l'assemblage). Appelez ou envoyez un SMS:

800.523.3987

**Du lundi au vendredi, de 8:30 heures du matin à
5 heures du soir (horaire Côte Est)
(sauf jours fériés)**

Si une pièce a besoin d'être remplacée, la pièce de remplacement sera envoyée dans les 48 heures. (Sauf week-ends et jours fériés)

Noter la date d'achat de cet élément et conserver le livret pour future référence. Pour contacter Sauder en ce qui concerne cet élément, faire référence au numéro de lot et numéro de modèle en appelant notre numéro sans frais.

Lot n° : _____

Date de l'achat : _____

LISTE DE PIÈCES			LISTE DE PIÈCES		
REFERENCE	DESCRIPTION	QUANTITÉ	REFERENCE	DESCRIPTION	QUANTITÉ
A	EXTRÉMITÉ DROITE.....	1	1F	EXCENTRIQUE ESCAMOTABLE.....	18
B	EXTRÉMITÉ GAUCHE.....	1	8F	VIS D'EXCENTRIQUE.....	18
C3	COUVERCLE SUPÉRIEUR.....	1	15F	CHEVILLE EN BOIS.....	2
D	DESSOUS.....	1	27G	CONSOLE À ÉQUERRE.....	4
E3	ARRIÈRE.....	1	16H	CHARNIÈRE.....	3
F	PIED AVANT.....	2	57H	SUPPORT DE COUVERCLE.....	1
G	PIED ARRIÈRE.....	2	1S	VIS TÊTE LARGE 14 mm NOIRE.....	24
H	DEVANT.....	1	2S	VIS TÊTE PLATE 48 mm NOIRE.....	3
I	PLINTHE.....	1			

ÉTAPE 1

Assembler l'élément sur un sol à moquette ou sur le carton vide pour éviter d'endommager l'élément ou le sol.

Enfoncer dix-huit EXCENTRIQUES ESCAMOTABLES (1F) dans les EXTRÉMITÉS (A et B), le DESSOUS (D), l'ARRIÈRE (E3) et le DEVANT (H).

ÉTAPE 2

Faire tourner dix-huit VIS D'EXCENTRIQUE (8F) dans les EXTRÉMITÉS (A et B) et les PIEDS (F et G).

ÉTAPE 3

Fixer les PIEDS (F et G) aux EXTRÉMITÉS (A et B). Serrer huit EXCENTRIQUES ESCAMOTABLES.

ÉTAPE 4

Insérer deux CHEVILLES EN BOIS (15F) dans l'ARRIÈRE (E3).

Fixer le PIED ARRIÈRE (G) sur l'EXTRÉMITÉ GAUCHE (B) à l'ARRIÈRE (E3). Serrer deux EXCENTRIQUES ESCAMOTABLES.

REMARQUE : S'assurer d'insérer la CHEVILLE EN BOIS dans l'ARRIÈRE dans le PIED ARRIÈRE.

ÉTAPE 5

Fixer le DESSOUS (D) à l'EXTRÉMITÉ GAUCHE (B). Serrer deux EXCENTRIQUES ESCAMOTABLES.

ÉTAPE 6

Fixer le DEVANT (H) au DESSOUS (D). Utiliser trois VIS TÊTE PLATE 48 mm NOIRES (2S).

REMARQUE : Il est préférable de donner quelques tours de tournevis à chaque VIS avant de les serrer toutes à bloc.

Fixer le DEVANT (H) à l'EXTRÉMITÉ GAUCHE (B). Serrer l'EXCENTRIQUE ESCAMOTABLE.

ÉTAPE 7

Fixer le PIED ARRIÈRE (G) sur l'EXTRÉMITÉ DROITE (A) à l'ARRIÈRE (E3). Serrer deux EXCENTRIQUES ESCAMOTABLES.

REMARQUE : S'assurer de bien insérer la CHEVILLE EN BOIS située sur l'ARRIÈRE dans le PIED ARRIÈRE.

Fixer l'EXTRÉMITÉ DROITE (A) au DESSOUS (D) et au DEVANT (H). Serrer trois EXCENTRIQUES ESCAMOTABLES.

ÉTAPE 8

Fixer quatre CONSOLES À ÉQUERRE (27G) à la PLINTHE (I). Utiliser quatre VIS TÊTE LARGE 14 mm NOIRES (1S).

REMARQUE : S'assurer que les chants des CONSOLES À ÉQUERRE sont à fleur les chants de la PLINTHE.

ÉTAPE 9

Fixer la PLINTHE (I) aux EXTRÉMITÉS (A et B) et au DESSOUS (D). Utiliser quatre VIS TÊTE LARGE 14 mm NOIRES (1S).

ÉTAPE 10

Relever, avec précaution, l'élément dans sa position verticale.

Fixer les CHARNIÈRES (16H) à l'ARRIÈRE (E3) et au COUVERCLE SUPÉRIEUR (C3). Utiliser douze VIS TÊTE LARGE 14 mm NOIRES (1S).

REMARQUE : Il est préférable de donner quelques tours de tournevis à chaque VIS avant de les serrer toutes à bloc.

ÉTAPE 11

REMARQUE : Il faudra ouvrir le COUVERCLE SUPÉRIEUR comme illustré ci-dessous pour fixer le SUPPORT DE COUVERCLE.

Fixer le SUPPORT DE COUVERCLE (57H) au COUVERCLE SUPÉRIEUR (C3) et à l'ARRIÈRE (E3). Utiliser quatre VIS TÊTE LARGE 14 mm NOIRES (1S).

REMARQUE : Il est préférable de donner quelques tours de tournevis à chaque VIS avant de les serrer toutes à bloc.

ÉTAPE 12

REMARQUE : Prière de lire attentivement les importantes informations concernant la sécurité qui figurent sur la couverture arrière du manuel d'instructions.

Ceci complète l'assemblage. Nettoyer avec un tissu humide. Essuyer.

Use estas instrucciones de ensamblaje en español junto con las figuras paso-a-paso provistas en el folleto inglés. Cada paso en español corresponde al mismo paso en inglés. Compare la "Lista de Part" abajo con la "Part Identification" en el folleto en inglés para familiarizarse con Las partes de ensamblaje.

NOTA: ESTE FOLLETO DE INSTRUCCIONES CONTIENE INFORMACIÓN **IMPORTANTE** SOBRE LA SEGURIDAD. POR FAVOR LEA Y GUÁRDELO PARA REFERENCIA EN EL FUTURO.

**CONTÁCTENOS PRIMERO
ANTES DE HACER DEVOLUCIONES A LA TIENDA.**

Tratamos de asegurar que su mueble llega en condición excelente. Nuestros representantes de Servicio al Cliente son amables y listos para ayudarle con servicio rápido y eficiente si una parte está defectuosa o ausente (o si necesita ayuda con el ensamblaje). Llame o envíe un mensaje de texto:

800.523.3987

Lunes a viernes, 8:30 a.m. - 5:00 p.m.

**Hora oficial del Este
(excepto días festivos)**

Si requiere un repuesto de una parte, será enviado dentro de 48 horas (excepto los fines de semana y días festivos)

Anote la fecha de comprar esta unidad y guarde el folleto para su referencia futura. Si necesita ponerse en contacto con Sauder en cuanto a esta unidad, refiérase al número de lote y al número de modelo cuando llame a nuestro número gratis.

No. lote: _____

Fecha de compra: _____

LISTA DE PARTES			LISTA DE PARTES		
ITEM	DESCRIPCIÓN	CANTIDAD	ITEM	DESCRIPCIÓN	CANTIDAD
A	EXTREMO DERECHO	1	1F	EXCÉNTRICO ESCONDIDO	18
B	EXTREMO IZQUIERDO	1	8F	BIELA DE EXCÉNTRICO	18
C3	TAPA SUPERIOR.....	1	15F	PASADOR DE MADERA.....	2
D	FONDO.....	1	27G	SOPORTE ANGULAR.....	4
E3	DORSO.....	1	16H	BISAGRA.....	3
F	PATA DELANTERA.....	2	57H	SOPORTE DE LA TAPA.....	1
G	PATA POSTERIOR.....	2	1S	TORNILLO NEGRO DE CABEZA GRANDE de 14 mm.....	24
H	PARTE FRONTAL.....	1	2S	TORNILLO NEGRO DE CABEZA PERDIDA de 48 mm.....	3
I	FALDÓN.....	1			

PASO 1

Ensamble la unidad sobre un piso alfombrado o sobre el cartón vacío para evitar rayar la unidad o el piso.

Empuje dieciocho EXCÉNTRICOS ESCONDIDOS (1F) dentro de los EXTREMOS (A y B), el FONDO (D), el DORSO (E3) y la PARTE DELANTERA (H).

PASO 2

Gire dieciocho BIELAS DE EXCÉNTRICO (8F) dentro de los EXTREMOS (A y B) y de las PATAS (F y G).

PASO 3

Fije las PATAS (F y G) a los EXTREMOS (A y B). Apriete ocho EXCÉNTRICOS ESCONDIDOS.

PASO 4

Inserte dos PASADORES DE MADERA (15F) dentro del DORSO (E3).

Fije la PATA POSTERIOR (G) en el EXTREMO IZQUIERDO (B) al DORSO (E3). Apriete dos EXCÉNTRICOS ESCONDIDOS.

NOTA: Asegúrese de que los PASADORES DE MADERA en el DORSO se insertan entre el PATA POSTERIOR.

PASO 5

Fije el FONDO (D) al EXTREMO IZQUIERDO (B). Apriete dos EXCÉNTRICOS ESCONDIDOS.

PASO 6

Fije la PARTE DELANTERA (H) al FONDO (D). Utilice tres TORNILLOS NEGROS DE CABEZA PERDIDA de 48 mm (2S).

NOTA: Debe apretar cada TORNILLO unas vueltas antes de apretar cualquier tornillo firmemente.

Fije la PARTE FRONTAL (H) al EXTREMO IZQUIERDO (B). Apriete el EXCÉNTRICO ESCONDIDO.

PASO 7

Fije la PATA POSTERIOR (G) en el EXTREMO DERECHO (A) al DORSO (E3). Apriete dos EXCÉNTRICOS ESCONDIDOS.

NOTA: Asegúrese de que el PASADOR DE MADERA sujetado al DORSO se inserte dentro del agujero de la PATA POSTERIOR.

Fije el EXTREMO DERECHO (A) al FONDO (D) y a la PARTE DELANTERA (H). Apriete tres EXCÉNTRICOS ESCONDIDOS.

PASO 8

Fije cuatro SOPORTES ANGULARES (27G) al FALDÓN (I). Utilice cuatro TORNILLOS NEGROS DE CABEZA GRANDE de 14 mm (1S).

NOTA: Asegúrese que los bordes de los SOPORTES ANGULARES estén nivelados con los bordes del FALDÓN.

PASO 9

Fije el FALDÓN (I) a los EXTREMOS (A y B) y al FONDO (D). Utilice cuatro TORNILLOS NEGROS DE CABEZA GRANDE de 14 mm (1S).

PASO 10

Cuidadosamente ponga la unidad en posición vertical.

Fije las BISAGRAS (16H) al DORSO (E3) y a la TAPA SUPERIOR (C3). Utilice doce TORNILLOS NEGROS DE CABEZA GRANDE de 14 mm (1S).

NOTA: Debe apretar cada TORNILLO unas vueltas antes de apretar cualquier tornillo firmemente.

PASO 11

NOTA: Usted tendrá que abrir la TAPA SUPERIOR como se muestra a continuación para sujetar el SOPORTE DE LA TAPA.

Fije el SOPORTE DE LA TAPA (57H) a la TAPA SUPERIOR (C3) y al DORSO (E3). Utilice cuatro TORNILLOS NEGROS DE CABEZA GRANDE de 14 mm (1S).

NOTA: Debe apretar cada TORNILLO unas vueltas antes de apretar cualquier tornillo firmemente.

PASO 12

NOTA: Por favor lea la página final del folleto de instrucciones para información importante sobre la seguridad.

Esto completa el ensamblaje. Limpiar con un trapo húmedo. Seque con un paño.

WARNING

The lid support mechanism is an important safety device. It helps prevent a risk of injury or death to children that can occur if the lid falls on a child's head or across the back of a child's neck.

- Make sure you have properly installed the support mechanism. Refer to the instruction booklet, Step 11.
- Test the lid support mechanism before you use the product.
 - Open the lid at least 2 inches, up to 60 degrees from the closed position (see diagram).
 - Let go of the lid. It should not fall more than 1/2 inch.
- Test the support mechanism periodically.

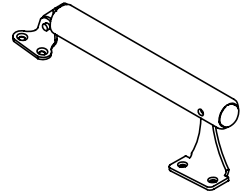

Do not use the Storage Chest if the lid support mechanism has not been installed or is not working properly. Call our toll-free number for customer service help or repair parts. Keep this instruction booklet for future reference.

AVERTISSEMENT

Le mécanisme de support de dessus à abattant est un dispositif de sécurité important. Empêche le risque de blessures graves ou la mort des enfants si l'abattant tombe sur la tête d'enfant ou sur la nuque de un enfant.

- S'assurer d'installé correctement du mécanisme de support de dessus à abattant. Consulter le manuel d'instructions, Étape 11.
- Avant d'utiliser du produit essayer le mécanisme de support de dessus à abattant.
 - Ouvrir le dessus à abattant à un minimum de 51 mm et jusqu'à 60 degrés à partir de la position fermée (consulter le schéma).
 - Laisser tomber l'abattant. Celui-ci ne devrait pas tomber plus des 13 mm.
- Essayer le mécanisme de support périodiquement.

Ne pas utiliser le Coffre de rangement si le mécanisme de support de dessus à abattant n'est installé ou ne pas fonctionne correctement. Appeler notre numéro sans frais pour le service à la clientèle ou commander des pièces de rechange. Garder ce manuel d'instructions pour référence future.

ADVERTENCIA

El soporte de tapa es un mecanismo de seguridad importante. Ayuda a evitar un riesgo de lesiones severos o la muerte a los niños que pueda ocurrir si la tapa cae en la cabeza de un niño o sobre el cuello de un niño.

- Asegúrese que el mecanismo de soporte es instalado correctamente. Consulte el folleto de instrucciones, Paso 11.
- Pruebe el mecanismo de soporte de tapa antes de usar el producto.
 - Abra la tapa un mínimo de 51 mm y hasta 60 grados a partir de la posición cerrada (consulte el diagrama).
 - Suelte la tapa. No debe bajar más de 13 mm.
- Revise el mecanismo de soporte periódicamente.

No use el Cofre de almacenaje si el mecanismo de soporte de tapa no ha sido instalado o si no está funcionando apropiadamente. Llame a nuestro número sin cargo para servicio al cliente o piezas de repuesta. Guarde este folleto de instrucciones para referencia en el futuro.

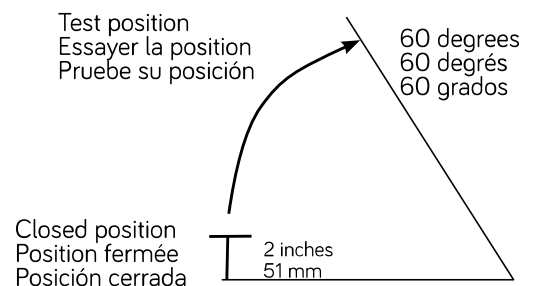

5-YEAR LIMITED WARRANTY

1. Sauder Woodworking Co. (Sauder®) provides limited warranty coverage to the original purchaser of this product for a period of five years from the date of purchase against defects in materials or workmanship of Sauder furniture components. As used in this Warranty, "defect" means imperfections in components which substantially impair the utility of the product. This Warranty gives you specific legal rights, and you may also have other rights which vary from state to state.

2. There is no warranty coverage for defects or conditions that result from the failure to follow product assembly instructions, information or warnings, misuse or abuse, intentional damage, fire, flood, alteration or modification of the product, or use of the product in a manner inconsistent with its intended use, nor any condition resulting from incorrect or inadequate maintenance, cleaning, or care. There is also no warranty coverage for rented products or any products purchased "used" or "as is", at a distress or going-out-of business sale, or from a liquidator.

3. As the exclusive remedy under this Warranty, Sauder will (at its sole option) repair, replace or refund the value of any defective furniture component. Sauder may require independent confirmation of the claimed defect and proof of purchase. Replacement parts will be warranted for only the remaining period of the original Warranty. SAUDER SHALL HAVE NO LIABILITY FOR ANY INCIDENTAL OR CONSEQUENTIAL DAMAGES OF ANY KIND and all such damages are EXCLUDED FROM THIS WARRANTY, such as loss of use, disassembly, transportation, labor or damage to property on or near the product. Some states do not allow the exclusion or limitation of incidental or consequential damages, so the above limitation or exclusion may not apply to you.

GARANTIE LIMITÉE DE 5 ANS

1. Sauder Woodworking Co. (Sauder®) offre une couverture de garantie limitée à l'acheteur initial du présent produit pendant une période de cinq ans à compter de la date d'achat contre tout défaut de matériaux ou de fabrication des composants de mobilier Sauder. Le mot « défaut », tel qu'il est utilisé sous les termes de la présente garantie, comprend les imperfections des pièces qui empêchent substantiellement l'utilisation du produit. La présente garantie vous donne des droits légaux spécifiques et il est possible que vous ayez des droits supplémentaires variant d'État en État ou de province en province.

2. La présente garantie ne saurait couvrir les défauts ou conditions qui surviendraient à la suite du non respect des instructions, informations ou mises en garde de montage, d'une mauvaise utilisation ou d'un abus, d'un dommage intentionnel, d'un incendie, d'une inondation, d'une altération ou modification du produit, d'une utilisation du produit allant à l'encontre de son usage prévu, ni aucune condition résultant d'une maintenance, d'un nettoyage ou d'un entretien inappropriés ou inadéquats. De plus, il n'existe aucune garantie pour les produits loués ou tous les produits achetés « d'occasion » ou « en l'état », dans le cadre d'une vente aux enchères ou de solde pour cessation de commerce, ou auprès d'un liquidateur.

3. En tant que recours exclusif en vertu de la présente garantie, Sauder réparera, remplacera ou remboursera (sur sa seule décision) la valeur de toute composante de mobilier défectueuse. Sauder peut exiger une confirmation indépendante du défaut revendiqué ainsi qu'une preuve d'achat. Les pièces de rechange seront garanties uniquement pendant la période restante de la garantie originale. SAUDER NE SERA EN AUCUN CAS RESPONSABLE DE TOUT DOMMAGE ACCESSOIRE OU CONSÉCUTIF DE TOUTE SORTE et lesdits dommages sont EXCLUS DE LA PRÉSENTE GARANTIE, à savoir perte d'utilisation, démontage, transport, main d'œuvre ou dommages matériels sur ou à proximité du produit. Certains États ou provinces ne permettant pas l'exclusion ou la limite aux responsabilités pour dommages accidentels ou consécutifs, la limite ou l'exclusion ci-dessus peut ne pas être applicable.

GARANTÍA LIMITADA DE 5 AÑOS

1. Sauder Woodworking Co. (Sauder®) provee cobertura de garantía limitada al comprador original de este producto por un período de cinco años, a partir de la fecha de compra, contra defectos en los materiales o de mano de obra en los componentes de muebles Sauder. Como es utilizado en esta Garantía, "defecto" significa imperfecciones en los componentes que de manera fundamental afecta la utilidad del producto. Esta Garantía le permite a usted ciertos derechos legales, y usted también podría poseer otros derechos adicionales, los cuales varían de estado a estado.

2. No hay cobertura de garantía para defectos o estados que resulten del incumplimiento en seguir las instrucciones, la información o las advertencias sobre el ensamblaje del producto; del uso incorrecto o maltrato, del daño intencional, incendio, inundación, cambio o modificación del producto; o de la utilización del producto de manera contradictoria con el uso para el cual fue fabricado, ni por ningún estado que resulte del mantenimiento, limpieza o cuidado incorrecto o inadecuado. Tampoco no hay cobertura de garantía para los productos rentados o para cualesquiera productos comprados "de uso" o "como está", en una venta de bienes embargados o en una venta por salirse del negocio, o comprados a un liquidador.

3. Como un recurso exclusivo bajo esta Garantía, Sauder (sólo a su opción) reparará, reemplazará o reembolsará el valor de cualquier componente defectuoso de mueble. Sauder puede requerir una confirmación independiente de un defecto reclamado y una prueba de compra. Las piezas de repuesto serán garantizadas solamente por el período de tiempo que queda de la Garantía original. SAUDER NO TENDRÁ RESPONSABILIDAD POR NINGÚN DAÑO INCIDENTAL O CONSECUENTE DE NINGÚN TIPO y todos dichos daños SE EXCLUYEN DE ESTA GARANTÍA, tales como pérdida de uso, desensamblaje, transportación, trabajo o daño a la propiedad en o cerca del producto. Algunos estados no permiten la exclusión o limitación de daños incidentales o consecuentes, en tales instancias la limitación o exclusión antes mencionada podría no ser aplicable a usted.

4. This Warranty applies only to warranted defects that first arise and are reported to Sauder within the warranty coverage period. The Warranty cannot be transferred to subsequent owners or users of the product, and it shall be immediately void in the event the product is resold, transferred, leased or rented to any third party or person other than the original purchaser.

5. THERE ARE NO OTHER WARRANTIES APPLICABLE TO THIS PRODUCT. Under the laws of certain states, there may be no implied warranties from Sauder and all implied warranties, INCLUDING ANY IMPLIED WARRANTY OF MERCHANTABILITY OR FITNESS FOR A PARTICULAR PURPOSE are disclaimed where allowed by law. TO THE EXTENT ANY IMPLIED WARRANTIES ARE APPLICABLE, ANY IMPLIED WARRANTIES, INCLUDING ANY IMPLIED WARRANTY OF MERCHANTABILITY OR FITNESS FOR A PARTICULAR PURPOSE, ARE LIMITED IN DURATION TO THE DURATION OF THIS EXPRESS WARRANTY or the minimum period allowed by law, whichever is shorter. Some states do not allow limitations on how long an implied Warranty lasts, so the above limitation may not apply to you.

6. For Warranty inquiries or claims, please visit our website www.sauder.com. You can also contact Sauder at 1.800.523.3987. Sauder may require Warranty claims to be submitted in writing to: Sauder Woodworking Co., 502 Middle Street, Archbold, OH 43502 USA. Please include your sales receipt or other proof of purchase and a specific description of the product defect.

4. La présente garantie ne s'applique qu'aux défauts garantis qui se produisent pour la première fois et qui sont signalés à Sauder dans les limites de couverture de la garantie. La garantie ne peut pas être transférée à des propriétaires ou utilisateurs subséquents du produit, et sera immédiatement invalidée dans le cas où le produit est revendu, transféré, loué sous bail ou loué à une tierce partie ou personne autre que l'acheteur original.

5. IL N'EXISTE AUCUNE AUTRE GARANTIE EN VIGUEUR POUR LE PRÉSENT PRODUIT. En vertu des lois de certains États ou provinces, il ne peut y avoir de garanties implicites de la part de Sauder et toutes les garanties implicites, Y COMPRIS TOUTE GARANTIE IMPLICITE DE COMMERCIALITÉ OU D'ADAPTATION À UN USAGE PARTICULIER sont déclinées partout où la loi l'autorise. DANS LA MESURE OÙ TOUTE GARANTIE IMPLICITE EST APPLICABLE, TOUTE GARANTIE IMPLICITE, Y COMPRIS TOUTE GARANTIE DE COMMERCIALITÉ OU D'ADAPTATION À UN USAGE PARTICULIER, EST LIMITÉE À LA DURÉE DE LA PRÉSENTE GARANTIE EXPRESSE ou à la période minimum autorisée par la loi, la période la plus courte étant retenue. Certains États ne permettant pas que des limites soient imposées quant à la durée d'une garantie implicite, la limite ci-dessus peut donc ne pas être applicable.

6. Pour toute question concernant la garantie ou toute demande de réclamation, consulter le site Web www.sauder.com. Il est également possible de contacter Sauder en composant le 1.800.523.3987. Sauder peut exiger de soumettre les demandes de réclamation sous garantie par écrit à : Sauder Woodworking Co., 502 Middle Street, Archbold, OH 43502 USA. Veuillez joindre votre ticket de caisse ou toute autre preuve d'achat ainsi qu'une description spécifique du défaut de produit.

4. Esta Garantía sólo es aplicable a defectos garantizados que primeramente surjan y se informen a Sauder dentro del período de cobertura de garantía. La Garantía no puede ser transferida a propietarios o usuarios subsiguientes del producto, y ésta será inmediatamente invalidada en el caso que el producto sea revendido, transferido, arrendado o rentado a cualquier tercero u otra persona que no sea el comprador original.

5. NO HAY OTRA GARANTÍA APLICABLE A ESTE PRODUCTO. Bajo las leyes de ciertos estados, pueden no haber garantías implícitas de Sauder y se hace renuncia de responsabilidad de todas las garantías implícitas donde lo permita la ley, INCLUYENDO CUALQUIER GARANTÍA IMPLÍCITA DE MERCANTIBILIDAD O DE APTITUD PARA UN PROPÓSITO EN PARTICULAR. EN LA MEDIDA CUALQUIER GARANTÍA IMPLÍCITA ES APLICABLE, CUALESQUIERA GARANTÍAS IMPLÍCITAS, INCLUYENDO AQUELLA DE MERCANTIBILIDAD O DE APTITUD PARA UN PROPÓSITO EN PARTICULAR, SE LIMITAN EN DURACIÓN HASTA LA DURACIÓN DE ESTA GARANTÍA IMPLÍCITA o hasta el período mínimo permitido por la ley, la que sea más corta. Algunos estados no permiten limitaciones en cuanto a la duración de una garantía implícita, por eso la limitación arriba citada pueda no ser aplicable a usted.

6. Para solicitud de información o reclamación de Garantía, por favor, visite nuestro sitio Web www.sauder.com. Usted también puede contactar a Sauder llamando al 1.800.523.3987. Sauder puede solicitar que las reclamaciones sean presentadas por escrito a: Sauder Woodworking Co., 502 Middle Street, Archbold, OH 43502 USA. Por favor incluya su recibo de venta u otra prueba de compra y una descripción detallada del defecto del producto.

CONTACT US FIRST BEFORE MAKING ANY RETURNS TO THE RETAILER.

Dear Valued Customer:

Thanks so much for choosing Sauder® furniture. I hope the purchase and assembly process was a positive experience and you feel good about the furniture you just built.

My grandfather, Erie Sauder, founded the company in 1934 and later invented and patented the first commercially successful ready-to-assemble tables. We strive to hold true to his core values of innovation, integrity, servanthood and stewardship.

Sauder products are made with environmentally responsible materials and world-class manufacturing processes. Our dedicated employees in Archbold, Ohio, along with our global manufacturing partners, are committed to providing you furniture with great value, style and quality.

From our family to you. Enjoy!



Dan Sauder
Executive Vice President



**Register and review
your new product
at Sauder.com**

For immediate service, our website is available 24 hours per day, 7 days per week, to order replacement parts, access assembly tips, leave a review, register your product and view Sauder products. www.sauder.com/service

So, how did it go?

Set a world record for speed?
Feeling good about yourself?
Nice. Get social with it on any
of these quality share sites.



If you need assistance or want to learn more, please call or text our award-winning, Ohio-based customer service team at **800.523.3987** Monday-Friday - 8:30 a.m. to 5:00 p.m. ET (except holidays) or at sauder.com/service.

General Conformity Certificate

1. This certificate applies to the Sauder Woodworking Product identified by this Instruction Book.
2. This certificate applies to compliance of this product with the CPSC Ban on Lead-Containing Paint (16 CFR 1303).
3. This product is manufactured by:
Sauder Woodworking Company
502 Middle St.
Archbold, OH 43502
419-446-2711
4. Date of Manufacture: _____

