

INSTALLATION INSTRUCTION

DeerValley®

Bathroom Wall-Hung Basin

DV-1WS0322B

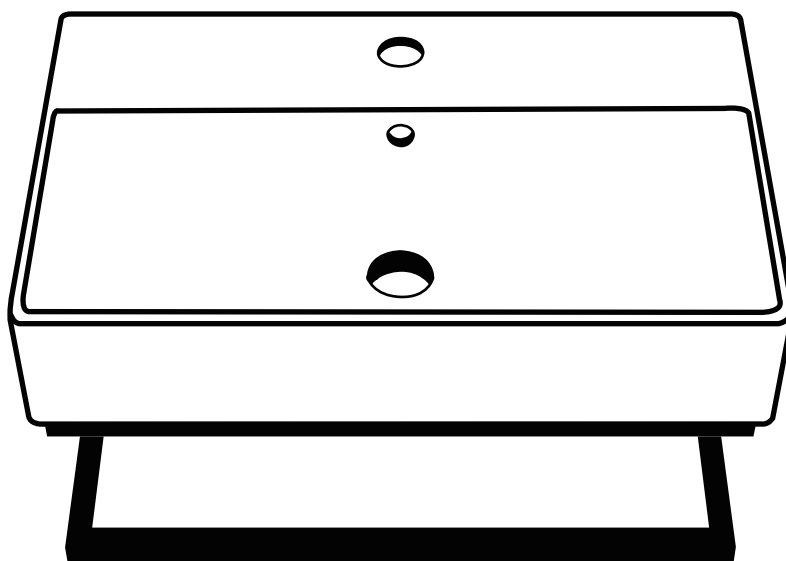

Contents

English	1-6
Français	7-12
Deutsch	13-18
Italiano	19-24
Español	25-30
Polski	31-36

English



Prior to Installation:

- Ensure that the water supply is turned off and that the necessary plumbing connections are in place.
- Confirm that the installation wall is a load-bearing wall. After the installation of heavy objects exceeding 330.7 lbs (150 kg), the wall must be able to withstand this load. Also ensure that the wall surface is flat before proceeding.
- Installation must be carried out by a qualified professional following the steps outlined in this manual.

General Recommendations:

Please read the installation and maintenance instructions carefully before installing the wall-hung bathroom basin. Use proper tools and wear appropriate personal protective equipment throughout the installation process.

**If you have any questions or concerns
please contact us:**

**+(44) 7883 319408
service@deervalleybath.com**

INSTRUCTIONS

(1) Suggested Tools and Materials

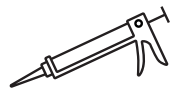

Silicone



Safety Glasses



Pencil



Tape Measure



Phillips Screwdriver



Drill



Adjustable Wrench

- Note: Installation tools are not included. Please prepare them in advance.

(2) Part List

Basin, Towel Bar, Mounting Hardware, Installation Instructions

(3) Use and Maintenance

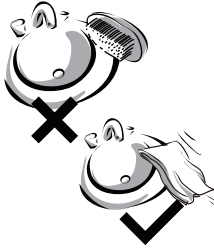
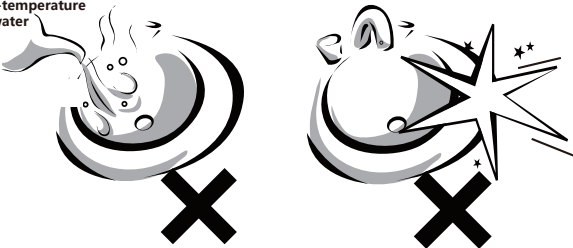
<p>Cleaning</p>	<p>Use a neutral cleaner to clean the product. Do not use strong or corrosive cleaners, as they may damage the surface.</p> 	<p>Use</p>	<p>Avoid using nylon brushes or abrasive cloths, which may scratch the surface. After each use, clean the basin with a soft cloth.</p> 
<p>Warning</p>	<p>In cold ambient temperatures, pouring hot water directly into the basin may cause cracking. Avoid hitting the surface with hard objects to prevent damage.</p> 		

(4) Towel Bar Installation Diagram

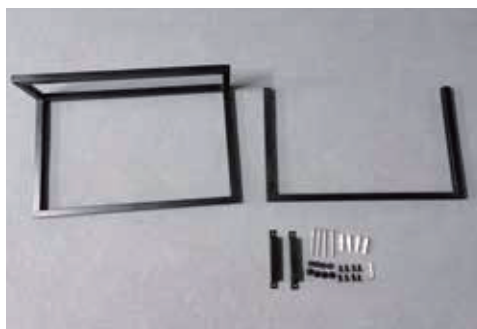

01 Prepare the stainless steel rack and the wall mounting hardware.

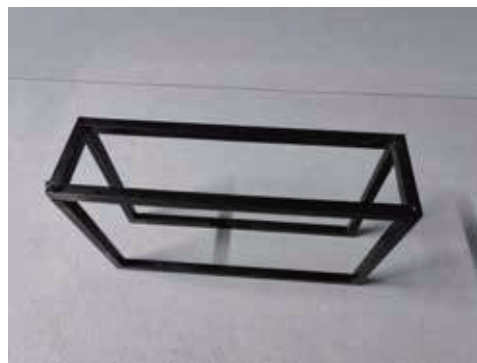

02 Assemble the frame as shown in the diagram.



03 Secure the top bracket by tightening the side screws.



04 Secure the side brackets by tightening the centre screws.

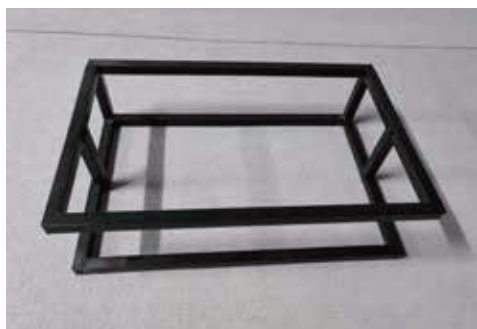

05 Tighten both side screws as shown.



06 Attach the decorative covers as illustrated.



07 Fix the towel bar securely to the wall.



08 Finally, install the wall-mounted basin above the bracket.

(5) Sink Installation Instruction

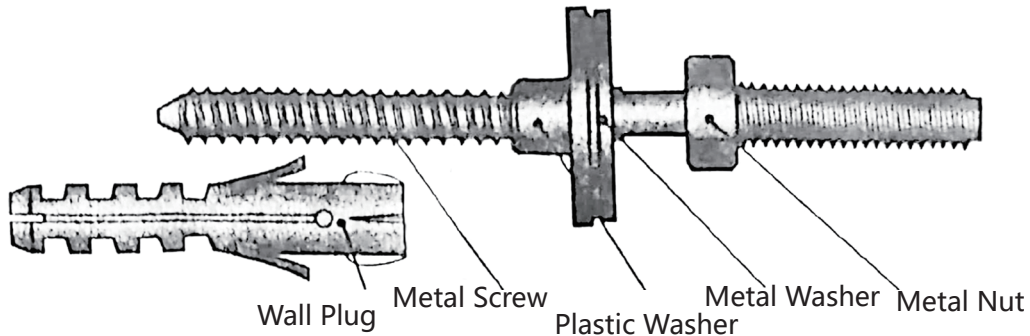

Note: The fixings are suitable for solid walls only. Plasterboard or stud walls may require specialised fixings (not included).

Caution: Take care when drilling into walls or floors to avoid hitting hidden wires or pipes.

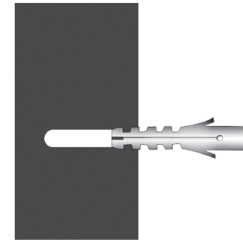
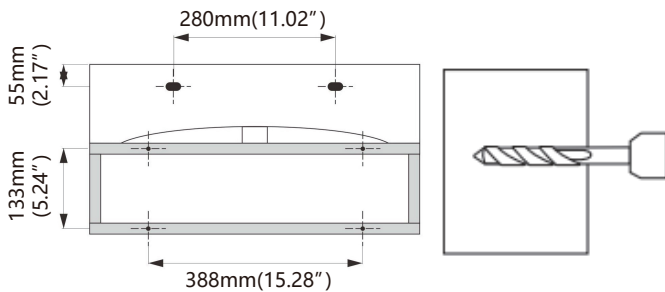

1. With the towel rack installed, measure the distance between the centres of the mounting holes on the back of the basin. Use this measurement to mark two points on the wall at the desired installation height. Use a spirit level to ensure both marks are level with the towel rack. Drill two holes with a 14 mm (0.55") masonry bit to a depth of 75 mm (2.95"). (Note: The basin should be installed only after the towel rack has been fixed.)

2. Insert a wall plug into each hole.

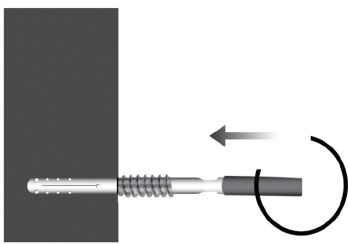

3. Use an 8 mm (0.31") spanner to screw a fixing bolt into each wall plug until the spanner touches the wall surface.

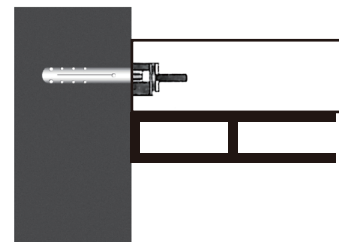

4. Position the basin against the wall, aligning the rear mounting holes with the fixing bolts. Slide a plastic washer, then a metal washer, onto each bolt.

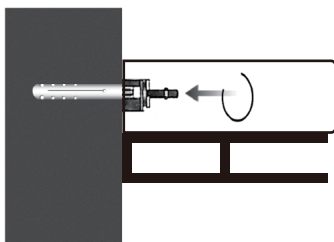

5. Secure the basin by tightening a metal nut onto each bolt. Caution: Do not over-tighten as it may damage the ceramic.

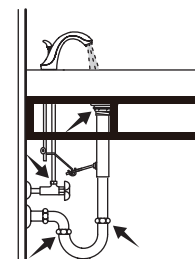

6. Turn on the water supply and check for any leaks.

LIMITED WARRANTY COVERAGE

1-YEAR LIMITED WARRANTY

DeerValley products are made from high-quality materials and crafted with care to provide long-lasting durability. If defects in material or craftsmanship are found under normal use within the first year of delivery, DeerValley will provide replacement parts at no charge, or, at its discretion, replace any defective product or part, assuming it has been installed, used, serviced, and maintained properly. This warranty applies only to the original purchaser and proof of purchase is required for any claims. **SCRATCHES ARE NOT COVERED UNDER WARRANTY.**

The manufacturer warrants that this product will be free from manufacturing defects for the duration of the above-mentioned warranty period. Please retain a copy of the original invoice as proof of purchase.

DeerValley will, at its discretion, (1) repair or replace the defective part(s) or product(s) free of charge; (2) issue a refund for the original purchase price (valid within 30 days from delivery date); or (3) issue a credit towards a new DeerValley product purchase. Shipping and delivery charges may apply and are at DeerValley's discretion.

DeerValley recommends installation by a licensed professional plumber. DeerValley is not responsible for damage or failure resulting from improper installation, misuse, or failure to hire a licensed professional. Additionally, DeerValley is not responsible for any removal or installation costs.

This warranty does not cover products subjected to accidents, negligence, improper installation, abuse, misuse, or the use of abrasive cleaners, alcohol, or organic solvents. These exclusions apply regardless of whether the actions were performed by a contractor, service company, or the purchaser.

DeerValley's responsibility under this limited warranty is limited solely to the replacement of parts and does not cover any other costs. DeerValley is not responsible for labor charges, damage incurred during installation, repair, or replacement, nor for any indirect, incidental, or consequential damages, losses, injuries, or costs related to this product. Except as required by law, this limited warranty replaces and excludes all other warranties, whether express, implied, statutory, or otherwise, including but not limited to warranties of merchantability or fitness for a particular purpose.

RESPONSIBILITIES OF OTHERS

It is the responsibility of the installer or contractor acting on behalf of the user to inspect the unit before installation. They must ensure the unit is free from defects or damage.

Notices are placed on the unit and packaging to inform the installer of this responsibility.

If a problem is found, the unit must not be installed. DeerValley is not responsible for damage or failure that could have been identified, repaired, or prevented through proper inspection prior to installation.

Damage occurring during transit is the responsibility of the carrier. The user or installer must inspect the unit upon delivery. If damage is found, it must be reported immediately to both the seller and the carrier in writing, and an inspection must be requested. If the carrier does not respond, the issue should be reported to both parties. Freight claims should be filed promptly thereafter.

LIMITATIONS AND EXCLUSIONS

This warranty does not cover damages resulting from negligence, misuse, abuse, improper installation, accidents, hard water, mineral deposits, exposure to corrosive materials, misapplication, improper maintenance, product alteration, or failure to follow care and installation instructions. The warranty is void if the DeerValley product is altered or if repairs are attempted with unauthorized accessories or parts not provided by DeerValley.

DeerValley is not liable for the loss of use, inconvenience, or any incidental or consequential costs, expenses, or damages. Some states do not allow the exclusion or limitation of incidental damages.

DISCLAIMER

Except as expressly stated, no warranties or obligations, whether express, implied, oral, or statutory, are provided. No dealer or individual has the authority to make any warranties or representations regarding DeerValley or its products. DeerValley is not responsible for any unauthorized warranties or representations.

WARRANTY SERVICE

NOTE: When requesting warranty service, please provide the following:

- A copy of the original invoice
- Date of installation
- Description and pictures of the defect
- Model number or product description

To obtain warranty service or replacement parts, please contact DeerValley Customer Service. DeerValley will determine whether to repair or replace the product, issue a refund, or provide a credit.

Français



Avant l'installation

- Assurez-vous que l'alimentation en eau est coupée et que les raccordements de plomberie nécessaires sont préparés.
- Vérifiez que le mur d'installation est un mur porteur. Après l'installation d'objets lourds dépassant 150 kg, le mur doit pouvoir supporter cette charge. Assurez-vous également que la surface du mur est plane avant de commencer.
- L'installation doit être effectuée par un professionnel qualifié suivant les étapes décrites dans ce manuel.

Recommandations générales

Veillez lire attentivement les instructions d'installation et d'entretien avant d'installer le lavabo mural de salle de bain.
Utilisez les outils appropriés et portez des équipements de protection individuelle pendant toute l'installation.

**Si vous avez des questions ou des préoccupations,
veuillez nous contacter :**

**+(44) 7883 319408
service@deervalleybath.com**

INSTRUCTIONS

(1) Outils et matériaux recommandés

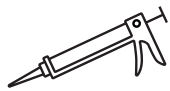

Silicone



Lunettes de protection



Crayon



Mètre ruban



Tournevis cruciforme



Perceuse



Clé à molette

- Remarque : Les outils d'installation ne sont pas fournis. Veuillez les préparer à l'avance.

(2) Liste des pièces

Lavabo, Barre à serviettes, Kit de fixation, Manuel d'installation

(3) Utilisation et entretien

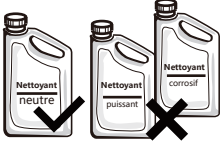
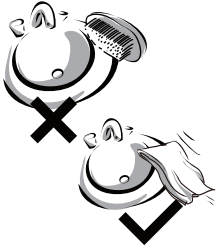
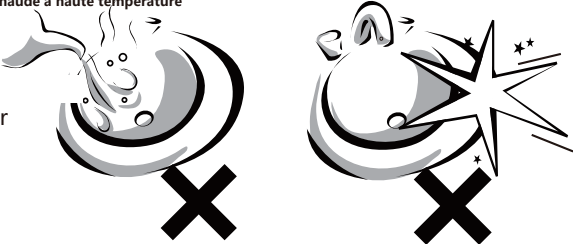
<p>Nettoyage</p>	<p>Utilisez un nettoyant neutre. Les nettoyants puissants ou corrosifs peuvent endommager la surface du produit.</p> 	<p>Utilisation</p>	<p>N'utilisez pas de brosse en nylon ou de chiffon abrasif. Nettoyez le lavabo avec un chiffon doux après chaque utilisation.</p> 
<p>Avertissement</p>	<p>Par temps froid, verser de l'eau chaude directement dans le lavabo peut provoquer des fissures. Évitez les chocs avec des objets durs pour prévenir les dommages.</p> <p style="text-align: center;">Eau chaude à haute température</p> 		

(4) Schéma d'installation de la barre porte-serviettes

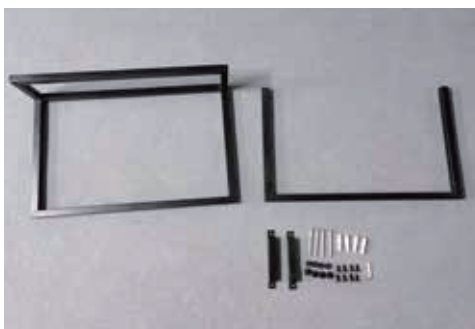

01 Préparer le support en acier inoxydable et la quincaillerie murale.

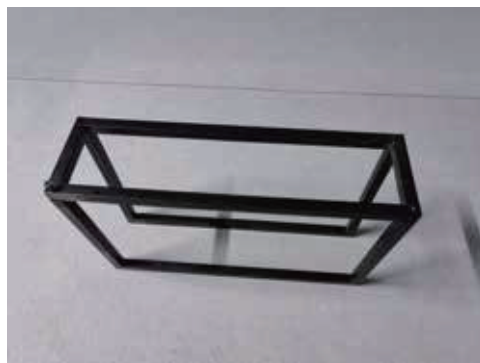

02 Assembler le cadre comme indiqué.



03 Fixer le support supérieur en serrant les vis latérales.



04 Fixer les supports latéraux en serrant les vis centrales.

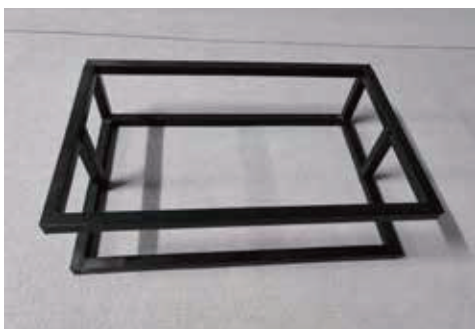

05 Serrer les vis de chaque côté comme indiqué.



06 Installer les caches décoratifs comme illustré.



07 Fixer solidement la barre au mur.

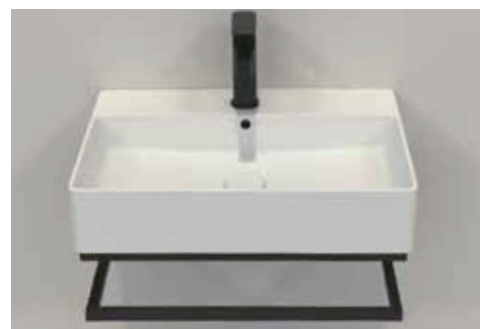

08 Enfin, installer le lavabo mural au-dessus du support.

(5) Instructions d'installation du lavabo

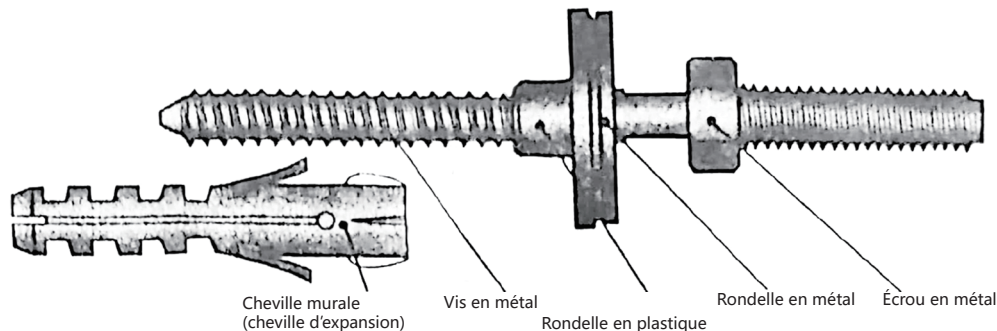

Remarque : Les fixations sont adaptées uniquement aux murs pleins. Les cloisons sèches peuvent nécessiter des fixations spécifiques (non fournies).

Attention : Prenez soin d'éviter les câbles ou tuyaux encastrés lors du perçage.

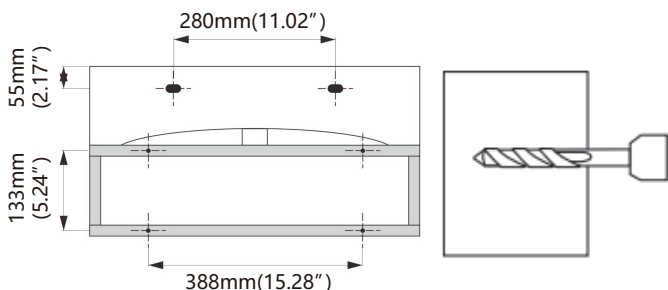

1. Après avoir installé le porte-serviettes, mesurez la distance entre les trous de fixation à l'arrière du lavabo. Marquez deux points au mur, vérifiez leur niveau avec un niveau à bulle. Percez deux trous de 14 mm sur 75 mm de profondeur.

2. Insérez une cheville murale dans chaque trou.

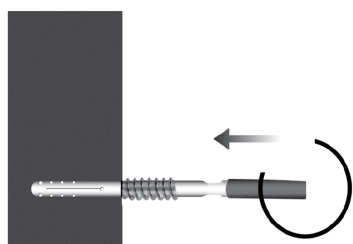

3. Vissez un boulon dans chaque cheville à l'aide d'une clé de 8 mm jusqu'à ce qu'il touche le mur.

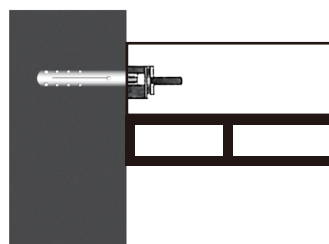

4. Positionnez le lavabo, faites passer les boulons dans les trous arrière. Glissez une rondelle en plastique puis une rondelle en métal sur chaque boulon.

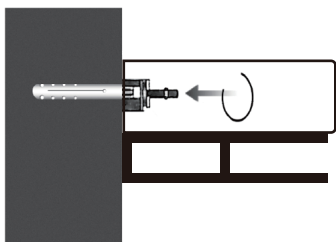

5. Serrez un écrou en métal sur chaque boulon. Attention : Ne serrez pas trop pour éviter d'endommager la céramique.

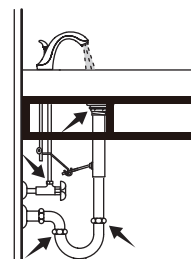

6. Ouvrez l'eau et vérifiez l'étanchéité.

COUVERTURE DE GARANTIE LIMITÉE

GARANTIE LIMITÉE D'UN AN

Les produits DeerValley sont fabriqués avec des matériaux de haute qualité et un savoir-faire exceptionnel pour offrir une longue durée de vie. Si des défauts de matériaux ou de fabrication sont constatés dans le cadre d'une utilisation normale dans l'année suivant la livraison, DeerValley fournira des pièces de remplacement sans frais ou, à sa discrétion, remplacera le produit ou la pièce défectueuse sous des conditions d'installation, d'utilisation, de service et d'entretien normal. Cette garantie s'applique uniquement au premier acheteur, et une preuve d'achat est nécessaire pour toute réclamation. Les rayures ne sont pas couvertes par la garantie.

Le fabricant garantit que le produit sera exempt de défauts de fabrication pendant la durée de la période de garantie mentionnée ci-dessus. Veuillez conserver une copie de la facture d'origine comme preuve d'achat.

DeerValley choisira, à sa discrétion, (1) de réparer ou de remplacer la ou les pièces défectueuses ou le produit sans frais ; (2) d'émettre un remboursement pour le prix d'achat d'origine (valide dans les 30 jours suivant la livraison) ; ou (3) d'émettre un crédit à appliquer à l'achat d'un nouveau produit DeerValley. Des frais d'expédition peuvent s'appliquer et sont à la discrétion de DeerValley.

DeerValley recommande que l'installation soit effectuée par un plombier professionnel agréé. DeerValley ne pourra être tenue responsable des dommages ou des défaillances résultant d'une mauvaise installation, d'une mauvaise utilisation ou du fait de ne pas faire appel à un professionnel agréé. De plus, DeerValley n'est pas responsable des frais de retrait ou d'installation.

Cette garantie ne couvre pas les produits ayant subi des accidents, de la négligence, une mauvaise installation, des abus, une mauvaise utilisation, ou l'utilisation de nettoyants abrasifs, d'alcool ou de solvants organiques. Ces exclusions s'appliquent, qu'elles aient été réalisées par un entrepreneur, une entreprise de service ou l'acheteur.

La responsabilité de DeerValley au titre de cette garantie limitée se limite uniquement au remplacement des pièces et ne couvre aucun autre coût. DeerValley ne sera pas responsable des frais de main-d'œuvre ou des dommages survenus lors de l'installation, de la réparation ou du remplacement, ni des dommages indirects, accessoires ou consécutifs, des pertes, des blessures ou des coûts liés à ce produit. Sauf disposition contraire de la loi, cette garantie limitée remplace et exclut toutes les autres garanties, qu'elles soient expresses ou implicites, légales ou autres, y compris, mais sans s'y limiter, celles concernant la qualité marchande ou l'adéquation à un usage particulier.

RESPONSABILITÉS DES AUTRES

Il incombe à l'installateur ou au constructeur, agissant au nom de l'utilisateur, d'inspecter l'unité avant son installation. Ils sont responsables de s'assurer que l'unité est exempte de défauts ou de dommages.

Des avis sont placés sur l'unité ainsi que sur l'emballage pour informer l'installateur de cette responsabilité.

Si un problème est constaté, l'unité ne doit pas être installée. DeerValley n'est pas responsable des défaillances ou des dommages qui auraient pu être identifiés, réparés ou évités par une inspection correcte avant l'installation..

Les dommages survenus pendant le transport relèvent de la responsabilité du transporteur. L'utilisateur ou l'installateur doit ouvrir le colis et inspecter l'unité à la réception. Si des dommages sont constatés, ils doivent être immédiatement signalés par écrit au vendeur et au transporteur, et une inspection doit être demandée. Si le transporteur ne répond pas, le problème doit être signalé à la fois au vendeur et au transporteur. Les réclamations de fret doivent être déposées rapidement après.

LIMITATIONS ET EXCLUSIONS

Cette garantie ne couvre pas les dommages résultant de la négligence, de la mauvaise utilisation, des abus, de la mauvaise installation, des accidents, de l'eau dure ou des dépôts minéraux, de l'exposition à des matériaux corrosifs, d'une mauvaise application, des dommages résultant d'un entretien inapproprié, de l'altération du produit ou du non-respect des instructions d'entretien ou d'installation fournies avec le produit. La garantie est annulée si le produit DeerValley est modifié ou si des réparations sont effectuées à l'aide d'accessoires ou de pièces non autorisés fournis par DeerValley.

DeerValley n'est pas responsable de la perte d'utilisation de ses produits, des désagréments ou de tout autre coût, dépense ou dommage incident ou consécutif. Veuillez noter que certains États n'autorisent pas l'exclusion ou la limitation des dommages incidentels.

DÉNI DE RESPONSABILITÉ

Sauf disposition expresse, aucune garantie ou obligation, qu'elle soit expresse, implicite, orale ou légale, n'est fournie. Aucun revendeur ou autre individu n'a l'autorité pour faire des garanties ou des déclarations concernant DeerValley ou ses produits. DeerValley ne sera pas tenue responsable de telles garanties ou déclarations non autorisées.

SERVICE DE GARANTIE

NOTE: Lors de la demande de service sous garantie, veuillez vous assurer de fournir les éléments suivants :

- Une copie de la facture d'origine
 - La date d'installation
 - Une description et des photos du défaut
 - Le numéro de modèle ou la description du produit
- Pour obtenir un service de garantie ou des pièces de remplacement, contactez le service client de DeerValley. DeerValley déterminera si le produit doit être réparé ou remplacé, ou si un remboursement ou un crédit sera émis.

Deutsch



Vor der Installation

- Stellen Sie sicher, dass die Wasserzufuhr abgestellt ist und alle erforderlichen Wasseranschlüsse vorbereitet sind.
- Überprüfen Sie, ob die Installationswand eine tragende Wand ist. Nach der Installation schwerer Objekte über 150 kg muss die Wand diese Belastung tragen können. Achten Sie außerdem darauf, dass die Wandoberfläche eben ist.
- Die Installation muss durch eine qualifizierte Fachkraft gemäß den Anweisungen in diesem Handbuch erfolgen.

Allgemeine Empfehlungen

Bitte lesen Sie die Installations- und Wartungsanleitung sorgfältig durch, bevor Sie das wandhängende Waschbecken für das Badezimmer installieren.

Verwenden Sie geeignetes Werkzeug und tragen Sie persönliche Schutzausrüstung während des gesamten Installationsprozesses.

**Wenn Sie Fragen oder Bedenken haben,
kontaktieren Sie uns bitte:**

**+(44) 7883 319408
service@deervalleybath.com**

ANLEITUNG

(1) Empfohlenes Werkzeug und Material

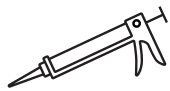

Silikon



Schutzbrille



Bleistift



Maßband



Kreuzschlitzschraubendreher



Bohrmaschine



Verstellbarer Schraubenschlüssel

- Hinweis: Installationswerkzeuge sind nicht enthalten. Bitte im Voraus bereitlegen.

(2) Teileliste

Washbecken, Handtuchhalter, Montagematerial, Installationsanleitung.

(3) Verwendung und Wartung

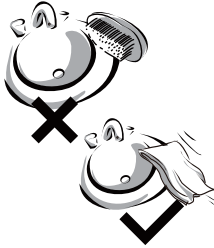
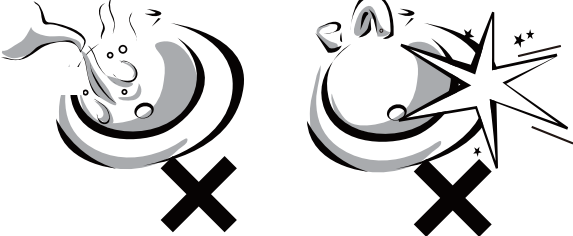
<p>Reinigung</p>	<p>Verwenden Sie einen neutralen Reiniger. Starke oder ätzende Reiniger können die Oberfläche beschädigen.</p> 	<p>Verwendung</p>	<p>Vermeiden Sie Nylonbürsten oder Scheuertücher. Reinigen Sie das Waschbecken nach jedem Gebrauch mit einem weichen Tuch.</p> 
<p>Warnung</p>	<p>Bei niedrigen Temperaturen kann das Eingießen von heißem Wasser Risse verursachen. Vermeiden Sie Stöße mit harten Gegenständen.</p> <p style="text-align: center;">Heißes Wasser mit hoher Temperatur</p> 		

(4) Montageanleitung für Handtuchhalter

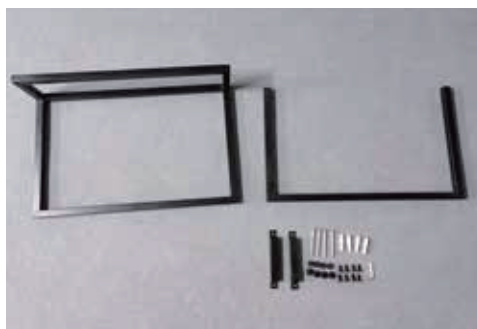

01 Bereiten Sie das Edelstahlgestell und die Wandmontagebeschläge vor.

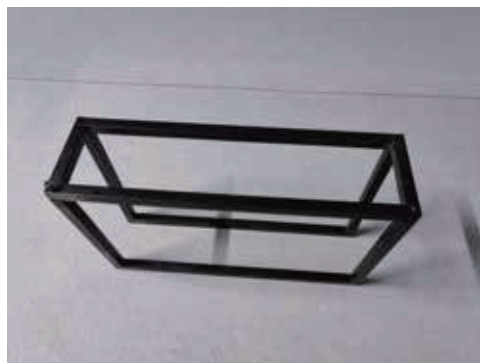

02 Bauen Sie den Rahmen wie abgebildet zusammen.



03 Befestigen Sie die obere Halterung, indem Sie die seitlichen Schrauben festziehen.



04 Befestigen Sie die seitlichen Halterungen mit den mittleren Schrauben.



05 Ziehen Sie die seitlichen Schrauben auf beiden Seiten wie gezeigt fest.



06 Bringen Sie die Abdeckkappen wie abgebildet an.



07 Befestigen Sie die Halterung sicher an der Wand.

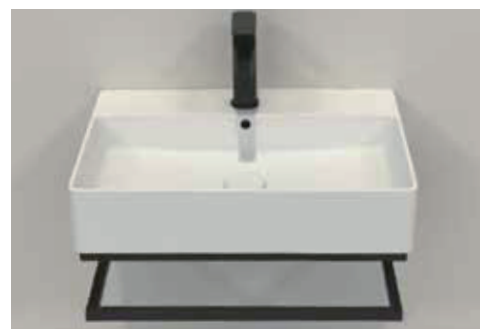

08 Installieren Sie anschließend das Wandwaschbecken oberhalb der Halterung.

(5) Anleitung zur Waschbeckeninstallation

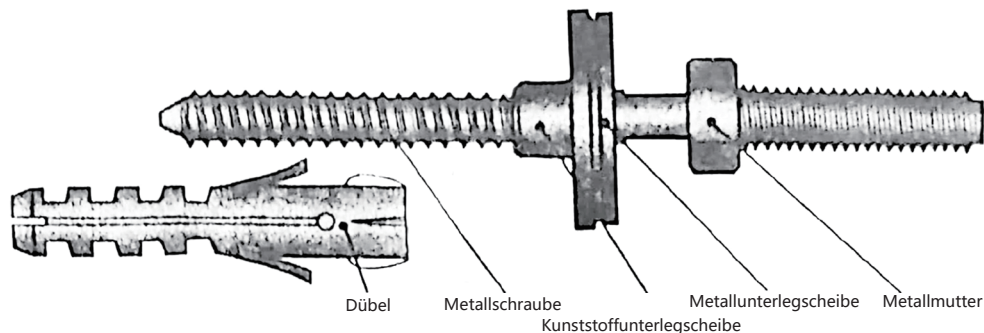

Hinweis: Die Befestigungen sind nur für massive Wände geeignet. Trockenbauwände erfordern ggf. spezielle Befestigungen (nicht enthalten).

Achtung: Beim Bohren auf versteckte Leitungen oder Kabel achten.

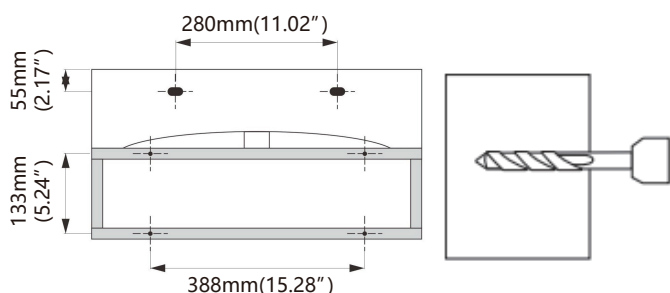

1. Nach der Montage des Handtuchhalters den Abstand zwischen den Befestigungslöchern am Waschbecken messen und die Punkte an der Wand markieren. Mit einer Wasserwaage ausrichten. Zwei Löcher mit einem 14-mm-Bohrer 75 mm tief bohren.

2. In jedes Loch einen Dübel einsetzen.

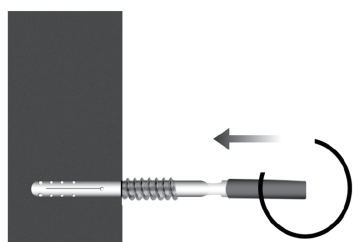

3. Mit einem 8-mm-Schlüssel jeweils eine Schraube in den Dübel eindrehen, bis sie an der Wand anliegt.

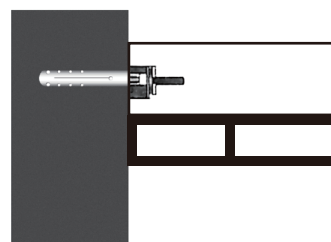

4. Becken an der Wand positionieren, Schrauben durch die Löcher führen, Kunststoff- und Metallunterlegscheiben aufsetzen.

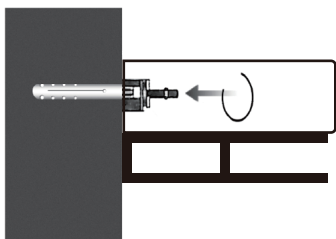

5. Mit Metallmuttern sichern.
Achtung: Nicht zu fest anziehen, um die Keramik nicht zu beschädigen.

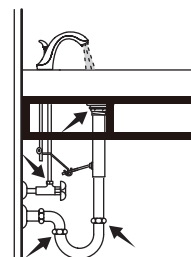

6. Wasser aufdrehen und auf Undichtigkeiten prüfen.

ABDECKUNG DER BEGRENZTEN GARANTIE

EINJÄHRIGE BEGRENZTE GARANTIE

DeerValley-Produkte werden mit hochwertigen Materialien und exzellenter Handwerkskunst hergestellt, um den Kunden ein langlebiges Produkt zu bieten. Falls innerhalb des ersten Jahres nach Lieferung Mängel an Material oder Verarbeitung bei normalem Gebrauch festgestellt werden, wird DeerValley Ersatzteile kostenlos zur Verfügung stellen oder, nach eigenem Ermessen, das defekte Produkt oder Teile des Produkts, die bei normaler Installation, Nutzung, Wartung und Pflege als defekt gelten, ersetzen. Diese Garantie gilt nur für den ursprünglichen Käufer. Ein Kaufnachweis ist erforderlich, um Ansprüche geltend zu machen. KRAZTE WERDEN NICHT DURCH DIE GARANTIE ABGEDECKT.

Der Hersteller gewährleistet, dass dieses Produkt während der oben genannten Garantiezeit frei von Herstellungsfehlern ist. Bewahren Sie eine Kopie der Originalrechnung als Kaufnachweis auf.

DeerValley wird nach eigenem Ermessen (1) das defekte Teil oder Produkt kostenlos reparieren oder ersetzen, (2) eine Rückerstattung des ursprünglichen Kaufpreises des Produkts gewähren (gültig innerhalb von 30 Tagen nach Lieferung) oder (3) einen Gutschriftbetrag für den Kauf eines neuen DeerValley-Produkts ausstellen. Versand- und Liefergebühren können anfallen und liegen im alleinigen Ermessen von DeerValley.

DeerValley empfiehlt, die Installation von einem lizenzierten, professionellen Installateur durchführen zu lassen. DeerValley übernimmt keine Verantwortung für Schäden oder Produktfehler, die auf unsachgemäße Installation, Missbrauch oder das Versäumnis, einen lizenzierten Fachmann zu beauftragen, zurückzuführen sind. Darüber hinaus übernimmt DeerValley keine Verantwortung für Abbau- oder Installationskosten.

Diese Garantie deckt keine Produkte ab, die durch Unfälle, Fahrlässigkeit, unsachgemäße Installation, Missbrauch, unsachgemäße Verwendung oder die Verwendung von Reinigungsmitteln mit abrasiven Stoffen, Alkohol oder anderen organischen Lösungsmitteln beschädigt wurden. Solche Ausschlüsse gelten unabhängig davon, ob sie von einem Auftragnehmer, einem Dienstleistungsunternehmen oder dem Käufer durchgeführt wurden.

Die Verantwortung von DeerValley im Rahmen dieser Garantie beschränkt sich ausschließlich auf den Ersatz von Teilen und deckt keine anderen Kosten ab. DeerValley übernimmt keine Verantwortung für Arbeitskosten oder Schäden, die während der Installation, Reparatur oder dem Austausch entstehen, noch für indirekte, zufällige oder Folgeschäden, Verluste, Verletzungen oder Kosten im Zusammenhang mit diesem Produkt. Soweit gesetzlich nicht anders vorgeschrieben, ersetzt diese Garantie alle anderen Garantien, Bedingungen und Zusicherungen, sowohl ausdrückliche als auch stillschweigende, gesetzliche oder andere, einschließlich, aber nicht beschränkt auf Garantien der Marktgängigkeit oder der Eignung für einen bestimmten Zweck.

VERANTWORTUNG DER ANDEREN

Es liegt in der Verantwortung des Installateurs oder Bauunternehmers, der im Namen des Nutzers handelt,

die Einheit vor der Installation zu überprüfen. Sie sind dafür verantwortlich, sicherzustellen, dass die Einheit frei von Mängeln oder Schäden ist. Hinweise sind sowohl auf der Einheit als auch auf dem Versandkarton angebracht, um den Installateur über seine Verantwortung zu informieren.

Wenn ein Problem festgestellt wird, darf die Einheit nicht installiert werden. DeerValley übernimmt keine Verantwortung für Ausfälle oder Schäden, die durch eine ordnungsgemäße Inspektion und Prüfung vor der Installation hätten erkannt, repariert oder verhindert werden können.

Schäden, die während des Transports entstehen, sind die Verantwortung des Spediteurs. Der Benutzer oder Installateur muss den Kasten öffnen und die Einheit bei der Lieferung auf Schäden überprüfen. Werden Schäden festgestellt, müssen diese unverzüglich schriftlich dem Verkäufer und dem Spediteur gemeldet und eine Inspektion beantragt werden. Wenn der Spediteur nicht reagiert, sollte das Problem sowohl dem Verkäufer als auch dem Spediteur gemeldet werden. Frachtausprüche sollten danach unverzüglich eingereicht werden.

EINSCHRÄNKUNGEN UND AUSNAHMEN

Diese Garantie deckt keine Schäden ab, die durch Fahrlässigkeit, Missbrauch, unsachgemäße Installation, Unachtsamkeit, Unfälle, hartes Wasser oder Mineralablagerungen, Korrosionsmaterialien, falsche Anwendung, Schäden durch unsachgemäße Wartung, Änderung des Produkts oder Nichteinhaltung der Pflege- oder Installationsanweisungen entstehen. Die Garantie wird ungültig, wenn das DeerValley-Produkt verändert wird oder Reparaturen mit nicht autorisierten Zubehörteilen oder Teilen vorgenommen werden, die nicht von DeerValley bereitgestellt wurden.

DeerValley ist nicht haftbar für den Verlust der Nutzung seiner Produkte, Unannehmlichkeiten oder andere zufällige oder Folgekosten, Ausgaben oder Schäden. Bitte beachten Sie, dass einige Bundesstaaten die Ausschluss- oder Begrenzungsklauseln für Folgeschäden nicht zulassen.

HAFTUNGSAUSSCHLUSS

Sofern nicht ausdrücklich anders angegeben, werden keine Garantien oder Verpflichtungen, sei es ausdrücklich, stillschweigend, mündlich oder gesetzlich, gewährt. Kein Händler oder anderer Einzelhändler hat die Befugnis, Garantien oder Zusicherungen in Bezug auf DeerValley oder dessen Produkte abzugeben. DeerValley übernimmt keine Verantwortung für solche unautorisierten Garantien oder Zusicherungen.

GARANTIESERVICE

HINWEIS: Wenn Sie Garantieservice anfordern, stellen Sie bitte sicher, dass Sie Folgendes zur Hand haben:

- Eine Kopie der Originalrechnung
- Das Installationsdatum
- Eine Beschreibung und Bilder des Mangels
- Modellnummer oder Produktbeschreibung

Um Garantieservice oder Ersatzteile zu erhalten, wenden Sie sich bitte an den Kundenservice von DeerValley. DeerValley entscheidet, ob das Produkt repariert oder ersetzt, eine Rückerstattung gewährt oder ein Kredit ausgestellt wird.

Italiano



Prima dell'installazione

- Assicurarsi che l' alimentazione idrica sia chiusa e che i collegamenti idraulici necessari siano predisposti.
- Verificare che la parete sia portante. Dopo l' installazione di oggetti pesanti superiori a 150 kg, la parete deve essere in grado di sostenere tale peso. Verificare inoltre che la superficie sia piana.
- L' installazione deve essere eseguita da un professionista qualificato seguendo le istruzioni contenute in questo manuale.

Raccomandazioni generali

Leggere attentamente le istruzioni di installazione e manutenzione prima di installare il lavabo da bagno a parete. Utilizzare gli strumenti adeguati e indossare dispositivi di protezione individuale durante tutto il processo.

**Per qualsiasi domanda o dubbio,
contattaci:**

**+(44) 7883 319408
service@deervalleybath.com**

ISTRUZIONI

(1) Strumenti e materiali consigliati

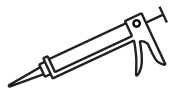

Silicone



Occhiali protettivi



Matita



Metro a nastro



Cacciavite a croce



Trapano



Chiave inglese regolabile

- Nota: Gli strumenti di installazione non sono inclusi. Prepararli in anticipo.

(2) Elenco delle parti

Lavabo, Barra porta asciugamani, Ferramenta di montaggio, Istruzioni per l'installazione

(3) Uso e manutenzione

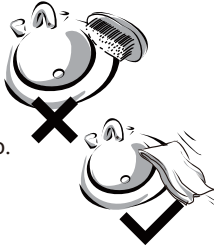
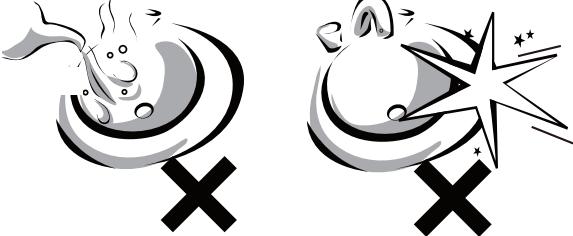
<p>Pulizia</p>	<p>Utilizzare un detergente neutro. I detersivi aggressivi o corrosivi possono danneggiare la superficie.</p> 	<p>Utilizzo</p>	<p>Non utilizzare spazzole in nylon o panni abrasivi. Pulire il lavabo con un panno morbido dopo ogni utilizzo.</p> 
<p>Avvertenza</p>	<p>Acqua calda ad alta temperatura</p> <p>A basse temperature, versare acqua calda direttamente nel lavabo può causare crepe. Evitare urti con oggetti duri.</p> 		

(4) Schema di installazione del porta asciugamani

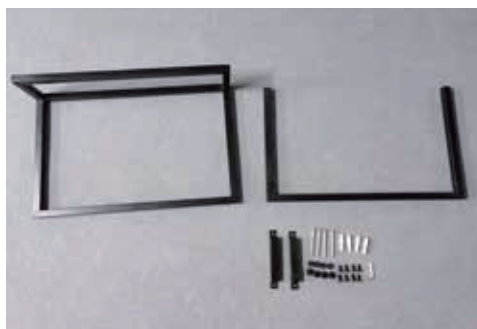

01 Preparare la struttura in acciaio inox e i componenti per il montaggio a parete.



02 Assemblare il telaio come mostrato.



03 Fissare la staffa superiore stringendo le viti laterali.



04 Fissare le staffe laterali stringendo le viti centrali.



05 Serrare le viti su entrambi i lati come indicato.



06 Installare i copricomponenti decorativi come illustrato.



07 Fissare saldamente il porta asciugamani alla parete.

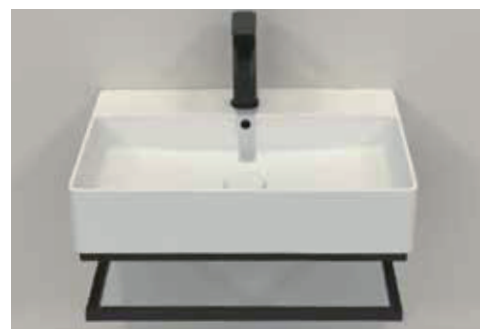

08 Infine, installare il lavabo a parete sopra la staffa.

(5) Istruzioni per l'installazione del lavandino

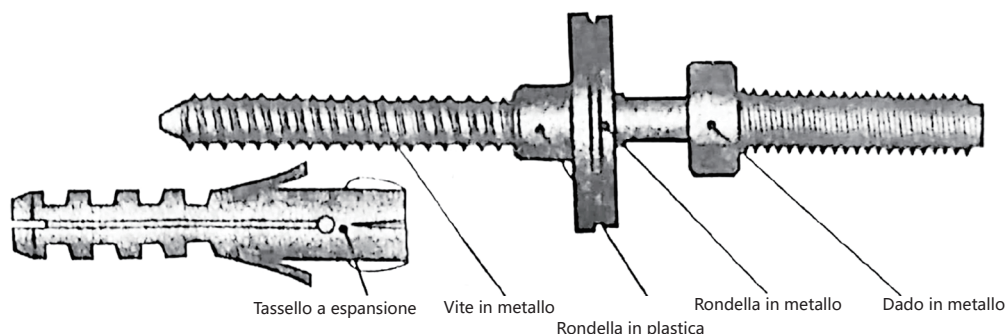

Nota: I fissaggi sono adatti solo a pareti portanti. Per cartongesso potrebbero servire accessori speciali (non inclusi).

Attenzione: Forare con cautela per evitare cavi o tubazioni nascoste.

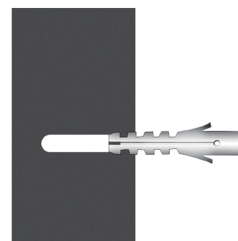
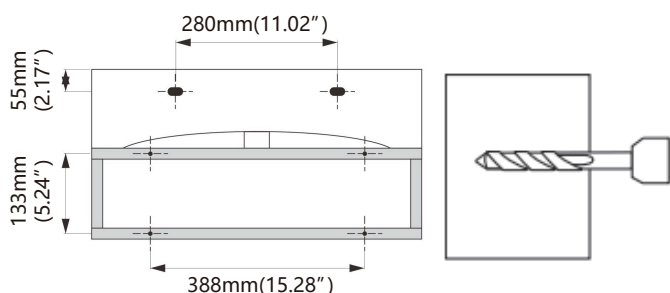

1. Dopo aver montato il porta asciugamani, misurare la distanza tra i fori posteriori del lavandino e segnare i punti a parete con una livella. Forare due buchi da 14 mm profondi 75 mm.

2. Inserire i tasselli nei fori.

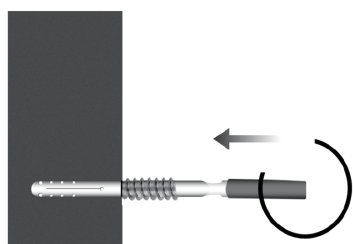

3. Avvitare i bulloni da 8 mm nei tasselli fino a battuta contro la parete.

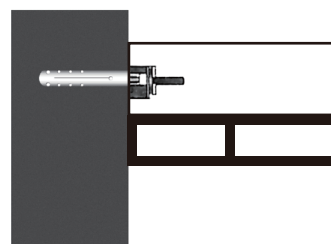

4. Posizionare il lavabo, allineando i fori ai bulloni. Inserire rondella in plastica e poi rondella in metallo su ciascun bullone.

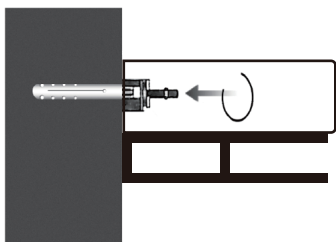

5. Fissare con i dadi.
Attenzione: Non stringere eccessivamente per evitare danni alla ceramica.

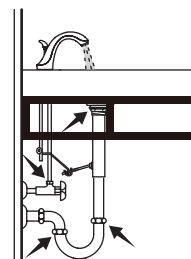

6. Aprire l'acqua e controllare eventuali perdite.

COPERTURA DELLA GARANZIA LIMITATA

GARANZIA LIMITATA DI UN ANNO

I prodotti DeerValley sono realizzati con materiali di qualità e una lavorazione eccellente per offrire ai clienti un prodotto durevole. Se vengono riscontrati difetti nei materiali o nella lavorazione durante un uso normale entro il primo anno dalla consegna, DeerValley fornirà gratuitamente i ricambi oppure, a sua discrezione, sostituirà il prodotto o le parti del prodotto ritenute difettose durante l'installazione, l'uso, il servizio e la manutenzione normali. Questa garanzia è valida solo per l'acquirente originale. Sarà richiesto un documento di acquisto per elaborare qualsiasi reclamo. I GRAFFI NON SONO COPERTI DALLA GARANZIA.

Il produttore garantisce che questo prodotto sarà privo di difetti di fabbricazione per la durata del periodo di garanzia sopra menzionato. Conservare una copia della fattura originale come prova di acquisto

DeerValley, a sua discrezione, (1) riparerà o sostituirà gratuitamente la parte o il prodotto difettoso; (2) emetterà un rimborso per il prezzo di acquisto originale del prodotto (valido entro 30 giorni dalla data di consegna); oppure (3) emetterà un credito da applicare all'acquisto di un nuovo prodotto DeerValley. Possono essere applicati oneri per spedizione/consegna, a esclusiva discrezione di DeerValley.

DeerValley consiglia di far eseguire l'installazione da un idraulico professionista e autorizzato. DeerValley non sarà responsabile per danni o guasti del prodotto derivanti da installazione impropria, uso improprio o mancato intervento di un professionista autorizzato. Inoltre, DeerValley non si assume alcuna responsabilità per i costi di rimozione o installazione.

Questa garanzia non copre beni che sono stati sottoposti ad incidenti, negligenza, installazione impropria, abuso del prodotto, uso improprio o l'uso di detergenti contenenti abrasivi, alcol o altri solventi organici. Tali esclusioni si applicano indipendentemente dal fatto che le azioni siano state effettuate da un appaltatore, una società di servizi o l'acquirente.

La responsabilità di DeerValley nell'ambito di questa garanzia limitata si limita esclusivamente alla sostituzione delle parti e non copre altri costi. DeerValley non sarà responsabile per i costi di manodopera o per eventuali danni verificatisi durante l'installazione, la riparazione o la sostituzione, né per danni indiretti, incidentali o consequenziali, perdite, lesioni o costi di qualsiasi tipo relativi a questo prodotto. Salvo quanto richiesto dalla legge, questa garanzia limitata sostituisce ed esclude tutte le altre garanzie, condizioni e garanzie, espresse o implicite, legali o altre, comprese, ma non limitate a quelle relative alla commerciabilità o all'idoneità per uno scopo particolare.

RESPONSABILITÀ DI ALTRI

È responsabilità dell'installatore o dell'appaltatore edile, che agisce per conto dell'utente, ispezionare l'unità prima dell'installazione.

Sono responsabili di assicurarsi che l'unità sia priva di difetti o danni. Sono stati posizionati avvisi sull'unità e sulla scatola di spedizione per informare l'installatore della propria responsabilità.

Se viene identificato un problema, l'unità non deve essere installata. DeerValley non sarà responsabile per guasti o danni che potrebbero essere stati identificati, riparati o prevenuti attraverso una corretta ispezione e test prima dell'installazione.

I danni che si verificano durante il trasporto sono responsabilità del corriere. L'utente o l'installatore deve aprire la scatola e ispezionare l'unità al momento della consegna. Se vengono riscontrati danni, devono essere segnalati immediatamente per iscritto al venditore e al corriere, e deve essere richiesta un'ispezione. Se il corriere non risponde, il problema deve essere segnalato sia al venditore che al corriere. I reclami per il trasporto devono essere presentati tempestivamente.

LIMITAZIONI ED ESCLUSIONI

Questa garanzia non copre negligenza, uso improprio, abuso, installazione impropria, disattenzione, incidenti, acqua dura o depositi minerali, esposizione a materiali corrosivi, uso improprio, danni derivanti da una manutenzione impropria, alterazione del prodotto o mancata osservanza delle istruzioni di cura o installazione fornite con il prodotto. La garanzia diventa nulla se il prodotto DeerValley viene modificato o se vengono tentate riparazioni utilizzando accessori o parti non autorizzate che non sono fornite da DeerValley.

DeerValley non è responsabile per la perdita d'uso dei suoi prodotti, disagi o altri costi, spese o danni incidentali o consequenziali. Si noti che alcuni stati non consentono l'esclusione o la limitazione dei danni incidentali.

DICHIARAZIONE DI NON RESPONSABILITÀ

Salvo quanto espressamente dichiarato, non vengono fornite garanzie o obbligazioni, espresse, implicite, verbali o legali. Nessun rivenditore o altra persona ha l'autorità di rilasciare garanzie o dichiarazioni riguardo DeerValley o i suoi prodotti. DeerValley non sarà responsabile per eventuali garanzie o dichiarazioni non autorizzate.

SERVIZIO DI GARANZIA

NOTA: Quando si richiede il servizio di garanzia, si prega di avere i seguenti documenti pronti:

- Una copia della fattura originale
- Data di installazione
- Descrizione e immagini del difetto
- Numero del modello o descrizione del prodotto

Per ottenere il servizio di garanzia o i ricambi, contattare il Servizio Clienti DeerValley. DeerValley deciderà se riparare o sostituire il prodotto, emettere un rimborso o fornire un credito.

Español



Antes de la instalación

- Asegúrese de cerrar el suministro de agua y preparar las conexiones necesarias.
- Verifique que la pared sea de carga. Después de instalar objetos pesados de más de 150 kg, la pared debe soportar dicha carga. También debe asegurarse de que la pared esté nivelada.
- La instalación debe ser realizada por un profesional cualificado siguiendo los pasos indicados en este manual.

Recomendaciones generales

Lea detenidamente las instrucciones de instalación y mantenimiento antes de instalar el lavabo de baño suspendido en la pared.
Utilice herramientas adecuadas y equipo de protección personal durante toda la instalación.

**Si tiene alguna pregunta o inquietud,
contáctenos:**

+ (44) 7883 319408
service@deervalleybath.com

INSTRUCCIONES

(1) Herramientas y materiales recomendados

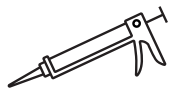

Silicona



Gafas de seguridad



Lápiz



Cinta métrica



Destornillador Phillips



Taladro



Llave inglesa ajustable

- Nota: Las herramientas de instalación no están incluidas. Por favor, prepárelas con antelación.

(2) Lista de piezas

Lavabo, Toallero, Herrajes de montaje, Instrucciones de instalación.

(3) Uso y mantenimiento

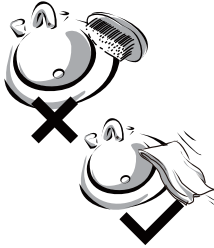
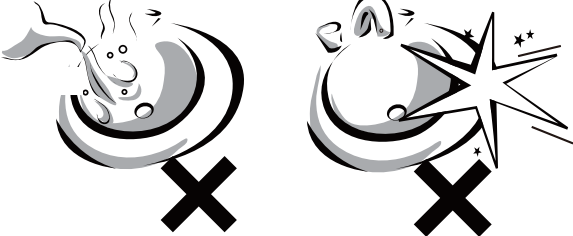
<p>Limpieza</p>	<p>Utilice un limpiador neutro. Los productos agresivos o corrosivos pueden dañar la superficie.</p> 	<p>Uso</p>	<p>No utilice cepillos de nailon ni paños abrasivos. Limpie el lavabo con un paño suave después de cada uso.</p> 
<p>Advertencia</p>	<p>En ambientes fríos, verter agua caliente directamente puede agrietar el lavabo. Evite golpes con objetos duros.</p> <p style="text-align: center;">Agua caliente a alta temperatura</p> 		

(4) Diagrama de instalación del toallero

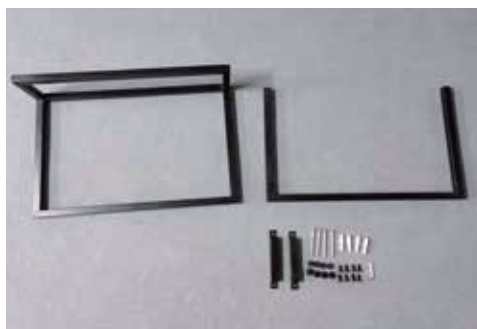

01 Prepare el soporte de acero inoxidable y los herrajes de montaje en pared.

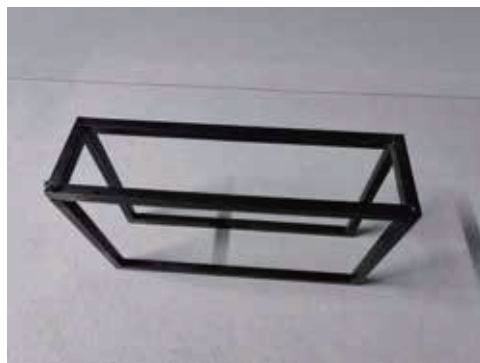

02 Ensamble el marco como se muestra.



03 Fije el soporte superior apretando los tornillos laterales.



04 Fije los soportes laterales apretando los tornillos centrales.

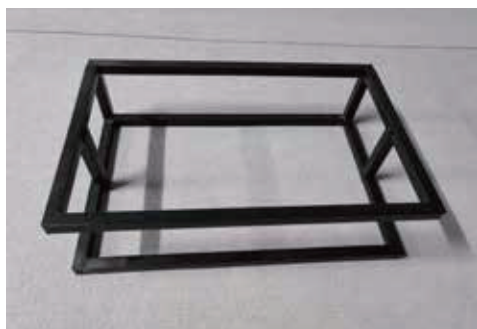

05 Apriete los tornillos de ambos lados como se indica.



06 Instale las cubiertas decorativas como se muestra.



07 Fije el toallero firmemente a la pared.

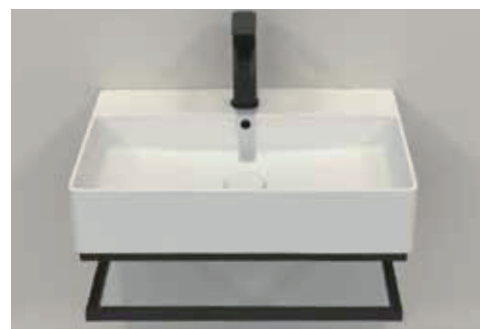

08 Finalmente, instale el lavabo mural encima del soporte.

(5) Instrucciones de instalación del lavabo

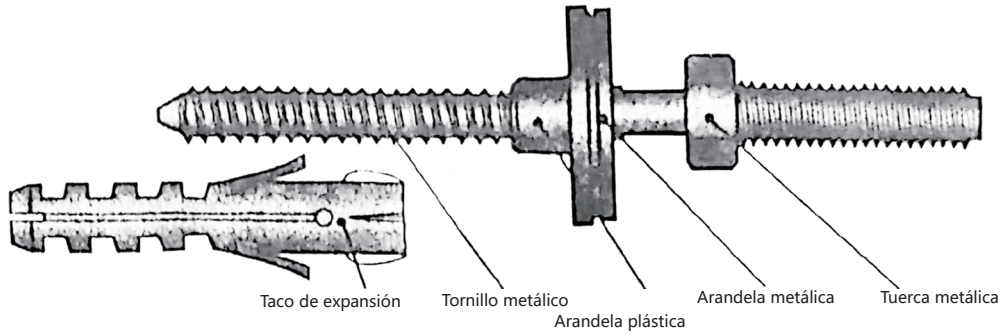

Nota: Estas fijaciones son válidas solo para paredes macizas. Las paredes de yeso laminado pueden requerir fijaciones especiales (no incluidas).

Precaución: Tenga cuidado al perforar para no dañar cables o tuberías ocultas.

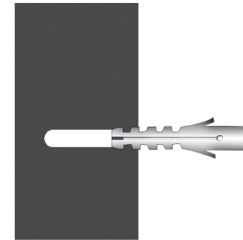
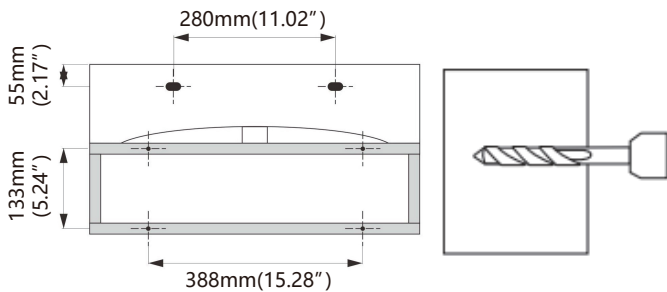

1. Con el toallero instalado, mida la distancia entre los orificios traseros del lavabo y márkuelos en la pared con un nivel. Taladre dos agujeros de 14 mm y 75 mm de profundidad.

2. Inserte un taco en cada agujero.

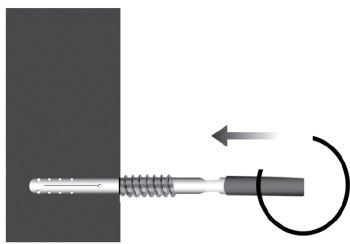

3. Atornille los pernos con una llave de 8 mm hasta que hagan tope con la pared.

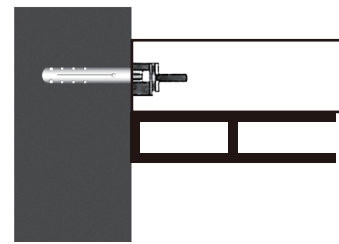

4. Coloque el lavabo, alinee los orificios con los pernos, y coloque primero la arandela plástica y luego la metálica.

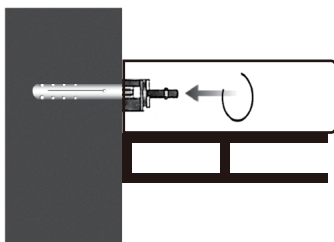

5. Fije con la tuerca metálica.
Precaución: No apriete demasiado para evitar dañar la cerámica.

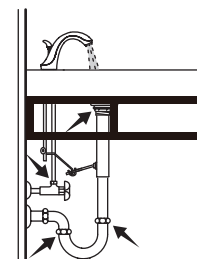

6. Abra el agua y verifique que no haya fugas.

COBERTURA DE LA GARANTÍA LIMITADA

GARANTÍA LIMITADA DE UN AÑO

Los productos DeerValley están fabricados con materiales de alta calidad y una excelente mano de obra para ofrecer a los clientes un producto duradero. Si se encuentran defectos de materiales o mano de obra durante un uso normal dentro del primer año desde la entrega, DeerValley proporcionará repuestos sin cargo o, a su opción, reemplazará cualquier producto o parte del producto que se considere defectuoso bajo condiciones normales de instalación, uso, servicio y mantenimiento. Esta garantía solo se aplica al comprador original. Se requerirá prueba de compra para procesar cualquier reclamación. **LOS RASGUÑOS NO ESTÁN CUBIERTOS POR LA GARANTÍA.**

El fabricante garantiza que este producto estará libre de defectos de fabricación durante la duración del período de garantía mencionado anteriormente. Conserve una copia de la factura original como prueba de compra.

DeerValley, a su opción, (1) reparará o reemplazará sin cargo las partes o productos defectuosos; (2) emitirá un reembolso por el precio original de compra del producto (válido dentro de los 30 días siguientes a la fecha de entrega); o (3) emitirá un crédito para ser aplicado a la compra de un nuevo producto DeerValley. Se pueden aplicar cargos de envío y entrega, a exclusiva discreción de DeerValley.

DeerValley recomienda que la instalación sea realizada por un fontanero profesional y con licencia. DeerValley no se hace responsable de los daños o fallos del producto derivados de una instalación incorrecta, mal uso o falta de contratación de un profesional con licencia. Además, DeerValley no se hace responsable de los costos de retirada o instalación.

Esta garantía no cubre productos que hayan sido sometidos a accidentes, negligencia, instalación incorrecta, abuso del producto, mal uso o el uso de limpiadores que contengan abrasivos, alcohol o otros solventes orgánicos. Tales exclusiones se aplican independientemente de si las acciones fueron realizadas por un contratista, una empresa de servicios o el comprador.

La responsabilidad de DeerValley bajo esta garantía limitada se limita exclusivamente al reemplazo de piezas y no cubre otros costos. DeerValley no será responsable de los cargos por mano de obra ni de los daños sufridos durante la instalación, reparación o reemplazo, ni de los daños indirectos, incidentales o consecuentes, pérdidas, lesiones o costos de cualquier tipo relacionados con este producto. Excepto lo que exija la ley, esta garantía limitada reemplaza y excluye todas las demás garantías, condiciones y garantías, expresas o implícitas, legales o de otro tipo, incluidas pero no limitadas a las relativas a la comerciabilidad o la idoneidad para un propósito particular.

RESPONSABILIDAD DE OTRAS PERSONAS

Es responsabilidad del instalador o del contratista de la construcción, actuando en nombre del usuario, inspeccionar la unidad antes de la instalación.

Ellos son responsables de asegurarse de que la unidad esté libre de defectos o daños. Se han colocado avisos en la unidad y en la caja de envío para informar al instalador sobre su responsabilidad.

Si se identifica un problema, la unidad no debe ser instalada. DeerValley no se hace responsable de fallos o daños que podrían haberse identificado, reparado o prevenido mediante una inspección y pruebas adecuadas antes de la instalación.

Los daños ocurridos durante el transporte son responsabilidad del transportista. El usuario o el instalador debe abrir la caja e inspeccionar la unidad al momento de la entrega. Si se encuentran daños, deben ser reportados inmediatamente por escrito al vendedor y al transportista, y debe solicitarse una inspección. Si el transportista no responde, el problema debe ser informado tanto al vendedor como al transportista. Las reclamaciones por flete deben presentarse de inmediato.

LIMITACIONES Y EXCLUSIONES

Esta garantía no cubre negligencia, mal uso, abuso, instalación incorrecta, descuido, accidentes, agua dura o depósitos minerales, exposición a materiales corrosivos, uso inapropiado, daños resultantes de un mantenimiento incorrecto, alteración del producto o la falta de seguimiento de las instrucciones de cuidado o instalación proporcionadas con su producto. La garantía se anula si el producto DeerValley es alterado o si se intentan reparaciones utilizando accesorios o partes no autorizadas proporcionadas por DeerValley.

DeerValley no se hace responsable de la pérdida del uso de sus productos, inconvenientes o cualquier otro costo incidental o consecuente, gastos o daños. Tenga en cuenta que algunos estados no permiten la exclusión o limitación de daños incidentales.

DESCARGO DE RESPONSABILIDAD

A excepción de lo expresamente indicado, no se proporcionan garantías ni obligaciones, ya sean expresas, implícitas, orales o legales. Ningún distribuidor u otra persona tiene la autoridad para emitir garantías o representaciones con respecto a DeerValley o sus productos. DeerValley no será responsable de tales garantías o representaciones no autorizadas.

SERVICIO DE GARANTÍA

NOTA: Cuando solicite el servicio de garantía, asegúrese de tener lo siguiente:

- Una copia de la factura original
- Fecha de instalación
- Descripción y fotos del defecto
- Número de modelo o descripción del producto

Para obtener servicio de garantía o piezas de repuesto, comuníquese con el Servicio al Cliente de DeerValley. DeerValley decidirá si reparar o reemplazar el producto, emitir un reembolso o proporcionar un crédito.

Polski



Przed instalacją

- Upewnij się, że dopływ wody jest odcięty, a wszystkie niezbędne przyłącza wodne są przygotowane.
- Sprawdź, czy ściana instalacyjna to ściana nośna. Po zamontowaniu ciężkich przedmiotów o masie powyżej 150 kg, ściana musi być w stanie wytrzymać to obciążenie. Upewnij się również, że powierzchnia ściany jest równa.
- Montaż powinien być przeprowadzony przez wykwalifikowanego specjalistę zgodnie z instrukcjami w niniejszym podręczniku.

Zalecenia ogólne

Przed montażem wiszącej umywalki łazienkowej należy dokładnie przeczytać instrukcję instalacji i konserwacji. Używaj odpowiednich narzędzi i noś środki ochrony osobistej podczas całego procesu montażu.

**W razie pytań lub wątpliwości,
prosimy o kontakt:**

**+ (44) 7883 319408
service@deervalleybath.com**

INSTRUKCJA

(1) Zalecane narzędzia i materiały

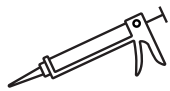

Silikon



Okulary ochronne



Ołówek



Taśma miernicza



Śrubokręt krzyżakowy



Wiertarka



Klucz nastawny

- Uwaga: Narzędzia instalacyjne nie są dołączone. Proszę przygotować je wcześniej.

(2) Lista de piezas

Umywarka, Wieszak na ręczniki, Elementy montażowe, Instrukcja instalacji.

(3) Użytkowanie i konserwacja

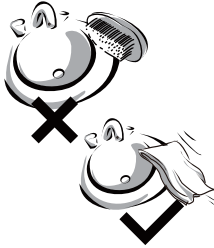
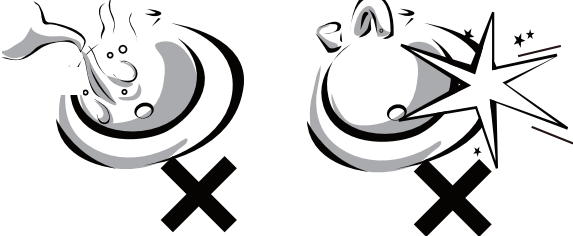
<p>Czyszczenie</p>	<p>Używaj neutralnych środków czyszczących. Silne lub żrące środki mogą uszkodzić powierzchnię.</p> 	<p>Użytkowanie</p>	<p>Nie używaj szczotek nylonowych ani szorstkich ścierek. Po każdym użyciu przetrzyj umywalkę miękką ściereczką.</p> 
<p>Ostrzeżenie</p>	<p>Gorąca woda o wysokiej temperaturze</p> <p>W niskiej temperaturze wlewanie gorącej wody może spowodować pęknięcia. Unikaj uderzeń twardymi przedmiotami.</p> 		

(4) Schemat montażu uchwyty na ręcznik

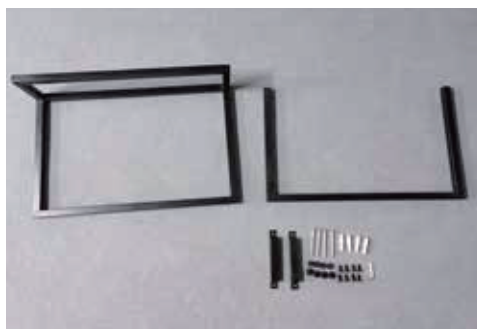

01 Przygotuj stelaż ze stali nierdzewnej i zestaw montażowy do ściany.

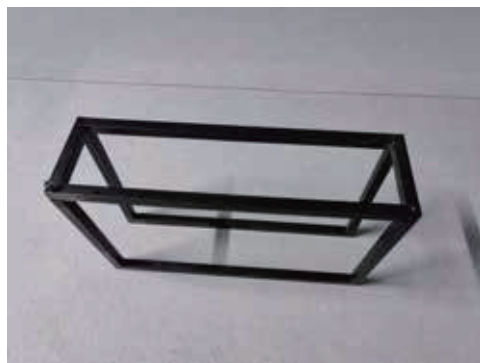

02 Złóż ramę zgodnie z ilustracją.



03 Zamocuj górny wspornik, dokręcając boczne śruby.



04 Zamocuj boczne wsporniki, dokręcając śruby środkowe.

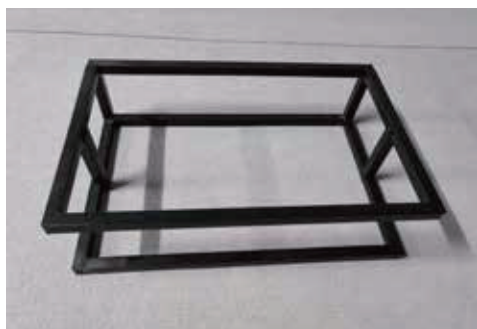

05 Dokręć boczne śruby z obu stron, jak pokazano.



06 Załóż ozdobne osłony zgodnie z rysunkiem.



07 Przymocuj uchwyt na ręcznik solidnie do ściany.

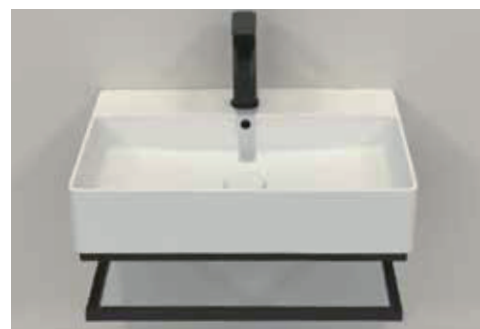

08 Na końcu zamontuj umywalkę ścienną nad wspornikiem.

(5) Instrukcja montażu umywalki

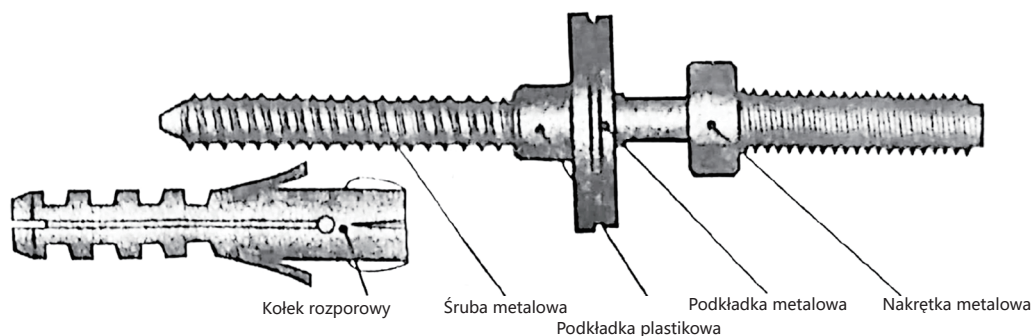

Uwaga: Zestaw mocujący przeznaczony jest tylko do ścian nośnych. Ściany kartonowo-gipsowe mogą wymagać specjalnych mocowań (niedołączonych).

Ostrożnie: Podczas wiercenia uważaj na ukryte przewody i rury.

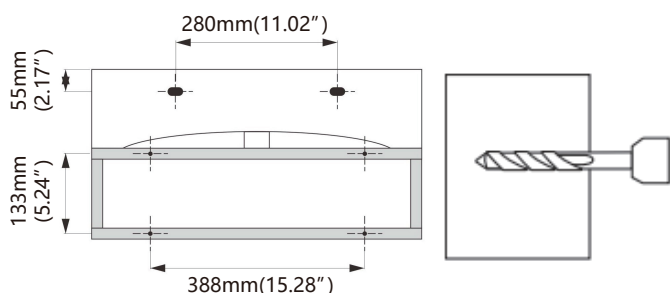

1. Po zainstalowaniu wieszaka na ręcznik zmierz odległość między otworami montażowymi z tyłu umywalki. Zaznacz punkty na ścianie i wyrównaj za pomocą poziomicy. Wywierć dwa otwory wiertłem 14 mm na głębokość 75 mm.

2. Umieść kołki w otworach.

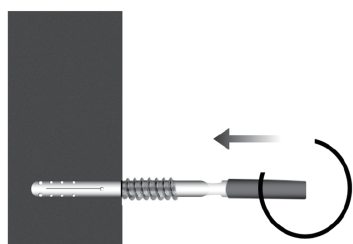
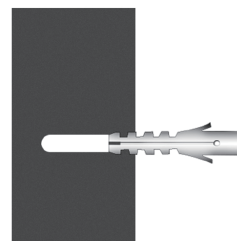

3. Wkręć śruby kluczem 8 mm, aż oprą się o ścianę.

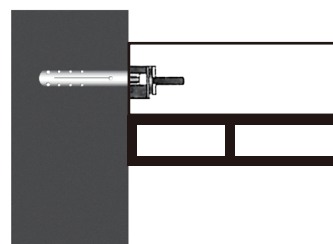

4. Umieść umywalkę na ścianie, włóż podkładkę plastikową, a następnie metalową na każdą śrubę.

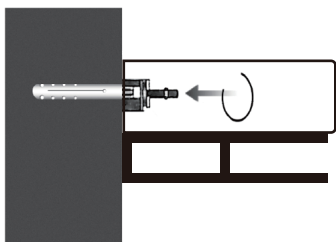

5. Dokręć nakrętki.
Ostrożnie: Nie dokręcaj zbyt mocno, aby nie uszkodzić ceramiki.

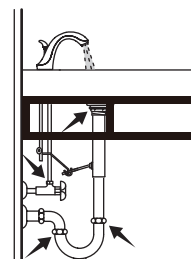

6. Odkręć wodę i sprawdź szczelność.

ZAKRES OGRANICZONEJ GWARANCJI

1-LETNIA OGRANICZONA GWARANCJA

Produkty DeerValley są wykonane z wysokiej jakości materiałów i z dbałością o szczegóły, aby zapewnić długotrwałą trwałość. Jeśli w ciągu pierwszego roku od daty dostawy, przy normalnym użytkowaniu, zostaną stwierdzone wady materiałowe lub wykonawcze, DeerValley zapewni bezpłatną wymianę części lub – według własnego uznania – wymieni wadliwy produkt lub jego część, zakładając, że produkt został prawidłowo zainstalowany, użytkowany, serwisowany i konserwowany. Gwarancja przysługuje wyłącznie pierwotnemu nabywcy i do złożenia roszczenia wymagany jest dowód zakupu. ZARYSOWANIA NIE PODLEGAJĄ GWARANCJI.

Producent gwarantuje, że ten produkt jest wolny od wad produkcyjnych przez okres wskazany powyżej. Proszę zachować kopię oryginalnej faktury jako dowód zakupu.

DeerValley, według własnego uznania: 1. Naprawi lub wymieni wadliwe części lub produkty bez dodatkowych opłat, 2. Zwróci pierwotną cenę zakupu (ważne w ciągu 30 dni od daty dostawy), lub 3. Przyzna kredyt na zakup nowego produktu DeerValley. Koszty wysyłki i dostawy mogą zostać naliczone i podlegają decyzji DeerValley.

Zalecamy instalację przez licencjonowanego hydraulika. DeerValley nie ponosi odpowiedzialności za szkody lub awarie wynikające z nieprawidłowego montażu, niewłaściwego użytkowania lub braku zatrudnienia wykwalifikowanego specjalisty. Ponadto DeerValley nie pokrywa kosztów demontażu ani ponownej instalacji.

Niniejsza gwarancja nie obejmuje produktów, które uległy wypadkowi, zaniedbaniu, niewłaściwej instalacji, nadużyciu, nieprawidłowemu użytkowaniu lub były czyszczone środkami ściernymi, alkoholem bądź rozpuszczalnikami organicznymi. Powyższe wyłączenia mają zastosowanie niezależnie od tego, czy działania te były wykonane przez wykonawcę, firmę serwisową czy nabywcę.

Odpowiedzialność DeerValley z tytułu niniejszej ograniczonej gwarancji ogranicza się wyłącznie do wymiany części i nie obejmuje żadnych innych kosztów. DeerValley nie ponosi odpowiedzialności za koszty robocizny, uszkodzenia powstałe podczas instalacji, naprawy lub wymiany ani za żadne pośrednie, przypadkowe czy wynikowe szkody, straty, obrażenia lub koszty związane z tym produktem. O ile prawo nie stanowi inaczej, niniejsza ograniczona gwarancja zastępuje i wyklucza wszystkie inne gwarancje, zarówno wyraźne, dorozumiane, ustawowe, jak i inne, w tym, lecz nie wyłącznie, gwarancje przydatności handlowej lub przydatności do określonego celu.

ODPOWIEDZIALNOŚĆ INNYCH STRON

Do obowiązków instalatora lub wykonawcy działającego w imieniu użytkownika należy sprawdzenie urządzenia przed instalacją.

Muszą oni upewnić się, że produkt jest wolny od wad lub uszkodzeń. Odpowiednie powiadomienia są umieszczone na produkcie i opakowaniu, aby poinformować instalatora o tej odpowiedzialności.

W przypadku wykrycia problemu produkt nie może być instalowany. DeerValley nie ponosi odpowiedzialności za uszkodzenia lub awarie, które mogły zostać wykryte, naprawione lub zapobiegnięte dzięki właściwej inspekcji przed instalacją.

Za uszkodzenia powstałe w transporcie odpowiada przewoźnik. Użytkownik lub instalator musi sprawdzić produkt przy dostawie. W przypadku stwierdzenia uszkodzenia należy natychmiast powiadomić sprzedawcę i przewoźnika na piśmie oraz zażądać inspekcji. Jeśli przewoźnik nie odpowie, problem należy zgłosić obu stronom. Roszczenia transportowe powinny być złożone niezwłocznie.

OGRANICZENIA I WYŁĄCZENIA

Niniejsza gwarancja nie obejmuje uszkodzeń wynikających z zaniedbania, niewłaściwego użytkowania, nadużycia, nieprawidłowej instalacji, wypadków, twardej wody, osadów mineralnych, kontaktu z materiałami korozyjnymi, niewłaściwego zastosowania, niewłaściwej konserwacji, przeróbek produktu lub niezastosowania się do instrukcji pielęgnacji i montażu. Gwarancja traci ważność, jeśli produkt DeerValley został zmodyfikowany lub naprawiony przy użyciu nieautoryzowanych części lub akcesoriów, które nie pochodzą od DeerValley.

DeerValley nie ponosi odpowiedzialności za utratę możliwości użytkowania, niedogodności ani żadne przypadkowe lub wynikowe koszty, wydatki lub szkody. Niektóre regiony mogą nie dopuszczać wyłączenia lub ograniczenia odpowiedzialności za szkody uboczne.

ZASTRZEŻENIE

O ile nie wskazano inaczej, nie są udzielane żadne inne gwarancje ani zobowiązania, czy to wyraźne, dorozumiane, ustne, czy ustawowe. Żaden sprzedawca ani osoba nie ma upoważnienia do składania jakichkolwiek oświadczeń lub gwarancji dotyczących DeerValley ani jego produktów. DeerValley nie ponosi odpowiedzialności za żadne nieautoryzowane zapewnienia ani gwarancje.

SERWIS GWARANCYJNY

UWAGA: W przypadku zgłoszenia serwisu gwarancyjnego należy przedstawić:

- Kopię oryginalnej faktury zakupu
- Datę instalacji
- Opis oraz zdjęcia wady
- Numer modelu lub nazwę produktu

Aby uzyskać serwis gwarancyjny lub części zamienne, skontaktuj się z Działem Obsługi Klienta DeerValley. DeerValley podejmie decyzję, czy naprawić lub wymienić produkt, zwrócić pieniądze lub przyznać kredyt na zakup nowego produktu.