

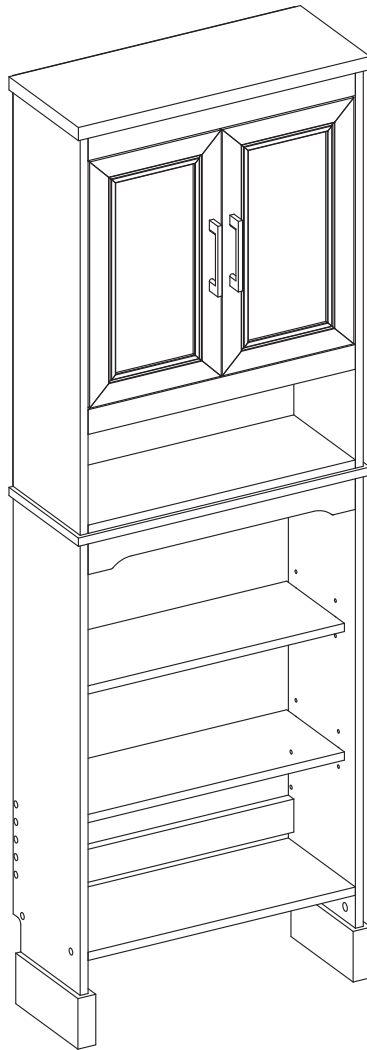

3-IN-1 BATH CABINET MUEBLE DE BAÑO 3 EN 1

ITEM# 2621WTC-22-400KD
ITEM# 2621WTC-22-421KD



WE ARE HERE TO HELP!

BEFORE YOU RETURN IT - CONTACT US.

We do our best to insure that your furniture arrives in excellent condition. In the event that a part is damaged or missing, Linon will be happy to provide you with replacement parts, at no charge, within 30 days of purchase, providing the parts are available in our warehouse and the item purchased is part of our current inventory. In order to receive spare parts, at no charge, you must provide proof of purchase within 30 days.

For further information, please contact our customer service department, c/o Linon Home Décor Products, Inc., between 9:00 AM and 5:00 PM EST, Monday through Friday.

Email address: consumersupport@linon.com

NOUS SOMMES LÀ POUR VOUS AIDER!

AVANT DE RETOURNER LE PRODUIT, VEUILLEZ COMMUNIQUER AVEC NOUS.

Nous faisons tout en notre pouvoir pour que vous receviez votre meuble en parfait état. Toutefois, si une pièce est endommagée ou manquante, Linon se fera un plaisir de vous envoyer gratuitement la pièce de rechange, dans les 30 jours suivant l'achat, à condition que nous ayons la pièce en stock et que le produit acheté fasse partie de notre inventaire courant. Afin de recevoir gratuitement la pièce de rechange, vous devez fournir une preuve d'achat dans un délai de 30 jours.

Pour de plus amples renseignements, veuillez communiquer avec notre département du service à la clientèle, entre 9 h et 17 h HNE, du lundi au vendredi.

Adresse de courriel : consumersupport@linon.com

¡ESTAMOS AQUÍ PARA AYUDARLE!

ANTES DE REGRESAR EL PRODUCTO, COMUNÍQUESE CON NOSOTROS.

Hacemos todo lo posible para que su mobiliario se le entregue en excelentes condiciones. En caso de que falte una pieza o esté dañada, Linon le enviará con gusto la pieza de repuesto sin ningún costo dentro de los 30 días posteriores a la compra, siempre y cuando tengamos en existencia las piezas en nuestros almacenes y que el artículo comprado forme parte de nuestro inventario actual. Para recibir piezas de repuesto, sin costo adicional, debe enviarnos el comprobante de compra dentro de los 30 días después de la compra.

Si desea más información, póngase en contacto con nuestro departamento de servicio al cliente, de lunes a viernes entre las 9:00 a.m. y las 5:00 p.m., hora estándar de los Estados Unidos.

Correo electrónico: consumersupport@linon.com

PACKAGE CONTENTS

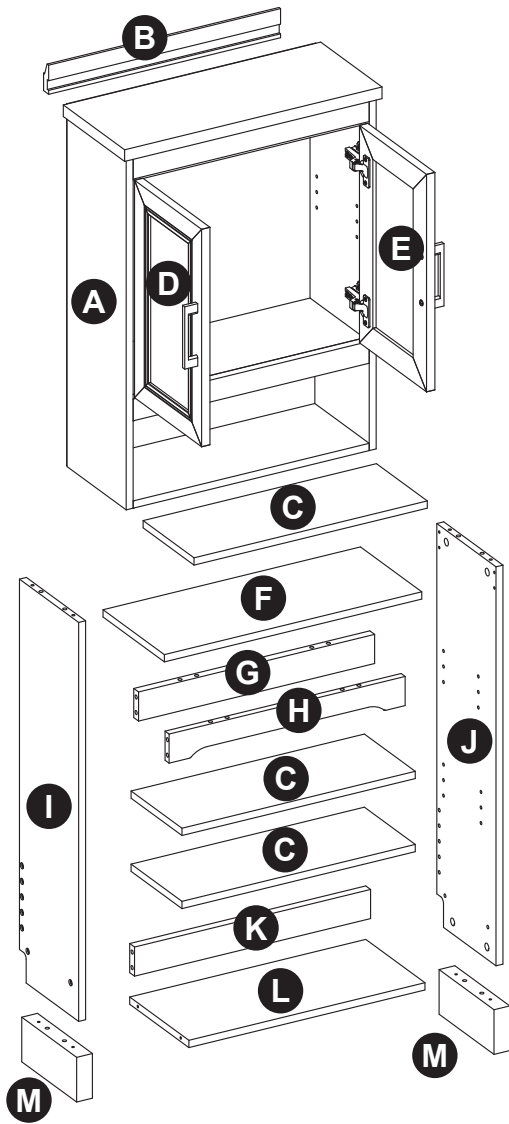

PART	DESCRIPTION	QUANTITY
A	Cabinet	1
B	Wall Bracket	1
C	Shelf	3
D	Left door (preassembled to cabinet (A))	1
E	Right door (preassembled to cabinet (A))	1
F	Top panel	1
G	Back bar	1
H	Front bar	1
I	Left wall	1
J	Right wall	1
K	Stretcher bar	1
L	Base panel	1
M	Leg	2

HARDWARE CONTENTS (NOT SHOWN ACTUAL SIZE)

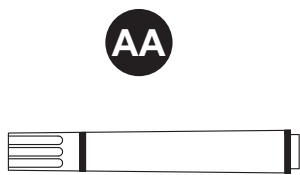

Touch Up Pen
Qty. 1



Connecting Rod
Qty. 14



Locknut
Qty. 14



Wooden Dowel
Qty. 18



Handle (Options)
Qty. 2



Long screw
Qty. 8



Allen Wrench
Qty. 1



Screw
Qty. 4



Sticker
Qty. 14



Shelf Pin
Qty. 12

SAFETY INSTRUCTIONS

Please read and understand this entire manual before attempting to assemble, operate or install the product.

WARNING

- There are several assembly steps, including unpacking, that require two adults.

CAUTION

- Before installation, carefully use scissors or utility knife to cut and unwrap all parts. Make sure you DO NOT discard the hardware.
- Follow these instructions closely, take your time, and use care while assembling this wall cabinet.

KEEP THESE INSTRUCTIONS FOR FUTURE REFERENCE.

PREPARATION

Before beginning assembly of product, make sure all parts are present. Compare parts with package contents list and hardware contents list. If any part is missing or damaged, do not attempt to assemble the product.

Estimated Installation Time: 30-40 minutes.

Tools Required for Installation (not included): Phillips screwdriver, utility knife or scissors, power drill with drill bit.

Helpful Tools (not included): Measuring tape, level

INSTALLATION INSTRUCTIONS

1. Locate left wall (I) and right wall (J), screw connecting rod (BB) into the pre-drilled hole on the left wall (I).

Repeat the same steps for the right wall (J).

Hardware Used

 Connecting Rod  x 2

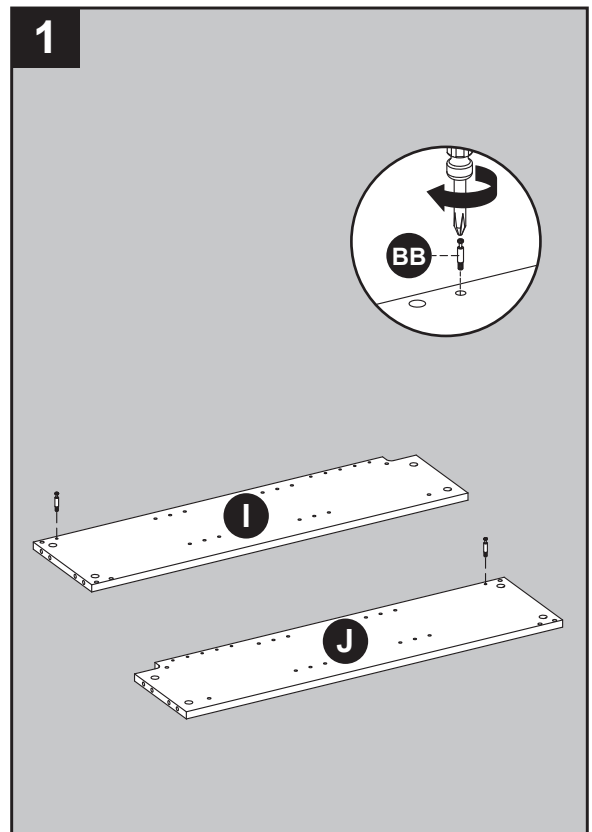



INSTALLATION INSTRUCTIONS

Note: If you want to use sanitary equipment inside, do not install the base panel (L). Install the stretcher bar (K) in a suitable location so as not to obstruct your drainage system.

- Place the two locknuts (CC) into the pre-drilled holes of the bar (G), insert three wooden dowels (DD) into the corresponding holes of the right wall (J), align the side holes of the bars (G, H) and connect to the right wall (J) tighten the locknuts (CC) with a Phillips screwdriver. Insert four long screws (FF) into the corresponding holes in the right wall (J) and connect the stretcher bar (K) and base panel (L), tighten with allen wrench (GG).

Repeat the same steps for the left wall (I).

Hardware Used

CC	Locknut		x 2
DD	Wooden Dowel		x 6
FF	Long screw		x 8

- Screw four connecting rods (BB) into the holes on the top of the legs (M).

Hardware Used

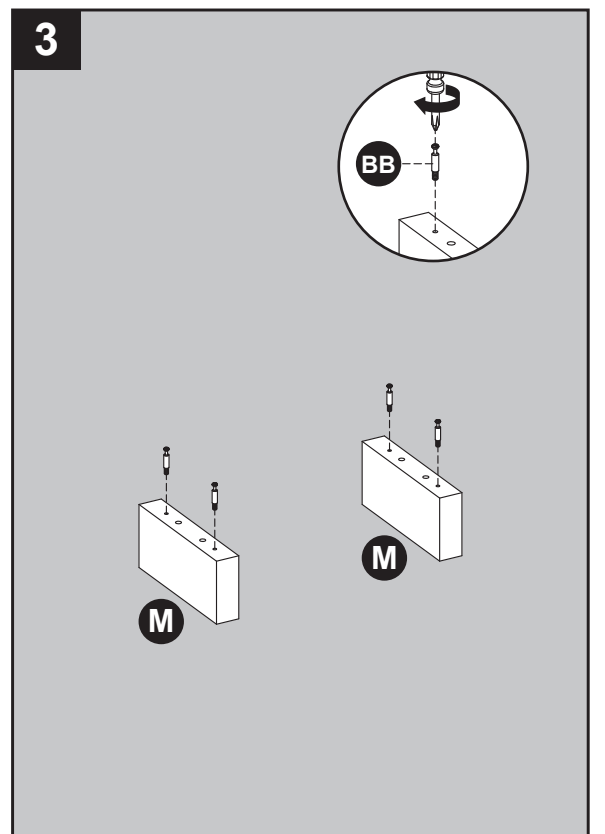
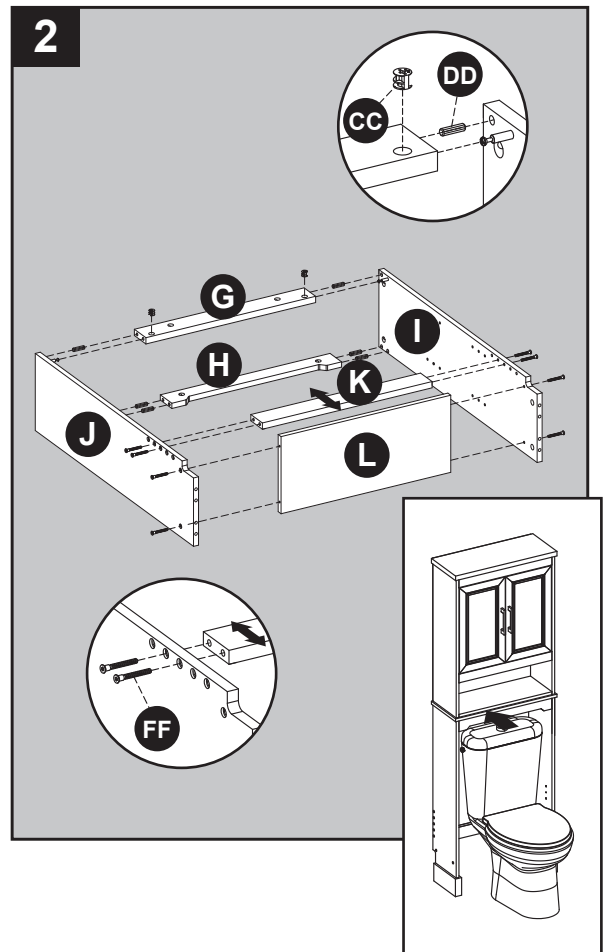

BB	Connecting Rod		x 4
-----------	----------------	---	-----



INSTALLATION INSTRUCTIONS

4. As shown in the diagram, insert four wooden dowels (DD) into the holes of legs (M), align and attach the legs (M) to the assembly from step 2, secure with screwing four locknuts (CC) by Phillips screwdriver.

Hardware Used

CC	Locknut		x 4
DD	Wooden Dowel		x 4

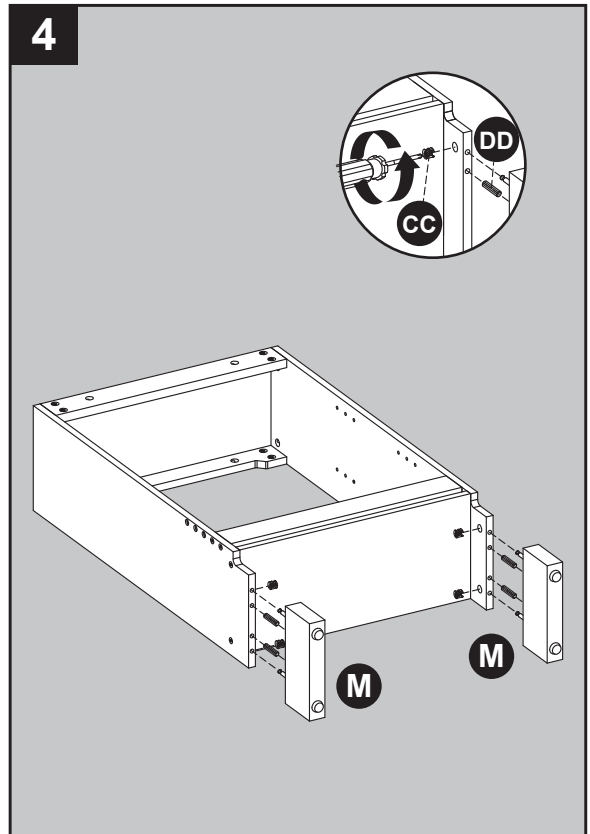

5. Screw eight connecting rods (BB) into the holes on the back of the top panel (F).

Hardware Used

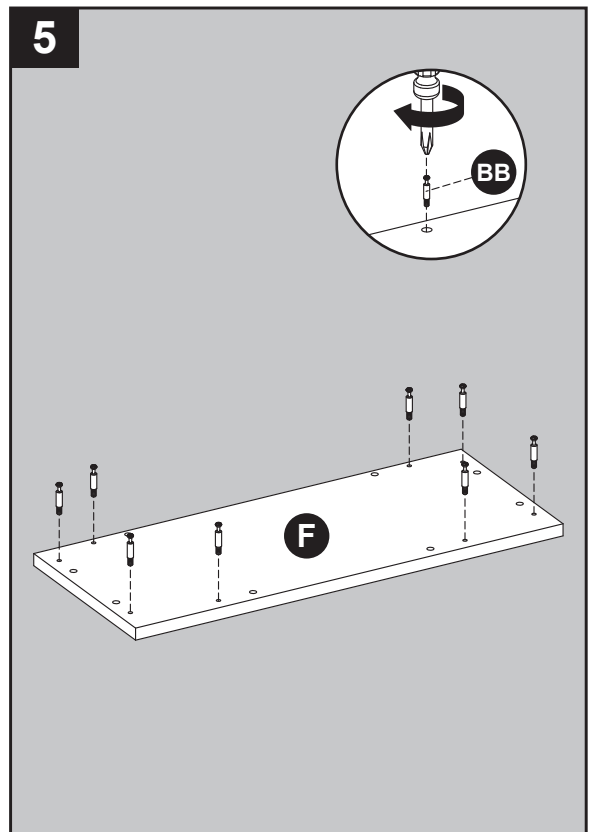

BB	Connecting Rod		x 8
-----------	----------------	---	-----



INSTALLATION INSTRUCTIONS

6. Insert eight wooden dowels (DD) into the top outer holes of the walls (I, J) and bars (G, H). Align the holes in the top panel (F) with the inserted dowels and lower into place. Secure the top panel (F) to the walls (I, J) and bars (G, H) using eight locknuts (CC).

Hardware Used

CC	Locknut		x 8
DD	Wooden Dowel		x 8

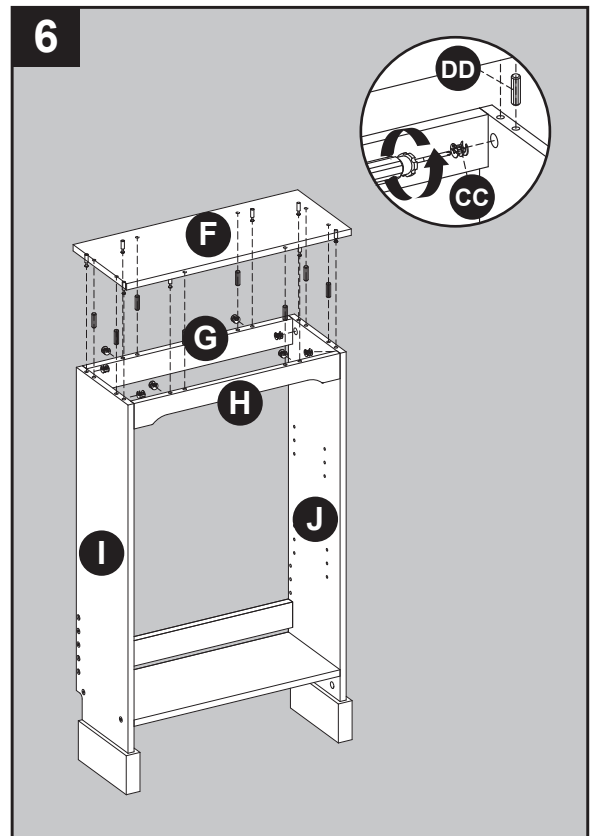

7. Remove the film from sticker (II) and attach sticker (II) to the hole on the outside of the walls (I, J).

Hardware Used

II	Sticker		x 14
-----------	---------	---	------

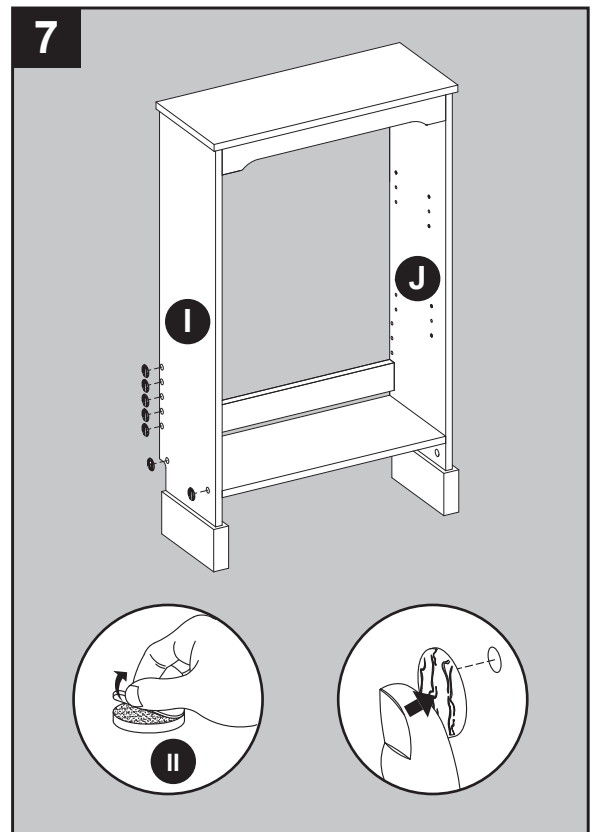

INSTALLATION INSTRUCTIONS

8. Clean area where the cabinet will be permanently located prior to beginning installation, ensuring the cabinet will not interfere with any plumbing or electrical lines once mounted.

Locate wall studs and mark locations. With the help of another adult, place completed cabinet assembly in its final location. Adjust the height of the cabinet by twisting the adjustable leveler foot pins on the bottom of each leg. Twist clockwise to decrease height or twist counter-clockwise to increase cabinet height. Using hardware appropriate for your wall type such as cabinet screw or toggle bolt (not included), secure cabinet to preferably two wall studs anywhere through the cabinet mounting bar. Be careful not to disturb any electrical or water lines that may be concealed in the wall.

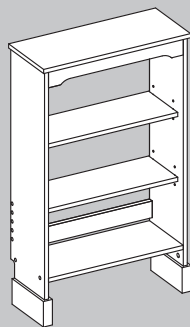
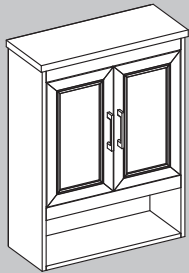
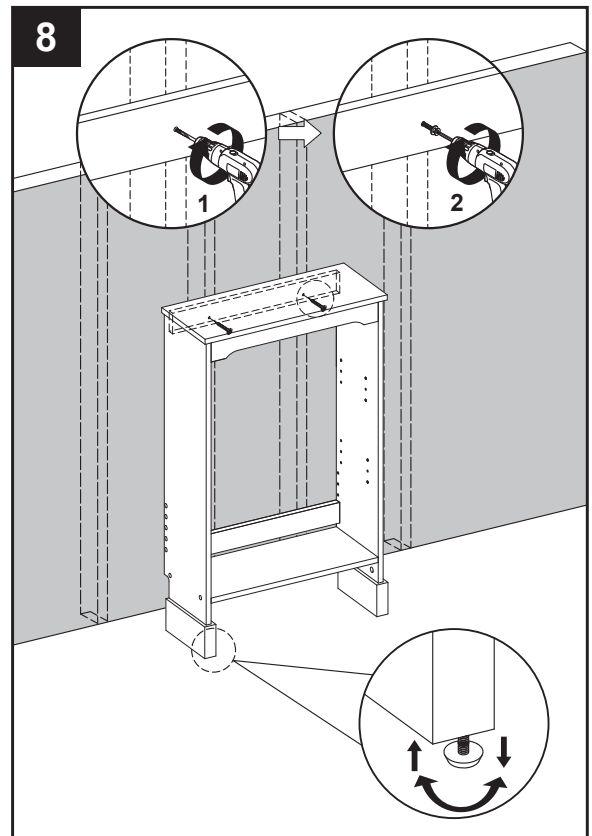

Option 1: Upper and lower cabinets used as two separate products

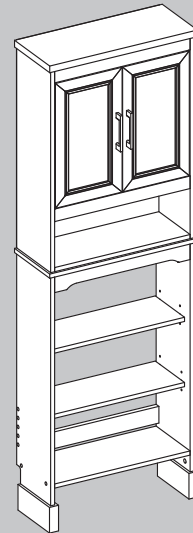

Option 2: Upper and lower cabinets assembled together.

Please refer to the above options to install the cabinet in the appropriate location.

INSTALLATION INSTRUCTIONS

Note: If the upper and lower cabinets need to be used as two independent products, install them in appropriate positions.

9. Locate wall bracket (B) and set aside. Locate and mark wall stud locations where cabinet (A) will be placed. Center wall bracket (B) in desired level location off the floor and mark locations where wall bracket (B) meets the location of the wall studs. Using hardware appropriate for your wall type (not included), secure the wall bracket (B) to the wall into preferably 2 wall studs. Use hardware such as a cabinet screw or toggle bolt depending on your wall type. Make sure the wall bracket (B) is level and centered well to the desired location of the cabinet (A). Be careful not to disturb any plumbing or electrical lines that may be concealed in the wall.
- !!IMPORTANT SAFTEY STEP!**
It is critical to have a strong secure connection to the wall before continuing to the next step.

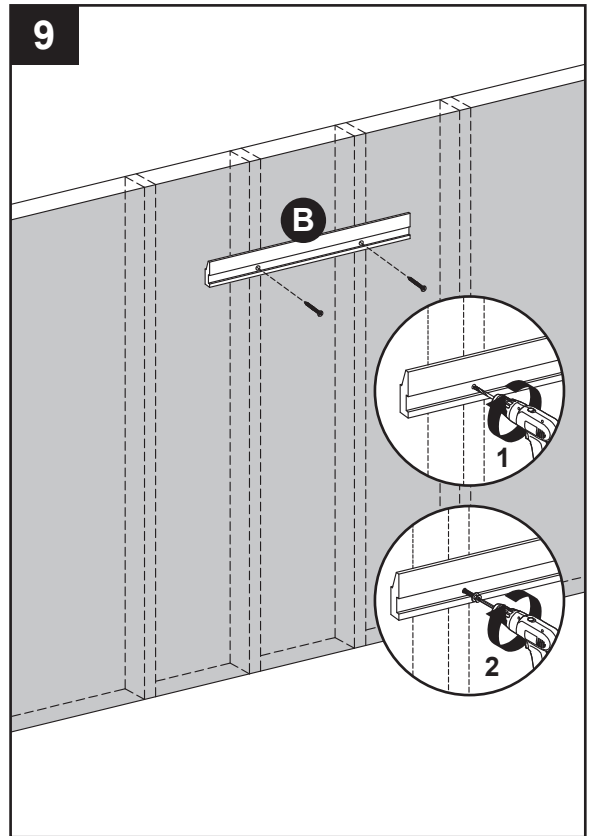

10. With the help of another adult, carefully lower the cabinet (A) down onto the wall bracket (B). Be sure the cabinet (A) is secure to the wall before letting go.

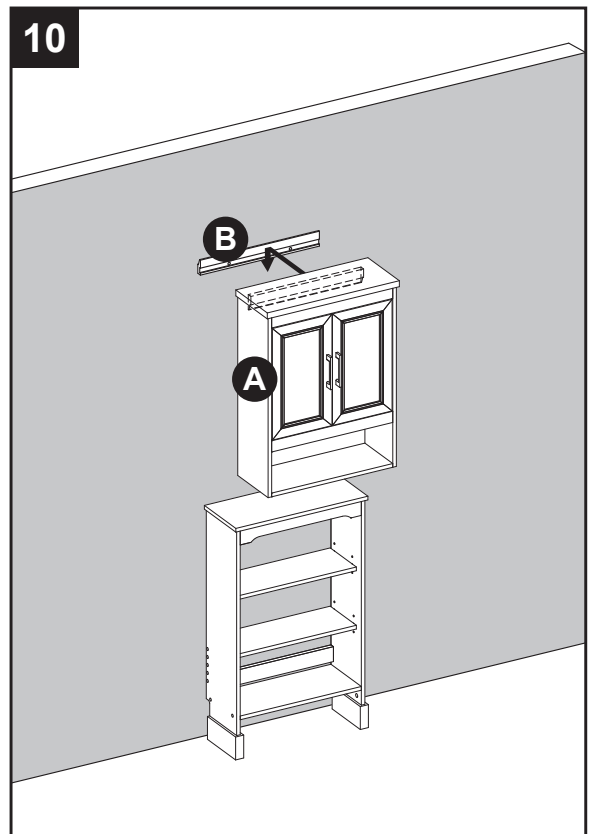

INSTALLATION INSTRUCTIONS

Note: If the cabinet is installed independently, please skip this step.

11. With the help of another adult, place the cabinet (A) steadily above the lower cabinet. Then, thread the four screws (HH) through the pilot holes on the inside of the lower cabinet and screw them into cabinet (A).

Hardware Used

HH Screw  x 4

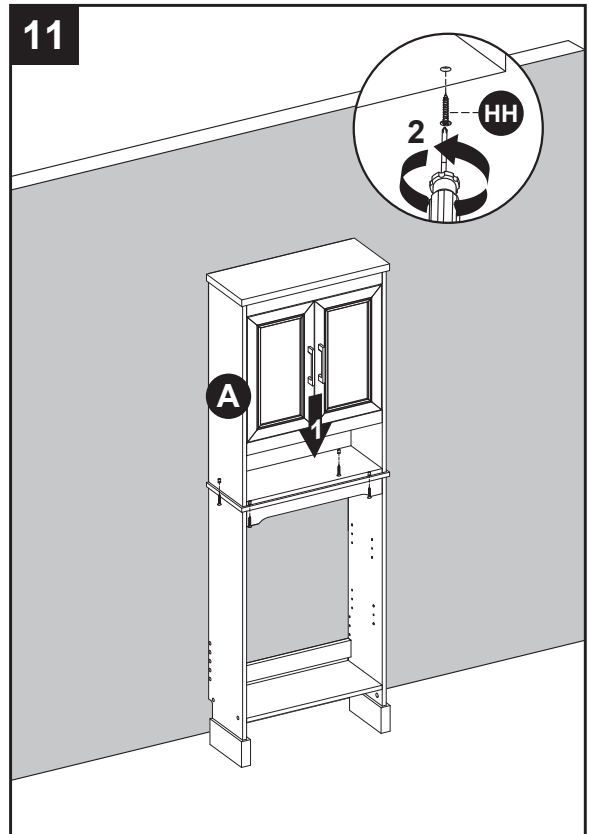

12. From the front of the assembly, insert the shelf pins at the desired height, ensuring they are level. Place the shelf (C) on top of the shelf pins.

Note: If you want to use sanitary equipment in the lower cabinet, please do not install the shelves in the lower cabinet.

Hardware Used

JJ Shelf Pin  x 12

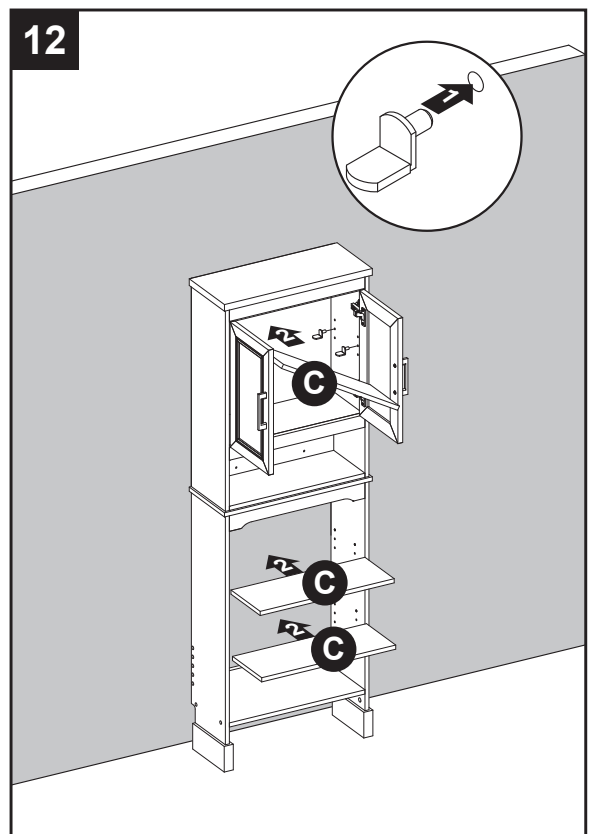

INSTALLATION INSTRUCTIONS

Note: This wall cabinet comes with two different handle options.

13. One set of handles (EE) are packaged separately in the box. If you would like to switch handles, simply remove the existing handles and attach the other finish, as illustrated in the diagram.

Hardware Used

	Handle		x 2
---	--------	---	-----

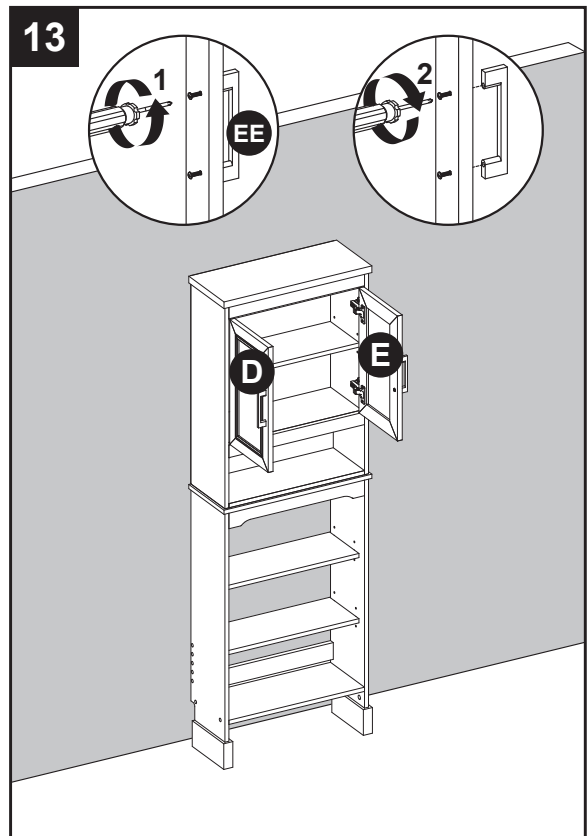

14. If you need to adjust the doors, do so in the following manner.

To adjust door up or down, loosen screws (a) on both hinges, adjust door, and retighten screws.

To adjust door left or right, turn screws (b) on both hinges, in and out.

To adjust door in or out, loosen screws (c) on both hinges, adjust door, and retighten screws.

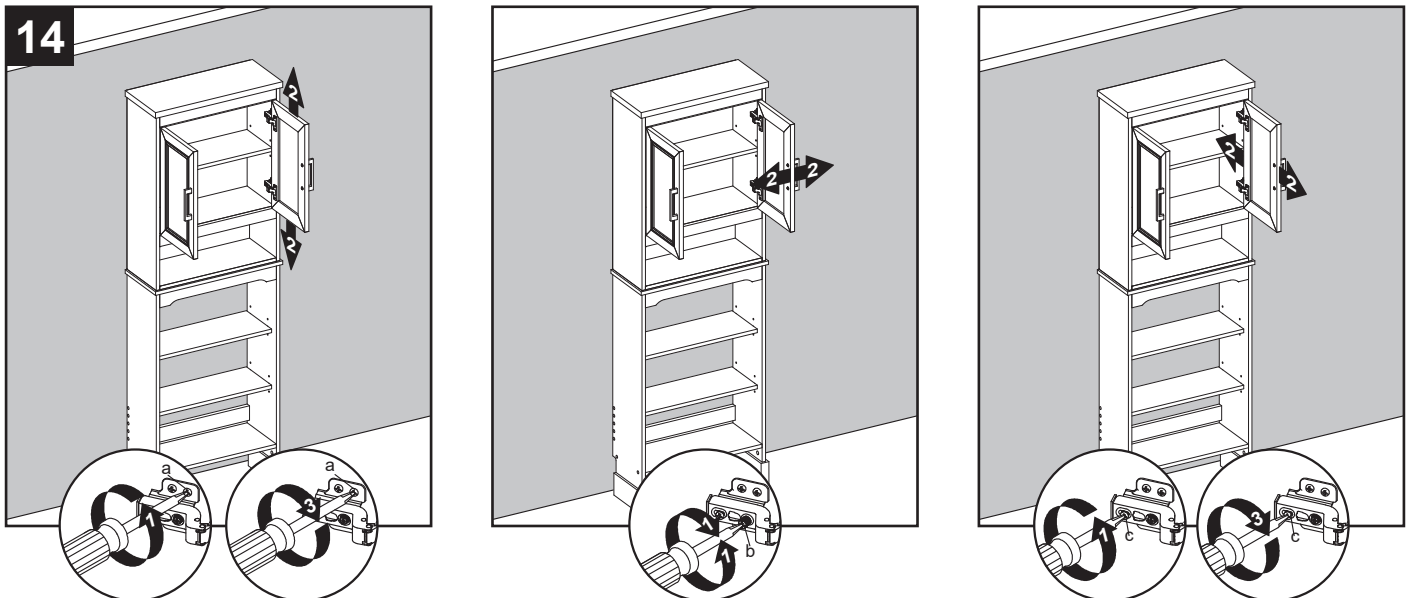

LIMITED 6 MONTHS WARRANTY

GARANTIE LIMITÉE DE 6 MOIS / GARANTÍA LIMITADA DE 6 MESES

WHAT IS COVERED

This product is covered under our manufacturer's 6 months limited warranty (Linon Home Décor Products). To ensure your complete satisfaction, this warrants to the original purchaser that the Linon supplied item is free from defects in material and workmanship, as of the date of purchase, and that it will, under normal use and proper care, remain so for six months after the date of purchase.

Replacement of missing or initially defective parts will be sent, at no charge, for a period of 30 days from the date of purchase with valid proof of purchase providing the parts are available in our warehouse and the item purchased is part of our current inventory.

QU'EST-CE QUI EST COUVERT

Ce produit est couvert sous une garantie limitée de 6 mois offerte par le fabricant. Afin d'assurer votre entière satisfaction, cela garantit à l'acheteur original que le produit fourni est exempt de défauts de matériaux et de fabrication à compter de la date d'achat.

Le remplacement de pièces manquantes ou défectueuses des le départ sera envoyé, sans frais, pour une période de 30 jours suivant la date d'achat avec une preuve d'achat valide pourvu que les pièces soient disponibles dans notre entrepôt et que l'article acheté fait partie de notre inventaire actuel.

QUÉ ESTÁ CUBIERTO

Este producto está cubierto por la garantía limitada de 6 meses de nuestro fabricante. Para asegurar su total satisfacción, ésta garantiza al comprador original que el artículo proporcionado se encuentra libre de defectos materiales y de fabricación, a partir de la fecha de compra, y que permanecerá en tal estado, sometido a un uso normal y cuidados adecuados, durante los seis meses posteriores a la fecha de la compra.

Las partes faltantes o que presenten defectos al inicio de ese período de tiempo serán enviadas sin cargo, durante un lapso de 30 días a partir de la fecha de compra, mediante la presentación de un comprobante de compra válido, siempre que las partes estén disponibles en nuestro almacén y el artículo adquirido sea parte de nuestro inventario actual.

WHAT IS NOT COVERED

It remains the customer's responsibility for freight and packaging charges to and from the customer service center. Labor and material charges to remove or replace parts under this warranty are not covered.

This warranty does not cover: Furniture used for commercial purposes, failures caused by improper installation assembly or by improper care, unreasonable or abusive use, freeze damage, acts of God, rust, purchased parts or return freight and packaging charges. Proof of purchase (dated register receipt) is required for warranty claims.

QU'EST-CE QUI N'EST PAS COUVERT

Il y va de la responsabilité du client de couvrir les frais de transport et d'emballage vers et à partir du centre de service après-vente. Les frais de la main-d'œuvre et des matériaux pour retirer les pièces ou les remplacer sous cette garantie ne sont pas couverts.

Cette garantie ne couvre pas : les meubles utilisés à des fins commerciales, les défaillances causées par un mauvais assemblage ou entretien (sans dépasser les limites de poids), l'utilisation déraisonnable ou abusive, les dommages causés par le gel, la rouille, les frais de transport et d'emballage pour des pièces achetées ou retournées. Une preuve d'achat (reçu de caisse date) est requise pour les réclamations sous garantie.

QUÉ NO ESTÁ CUBIERTO

El cliente asumirá los costos de flete y empaque hacia y desde el centro de servicio de cliente. Los cargos de material y mano de obra para extraer o reemplazar partes en el marco de la garantía no están cubiertos.

Esta garantía no cubre: muebles utilizados con fines comerciales, fallas causadas por montaje de instalación inadecuados o uso indebido (se recomienda no exceder los límites de peso), uso no razonable o abusivo, daños por congelación, oxidación, partes compradas, flete de devolución y cargos de empaque. Se exigirá el comprobante de compra (la factura de registro con fecha) para hacer valer la garantía.

HOW TO OBTAIN SERVICE

For further information, please contact our customer service department, c/o Linon Home Décor Products, Inc., between 9:00 AM and 5:00 PM EST, Monday through Friday:

Email address: consumersupport@linon.com

COMMENT FAIRE POUR OBTENIR DU SERVICE

Pour de plus amples renseignements, veuillez communiquer avec notre département du service à la clientèle, entre 9 h et 17 h HNE, du lundi au vendredi.

Adresse de courriel : consumersupport@linon.com

CÓMO OBTENER SERVICIO

Si desea más información, póngase en contacto con nuestro departamento de servicio al cliente, de lunes a viernes entre las 9:00 a.m. y las 5:00 p.m., hora estándar de los Estados Unidos.

Correo electrónico: consumersupport@linon.com

MADE IN CHINA
FABRIQUE EN CHINE
HECHO EN CHINA

ITEM#
MAKER CODE

INSTAGRAM: @LINONHOMEDÉCOR
TWITTER: LINON HOME DÉCOR

THANK YOU FOR YOUR PURCHASE!

We LOVE seeing our products in your home. Take a photo and share it with us using the hashtag #LinonLiving for a chance to be featured on our Instagram!

FACEBOOK: LINON HOME DÉCOR
PINTEREST: LINON HOME DÉCOR



CONTENIDO DEL PAQUETE

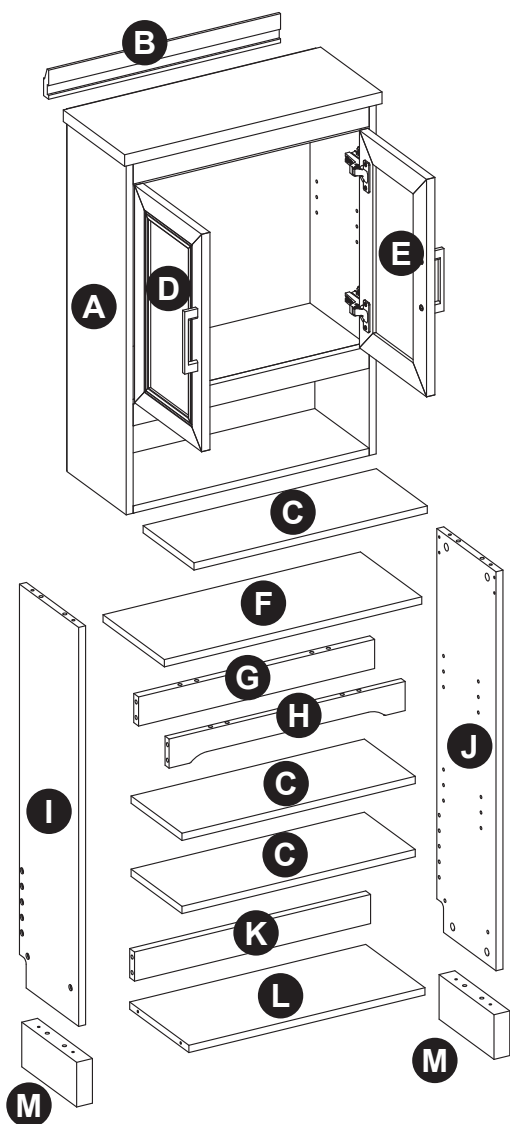

PIEZA	DESCRIPCIÓN	CANTIDAD
A	Armario	1
B	Soporte de Pared	1
C	Estante	3
D	Puerta izquierda (prearmada en el armario (A))	1
E	Puerta derecha (prearmada en el armario (A))	1
F	Panel superior	1
G	Barra trasera	1
H	Barra delantera	1
I	Pared izquierda	1
J	Pared derecha	1
K	Bastidor	1
L	Panel base	1
M	Pata	2

ADITAMENTOS (NO SE MUESTRAN EN TAMAÑO REAL)

AA



Aplicador de retoque
Cant. 1

BB

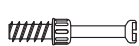

Varilla de conexión
Cant. 14

CC



Contratuercas
Cant. 14

DD



Espiga de madera
Cant. 18

EE



Manija (Opciones)
Cant. 2

FF



Tornillo largo
Cant. 8

GG



Llave Allen
Cant. 1

HH



Tornillo
Cant. 4

II



Adhesivo
Cant. 14

JJ

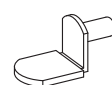

Soporte para estante
Cant. 12

! INFORMACIÓN DE SEGURIDAD

Lea y comprenda completamente este manual antes de intentar ensamblar, usar o instalar el producto.

! ADVERTENCIA

- Hay varios pasos de ensamblaje, incluido el desembalaje, que requieren dos adultos.

PRECAUCIÓN

- Antes de la instalación, corte y desenvuelva todas las partes con cuidado usando tijeras o una navaja. Asegúrese de **NO DESECHAR** el material.
- Siga estas instrucciones detenidamente, tómese el tiempo necesario y tenga cuidado al ensamblar este armario de pared.

GUARDE ESTAS INSTRUCCIONES PARA REFERENCIA FUTURA.

PREPARACIÓN

Antes de comenzar a ensamblar el producto, asegúrese de tener todas las piezas. Compare las piezas con la lista del contenido del paquete y la lista de aditamentos. No intente ensamblar el producto si falta alguna pieza o si estas están dañadas.

Tiempo de instalación estimado: de 30 a 40 minutos.

Herramientas necesarias para la instalación (no se incluyen): destornillador Phillips, cuchillo para uso general o tijera, taladro eléctrico con broca para taladro.

Herramientas útiles (no se incluyen): cinta métrica, nivel.

INSTRUCCIONES DE INSTALACIÓN

1. Ubique la pared izquierda (I) y la pared derecha (J), atornille bielas (BB) en los orificios pretaladrados en la pared izquierda (I).

Repita los mismos pasos para la pared derecha (J).

Aditamentos utilizados

BB Varilla de conexión  x 2

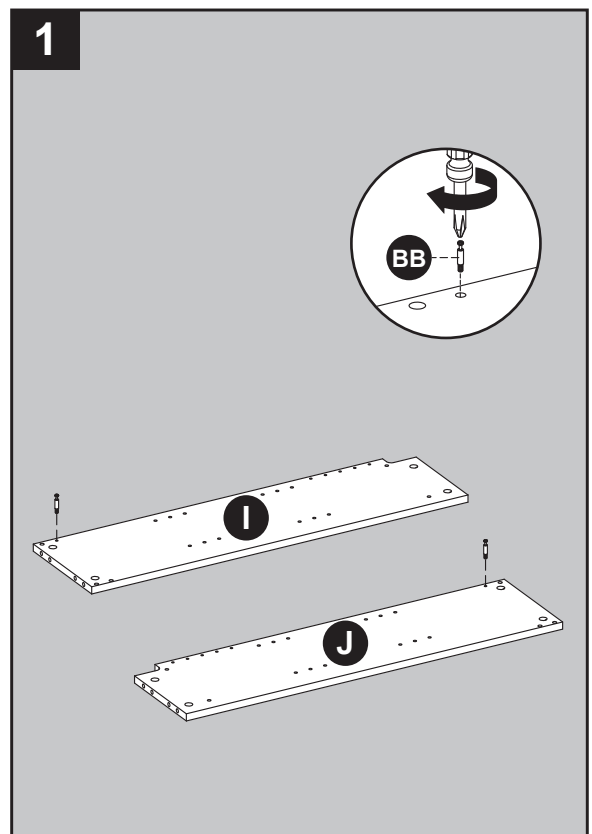



INSTRUCCIONES DE INSTALACIÓN

Nota: Si desea usar equipo sanitario dentro, no instale la base del panel (L). Instale el bastidor (K) en una ubicación adecuada de manera que no obstruya su sistema de drenaje.

2. Coloque las dos contratuercas (CC) en los orificios pretaladrados de las barra (G), insertar tres espiga de madera (DD) en los agujeros correspondientes de la pared derecha (J) alinee los orificios laterales de las barras (G, H) y conecte a la pared derecha (J), apriete las contratuercas (CC) con un destornillador Phillips. Inserte cuatro tornillos largos (FF) en los orificios correspondientes en la pared derecha (J) y conecte la barra tensora (K) y el panel base (L), apriete con una llave Allen (GG).

Repita los mismos pasos para la pared izquierda (I).

Aditamentos utilizados

CC	Contratuerca		x 2
DD	Espiga de madera		x 6
FF	Tornillo largo		x 8

3. Atornille cuatro bielas (BB) en los orificios de la parte superior de las patas (M).

Aditamentos utilizados

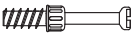

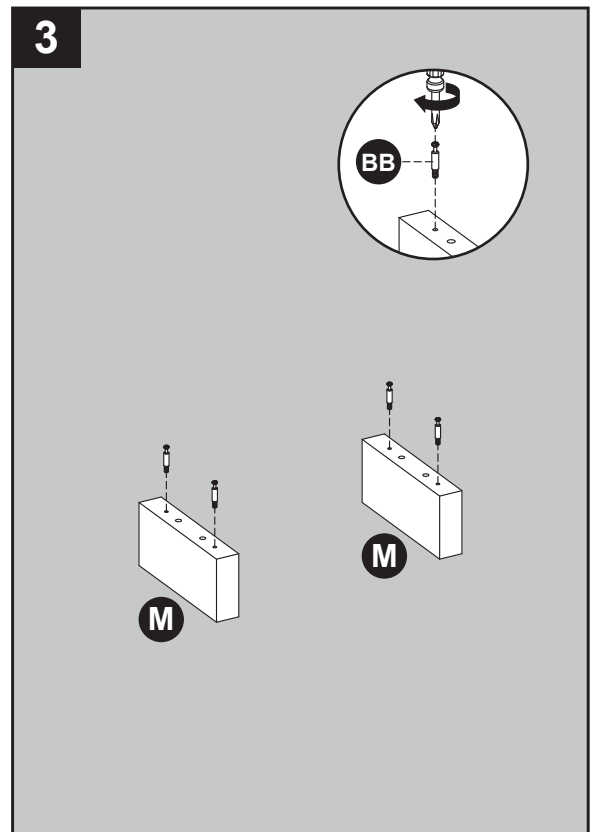
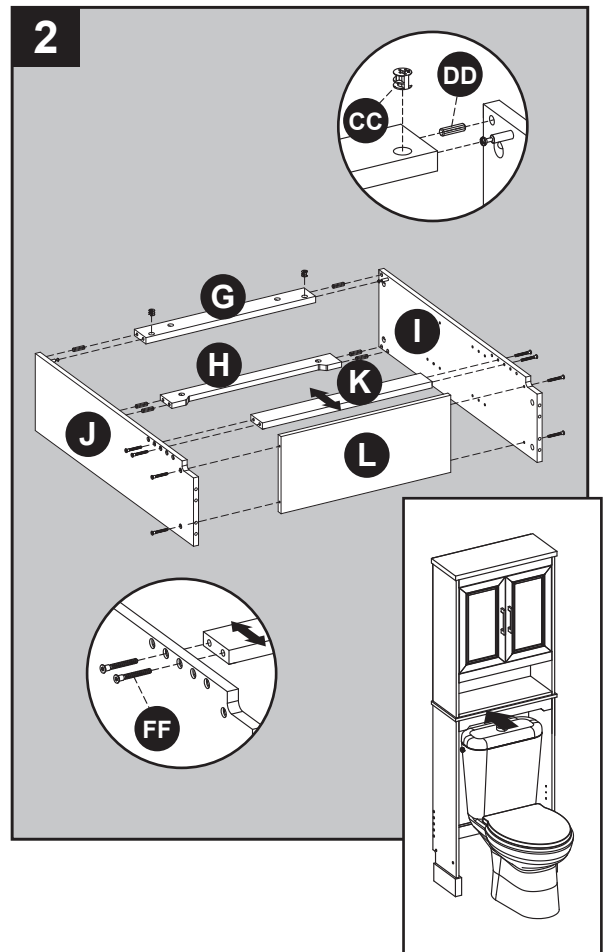
BB	Varilla de conexión		x 4
-----------	---------------------	---	-----



INSTRUCCIONES DE INSTALACIÓN

4. Como se muestra en el diagrama, inserte cuatro clavijas de madera (DD) en los orificios de las patas (M), alinee y fije las patas (M) al ensamblaje del paso 2, asegúrelas atornillando cuatro contratuercas (CC) con un destornillador Phillips.

Aditamentos utilizados

CC	Contratuerca		x 4
DD	Espiga de madera		x 4

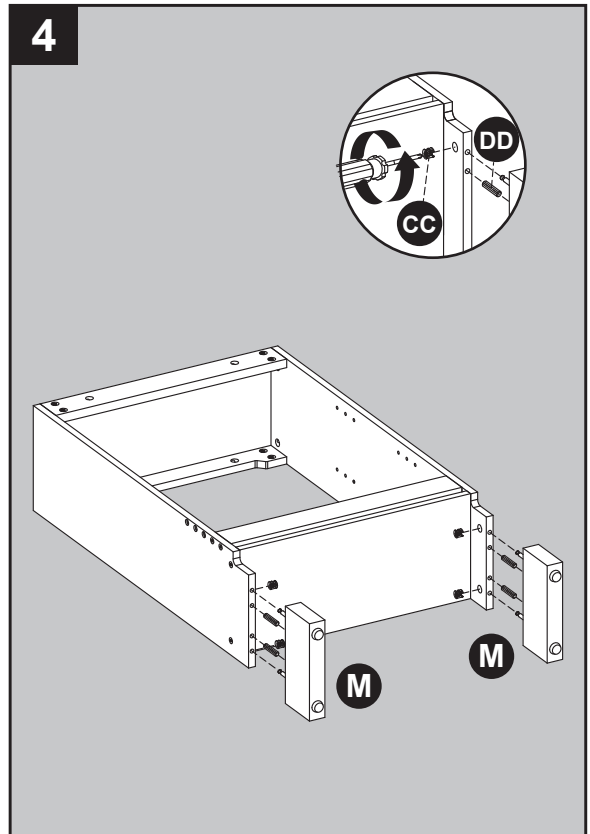

5. Atornille ocho bielas (BB) en los orificios de la parte trasera del panel superior (F).

Aditamentos utilizados

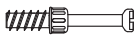

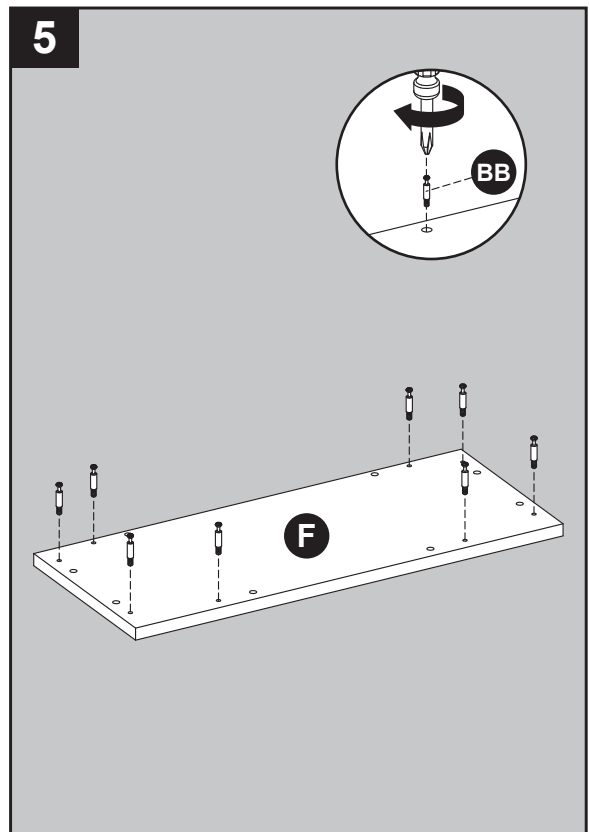
BB	Varilla de conexión		x 8
-----------	---------------------	---	-----



INSTRUCCIONES DE INSTALACIÓN

6. Inserte ocho clavijas de madera (DD) en los orificios exteriores superiores de las paredes (I, J) y barras (G, H). Alinee los orificios del panel superior (F) con las clavijas insertadas y colóquelo en su lugar. Fije el panel superior (F) a las paredes (I, J) y a las barras (G, H) con ocho contratuercas (CC).

Aditamentos utilizados

CC	Contratuerca		x 8
DD	Espiga de madera		x 8

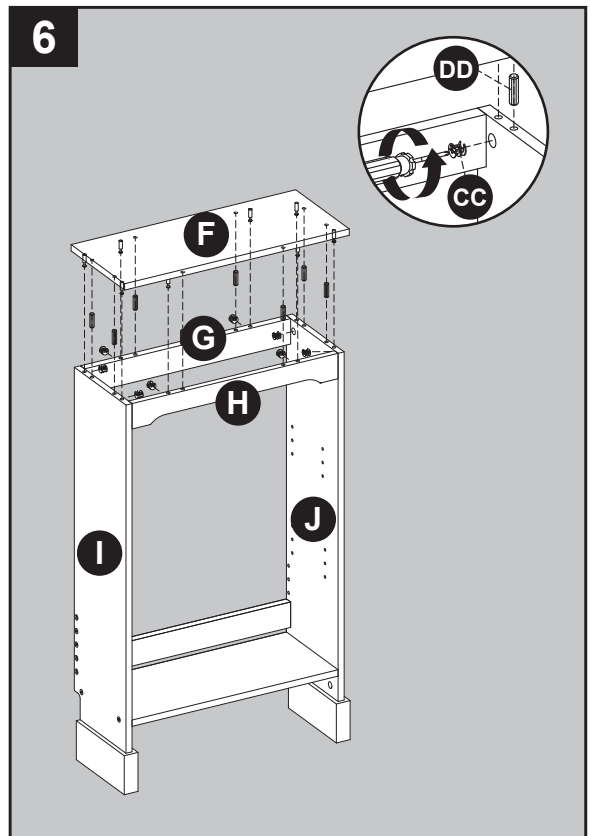

7. Retire la película del adhesivo (II) y coloque el adhesivo (II) al orificio sobre la parte exterior de las paredes (I, J).

Aditamentos utilizados

II	Adhesivo		x 14
-----------	----------	---	------

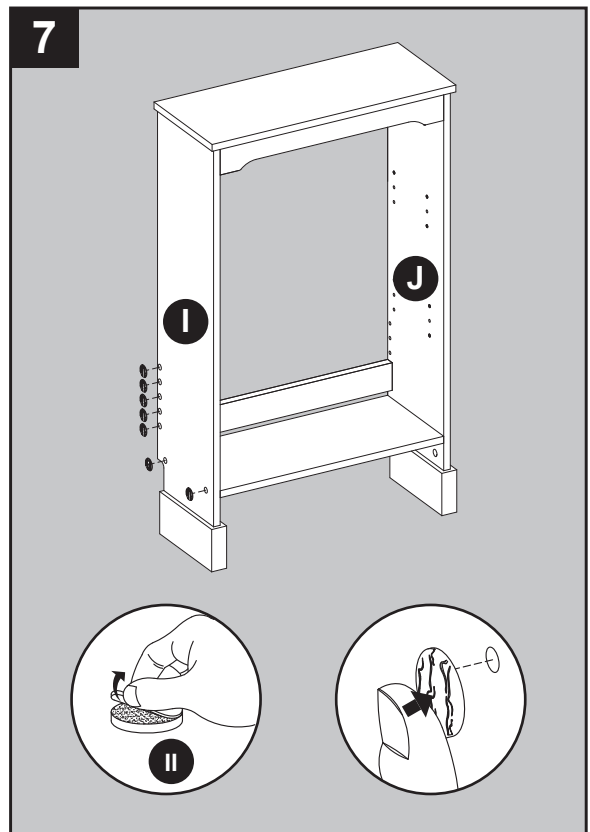

INSTRUCCIONES DE INSTALACIÓN

8. Limpie la zona donde estará colocado permanentemente el armario antes de comenzar la instalación, asegurando que el armario no interfiera con tuberías o cables eléctricos una vez esté montado. Localice los montantes de pared y marque sus posiciones. Con ayuda de otro adulto, coloque el ensamblaje terminado del armario en su ubicación final. Ajuste la altura del armario girando los pernos niveladores en la parte inferior de cada pata. Gire en sentido de las agujas del reloj para bajar la altura o gírelas en sentido contrario a las agujas del reloj para aumentar la altura del armario. Usando materiales apropiados para su tipo de pared, tales como tornillos para armario o pernos acodados (no incluidos), asegure el armario a dos montantes de pared preferiblemente, en cualquier parte de la barra de montaje del armario. Tenga cuidado de no dañar tuberías de agua o cables eléctricos que puedan estar ocultos en la pared.

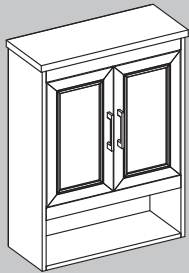
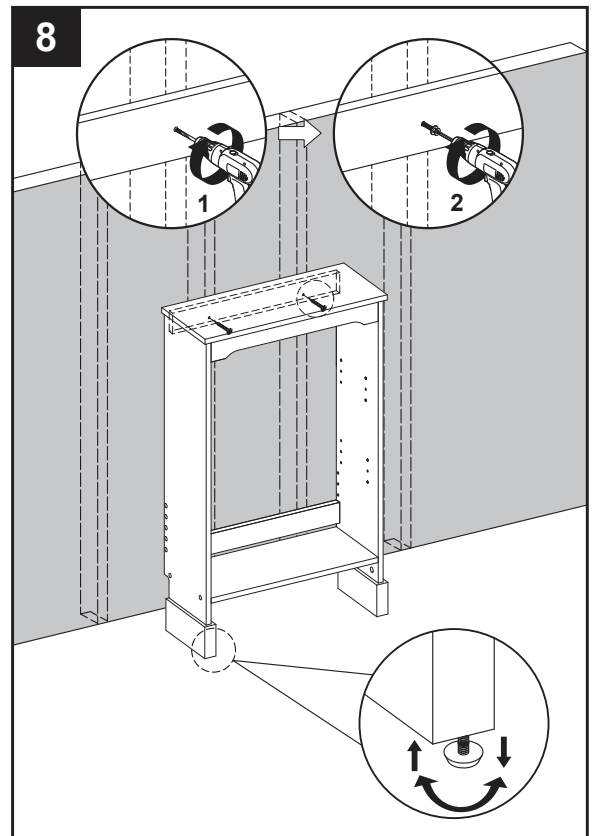

Opción 1: Gabinetes superior e inferior como dos productos separados

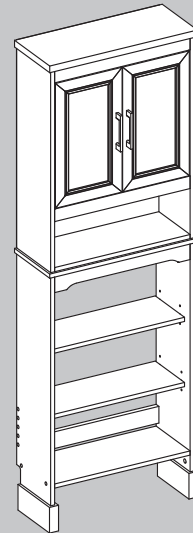

Opción 2: Gabinetes superior e inferior ensamblados juntos.

Consulte las opciones antes mencionadas para instalar el gabinete en la ubicación adecuada.

INSTRUCCIONES DE INSTALACIÓN

Nota: Si los gabinetes superior e inferior necesitan usarse como dos productos independientes, instálelos en las posiciones adecuadas.

9. Ubique el soporte de pared (B) y apártelo. Localice y marque los montantes de pared donde será colocado el armario (A). Centre el soporte de pared (B) en la ubicación deseada sobre el suelo y marque las posiciones donde el soporte de pared (B) coincida con las ubicaciones de los montantes de pared. Usando materiales apropiados para su tipo de pared (no incluidos), asegure el soporte de pared (B) a la pared con 2 montantes de pared preferiblemente. Use materiales como tornillos de armario o pernos acodados dependiendo de su tipo de pared. Asegúrese de que el soporte de pared (B) está nivelado y bien centrado en la ubicación deseada para el armario (A). Tenga cuidado de no dañar tuberías de agua o cables eléctricos que puedan estar ocultos en la pared.

¡MEDIDA DE SEGURIDAD IMPORTANTE!

Es importante tener una fijación segura a la pared antes de continuar con el siguiente paso.

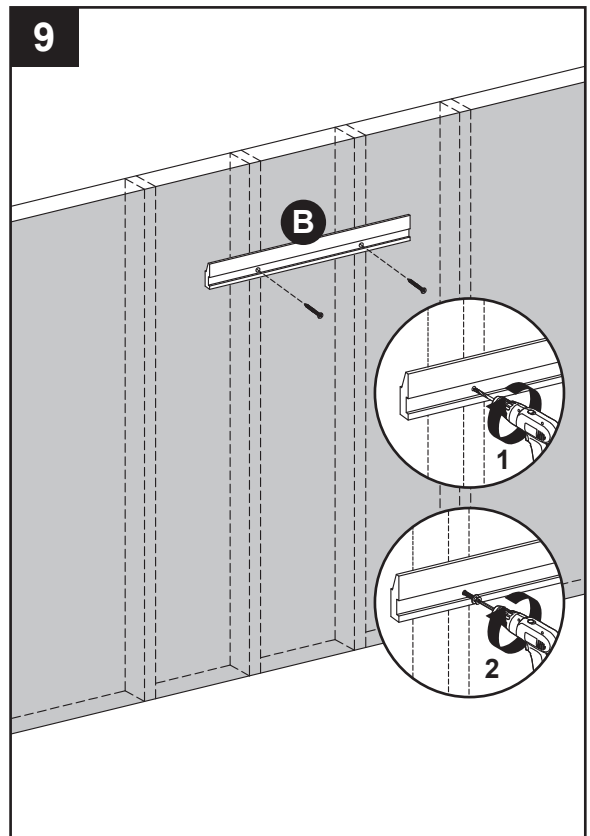

10. Con la ayuda de otro adulto, coloque con cuidado el armario (A) en el soporte de pared (B). Asegúrese de que el armario (A) está bien fijado a la pared antes de soltarlo.

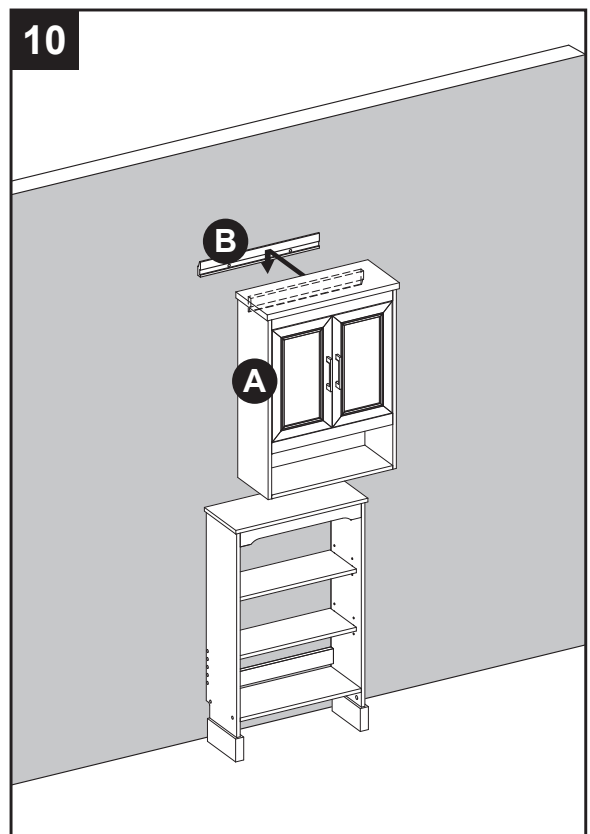

INSTRUCCIONES DE INSTALACIÓN

Nota: Si el gabinete se instala de forma independiente, salte este paso.

11. Con la ayuda de otro adulto, coloque el gabinete (A) firmemente sobre el gabinete inferior. Posteriormente, enrosque los cuatro tornillos (HH) a través de los orificios guía en el interior del gabinete inferior y atorníllelos al gabinete (A).

Aditamentos utilizados

HH Tornillo  x 4

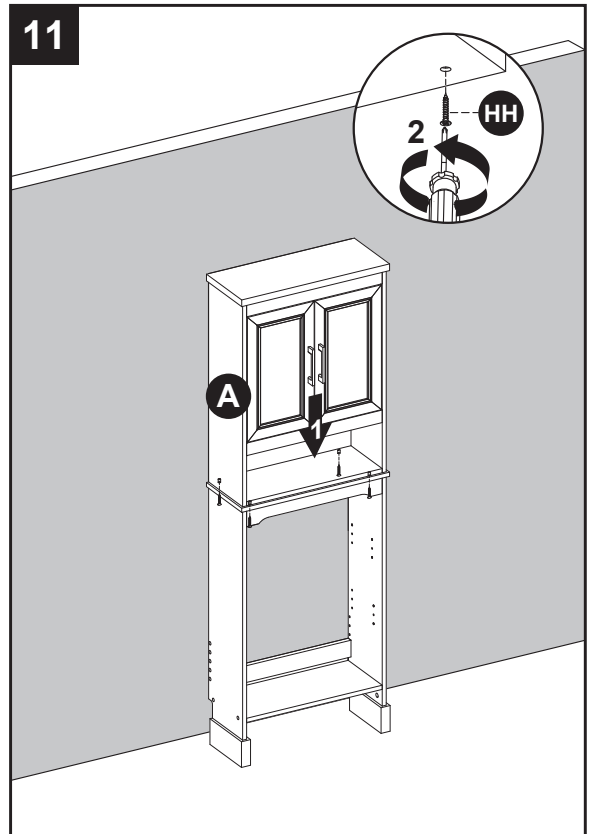

12. Desde la parte delantera del ensamblaje, coloque los soportes para estante a la altura deseada y asegúrese de que queden nivelados. Coloque el estante (C) en la parte superior de los soportes para estante.

Nota: Si desea usar equipo sanitario en el gabinete inferior, no instale los estantes en el gabinete inferior.

Aditamentos utilizados

JJ Soporte para estante  x 12

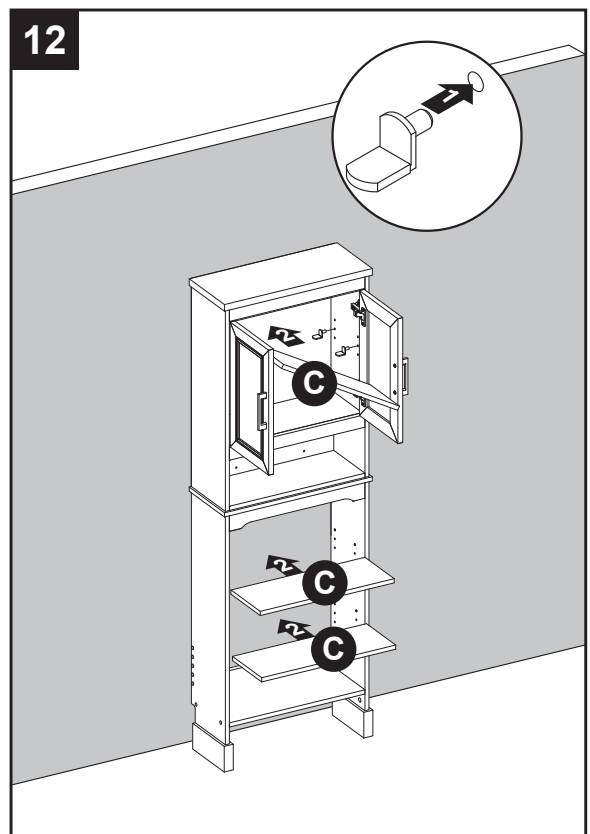

INSTRUCCIONES DE INSTALACIÓN

Nota: este armario de pared viene con dos opciones diferentes de manijas.

13. Un juego de manijas (EE) se empaqa por separado en la caja. Si desea cambiar las manijas, simplemente retire las manijas existentes y coloque el otro acabado, como se ilustra en el diagrama.

Aditamentos utilizados

	Manija		x 2
---	--------	---	-----

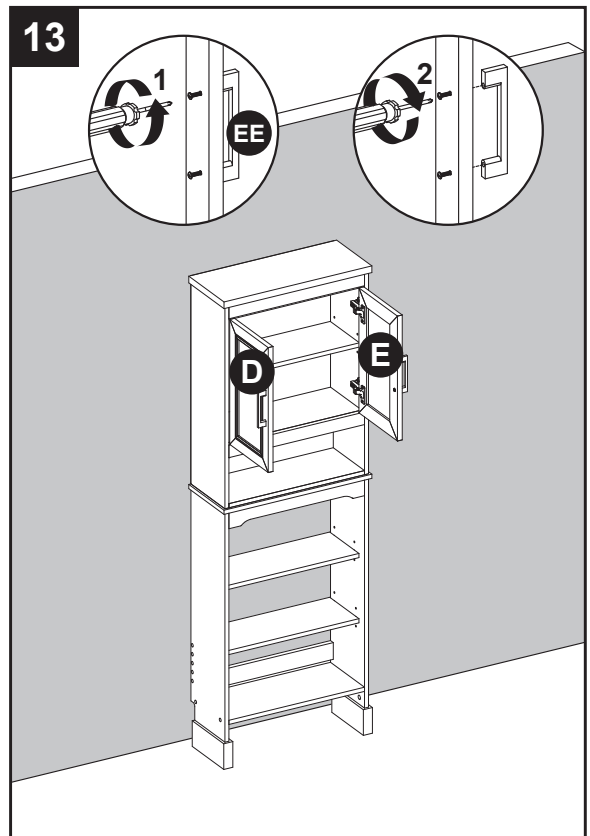

14. Si necesita ajustar las puertas, hágalo de la siguiente manera.

Para ajustar las puertas hacia arriba o abajo, afloje los tornillos (a) en ambas bisagras, ajuste la puerta y vuelva a apretar los tornillos.

Para ajustar las puertas hacia la derecha o la izquierda, gire los tornillos en ambas bisagras (b) hacia adentro y afuera.

Para ajustar las puertas hacia adentro o afuera, afloje los tornillos (c) en ambas bisagras, ajuste la puerta y vuelva a apretar los tornillos.

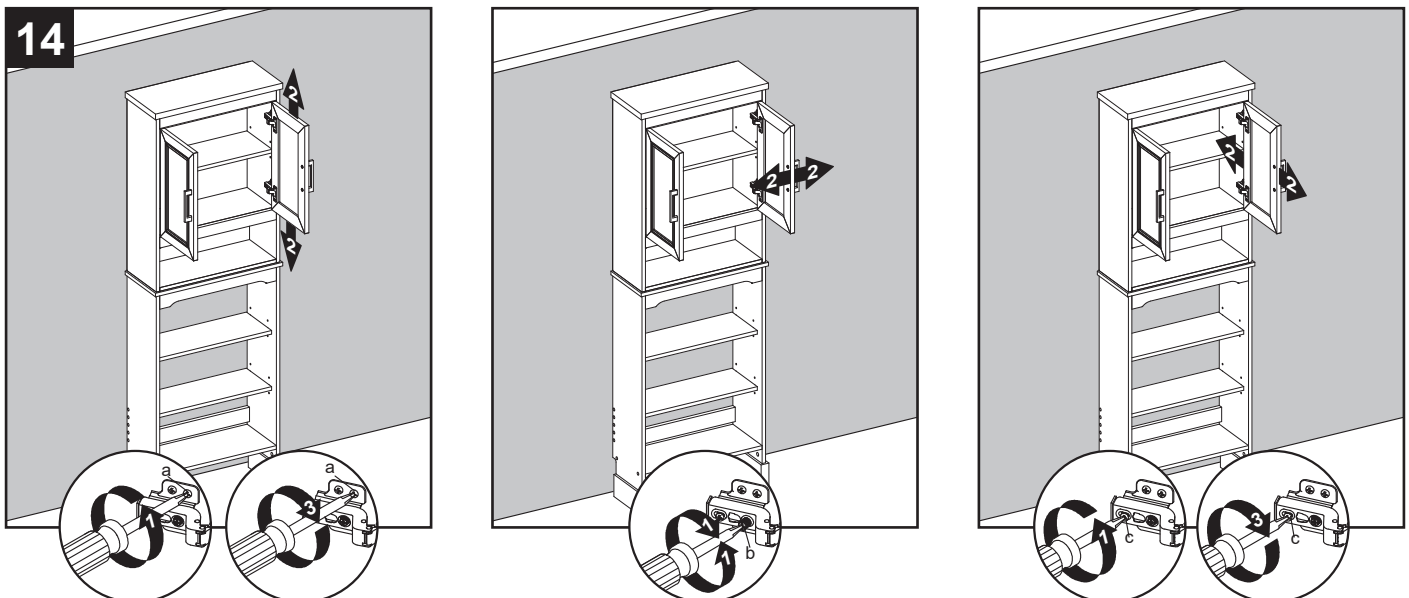

LIMITED 6 MONTHS WARRANTY

GARANTIE LIMITÉE DE 6 MOIS / GARANTÍA LIMITADA DE 6 MESES

WHAT IS COVERED

This product is covered under our manufacturer's 6 months limited warranty (Linon Home Décor Products). To ensure your complete satisfaction, this warrants to the original purchaser that the Linon supplied item is free from defects in material and workmanship, as of the date of purchase, and that it will, under normal use and proper care, remain so for six months after the date of purchase.

Replacement of missing or initially defective parts will be sent, at no charge, for a period of 30 days from the date of purchase with valid proof of purchase providing the parts are available in our warehouse and the item purchased is part of our current inventory.

QU'EST-CE QUI EST COUVERT

Ce produit est couvert sous une garantie limitée de 6 mois offerte par le fabricant. Afin d'assurer votre entière satisfaction, cela garantit à l'acheteur original que le produit fourni est exempt de défauts de matériaux et de fabrication à compter de la date d'achat.

Le remplacement de pièces manquantes ou défectueuses des le départ sera envoyé, sans frais, pour une période de 30 jours suivant la date d'achat avec une preuve d'achat valide pourvu que les pièces soient disponibles dans notre entrepôt et que l'article acheté fait partie de notre inventaire actuel.

QUÉ ESTÁ CUBIERTO

Este producto está cubierto por la garantía limitada de 6 meses de nuestro fabricante. Para asegurar su total satisfacción, ésta garantiza al comprador original que el artículo proporcionado se encuentra libre de defectos materiales y de fabricación, a partir de la fecha de compra, y que permanecerá en tal estado, sometido a un uso normal y cuidados adecuados, durante los seis meses posteriores a la fecha de la compra.

Las partes faltantes o que presenten defectos al inicio de ese período de tiempo serán enviadas sin cargo, durante un lapso de 30 días a partir de la fecha de compra, mediante la presentación de un comprobante de compra válido, siempre que las partes estén disponibles en nuestro almacén y el artículo adquirido sea parte de nuestro inventario actual.

WHAT IS NOT COVERED

It remains the customer's responsibility for freight and packaging charges to and from the customer service center. Labor and material charges to remove or replace parts under this warranty are not covered.

This warranty does not cover: Furniture used for commercial purposes, failures caused by improper installation assembly or by improper care, unreasonable or abusive use, freeze damage, acts of God, rust, purchased parts or return freight and packaging charges. Proof of purchase (dated register receipt) is required for warranty claims.

QU'EST-CE QUI N'EST PAS COUVERT

Il y a de la responsabilité du client de couvrir les frais de transport et d'emballage vers et à partir du centre de service après-vente. Les frais de la main-d'œuvre et des matériaux pour retirer les pièces ou les remplacer sous cette garantie ne sont pas couverts.

Cette garantie ne couvre pas : les meubles utilisés à des fins commerciales, les défaillances causées par un mauvais assemblage ou entretien (sans dépasser les limites de poids), l'utilisation déraisonnable ou abusive, les dommages causés par le gel, la rouille, les frais de transport et d'emballage pour des pièces achetées ou retournées. Une preuve d'achat (reçu de caisse date) est requise pour les réclamations sous garantie.

QUÉ NO ESTÁ CUBIERTO

El cliente asumirá los costos de flete y empaque hacia y desde el centro de servicio de cliente. Los cargos de material y mano de obra para extraer o reemplazar partes en el marco de la garantía no están cubiertos.

Esta garantía no cubre: muebles utilizados con fines comerciales, fallas causadas por montaje de instalación inadecuados o uso indebido (se recomienda no exceder los límites de peso), uso no razonable o abusivo, daños por congelación, oxidación, partes compradas, flete de devolución y cargos de empaque. Se exigirá el comprobante de compra (la factura de registro con fecha) para hacer valer la garantía.

HOW TO OBTAIN SERVICE

For further information, please contact our customer service department, c/o Linon Home Décor Products, Inc., between 9:00 AM and 5:00 PM EST, Monday through Friday:

Email address: consumersupport@linon.com

COMMENT FAIRE POUR OBTENIR DU SERVICE

Pour de plus amples renseignements, veuillez communiquer avec notre département du service à la clientèle, entre 9 h et 17 h HNE, du lundi au vendredi.

Adresse de courriel : consumersupport@linon.com

CÓMO OBTENER SERVICIO

Si desea más información, póngase en contacto con nuestro departamento de servicio al cliente, de lunes a viernes entre las 9:00 a.m. y las 5:00 p.m., hora estándar de los Estados Unidos.

Correo electrónico: consumersupport@linon.com

MADE IN CHINA
FABRIQUE EN CHINE
HECHO EN CHINA

ITEM#
MAKER CODE

INSTAGRAM: @LINONHOMEDÉCOR
TWITTER: LINON HOME DÉCOR

THANK YOU FOR YOUR PURCHASE!

We LOVE seeing our products in your home. Take a photo and share it with us using the hashtag #LinonLiving for a chance to be featured on our Instagram!

FACEBOOK: LINON HOME DÉCOR
PINTEREST: LINON HOME DÉCOR

