



protect. teach. love.™

**Installation Guide  
Guide d'installation  
Montagehandleiding  
Manual de instalación  
Manuale di installazione  
Montageanleitung**

Extreme Weather Aluminum Pet Door™

Extreme Weather Aluminium Pet Door

Porte pour animaux en aluminium pour climat extrême

Aluminium huisdierluik voor extreem weer

Puerta de mascotas para clima extremo

Porta per animali domestici in  
alluminio per condizioni climatiche estreme

Aluminium-Haustiertür für extremes Wetter

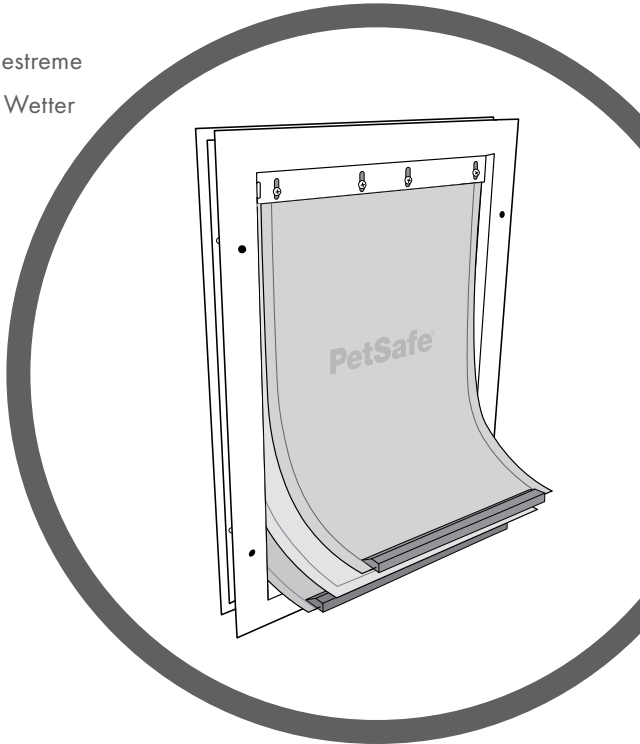

Please read this entire guide before beginning.

Veuillez lire l'intégralité de ce manuel avant de commencer.

Gelieve deze gids volledig door te lezen voordat u begint.

Lea por completo este manual antes de comenzar.

Si prega di leggere attentamente la guida al uso prima di utilizzare il collare.

Bitte lesen Sie vor der Verwendung die Betriebsanleitung vollständig durch.

## Welcome

You and your pet were made for each other. Our aim is to help you to have the best companionship and the most memorable moments together. Your new pet door is designed to protect your home from extreme temperatures while giving your pet the freedom to come and go.

We know that safe pets make happy owners. Before getting started, please take a moment to read through the important safety information. If you have any questions, please don't hesitate to contact us.

Hereinafter Radio Systems Corporation and any other affiliate or Brand of Radio Systems Corporation may be referred to collectively as "We" or "Us".

# IMPORTANT SAFETY INSTRUCTIONS

Explanation of attention words and symbols used in this product manual



This is the safety alert symbol. It is used to alert you to potential personal injury hazards. Obey all safety messages that follow this symbol to avoid possible injury or death.

## WARNING

WARNING indicates a hazardous situation which, if not avoided, could result in death or serious injury.

## CAUTION

CAUTION, used with the safety alert symbol, indicates a hazardous situation which, if not avoided, could result in minor or moderate injury.

## NOTICE

NOTICE is used to address practices not related to personal injury.

## WARNING

- When children are present in the home, it is important to consider the pet door while childproofing. The pet door may be misused, potentially giving children access to hazards that may be on the other side of the pet door. Owners with swimming pools should ensure that children are monitored at all times and that the swimming pool has adequate barriers to entry. If a new hazard is created inside or outside of your home, which may be accessed through the pet door, Radio Systems Corporation recommends that you properly guard access to the hazard or remove the pet door. The closing panel or lock, if applicable, is provided for aesthetic and energy efficiency purposes and is not intended as a security device. Radio Systems Corporation will not be liable for unintended use, and the owner of this product accepts full responsibility for oversight of the opening that it creates.
- To avoid risk of severe injury, follow all safety instructions for your power tools, and wear safety glasses during use.
- The user, prior to installation, must become familiar with all building regulations that may affect the installation of the pet door and determine, along with a licensed contractor, its suitability in a given installation. This pet door is not a fire door. It is important for the owner and contractor to consider any risks that may be present inside or outside of the pet door and any risks that may be created by subsequent changes to the property and how they may relate to the existence and use, including misuse, of the pet door.
- If cutting a metal surface, be aware of sharp edges to prevent injury.

# NOTICE

- Keep these instructions, and ensure that they are transferred to any new owner of the property.
- If the mounting surface (door, wall, etc.) is not level, the pet door must still be installed level to swing properly.
- When applying the cutting template, there should be a minimum of 3 inches (8 centimetres) between the bottom and sides of the door and the outer edge of the template to maintain the structural integrity of the door.
- Use a manual screwdriver to tighten screws. Do not overtighten. Overtightening can strip the screws or warp the pet door frame.

## SAVE THESE INSTRUCTIONS

### Table of contents

Kit includes.....	4
Tools needed.....	4
Mark the pet door location.....	5
Prepare the door.....	5
Cut the pet door opening.....	6
Drill holes for the frame.....	6
Install the pet door.....	7
Train your pet.....	7
Use the closing panel.....	8
Adjust or replace the flaps.....	8
Terms of use and limitation of liability.....	9
Warranty.....	10



Closing panel

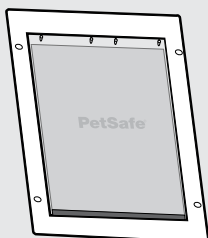

Interior frame

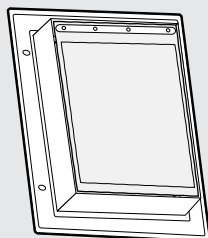

Exterior frame

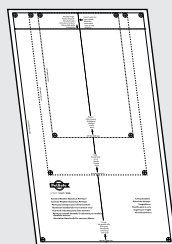

Cutting template



Screw sleeves

- Medium 4 pcs.
- Large 4 pcs.
- X-Large 6 pcs.

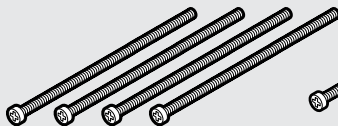

Nylon screws

- Medium 4 pcs.
- Large 4 pcs.
- X-Large 6 pcs.

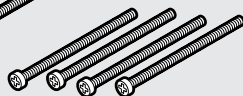

Metal screws

- Medium 4 pcs.
- Large 4 pcs.
- X-Large 6 pcs.

## Tools needed

- Tape measure
- Level
- Pencil
- Hammer and slotted screwdriver (if removing door from hinges to install pet door)
- Scissors
- Masking or painter's tape
- Drill
- 1/2-in (12-mm) drill bit
- 1/4-in (7-mm) drill bit
- Jigsaw (or keyhole saw) with appropriate blade for the material you will be cutting
- Phillips screwdriver
- Wire cutters
- Caulk
- Safety glasses

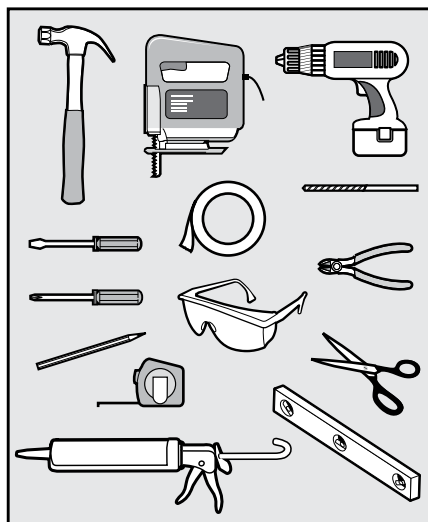

**NOTE:** Although the instructions in this guide explain how to install the pet door in a door, it can also be installed in most walls; the installation procedure is the same. The pet door is not designed to be installed in glass. If installing the pet door in a door or wall with a thickness of:

- More than 2 inches (51 millimetres), you may need additional tools and materials, such as wood framing.
- Less than 1 1/2 inches (38 millimetres), you will need to purchase an Installation Adaptor. Visit [www.petsafe.com](http://www.petsafe.com) or contact Customer Care.

## Mark the pet door location

1. Measure and mark your pet's shoulder height on the inside of the door where you will install the pet door (**A**).
2. Using a level, draw a vertical line where you want the center/centre of the pet door to be located (**B**).

The pet door must be level to swing properly.

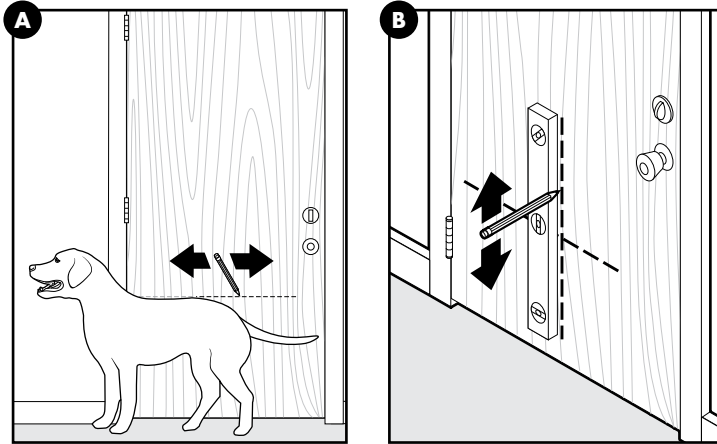

## Prepare the door

3. If possible, remove the door from its hinges (**C**) and place it on a raised level surface, such as two saw horses (**D**). The interior side of the door should face up. Make sure there is nothing underneath the door where you will cut the opening for the pet door.

If necessary, you can install the pet door without removing the door from its hinges.

4. Cut out the correct size cutting template for your pet door.
5. Tape the cutting template to the interior side of the door, matching the shoulder and center/centre lines on the template with the shoulder and center/centre lines you drew previously (**E**).

### NOTICE

Make sure there is a minimum of 3 inches (8 centimetres) between the outer edge of the cutting template and the bottom and sides of the door to maintain the structural integrity of the door.

6. Trace the outside edge of the cutting template, making sure to connect the corners.
7. Remove the cutting template and any excess tape from the door.

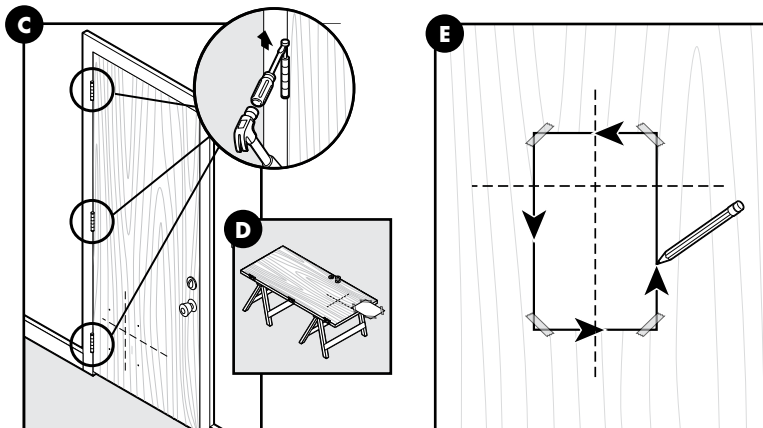

EN FR NL ES IT DE

## Cut the pet door opening

**NOTE:** When drilling holes and cutting the opening for the pet door, wear safety glasses and make sure to hold the drill and jigsaw with both hands and at a 90-degree angle to the door.

8. Drill 1/2-inch (12-millimetre) holes just inside the corners of the drawn template (**F**).

These will be the pilot holes for the saw blade.

9. Cut between the holes you just drilled, along the drawn template lines (**G**).

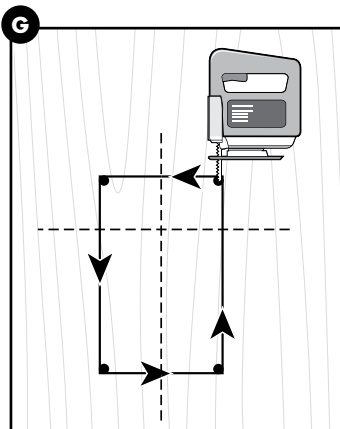
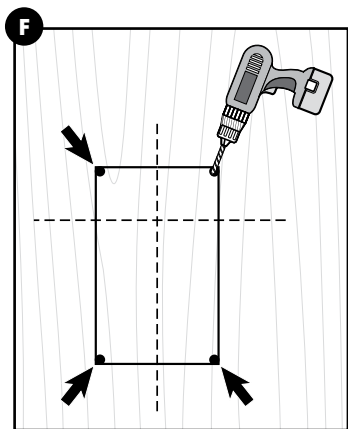

## Drill holes for the frame

10. Place the interior frame (the frame with one flap) in the opening and mark the screw holes (four holes for the medium and large pet doors, six holes for the x-large pet door) (**H**).

11. Remove the frame and drill 1/4-inch (7-millimetre) holes in the marked locations (**I**).

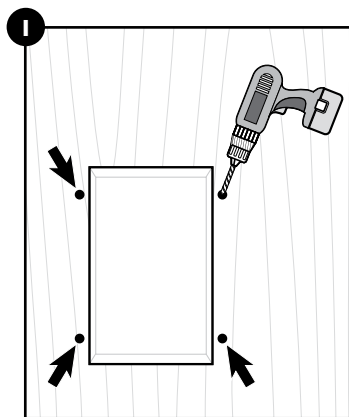
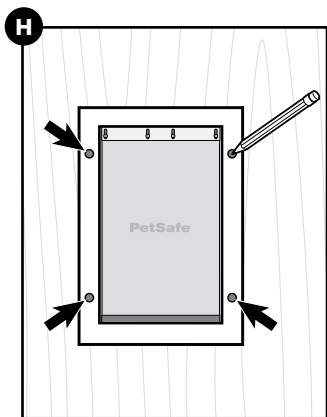

## Install the pet door

**NOTE:** If you purchased an Installation Adaptor, place the installation adaptor plates on the interior and exterior frames of the pet door before installation. The Installation Adaptor is necessary only if you are installing the pet door in a door less than 1 1/2 inches (38 millimetres) thick. For more details, please contact Customer Care.

- Place the interior frame (the frame with one flap) in the opening on the interior side of the door (**J**).
- Place the exterior frame (the frame with two flaps) in the opening on the exterior side of the door.
- Insert screws through the holes in the interior and exterior frames and match screw sleeves to the end of each screw.

**NOTE:** The pet door comes with both metal and nylon screws; use whichever you prefer. The nylon screws are flexible and can be easily trimmed for a perfect fit with any door thickness.

- Tighten the screws until the frames come together and the screw sleeves are flush with the exterior frame.

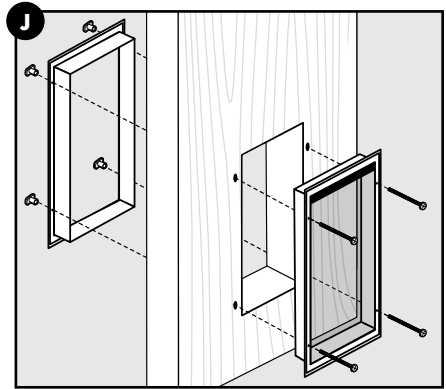

### NOTICE

Use a manual screwdriver to tighten screws. Do not overtighten. Overtightening can strip the screws or warp the pet door frame.

- If using nylon screws, cut off the excess screw length with wire cutters and remove any rough edges with a metal file.
- For best weather resistance, caulk around the exterior frame and inside the threshold where the frames meet.
- If you removed your door from its hinges, rehang it now.

## Train your pet

- Lift the flaps or tape them open as you use praise and treats to encourage your pet to go through the pet door (**K**).

It may help if you are on one side of the door and your pet is on the other. Do not force your pet through the pet door.

- After your pet has gone through the pet door a few times, allow the flaps to touch your pet's back so he will become comfortable using the pet door on his own.



## Use the closing panel

The closing panel is useful during inclement weather, or to prevent your pet from using the pet door at certain times.

To use the closing panel, slide it into the grooves at each side of the pet door frame (L). Pull and release the latch to lock it in place.

To remove, pull the latch and slide the closing panel up and off the pet door frame.

You can use an additional closing panel (sold separately) on the exterior frame of the pet door for improved weather resistance.

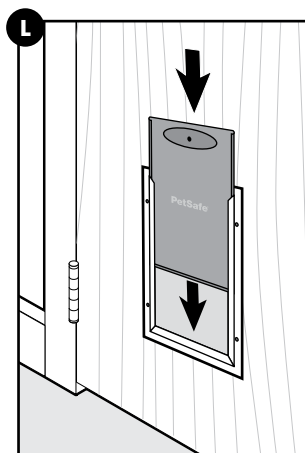

## Adjust or replace the flaps

The pet door's vinyl flaps may shrink or expand due to seasonal weather changes. Replace or adjust the flaps when necessary for maximum energy efficiency.

### Vinyl flap replacement

1. Remove the flap screws from the top of the pet door frame (N).
2. Remove the vinyl flap and the flap clamp (O). On the exterior frame, the insulated flap is attached to the flap clamp.
3. Insert the new vinyl flap between the pet door frame and the flap clamp. The PetSafe® logo should be readable on the vinyl flap.
4. Reinsert and partially tighten the screws.
5. Adjust the vinyl flap horizontally and vertically so it is centered/centred in the pet door frame and the magnets on the flap and frame make contact (P).
6. Tighten the screws.

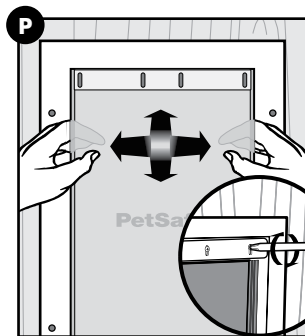
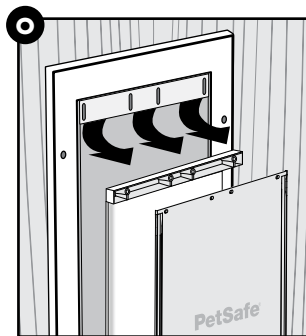
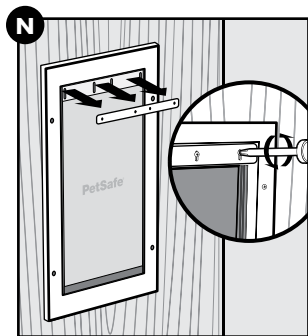

### Vinyl flap adjustment

1. Slightly loosen the flap screws at the top of the pet door frame (N).
2. Adjust the vinyl flap horizontally and vertically so it is centered/centred in the pet door frame, and the magnets on the flap and frame make contact (P).
3. Tighten the screws.

# Terms of use and limitation of liability

## 1. Terms of use

The use of this product is subject to your acceptance without modification of the terms, conditions and notices contained with this product. Use of this product implies acceptance of all such terms, conditions and notices. If you do not wish to accept these terms, conditions and notices, please return the product, unused, in its original packaging and at your own cost and risk to the relevant Customer Care location together with proof of purchase for a full refund.

## 2. Proper use

Proper use includes, without limitation, reviewing the entire product manual and any specific safety information statements. The specific temperament or size/weight of your pet may not be suitable for this product. If you are unsure whether this product is appropriate for your pet, please consult your veterinarian or certified trainer prior to use. For products used with pets where training is desired, Radio Systems Corporation recommends that these training products are not used if your pet is aggressive and accepts no liability for determining suitability in individual cases.

## 3. No unlawful or prohibited use

This product is designed for use with pets only. This product is not intended to harm, injure or provoke. Using this product in a way that is not intended could result in violation of Federal, State or local laws.

## 4. Limitation of liability

In no event shall Radio Systems Corporation or any of its associated companies be liable for (i) any direct, indirect, punitive, incidental, special or consequential damage and/or (ii) any loss or damages whatsoever arising out of or connected with the use or misuse of this product. The Purchaser assumes all risks and liability from the use of this product to the fullest extent permissible by law.

## 5. Modification of terms and conditions

Radio Systems Corporation reserves the right to change the terms, conditions and notices governing this product from time to time. If such changes have been notified to you prior to your use of this product, they shall be binding on you as if incorporated herein.

# EN Warranty

This product has the benefit of a non-transferable limited one-year (United States) or three-year (Canada, Europe, Australia/New Zealand) manufacturer's warranty. Complete details of the warranty applicable to this product and its terms can be found at [www.petsafe.com](http://www.petsafe.com) and/or are available by contacting Customer Care:

**United States/Canada:** Radio Systems Corporation; 10427 PetSafe Way; Knoxville, TN 37932 USA

**Europe:** Radio Systems PetSafe Europe Ltd.; 2nd Floor, Elgee Building, Market Square; Dundalk, Co. Louth, A91 YR9X Ireland

**Australia/New Zealand:** In compliance with the Australian Consumer Law, Warranties Against Defects, effective January 1, 2012, warranty details of this Product are as follows: Radio Systems Australia Pty Ltd. (hereinafter referred to as "Radio Systems") warrants to the original retail purchaser, and not any other purchaser or subsequent owner, that its Product, when subject to normal and proper residential use, will be free from defects in material or workmanship for a period of three (3) years from the purchase date. An "original retail consumer purchaser" is a person or entity who originally purchases the Product, or a gift recipient of a new Product that is unopened and in its original packaging. When serviced by Radio Systems Customer Service, Radio Systems covers labour and parts for the first three years of ownership; after the first three years, a service or upgrade charge will apply relative to replacement of the Product with new or refurbished items at Radio Systems' sole discretion.

The limited warranty is non-transferable and shall automatically terminate if the original retail consumer purchaser resells the Radio Systems Product or transfers the property on which the Radio Systems Product is installed. This Limited warranty excludes accidental damage due to dog chews; lightning damage; or neglect, alteration, and misuse. Consumers who purchase products outside of Australia, New Zealand, or from an unauthorised dealer will need to return the Product to the original place of purchase for any warranty issues.

Please note that Radio Systems does not provide refunds, replacements, or upgrades for change of mind, or for any other reason outside of these Warranty terms.

**Claims Procedure:** Any claim made under this Warranty should be made directly to Radio Systems Australia Pty Ltd. Customer Care Centre at:

Radio Systems Australia Pty Ltd.  
PO Box 3442, Australia Fair  
QLD 4215, Australia

Australia Residents: 1800 786 608  
New Zealand Residents: 0800 543 054  
Email: [aus-info@petsafe.net](mailto:aus-info@petsafe.net)

To file a claim, a proof of purchase must be provided. Without a proof of purchase, Radio Systems will not repair or replace faulty components. Radio Systems requests the Consumer to contact the Radio Systems Customer Care Centre to obtain a Warranty Return number, prior to sending the Product. Failure to do so may delay in the repair or replacement of the Product.

If the Product is deemed to be faulty within 30 days from date of original purchase, Radio Systems will organise for a replacement to be sent in advance of returning the faulty Product. A Post Bag will be included with the replacement Product for the return of the faulty Product. The Product must be returned within 7 days of receiving the replacement. If the Product is deemed to be faulty after 30 days from the date of original purchase, the consumer will be required to return the Product to Radio Systems at the consumer's own expense. Radio Systems will test and replace the faulty device or its components and return to the consumer free of charge, provided the Product is within its said warranty period. This warranty is in addition to other rights and remedies available to you under the law. Radio Systems goods come with guarantees that cannot be excluded under the Australia Consumer Law. You are entitled to a replacement or refund for a major failure and for compensation for any other reasonably foreseeable loss or damage. You are also entitled to have the goods repaired or replaced if the goods fail to be of acceptable quality and the failure does not amount to a major failure.

Should you have any queries or require any further information, please contact our Customer Care Centre on 1800 786 608 (Australia) or 0800 543 054 (New Zealand).

## Bienvenue

Vous et votre animal êtes faits l'un pour l'autre. Notre objectif est de vous aider à être les meilleurs compagnons possible et à passer ensemble les moments les plus mémorables. Votre nouvelle porte pour animaux est conçue pour protéger votre maison des changements de températures extrêmes tout en offrant à votre animal de compagnie la liberté d'aller et venir.

Nous savons que la sécurité d'un animal est importante pour son propriétaire. Avant de commencer, merci de prendre le temps de lire les consignes de sécurité importantes. N'hésitez pas à nous contacter si vous avez des questions.

Ci-après, « Nous » peut renvoyer collectivement à Radio Systems Corporation ainsi qu'à toute autre filiale ou marque de Radio Systems Corporation.

# INSTRUCTIONS IMPORTANTES SUR LA SÉCURITÉ

Description des termes d'avertissement et symboles utilisés dans ce manuel d'utilisation



Ce symbole est une alerte de sécurité. Il est utilisé pour vous alerter des risques de blessures. Veuillez respecter tous les messages de sécurité suivant ce symbole pour éviter tout risque de blessure ou décès.

## ⚠ AVERTISSEMENT

AVERTISSEMENT indique une situation dangereuse qui, si elle n'est pas évitée, risque d'entraîner la mort ou des blessures graves.

## ⚠ ATTENTION

ATTENTION, utilisé avec un symbole d'alerte de sécurité, indique une situation dangereuse qui, si elle n'est pas évitée, risque d'entraîner des blessures légères à modérées.

## AVIS

AVIS indique les pratiques qui ne risquent pas d'entraîner des blessures corporelles.

## ⚠ AVERTISSEMENT

- Lorsque des enfants sont présents dans la maison, il est important de tenir compte de la porte pour animaux dans vos plans pour aménager votre maison pour qu'elle soit un espace sûr pour les enfants. La porte pour animaux pourrait être utilisée de manière inadéquate par les enfants leur permettant d'entrer en contact avec des dangers se trouvant de l'autre côté de la porte pour animaux. Les possesseurs de piscine doivent s'assurer que les enfants sont surveillés en permanence et que la piscine possède les barrières appropriées pour y accéder. Si un nouveau risque est créé à l'intérieur ou à l'extérieur de votre maison et dont l'accès à celui-ci pourrait être rendu possible avec la porte pour animaux, Radio Systems Corporation recommande que vous protégez l'accès de manière appropriée ou que vous retirez la porte pour animaux. La panneau de fermeture ou le verrou, le cas échéant, est prévu à des fins esthétiques et d'efficacité énergétique et n'est pas conçu à des fins de sécurité. Radio Systems Corporation ne sera pas tenu responsable pour tout usage non prévu et le propriétaire de ce produit accepte l'entière responsabilité de l'ouverture qui est ainsi créé.
- Afin d'éviter tout risque de blessure grave, suivez toutes les instructions de sécurité pour les outils électriques et portez des lunettes de sécurité pendant leur utilisation.
- L'utilisateur, avant l'utilisation, doit bien connaître les règles de construction qui peuvent affecter l'installation de la porte pour animaux et décider, avec un entrepreneur qualifié, du caractère approprié d'une telle installation. La porte pour animaux n'est pas une porte coupe-feu. Il est important que le propriétaire et l'entrepreneur considèrent tous les risques qui peuvent se trouver dans les espaces intérieur ou extérieur séparés par la porte pour animaux et tous les risques qui pourraient être créés par des modifications importantes de la propriété et de la façon dont elles sont liées à la présence et à l'utilisation, y compris une utilisation inadéquate, de la porte pour animaux.
- Lors de la découpe d'une surface métallique, faites attention aux bords coupants pour éviter toute blessure.

- Conservez ces instructions et assurez-vous de les transmettre à tout nouveau propriétaire de la propriété.
- Si la surface de montage (porte, mur, etc.) n'est pas plate, la porte pour animaux doit toutefois être installée de façon droite pour balancer correctement.
- Lors de l'application du gabarit de découpe, veillez à laisser un espace de 8 centimètres entre le bas et les bords de porte et le bord extérieur du gabarit pour maintenir l'intégrité structurale de la porte.
- Utilisez un tournevis manuel pour serrer les vis. Ne les serrez pas excessivement. Un serrage excessif peut abîmer les vis ou déformer le cadre de la porte pour animaux.

# CONSERVEZ CES INSTRUCTIONS

---

## Table des matières

Le kit contient.....	13
Outils nécessaires.....	13
Marquer l'emplacement de la porte pour animaux.....	14
Préparer la porte.....	14
Découper l'ouverture de la porte pour animaux.....	15
Percer les trous pour le cadre.....	15
Installer la porte pour animaux.....	16
Dresser votre animal de compagnie.....	16
Utiliser le panneau de fermeture.....	17
Ajuster ou remplacer les volets.....	17
Conditions d'utilisation et limitation de responsabilité.....	18
Garantie.....	18

## Le kit contient



Panneau de fermeture

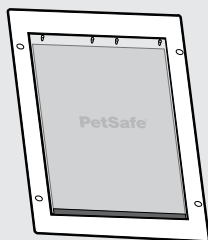

Cadre intérieur

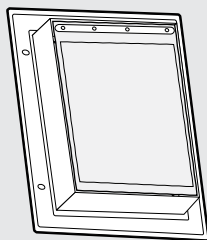

Cadre extérieur

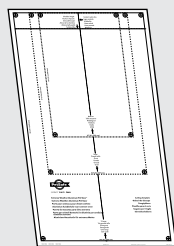

Gabarit de découpe



Manchons de vis

- Moyen 4 pièces
- Grand 4 pièces
- Très grand 6 pièces

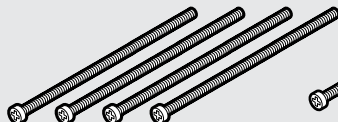

Vis en nylon

- Moyen 4 pièces
- Grand 4 pièces
- Très grand 6 pièces



Vis en métal

- Moyen 4 pièces
- Grand 4 pièces
- Très grand 6 pièces

## Outils nécessaires

- Mètre ruban
- Niveau
- Crayon
- Un marteau et un tournevis plat (s'il est nécessaire de retirer la porte des charnières pour installer la porte pour animaux)
- Ciseaux
- Bande de masquage ou ruban adhésif de peintre
- Perceuse
- Mèche de 12 mm
- Mèche de 7 mm
- Scie sauteuse (ou scie à guichet) avec une lame adéquate pour le matériel que vous découperez
- Tournevis cruciforme (Phillips)
- Pince coupante
- Mastic
- Lunettes de sécurité

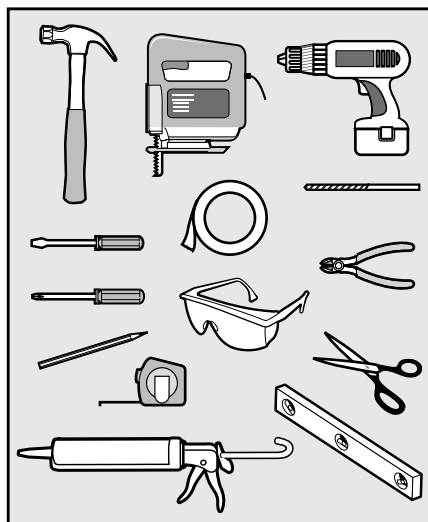

**REMARQUE :** bien que les instructions dans ce guide expliquent comment installer la porte pour animaux dans une porte, elle peut également être installée dans la plupart des murs ; la procédure de montage est la même. La porte pour animaux n'est pas conçue pour être installée dans du verre. Lors de l'installation de la porte pour animaux dans une porte ou d'un mur d'une épaisseur de :

- Plus de 51 millimètres, vous aurez besoin d'outils et de matériel supplémentaires, par exemple un cadre en bois.
- Moins de 38 millimètres, vous aurez besoin d'acheter un adaptateur de montage. Visitez [www.petsafe.com](http://www.petsafe.com) ou contactez le service clientèle.

## Marquer l'emplacement de la porte pour animaux

1. Mesurez et marquez la hauteur d'épaule de votre animal de compagnie sur le côté intérieur de la porte dans laquelle vous installerez la porte pour animaux **(A)**.
2. En utilisant un niveau, dessinez une ligne verticale à l'endroit où vous souhaitez que le centre de la porte pour animaux se trouve **(B)**.

La porte pour animaux doit être droite pour pouvoir balancer correctement.

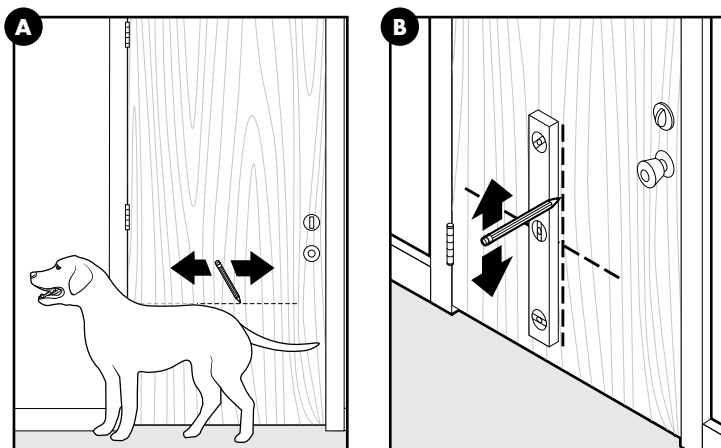

## Préparer la porte

3. Si possible, retirez la porte de ses charnières **(C)** et placez-la sur une surface surélevée, telle que deux tréteaux **(D)**. L'intérieur de la porte doit être dirigé vers le haut. Assurez-vous qu'il n'y a rien sous la porte à l'endroit où vous découperez l'ouverture pour la porte pour animaux.

Si nécessaire, vous pouvez installer la porte pour animaux sans retirer la porte de ses charnières.

4. Découpez le gabarit de découpe pour votre porte pour animaux à la taille correcte.
5. Fixez le gabarit de découpe, à l'aide de bande de masquage ou de ruban adhésif de peintre, sur l'intérieur de la porte, en faisant correspondre les lignes du centre et de l'épaule du gabarit avec les lignes du centre et de l'épaule que vous avez dessinées précédemment **(E)**.

### AVIS

Vérifiez qu'il y a un espace minimum de 8 centimètres entre le bord extérieur du gabarit de découpe et le bas et les côtés de la porte pour maintenir l'intégrité structurale de la porte.

6. Tracez le bord extérieur du gabarit de découpe en veillant à relier les coins.
7. Retirez le gabarit de découpe et la bande de masquage ou le ruban adhésif de peintre en excès de la porte.

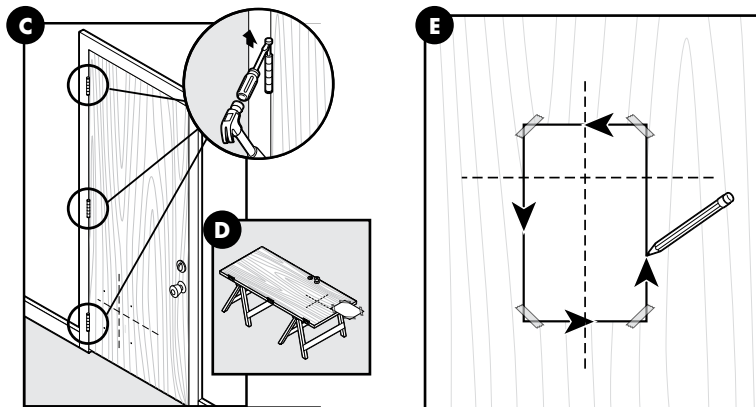

## Découper l'ouverture de la porte pour animaux

**REMARQUE :** lorsque vous percez les trous et découpez l'ouverture pour la porte pour animaux, portez des lunettes de sécurité et assurez-vous de tenir la perceuse et la scie sauteuse avec les deux mains à un angle de 90 degrés par rapport à la porte.

8. Percez des trous de 12 millimètres exactement à l'intérieur des coins du gabarit tracé (**F**).

Ces derniers seront les trous de guidage pour la lame de la scie.

9. Coupez entre les trous que venez de percez, en suivant les lignes du gabarit tracées (**G**).

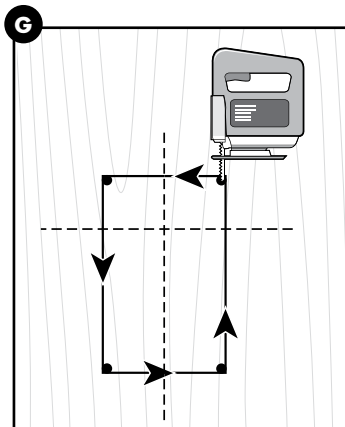
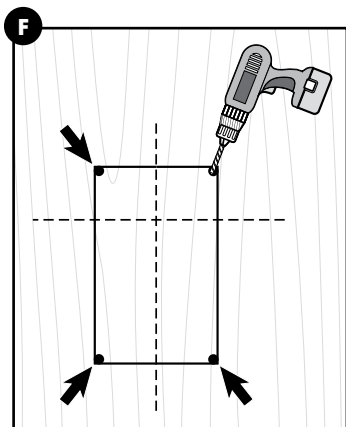

## Percer les trous pour le cadre

10. Placez le cadre intérieur (le cadre avec un volet) dans l'ouverture et marquez les trous de vissage (quatre trous pour les portes pour animaux d'animaux de taille moyenne et grande, six trous pour la porte pour animaux de très grande taille) (**H**).

11. Retirez le cadre et percez des trous de 7 millimètres aux endroits marqués (**I**).

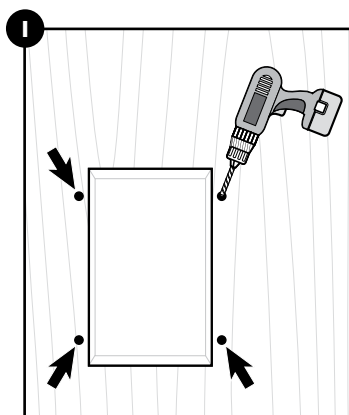
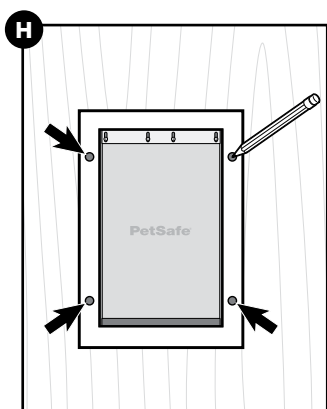

## Installer la porte pour animaux

**REMARQUE :** si vous avez acheté un adaptateur de montage, placez les plaques de l'adaptateur de montage sur les cadres intérieur et extérieur de la porte pour animaux avant l'installation. L'adaptateur de montage est nécessaire si vous installez la porte pour animaux dans une porte de moins de 38 millimètres d'épaisseur. Pour plus de détails, veuillez contacter le service clientèle.

- Placez le cadre intérieur (le cadre avec un volet) dans l'ouverture sur l'intérieur de la porte (**J**).
- Placez le cadre extérieur (le cadre avec deux volets) dans l'ouverture sur l'extérieur de la porte.
- Insérez les vis à l'intérieur des trous dans les cadres intérieur et extérieur et enfillez les manchons de vis jusqu'à l'extrémité de chaque vis.

**REMARQUE :** la porte pour animaux est livrée avec des vis en métal et en nylon ; utilisez celles que vous préférez. Les vis en nylon sont flexibles et peuvent facilement être coupées pour s'ajuster parfaitement à chaque épaisseur de porte.

- Serrez les vis jusqu'à ce que les cadres soient assemblés et que les manchons de vis soient au même niveau que le cadre extérieur.

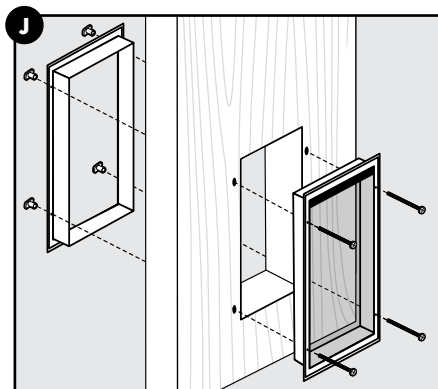

### AVIS

Utilisez un tournevis manuel pour serrer les vis. Ne les serrez pas excessivement. Un serrage excessif peut abîmer les vis ou déformer le cadre de la porte pour animaux.

- Si vous utilisez les vis en nylon, coupez la longueur excessive de la vis avec une pince coupante et retirez les bords rugueux à l'aide d'un fil métallique.
- Pour une meilleure résistance aux intempéries, calfeutrez le cadre extérieur et l'intérieur du seuil où les cadres se rejoignent.
- Si vous avez retiré la porte des charnières, raccrochez-la maintenant.

## Dresser votre animal de compagnie

- Soulevez les volets ou fixez-les à l'aide de ruban adhésif et encouragez votre animal de compagnie à passer à travers la porte pour animaux en le félicitant et en lui offrant des friandises (**K**).

Vous trouver d'un côté de la porte et votre animal de compagnie de l'autre peut rendre l'apprentissage plus facile. Ne forcez pas votre animal de compagnie en le poussant à travers la porte animalière.

- Une fois que votre animal de compagnie est passé quelques fois à travers la porte pour animaux, laissez les volets toucher le dos de votre animal de compagnie. Il deviendra ainsi à l'aise pour utiliser la porte pour animaux par lui-même.



## Utiliser le panneau de fermeture

Le panneau de fermeture est utile en cas de mauvais temps ou pour empêcher votre animal de compagnie d'utiliser la porte pour animaux à certains moments.

Pour utiliser le panneau de fermeture, glissez-le dans les rainures de chaque côté du cadre de la porte pour animaux (L). Tirez et relâchez le loquet pour le verrouiller en place.

Pour le retirer, tirez le loquet et glissez le panneau de fermeture vers le haut en-dehors du cadre de la porte pour animaux.

Vous pouvez ajouter un panneau de fermeture supplémentaire (vendu séparément) sur le cadre extérieur de la porte de la porte pour animaux pour une résistance accrue aux intempéries.

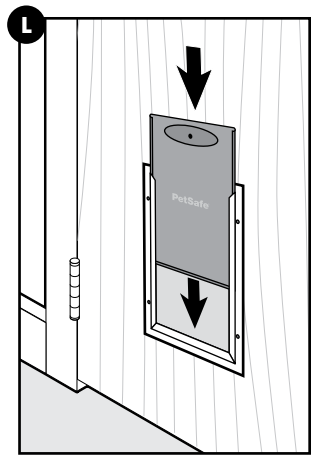

## Ajuster ou remplacer les volets

Il est possible que les volets en vinyle de la porte pour animaux rétrécissent ou s'agrandissent en raison des changements de température saisonniers. Remplacez ou ajustez les volets quand il est nécessaire pour optimiser l'efficacité énergétique.

### Remplacement du volet en vinyle

1. Retirez les vis du volet du haut du cadre de la porte pour animaux (N).
2. Retirez le volet en vinyle et l'attache du volet (O). Sur le cadre extérieur, l'attache isolante est attachée à l'attache du volet.
3. Insérez le nouveau volet en vinyle entre le cadre de la porte pour animaux et l'attache du volet. Le logo PetSafe® doit pouvoir être lu sur le volet en vinyle.
4. Réinsérez et serrez partiellement les vis.
5. Ajustez le volet en vinyle horizontalement et verticalement de façon à ce qu'il soit centré dans le cadre de la porte pour animaux et que les aimants sur le volet et le cadre soient en contact (P).
6. Serrez les vis.

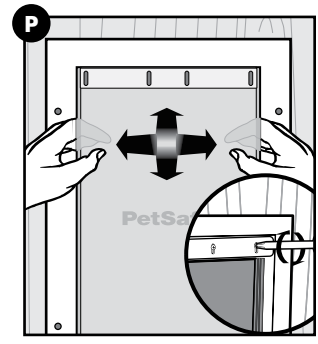
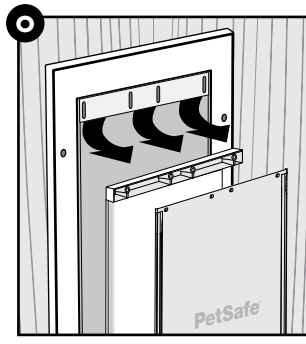
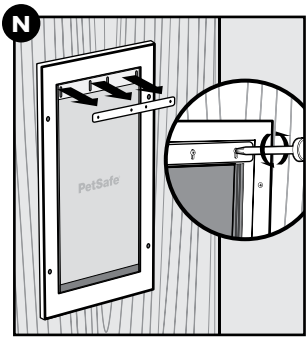

### Ajustement du volet en vinyle

1. Desserrez légèrement les vis du volet en haut du cadre de la porte pour animaux (N).
2. Ajustez le volet en vinyle horizontalement et verticalement de façon à ce qu'il soit centré dans le cadre de la porte pour animaux et que les aimants sur le volet et le cadre soient en contact (P).

## Conditions d'utilisation et limitation de responsabilité

### 1. Conditions d'utilisation

L'utilisation de ce produit est sujette à votre acceptation sans modification de l'intégralité des conditions générales et consignes d'utilisation fournies avec ce produit. L'utilisation de ce produit revient à en accepter les termes, conditions et consignes d'utilisation. Si vous n'acceptez pas ces termes, conditions et consignes d'utilisation, veuillez renvoyer ce produit, inutilisé, dans son emballage d'origine et à vos frais et risques, au service clientèle approprié, avec la preuve d'achat, afin d'obtenir un remboursement complet.

### 2. Utilisation appropriée

Une utilisation appropriée implique, sans s'y limiter, la consultation de l'intégralité du manuel d'utilisation du produit et de toutes les informations spécifiques relatives à la sécurité. Le caractère ou la taille/le poids spécifiques de votre animal ne sont peut-être pas adaptés à ce produit. Si vous n'êtes pas sûr(e) que ce produit est adapté à votre animal de compagnie, veuillez consulter votre vétérinaire ou un éducateur canin certifié avant utilisation. Pour les produits utilisés sur des animaux nécessitant un dressage, Radio Systems Corporation recommande de ne pas les utiliser si votre animal est agressif et ne saurait être tenu pour responsable de leur éventuelle inadéquation selon les cas.

### 3. Usage illégal ou interdit

Ce produit a été conçu pour les animaux de compagnie uniquement. Ce produit n'est pas destiné à les blesser ni à les provoquer. L'usage de ce produit dans un but autre que celui prévu pourrait entraîner des infractions à la législation fédérale, de l'État ou locale.

### 4. Limitation de responsabilité

Radio Systems Corporation et ses sociétés affiliées ne peuvent en aucun cas être tenus pour responsables (i) des dommages directs, indirects, punitifs, accidentels, spéciaux ou secondaires, ni (ii) des pertes ou dommages consécutifs ou associés à l'utilisation ou à l'utilisation inappropriée de ce produit. L'acheteur assume tous les risques et responsabilités en rapport avec l'utilisation de ce produit, dans la pleine mesure prévue par la loi.

### 5. Modification des conditions générales

Radio Systems Corporation se réserve le droit de modifier ponctuellement les termes, les conditions et les consignes applicables à ce produit. Si des modifications ont été effectuées avant votre utilisation de ce produit, celles-ci seront contraignantes pour vous, comme si elles figuraient dans le présent document.

---

## Garantie

Ce produit bénéficie d'une garantie du fabricant non transférable d'un an (États-Unis) ou de trois ans (Canada, Europe, Australie/Nouvelle Zélande). L'ensemble des informations concernant la garantie applicable à ce produit ainsi que ses conditions peuvent être consultées sur le site [www.petsafe.com](http://www.petsafe.com) et/ou en contactant le service clientèle :

**États-Unis/Canada :** Radio Systems Corporation ; 10427 PetSafe Way ; Knoxville, TN 37932 USA

**Europe :** Radio Systems PetSafe Europe Ltd. ; 2nd Floor, Elgee Building, Market Square ; Dundalk, Co. Louth, A91 Y9X Ireland

## Welkom

U en uw huisdier zijn voor elkaar bestemd. Het is onze bedoeling om u het beste gezelschap en de meest onvergetelijke momenten samen te bezorgen. Uw nieuwe huisdierluik is bedoeld om uw huis te beschermen tegen extreme temperaturen terwijl uw huisdier kan komen en gaan wanneer hij maar wil.

We weten dat baasjes blij zijn als hun huisdieren zich goed voelen. Lees voor gebruik de belangrijke veiligheidsinformatie aandachtig door. Neem gerust contact met ons op als u vragen hebt.

Radio Systems Corporation of merken van Radio Systems Corporation en gelieerde bedrijven kunnen hierna worden aangeduid als "Wij" of "Ons".

# BELANGRIJKE VEILIGHEIDSINSTRUCTIES

Verklaring van in deze producthandleiding gebruikte belangrijke woorden en symbolen



Dit symbool staat voor een veiligheidswaarschuwing. Het wordt gebruikt voor mogelijk risico op persoonlijk letsel. Als veiligheidsmeldingen met dit symbool worden genegeerd, kan dit letsel of de dood tot gevolg hebben.

## ⚠ WAARSCHUWING

WAARSCHUWING duidt op een risicosituatie. Als deze waarschuwing niet in acht worden genomen, kan dit letsel of de dood tot gevolg hebben.

## ⚠ VOORZICHTIG

VOORZICHTIG, samen met het symbool voor een veiligheidswaarschuwing, duidt op een risicosituatie. Als deze waarschuwing niet in acht wordt genomen, kan dit licht of matig letsel tot gevolg hebben.

## AANWIJZING

AANWIJZING wordt gebruikt voor aanwijzingen die niet gerelateerd zijn aan persoonlijk letsel.

## ⚠ WAARSCHUWING

- Als er kinderen in huis aanwezig zijn, dient u rekening te houden met het huisdierluik wanneer u het huis kinderveilig maakt. Het huisdierluik kan mogelijk door kinderen worden gebruikt, waardoor ze worden blootgesteld aan gevaren aan de andere kant van het luik. Eigenaren met een zwembad dienen ervoor te zorgen dat kinderen te allen tijde in de gaten worden gehouden en dat de toegang tot het zwembad is voorzien van een geschikte afsluiting. Als er in of buiten uw huis een nieuwe gevaarlijke situatie ontstaat die toegankelijk is via het huisdierluik, beveelt Radio Systems Corporation u aan de toegang tot de gevaarlijke situatie te bewaken of het huisdierluik te verwijderen. Het sluitingspaneel of slot, indien van toepassing, is aanwezig uit esthetische overwegingen en uit oogpunt van energiezuinigheid en is niet bedoeld als beveiligingsmechanisme. Radio Systems Corporation is niet aansprakelijk voor onbedoeld gebruik en de eigenaar van dit product accepteert de volledige verantwoordelijkheid voor toezicht op de hierdoor ontstane opening.
- Om het risico op ernstig letsel te vermijden, dient u alle veiligheidsinstructies van uw elektrische gereedschappen op te volgen en tijdens gebruik een veiligheidsbril te dragen.
- Voorafgaand aan de installatie dient de gebruiker zich op de hoogte te stellen van alle bouwvoorschriften die mogelijk van invloed zijn op de installatie van het huisdierluik en samen met een bevoegd aannemer de geschiktheid van de installatie te bepalen. Dit huisdierluik is geen brandwerende deur. Het is belangrijk dat de eigenaar en aannemer rekening houden met eventuele risico's binnen of buiten het huisdierluik en met risico's die kunnen ontstaan door wijzigingen in het huis en de manier waarop deze van invloed zijn op de aanwezigheid en het gebruik, inclusief misbruik, van het huisdierluik.
- Als u in een metalen oppervlak snijdt, dient u uit te kijken voor scherpe randen om zo letsel te voorkomen.

# AANWIJZING

- Bewaar deze instructies en zorg dat u ze overhandigt aan een eventuele nieuwe eigenaar van uw huis.
- Als de locatie waar u het luik installeert (deur, muur etc.), niet waterpas is, moet het huisdierluik toch waterpas worden geïnstalleerd om te zorgen dat het correct hangt.
- Als u de zaagsjabloon gebruikt, dient u ten minste 8 centimeter over te laten tussen de onderkant en de zijkanten van het luik en de buitenrand van de sjabloon om te zorgen dat de structuur van het luik intact blijft.
- Gebruik een handschroevendraaier om schroeven aan te draaien. Draai ze niet te strak vast. Hierdoor kunnen de schroeven schilferen of kan het frame van het huisdierluik vervormd raken.

## BEWAAR DEZE INSTRUCTIES

### Inhoudsopgave

Inbegrepen in de kit.....	21
Benodigde gereedschappen.....	21
De locatie van het huisdierluik markeren.....	22
Het luik voorbereiden.....	22
De opening voor het huisdierluik zagen.....	23
Gaten boren voor het frame.....	23
Het huisdierluik installeren.....	24
Uw huisdier trainen.....	24
Het sluitingspaneel gebruiken.....	25
De flappen aanpassen of vervangen.....	25
Gebruiksvoorwaarden en beperking van aansprakelijkheid.....	26
Garantie.....	26

# Inbegrepen in de kit



Sluitingspaneel

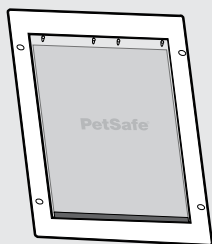

Binnenframe

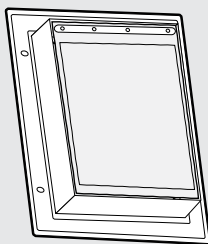

Buitenframe

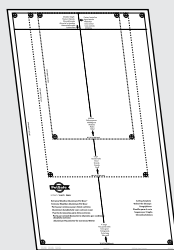

Zaagsjabloon



### Schroefhulzen

- Medium 4 stuks
- Groot 4 stuks
- Extra groot 6 stuks

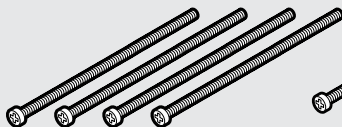

### Nylon schroeven

- Medium 4 stuks
- Groot 4 stuks
- Extra groot 6 stuks

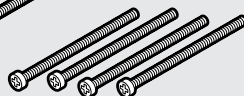

### Metalen schroeven

- Medium 4 stuks
- Groot 4 stuks
- Extra groot 6 stuks

## Benodigde gereedschappen

- Rolmaat
- Waterpas
- Potlood
- Hamer en platte schroevendraaier (als u de deur uit de scharnieren haalt om het huisdierluik te installeren)
- Schaar
- Afplaktape
- Boormachine
- Boortje van 12 mm
- Boortje van 7 mm
- Decoupeerzaag met het juiste zaagblad voor het materiaal dat u gaat zagen
- Kruiskopschroevendraaier
- Zijknijptang
- Kit
- Veiligheidsbril

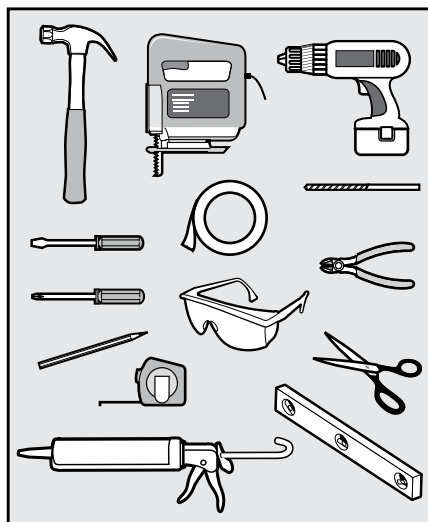

**OPMERKING:** Hoewel in de instructies in deze handleiding wordt uitgelegd hoe u het huisdierluik installeert in een deur, kunt u het ook plaatsen in de meeste muren. De installatieprocedure is hetzelfde. Het huisdierluik is niet bedoeld om in glas te installeren. Als u het huisdierluik installeert in een deur of muur met een dikte van:

- Meer dan 51 millimeter hebt u mogelijk aanvullende gereedschappen en materialen nodig, zoals een houten geraamte.
- Minder dan 38 millimeter moet u een installatie-adaptor kopen. Ga naar [www.petsafe.com](http://www.petsafe.com) of neem contact op met de klantenservice.

## De locatie van het huisdierluik markeren

1. Meet en markeer de schouderhoogte van uw huisdier op de binnenkant van de deur waarin u het huisdierluik installeert (**A**).
2. Teken met behulp van een waterpas een verticale lijn waar het midden van het huisdierluik moet komen (**B**).

Het huisdierluik moet waterpas worden geplaatst om correct te kunnen schommelen.

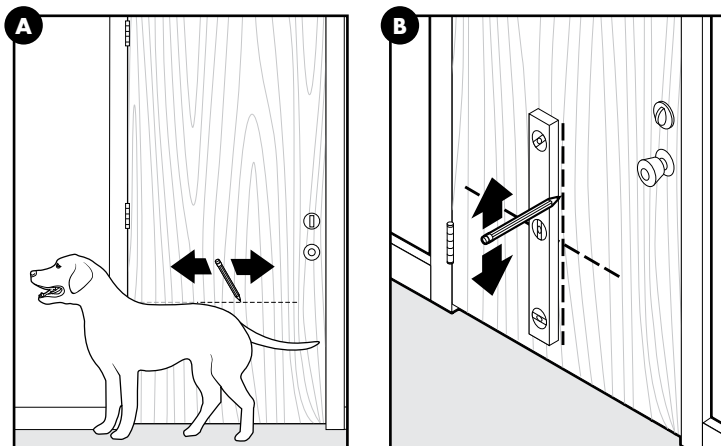

## Het luik voorbereiden

3. Haal de deur zo mogelijk uit de scharnieren (**C**) en leg deze op een verhoogd horizontaal vlak, zoals twee schragen (**D**). De binnenkant van de deur moet omhoog zijn gericht. Zorg dat zich niets onder de deur bevindt wanneer u de opening voor het huisdierluik eruitzaagt.

Zo nodig kunt u het huisdierluik installeren zonder de deur uit de scharnieren te halen.

4. Knip een zaagsjabloon met de juiste maat voor uw huisdierluik.
5. Plak de sjabloon op de binnenkant van de deur, waarbij u de schouder- en middenlijnen op de sjabloon uitlijnt met de schouder- en middenlijnen die u eerder hebt getekend (**E**).

### AANWIJZING

Zorg dat u ten minste 8 centimeter overlaat tussen de buitenkant van de sjabloon en de onderkant en de zijanten van het luik om te zorgen dat de structuur van het luik intact blijft.

6. Teken langs de omtrek van de sjabloon, waarbij u ervoor zorgt dat u de hoeken met elkaar verbindt.
7. Verwijder de sjabloon en tape van de deur.

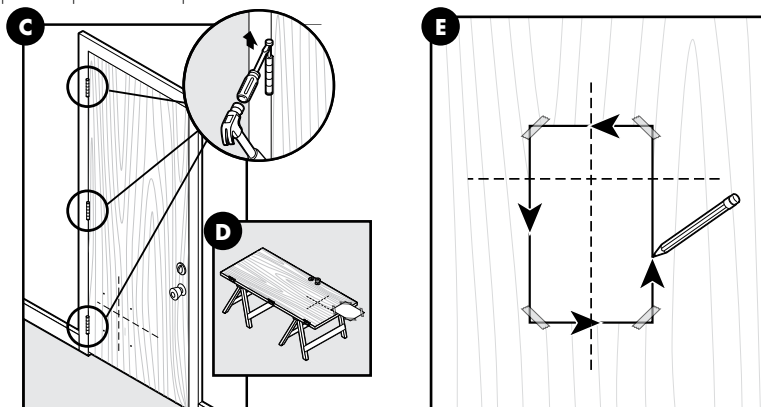

## De opening voor het huisdierluik zagen

**OPMERKING:** Draag een veiligheidsbril wanneer u gaten boort en de opening voor het huisdierluik zaagt en zorg dat u de boor en de zaag met beiden handen vasthoudt in een hoek van 90 graden ten opzichte van de deur.

8. Boor gaten van 12 millimeter net binnen de hoeken van de getekende sjabloon (**F**).

Dit zijn de voorboorgaten voor het zaagblad.

9. Zaag tussen de zojuist geboorde gaten, langs de getekende sjabloonlijnen (**G**).

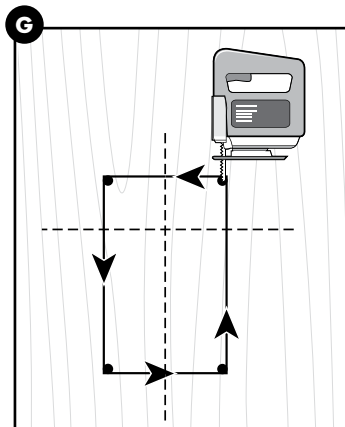
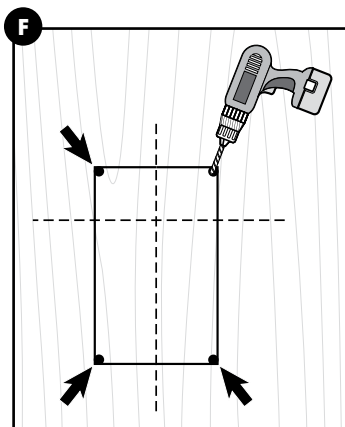

## Gaten boren voor het frame

10. Plaats het binnenframe (het frame met één flap) in de opening en markeer de schroefgaten (vier gaten voor middelgrote en grote huisdierluiken, zes gaten voor het extra grote luik) (**H**).

11. Verwijder het frame en boor gaten van 7 millimeter op de gemarkeerde locaties (**I**).

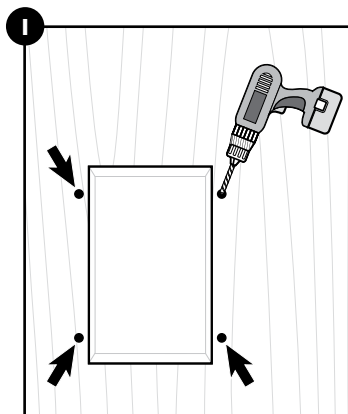
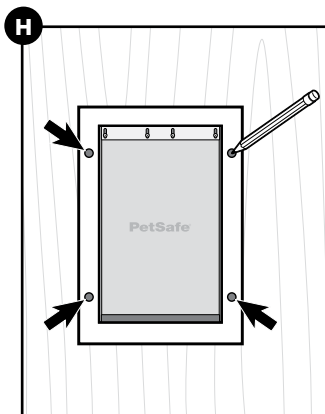

## Het huisdierluik installeren

**OPMERKING:** Als u een installatie-adapter hebt gekocht, plaatst u de platen van de installatie-adapter vóór installatie op het binnen- en buitenframe van het huisdierluik. De installatie-adapter is alleen nodig als u het huisdierluik installeert in een deur van minder dan 38 millimeter dik. Neem voor meer informatie contact op met de klantenservice.

12. Plaats het binnenframe (het frame met één flap) in de opening aan de binnenkant van de deur (**J**).
13. Plaats het buitenframe (het frame met twee flappen) in de opening aan de buitenkant van de deur.

14. Steek schroeven door de gaten in het binnen- en buitenframe en plaats een schroefhuls op het uiteinde van elke schroef.

**OPMERKING:** Het huisdierluik wordt geleverd met metalen en nylon schroeven. Gebruik de gewenste versie. De nylon schroeven zijn flexibel en kunnen eenvoudig worden bijgesneden en aan elke deurdikte worden aangepast.

15. Draai de schroeven aan totdat de frames bij elkaar komen en de schroefhulzen niet uit het buitenframe uitsteken.

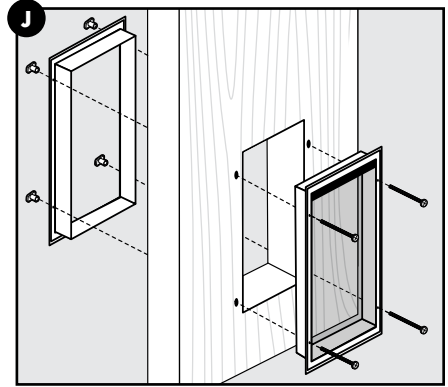

### AANWIJZING

Gebruik een handschroevendraaier om schroeven aan te draaien. Draai ze niet te strak vast. Hierdoor kunnen de schroeven schilferen of kan het frame van het huisdierluik vervormd raken.

16. Als u nylon schroeven gebruikt, kunt u de schroeven bijknippen met een zijkniptang en eventuele ruwe randjes bijvijlen met een metalen vijl.
17. Voor de beste weerbestendigheid brengt u kit aan rond het buitenframe en op de plek waar de frames bij elkaar komen.
18. Als u de deur uit de scharnieren hebt gehaald, hangt u deze nu terug.

## Uw huisdier trainen

19. Til de flappen omhoog of plak ze vast terwijl u uw huisdier met behulp van complimenten en beloningen aanmoedigt om door het luik te lopen (**K**).

Het kan helpen als u zich aan de ene kant van de deur bevindt en uw huisdier aan de andere kant. Duw uw huisdier niet door het huisdierluik.

20. Nadat uw huisdier enkele malen door het luik is gelopen, zorgt u dat de flappen de rug van uw huisdier raken, zodat hij eraan gewend raakt het luik in zijn eentje te gebruiken.

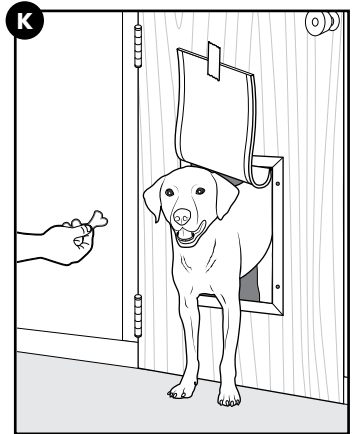

## Het sluitingspaneel gebruiken

U kunt het sluitingspaneel gebruiken bij koud weer of om te voorkomen dat uw huisdier het luik op bepaalde momenten gebruikt.

U gebruikt het sluitingspaneel door dit in de groeven aan weerszijden van het frame van het huisdierluik te schuiven (**L**). Trek aan de vergrendeling en laat deze weer los om het paneel te vergrendelen.

Als u het paneel wilt verwijderen, trekt u aan de vergrendeling en schuift u het paneel omhoog van het frame van het luik af.

U kunt een extra sluitingspaneel (apart verkrijgbaar) gebruiken voor het buitenframe van het huisdierluik voor een nog betere weerbestendigheid.

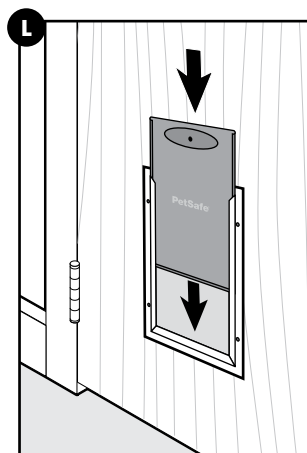

## De flappen aanpassen of vervangen

De vinyl flappen van het huisdierluik kunnen krimpen of uitzetten, afhankelijk van de weersveranderingen. U kunt de flappen zo nodig vervangen of aanpassen voor een maximale energiezuinigheid.

### Een vinyl flap vervangen

1. Verwijder de schroeven van de flap uit de bovenkant van het frame van het huisdierluik (**N**).
2. Verwijder de vinyl flap en de flapklem (**O**). De geïsoleerde flap aan het buitenframe is bevestigd aan de flapklem.
3. Plaats de nieuwe vinyl flap tussen het frame van het huisdierluik en de flapklem. Het PetSafe®-logo op de vinyl flap moet leesbaar zijn.
4. Plaats de schroeven terug en draai ze gedeeltelijk aan.
5. Pas de vinyl flap horizontaal en verticaal aan, zodat deze zich in het midden van het frame van het luik bevindt en de magneten op de flap en het frame contact maken (**P**).
6. Draai de schroeven aan.

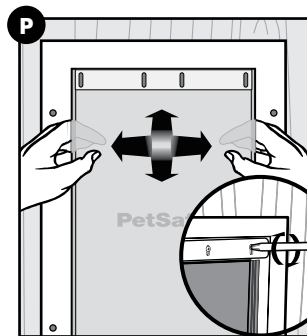
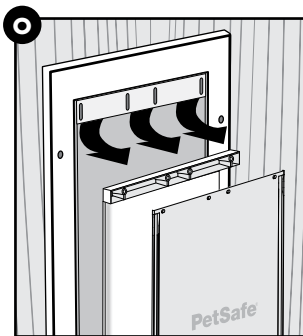
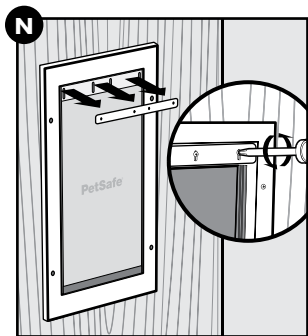

### Een vinyl flap aanpassen

1. Draai de schroeven van de flap aan de bovenkant van het frame van het huisdierluik iets losser (**N**).
2. Pas de vinyl flap horizontaal en verticaal aan, zodat deze zich in het midden van het frame van het luik bevindt en de magneten op de flap en het frame contact maken (**P**).
3. Draai de schroeven aan.

# Gebruiksvoorwaarden en beperking van aansprakelijkheid

## 1. Gebruiksvoorwaarden

U mag dit product alleen gebruiken als u onvoorwaardelijk akkoord gaat met de algemene voorwaarden en kennisgevingen bij dit product. Als u dit product gebruikt, betekent dit dat u akkoord gaat met deze algemene voorwaarden en kennisgevingen. Als u niet akkoord gaat met deze algemene voorwaarden en kennisgevingen, verzoeken wij u het product ongebruikt, in de originele verpakking en op eigen kosten en risico samen met het aankoopbewijs terug te sturen naar de juiste klantenservicevestiging, waarna het aankoopbedrag volledig wordt terugbetaald.

## 2. Correct gebruik

Onder correct gebruik wordt ook, zonder beperking, verstaan dat de gebruiker de gehele producthandleiding en alle veiligheidsinformatie leest en opvolgt. Dit product is mogelijk niet geschikt voor het specifieke karakter, de grootte of het gewicht van uw huisdier. Als u niet zeker weet of dit product geschikt is voor uw huisdier, verzoeken we u vóór gebruik contact op te nemen met uw dierenarts of een gediplomeerd trainer. Radio Systems Corporation raadt aan om producten bedoeld voor het trainen van huisdieren niet te gebruiken als uw huisdier agressief is en is er in individuele gevallen niet verantwoordelijk voor vast te stellen of het luik geschikt is voor uw huisdier.

## 3. Geen onwettelijk of verboden gebruik

Dit product is alleen ontworpen voor gebruik met huisdieren. Dit product is niet bedoeld om schade of letsel toe te brengen of uit te lokken. Oneigenlijk gebruik van dit product kan ertoe leiden dat u federale, staats- of lokale wetgeving overtreedt.

## 4. Beperking van aansprakelijkheid

Radio Systems Corporation en gelieerde ondernemingen kunnen in geen geval aansprakelijk worden gesteld voor (i) enige directe, indirecte, geldelijke, bijkomende of bijzondere schade of gevolgschade en/of (ii) verlies of schade die voortvloeit uit of verband houdt met het gebruik of onjuiste gebruik van dit product. De koper aanvaardt, voor zo ver wettelijk is toegestaan, alle risico's en aansprakelijkheid die samenhangen met het gebruik van dit product.

## 5. Wijziging van de algemene voorwaarden

Radio Systems Corporation behoudt zich het recht voor om af en toe wijzigingen aan te brengen in de algemene voorwaarden en kennisgevingen voor dit product. Indien u voorafgaand aan het gebruik van dit product van deze wijzigingen op de hoogte bent gebracht, gelden deze als bindend.

---

## Garantie

Voor dit product geldt een niet-overdraagbare beperkte fabrieksgarantie van één jaar (Verenigde Staten) of drie jaar (Canada, Europa, Australië/Nieuw-Zeeland). Alle informatie over de garantie die geldt voor dit product en de gebruiksvoorwaarden ervan vindt u op [www.petsafe.com](http://www.petsafe.com) en/of kan worden opgevraagd bij de klantenservice:

**Verenigde Staten/Canada:** Radio Systems Corporation, 10427 PetSafe Way, Knoxville, TN 37932, VS

**Europa:** Radio Systems PetSafe Europe Ltd., 2nd Floor, Elgee Building, Market Square, Dundalk, Co. Louth, A91 YR9X Ierland

## Bienvenido

Usted y su mascota están hechos el uno para el otro. Nuestro objetivo es ayudarles a tener la mejor relación posible y los momentos más memorables juntos. Su nueva puerta para mascotas está diseñada para proteger su hogar de las temperaturas extremas mientras le da a su mascota la libertad de entrar y salir.

Sabemos que las mascotas seguras hacen felices a sus dueños. Antes de empezar, dedique unos minutos a leer la información de seguridad importante. Si tiene preguntas, no dude en ponerse en contacto con nosotros.

De ahora en adelante se hará referencia a Radio Systems Corporation y a cualquier otra filial o marca de Radio Systems Corporation colectivamente como "Nosotros" o "A nosotros".

# INSTRUCCIONES DE SEGURIDAD IMPORTANTES

Explicación de las palabras de atención y de los símbolos utilizados en este manual del producto



Este es el símbolo de alerta de seguridad. Se utiliza para alertarlo sobre riesgos de lesiones personales potenciales. Respete todos los mensajes de seguridad que aparecen después de este símbolo para evitar posibles lesiones o la muerte.

## ⚠️ ADVERTENCIA

ADVERTENCIA indica una situación peligrosa que, de no evitarse, podría producir la muerte o daños graves.

## ⚠️ ATENCIÓN

ATENCIÓN, utilizada con el símbolo de alerta de seguridad, indica una situación peligrosa que, de no evitarse, podría provocar lesiones poco importantes o moderadas.

## AVISO

AVISO se utiliza para referirse a prácticas no relacionadas con las lesiones personales.

## ⚠️ ADVERTENCIA

- Si hubiera niños en la casa, por su seguridad, tenga en cuenta la presencia de la puerta para mascotas. El niño podría verse expuesto a través de la puerta para mascotas a los peligros que pudiera haber al otro lado. Si vive en una casa con piscina debe asegurarse de que los niños estén bajo supervisión en todo momento y que la piscina tenga las barreras de entrada adecuadas. Si surge un nuevo peligro dentro o fuera de su hogar, al que se pueda acceder a través de la puerta para mascotas, Radio Systems Corporation le recomienda que proteja adecuadamente el acceso al peligro o quite la puerta para mascotas. La placa de cierre o cerradura, si corresponde, se proporciona con fines estéticos y de eficiencia energética y no como dispositivo de seguridad. Radio Systems Corporation no será responsable del uso no previsto, y el propietario de este producto acepta toda la responsabilidad de la supervisión de la abertura que crea.
- Para evitar el riesgo de lesiones graves, siga todas las instrucciones de seguridad para sus herramientas eléctricas y use gafas de seguridad mientras las use.
- Antes de realizar la instalación, el usuario debe familiarizarse con todos los códigos de construcción que pueden afectar la instalación de la puerta para mascotas y determinar, junto con un contratista con licencia, su idoneidad en una instalación determinada. Esta puerta para mascotas no es una puerta de incendios. Es importante que el propietario y el contratista consideren cualquier riesgo que pueda estar presente dentro o fuera de la puerta para mascotas y cualquier riesgo que pueda crearse por cambios posteriores a la propiedad, y cómo pueden relacionarse con la existencia y el uso, incluido el mal uso, de la puerta para mascotas.
- Si corta una superficie de metal, tenga en cuenta los bordes afilados para evitar lesiones.

**AVISO**

- Guarde estas instrucciones y asegúrese de transferirlas a cualquier nuevo propietario de la propiedad.
- Si la superficie de montaje (puerta, pared, etc.) no está nivelada, nivele la puerta para mascotas para que se balancee correctamente.
- Al aplicar la plantilla para el corte, debe haber un mínimo de 8 centímetros entre la parte inferior y los lados de la puerta y el borde exterior de la plantilla para mantener la integridad estructural de la puerta.
- Use un destornillador manual para apretar los tornillos. No los apriete demasiado. Si lo hace, puede hacer que los tornillos se pasen de rosca o deformar el marco de la puerta para mascotas.

# CONSERVE ESTAS INSTRUCCIONES

---

## Índice

El kit incluye.....	29
Herramientas necesarias.....	29
Marque la ubicación de la puerta para mascotas.....	30
Preparar la puerta.....	30
Cortar la abertura de la puerta para mascotas.....	31
Taladrar los agujeros para el marco.....	31
Instalar la puerta para mascotas.....	32
Entrene a su mascota.....	32
Utilizar la placa de cierre.....	33
Ajustar o sustituir los batientes.....	33
Términos de uso y limitación de responsabilidad.....	34
Garantía.....	34

## El kit incluye

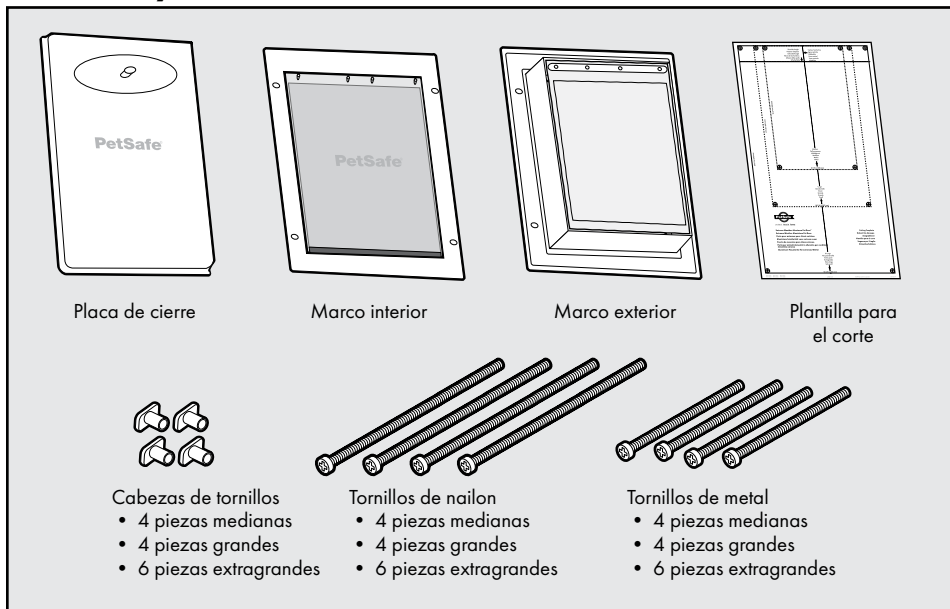

## Herramientas necesarias

- Cinta métrica
- Nivel
- Lápiz
- Martillo y destornillador de punta plana (por si quita la puerta de las bisagras para instalar la puerta para mascotas)
- Tijeras
- Cinta adhesiva o de carroceros
- Taladro
- Broca de 12 mm
- Broca de 7 mm
- Sierra de calar (o sierra de punta) con hoja la apropiada para el material que va a cortar
- Destornillador Phillips
- Cortacables
- Masilla
- Gafas de seguridad

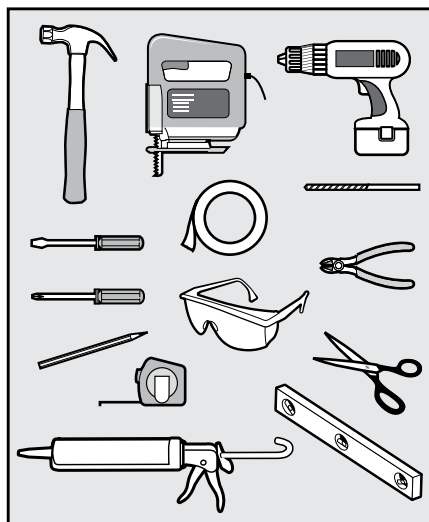

**NOTA:** Aunque las instrucciones de este manual explican cómo instalar la puerta para mascotas en una puerta, también se puede instalar en la mayoría de las paredes, el procedimiento de instalación es el mismo. La puerta para mascotas no está diseñada para instalarse en cristal. Si instala la puerta para mascotas en una puerta o pared con un grosor de:

- Más de 51 milímetros, es posible que necesite herramientas y materiales adicionales, como marcos de madera.
- Menos de 38 milímetros, deberá comprar un adaptador de instalación. Visite [www.petsafe.com](http://www.petsafe.com) o póngase en contacto con Atención al cliente.

## Marque la ubicación de la puerta para mascotas

1. Mida y marque la altura de los hombros de su mascota en el interior de la puerta donde instalará la puerta para mascotas **(A)**.
2. Con un nivel, dibuje una línea vertical donde desee que se ubique el centro de la puerta para mascotas **(B)**. La puerta para mascotas debe estar nivelada para que se balancee correctamente.

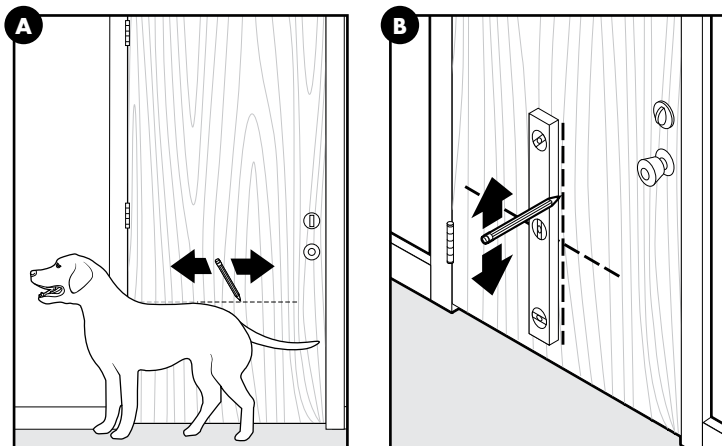

## Preparar la puerta

3. Si es posible, retire la puerta de sus bisagras **(C)** y colóquela en una superficie nivelada elevada, como dos caballetes **(D)**. El lado interior de la puerta debe estar hacia arriba. Asegúrese de que no haya nada debajo de la puerta donde cortará la abertura para la puerta para mascotas.

Si es necesario, puede instalar la puerta para mascotas sin quitar la puerta de sus bisagras.

4. Recorte la plantilla para el corte del tamaño correcto para su puerta para mascotas.
5. Pegue la plantilla para el corte en el lado interior de la puerta, haciendo coincidir las líneas de los hombros y centro de la plantilla con las líneas de los hombros y el centro que dibujó anteriormente **(E)**.

### AVISO

Asegúrese de que haya un mínimo de 8 centímetros entre el borde exterior de la plantilla para el corte y la parte inferior y los lados de la puerta para mantener la integridad estructural de la puerta.

6. Trace el borde exterior de la plantilla para el corte, asegurándose de conectar las esquinas.
7. Retire la plantilla para el corte y cualquier resto de cinta de la puerta.

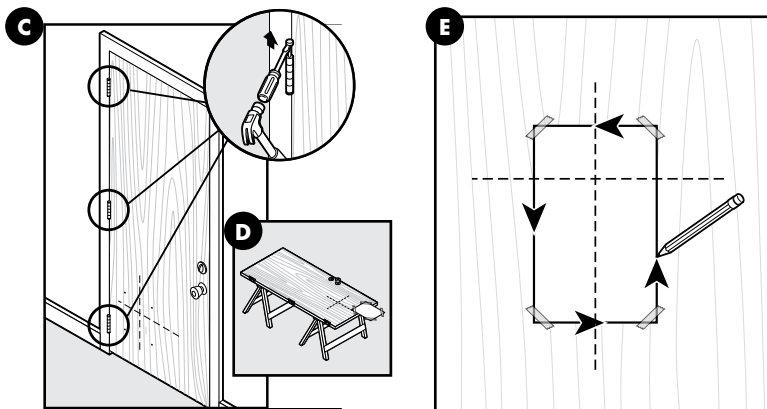

## Cortar la abertura de la puerta para mascotas

**NOTA:** Cuando taladre los agujeros y corte la abertura para la puerta para mascotas, use gafas de seguridad y asegúrese de sostener el taladro y la sierra de calar con ambas manos y en un ángulo de 90 grados con respecto a la puerta.

8. Taladre agujeros de 12 milímetros justo dentro de las esquinas de la plantilla dibujada (F).

Estos serán los agujeros piloto para la hoja de sierra.

9. Corte entre los agujeros que acaba de perforar, a lo largo de las líneas de plantilla dibujadas (G).

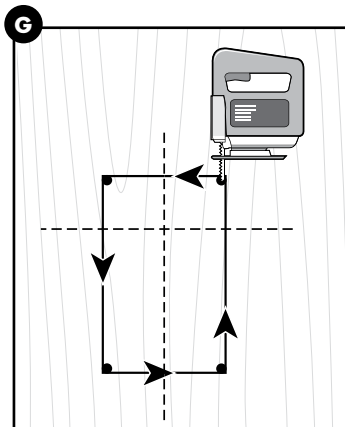
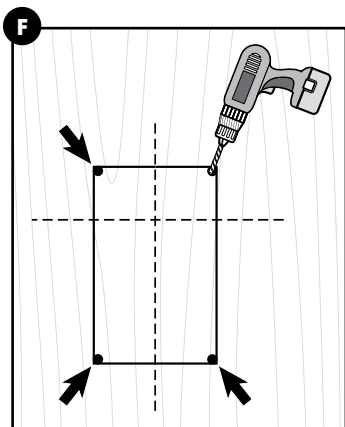

## Taladrar los agujeros para el marco

10. Coloque el marco interior (el marco con un batiente) en la abertura y marque los orificios para los tornillos (cuatro orificios para las puertas para mascotas mediana y grande, seis para la extragrande) (H).

11. Retire el marco y taladre agujeros de 7 milímetros en las ubicaciones marcadas (I).

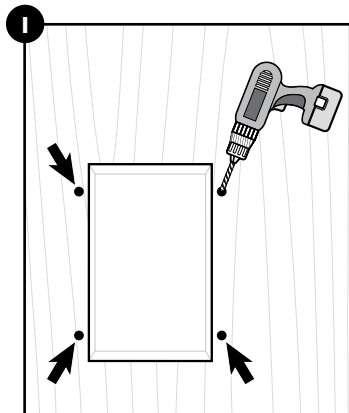
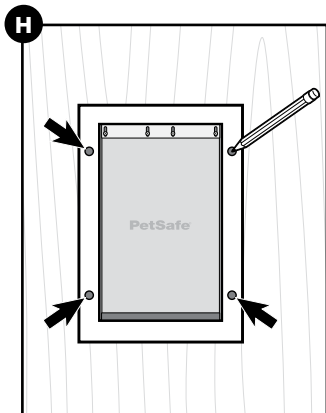

## Instalar la puerta para mascotas

**NOTA:** Si compró un adaptador de instalación, coloque las placas adaptadoras de instalación en los marcos interior y exterior de la puerta para mascotas antes de la instalación. El adaptador de instalación es necesario solo si se va a instalar la puerta para mascotas en una puerta de menos de 38 milímetros de espesor. Para obtener más información, póngase en contacto con Atención al cliente.

- Coloque el marco interior (el marco con un batiente) en la abertura del lado interior de la puerta (J).
- Coloque el marco exterior (el marco con dos batientes) en la abertura del lado exterior de la puerta.
- Inserte los tornillos a través de los agujeros en los marcos interior y exterior y haga coincidir las camisas de los tornillos con el extremo de cada tornillo.

**NOTA:** La puerta para mascotas viene con tornillos de metal y nailon; utilice los que prefiera. Los tornillos de nailon son flexibles y se pueden recortar fácilmente para conseguir un ajuste perfecto con cualquier grosor de puerta.

- Apriete los tornillos hasta que los marcos se unan y las cabezas de los tornillos queden al ras del marco exterior.

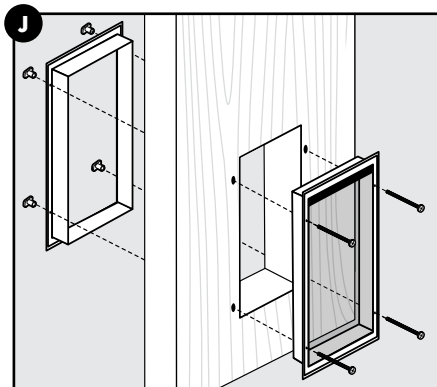

### AVISO

Use un destornillador manual para apretar los tornillos. No los apriete demasiado. Si lo hace, puede hacer que los tornillos se pasen de rosca o deformar el marco de la puerta para mascotas.

- Si usa tornillos de nailon, corte el exceso de longitud del tornillo con un cortador de alambre y quite los bordes ásperos con una lima de metal.
- Para una mejor resistencia a la intemperie, ponga masilla alrededor del marco exterior y dentro del umbral donde se encuentran los marcos.
- Si quitó la puerta de sus bisagras, colóquela ahora.

## Entrene a su mascota

- Levante los batientes o péguelos con cinta adhesiva mientras usa elogios y golosinas para alentar a su mascota a pasar por la puerta para mascotas (K).

Puede ser útil si está a un lado de la puerta y su mascota está al otro. No fuerce a su mascota a pasar a través de la puerta para mascotas.

- Una vez que su mascota haya pasado por la puerta para mascotas varias veces, permita que los batientes toquen la espalda de su mascota para que se sienta cómoda usando la puerta para mascotas por su cuenta.

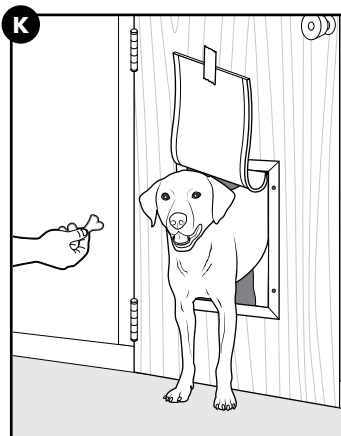

## Utilizar la placa de cierre

La placa de cierre es útil durante las inclemencias del tiempo o para evitar que su mascota use la puerta para mascotas en ciertos momentos.

Para usar la placa de cierre, deslícela dentro de las ranuras a cada lado del marco de la puerta para mascotas (**L**). Tire del pestillo y suéltelo para fijarlo en su lugar.

Para retirarla, tire del pestillo y deslice la placa de cierre hacia arriba y hacia afuera del marco de la puerta para mascotas.

Puede usar una placa de cierre adicional (se vende por separado) en el marco exterior de la puerta para mascotas para mejorar la resistencia a la intemperie.

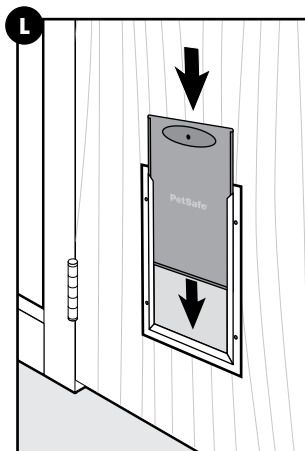

## Ajustar o sustituir los batientes

Los batientes de vinilo de la puerta para mascotas pueden encogerse o expandirse debido a los cambios climáticos estacionales. Sustituya o ajuste los batientes cuando sea necesario para maximizar la eficiencia energética.

### Batiente de vinilo de repuesto

1. Retire los tornillos del batiente de la parte superior del marco de la puerta para mascotas (**N**).
2. Retire el batiente de vinilo y la abrazadera del batiente (**O**). En el marco exterior, el batiente aislado está unido a la abrazadera del batiente.
3. Inserte el nuevo batiente de vinilo entre el marco de la puerta para mascotas y la abrazadera del batiente. El logotipo de PetSafe® debe poder leerse en el batiente de vinilo.
4. Vuelva a insertarlo y apriete parcialmente los tornillos.
5. Ajuste el batiente de vinilo horizontal y verticalmente para que quede centrado en el marco de la puerta para mascotas y los imanes de los batientes y el marco hagan contacto (**P**).
6. Apriete los tornillos.

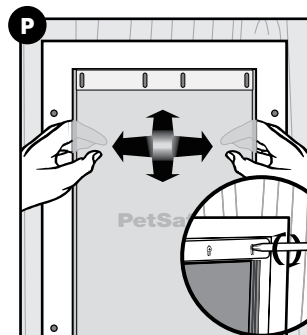
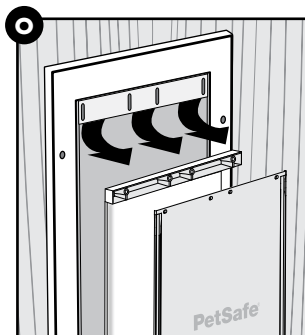
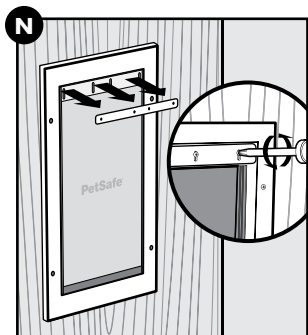

### Ajustar el batiente de vinilo

1. Afloje ligeramente los tornillos del batiente de la parte superior del marco de la puerta para mascotas (**N**).
2. Ajuste el batiente de vinilo horizontal y verticalmente para que quede centrado en el marco de la puerta para mascotas y los imanes de los batientes y el marco hagan contacto (**P**).
3. Apriete los tornillos.

# Términos de uso y limitación de responsabilidad

## 1. Términos de uso

El uso de este producto está sujeto a su aceptación sin modificación de los términos, las condiciones y los avisos incluidos en este producto. El uso de este producto implica la aceptación de los términos, condiciones y avisos. Si no desea aceptar estos términos, condiciones y avisos, devuelva el producto sin utilizar, en su paquete original, a portes pagados y asumiendo el riesgo del envío al Centro de atención al cliente pertinente junto con la prueba de compra para obtener una devolución total.

## 2. Uso correcto

El uso correcto incluye, sin limitación, la revisión de este Manual del producto y de cualquier declaración de seguridad específica. El temperamento o el tamaño/peso de su mascota pueden no ser apropiados para este producto. Si no está seguro de si este producto es apropiado para su mascota, consulte a su veterinario o a un adiestrador certificado antes de usarlo. En el caso de productos que se utilicen con mascotas a las que se desea adiestrar, Radio Systems Corporation recomienda que estos productos de adiestramiento no se usen si su mascota es agresiva, y no acepta ninguna responsabilidad en lo que respecta a la determinación de la idoneidad en casos individuales.

## 3. Uso ilegal o prohibido

Este producto está diseñado para utilizarse solo con mascotas. Este producto no tiene como propósito causar daños, lesiones ni provocar. El uso de este producto de una forma para la que no esté indicado podría dar como resultado una infracción de las leyes federales, estatales o locales.

## 4. Limitación de responsabilidad

En ningún caso será Radio Systems Corporation ni ninguna de sus empresas asociadas responsable de (i) daños indirectos, punitivos, incidentales, especiales o derivados y/o (ii) pérdidas o daños de cualquier tipo que se deriven de o guarden relación con un uso incorrecto de este Producto. El comprador asume todos los riesgos y responsabilidades del uso del producto en la medida en que lo permita la ley.

## 5. Modificación de las condiciones generales

Radio Systems Corporation se reserva el derecho a cambiar periódicamente los términos, condiciones y avisos en las que se ofrece este producto. Si le han notificado estos cambios antes de usar este producto, serán vinculantes para usted del mismo modo que si estuvieran incluidos en este documento.

---

## Garantía

Este producto tiene el beneficio de una garantía del fabricante limitada y no transferible de un año (Estados Unidos) o tres años (Canadá, Europa, Australia/Nueva Zelanda). Puede encontrar los detalles de la garantía aplicable a este producto, así como sus términos, en [www.petsafe.com](http://www.petsafe.com) y también estarán disponibles poniéndose en contacto con Atención al cliente.

### Estados Unidos/Canadá:

Radio Systems Corporation; 10427 PetSafe Way; Knoxville, TN 37932 Estados Unidos

**Europa:** Radio Systems PetSafe Europe Ltd.; 2nd Floor, Elgee Building, Market Square; Dundalk, Co. Louth, A91 YR9X Irlanda

## Benvenuti

Tu e il tuo animale domestico siete fatti l'uno per l'altro. Il nostro scopo è aiutarti a consolidare un'amicizia fatta di momenti indimenticabili. La nuova porta per animali domestici è progettata per proteggere la tua casa dalle temperature estreme, lasciando libero allo stesso tempo il tuo animale di entrare e uscire.

Sappiamo che proteggere gli animali domestici rende felici i proprietari. Prima di iniziare, leggi attentamente queste importanti informazioni sulla sicurezza. In caso di domande, non esitare a contattarci.

D'ora in avanti Radio Systems Corporation e qualsiasi altra affiliata o marchio di Radio Systems Corporation saranno indicati collettivamente come "Noi".

# IMPORTANTI ISTRUZIONI PER LA SICUREZZA

Spiegazione dei termini e dei simboli di attenzione utilizzati in questo manuale del prodotto



È il simbolo di allerta sicurezza. Viene utilizzato per avvisare di ogni possibile rischio di lesioni personali. Rispetta tutti i messaggi di sicurezza segnalati da questo simbolo per evitare possibili lesioni, anche letali.

## ⚠ AVVERTENZA

AVVERTENZA indica una situazione pericolosa che, se non evitata, potrebbe causare gravi lesioni, anche letali.

## ⚠ ATTENZIONE

ATTENZIONE, utilizzato con il simbolo di allarme sicurezza, indica una situazione pericolosa che, se non evitata, potrebbe causare lesioni di lieve o moderata entità.

## AVVISO

AVVISO viene utilizzato per indicare procedure senza rischio di lesioni personali.

## ⚠ AVVERTENZA

- Quando sono presenti bambini a casa, è importante considerare la porta per animali domestici nella sicurezza del bambino. La porta per animali domestici potrebbe essere usata in modo improprio dando potenzialmente accesso ai bambini a pericoli che potrebbero trovarsi dall'altro lato. I proprietari con piscine dovrebbero assicurarsi che i bambini siano controllati in ogni momento e che la piscina abbia adeguate barriere di accesso. Se all'interno o all'esterno della tua casa si è creato un nuovo pericolo, che potrebbe essere raggiunto attraverso la porta per animali domestici, Radio Systems Corporation ti raccomanda di tenere adeguatamente sotto controllo l'accesso al pericolo o di rimuovere la porta. Il pannello di chiusura o bloccaggio, se adatto, viene fornito per ragioni estetiche o di risparmio energetico e non deve essere inteso come dispositivo di sicurezza. Radio Systems Corporation non sarà responsabile di un uso non previsto e il proprietario di questo prodotto accetta la piena responsabilità del controllo dell'apertura che si crea.
- Per evitare il rischio di lesioni gravi, segui tutte le istruzioni di sicurezza dei tuoi strumenti elettrici e indossa gli occhiali protettivi durante l'uso.
- L'utente, prima dell'installazione, deve acquisire dimestichezza con i codici di costruzione che potrebbero interessare l'installazione della porta per animali domestici e determinare, insieme a un installatore autorizzato, la sua idoneità in una determinata installazione. La porta per animali domestici non è una porta tagliafuoco. È importante che il proprietario e l'installatore considerino qualsiasi rischio che potrebbe essere presente all'interno o all'esterno della porta per animali domestici e che potrebbe crearsi in seguito a modifiche successive alla proprietà e a come potrebbero influire sull'esistenza e l'uso, incluso quello improprio, della porta per animali domestici.
- Se tagli una superficie in metallo, stai attento ai margini taglienti per evitare lesioni.

**AVVISO**

- Conserva queste istruzioni e assicurati che vengano consegnate a eventuali nuovi proprietari.
- Se la superficie di montaggio (porta, muro, ecc.) non è dritta, la porta per animali domestici deve comunque essere installata dritta affinché la gattaiola oscilli in modo adeguato.
- Quando applichi la sagoma per il taglio, dovrebbero esserci almeno 8 centimetri tra la parte inferiore e i lati della porta e il margine esterno della sagoma per mantenere l'integrità strutturale della porta.
- Utilizza un cacciavite manuale per stringere le viti. Non stringere troppo. Stringere troppo può spanare le viti o deformare la struttura della porta per animali domestici.

# CONSERVA LE PRESENTI ISTRUZIONI

## Sommario

Il kit include.....	37
Strumenti necessari.....	37
Segna l'ubicazione della porta per animali domestici.....	38
Prepara la porta.....	38
Incidì l'apertura della porta per animali domestici.....	39
Esegui i fori con il trapano per la struttura.....	39
Installare la porta per animali domestici.....	40
Addestra il tuo animale domestico.....	40
Usa il pannello di chiusura.....	41
Sistema o sostituisci le gattaiole.....	41
Limitazione di responsabilità e condizioni di utilizzo.....	42
Garanzia.....	42

## Il kit include



Pannello di chiusura

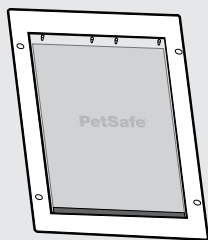

Struttura interna

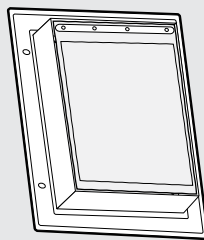

Struttura esterna

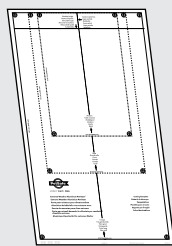

Sagoma di taglio



Guaine per viti

- 4 pezzi medi
- 4 pezzi grandi
- 6 pezzi extra large

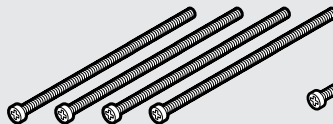

Viti di nylon

- 4 pezzi medi
- 4 pezzi grandi
- 6 pezzi extra large

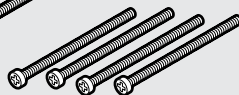

Viti di metallo

- 4 pezzi medi
- 4 pezzi grandi
- 6 pezzi extra large

## Strumenti necessari

- Metro a nastro
- Bolla
- Matita
- Martello e cacciavite a punta piatta (se si rimuove la porta dai cardini per installare la porta per animali domestici)
- Forbici
- Nastro adesivo o da pittore
- Trapano
- Punta da trapano da 12 mm
- Punta da trapano da 7 mm
- Seghetto elettrico da traforo (o seghetto per buchi) con una lama adeguata al materiale che taglierai
- Cacciavite Phillips
- Tronchesi
- Mastice
- Occhiali protettivi

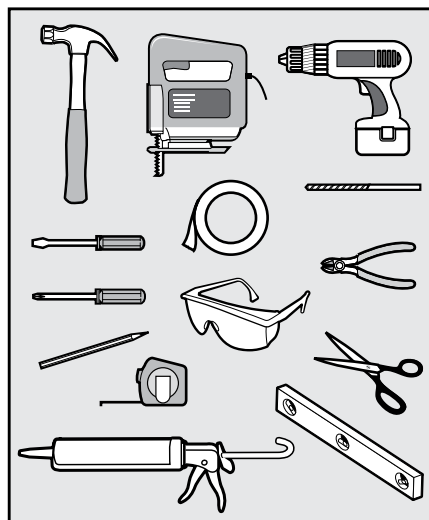

**NOTA:** sebbene le istruzioni di questo manuale spieghino come installare la porta per animali domestici su una porta, può essere installata anche sulla maggior parte delle pareti; la procedura di installazione è la stessa. La porta per animal domestici non è progettata per essere installata sul vetro. Se installi la porta per animali domestici su una porta o una parete dello spessore di:

- Oltre 51 millimetri, potresti avere bisogno di strumenti e materiali aggiuntivi, come ad esempio una cornice in legno.
- Meno di 38 millimetri, potresti avere bisogno di acquistare un adattatore per l'installazione. Visita [www.petsafe.com](http://www.petsafe.com) o contatta l'Assistenza clienti.

## Segna l'ubicazione della porta per animali domestici

1. Misura e segna l'altezza delle spalle del tuo animale domestico sulla parte interna della porta in cui vuoi installare la porta per animali domestici **(A)**.
2. Usando una bolla, disegna una linea verticale nel punto in cui vuoi posizionare il centro **(B)**.

La porta per animali domestici deve essere orizzontale per oscillare in modo corretto.

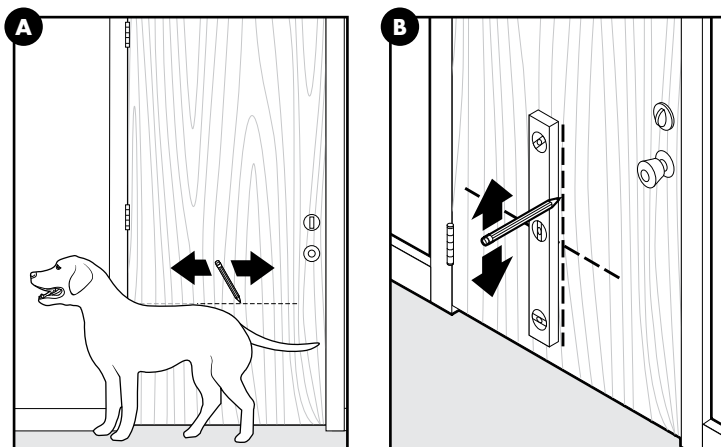

## Prepara la porta

3. Se possibile, rimuovi la porta dai cardini **(C)** e collocala su una superficie piana rialzata, come ad esempio su due cavalletti **(D)**. Il lato interno della porta dovrebbe essere rivolto verso l'alto. Assicurati che non ci sia nulla sotto la porta in cui inciderei l'apertura per la porta per animali domestici.
- Se necessario, puoi installare la porta per animali domestici senza rimuovere la porta dai cardini.
4. Ritaglia la sagoma per il taglio della dimensione corretta per la tua porta per animali domestici.
  5. Attacca con il nastro adesivo la sagoma per il taglio sul lato interno della porta, facendo combaciare le linee delle spalle e del centro sulla sagoma con le relative linee che hai precedentemente disegnato **(E)**.

### AVVISO

Assicurati che ci siano almeno 8 centimetri tra il margine esterno della sagoma per il taglio e la parte inferiore e i lati della porta per mantenere l'integrità strutturale della porta.

6. Ricalca il margine esterno della sagoma per il taglio, facendo attenzione a unire gli angoli.
7. Rimuovi la sagoma per il taglio e il nastro adesivo in eccesso dalla porta.

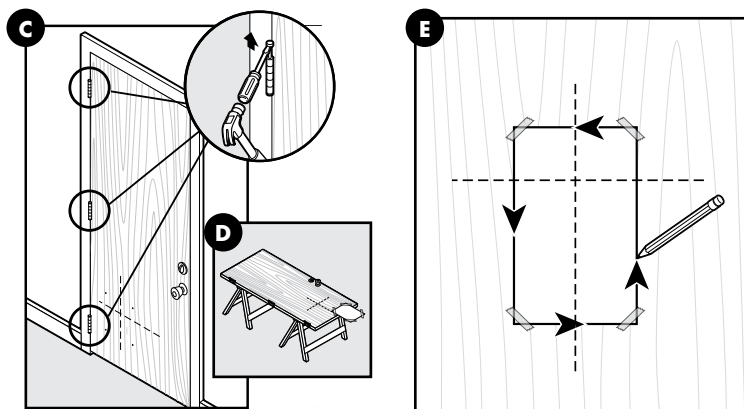

## Incidi l'apertura della porta per animali domestici

**NOTA:** Quando esegui i fori e incidi l'apertura della porta per animali domestici, indossa gli occhiali protettivi e assicurati di tenere il trapano e il seghetto con entrambe le mani e con un'inclinazione di 90 gradi rispetto alla porta.

8. Esegui fori da 12 millimetri proprio all'interno degli angoli della sagoma disegnata (F).

Questi saranno i fori pilota per la sega.

9. Taglia tra i fori appena eseguiti, lungo le linee della sagoma disegnata (G).

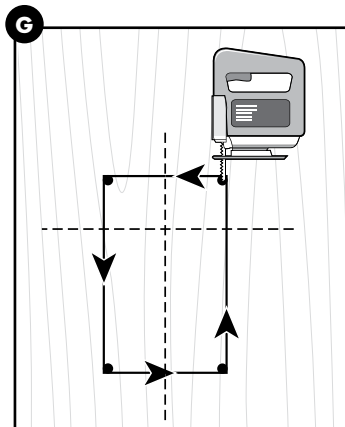
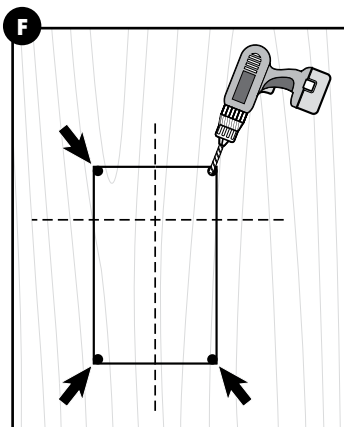

## Esegui i fori con il trapano per la struttura

10. Colloca la struttura interna (con una sola gattaiola) nell'apertura e segna i fori per le viti (quattro fori per le porte per animali domestici medie e grandi, sei fori per la extra large) (H).

11. Rimuovi la struttura ed esegui i fori da 7 millimetri con il trapano nei punti segnati (I).

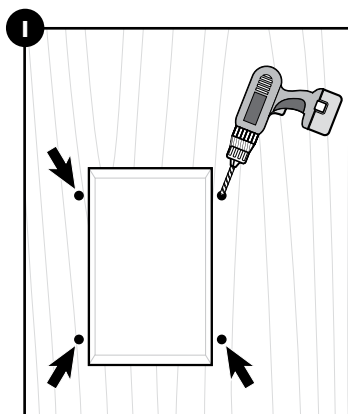
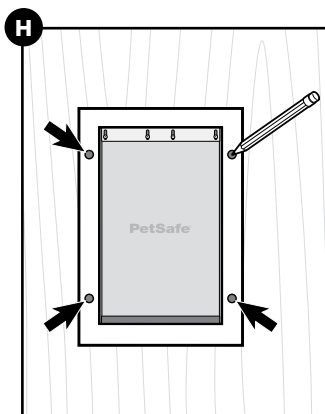

## EN FR NL ES IT DE

# Installare la porta per animali domestici

**NOTA:** Se acquisti un adattatore per l'installazione, colloca le placche dell'adattatore nella struttura interna e in quella esterna della porta per animali domestici prima dell'installazione. L'adattatore per l'installazione è necessaria solo per stai installando una porta per animali domestici su una porta spessa meno di 38 millimetri. Per ulteriori dettagli, contatta l'Assistenza clienti.

12. Colloca la struttura interna (con una gattaiola) nell'apertura sul lato interno della porta (**J**).
13. Colloca la struttura esterna (con due gattaiole) nell'apertura sul lato esterno della porta.
14. Inserisci le viti nei fori sulla struttura interna e su quella esterna e colloca le guaine per le viti sull'estremità di ogni vite.

**NOTA:** La porta per animali domestici include viti sia in metallo che in nailon, usa quelle che preferisci. Le viti in nailon sono flessibili e possono essere rifinite facilmente per ottenere la dimensione ideale per qualsiasi spessore della porta.

15. Stringi le viti fino a quando le strutture non sono unite e le guaine delle viti sono a filo con la struttura esterna.

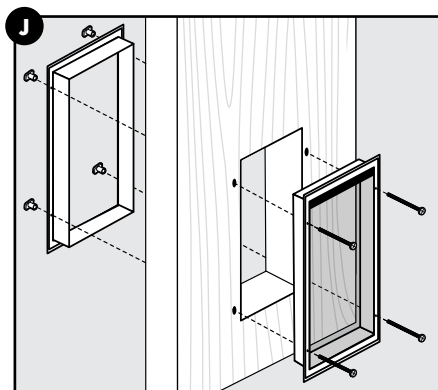

## AVVISO

Utilizza un cacciavite per stringere le viti. Non stringere eccessivamente. Una stretta eccessiva potrebbe strappare le viti o deformare la struttura della porta.

16. Se usi viti di nailon, taglia la lunghezza in eccesso dalla vite con un tronchese e smussa i bordi irregolari con un inserto in metallo.
17. Per una migliore resistenza agli agenti atmosferici, stucca intorno alla struttura esterna e all'interno del limite in cui si incontrano le strutture.
18. Se hai rimosso la porta dai cardini, adesso riattaccala.

## Addestra il tuo animale domestico

19. Solleva le gattaiole o aprile fissandole con il nastro adesivo e cerca di incoraggiare il tuo animale domestico a passare attraverso la porta per animali domestici (**K**).

Potrebbe essere di aiuto stare da un lato della porta mentre il tuo animale domestico si trova da quello opposto. Non forzare il vostro animale domestico a passare per la gattaiola.

20. Dopo che il tuo animale domestico è passato attraverso la porta per animali domestici per alcune volte, lascia che la gattaiola tocchi la sua schiena in modo che inizi a sentirsi a suo agio nell'usarla da solo.

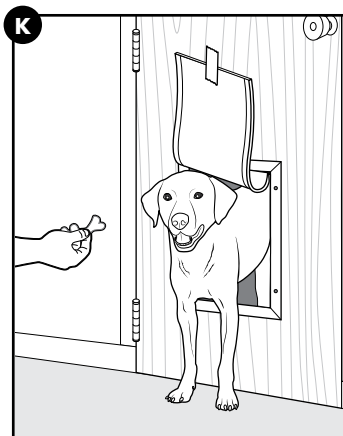

## Usa il pannello di chiusura

Il pannello di chiusura è utile durante il brutto tempo o per evitare che il tuo animale domestico usi la porta per animali domestici in determinati momenti.

Per usare il pannello di chiusura, fallo scivolare nelle scanalature che si trovano ai lati della struttura della porta per animali domestici (L). Tira e rilascia il chiavistello per bloccarlo.

Per rimuoverlo, tira il chiavistello e fai scivolare il pannello di chiusura verso l'alto e fuori dalla struttura della porta per animali domestici.

Puoi usare un pannello di chiusura aggiuntivo (venduto separatamente) per la struttura esterna della porta per animali domestici in modo da aumentare la resistenza agli agenti atmosferici.

## Sistema o sostituisci le gattaiole

Le gattaiole in vinile della porta per animali domestici potrebbero restringersi o espandersi a causa dei cambiamenti climatici stagionali. Sostituisci o sistema le gattaiole quando necessario per massimizzare l'efficienza energetica.

### Sostituzione della gattaiola in vinile

1. Rimuovi le viti della gattaiola dalla parte superiore della struttura della porta per animali domestici (N).
2. Rimuovi la gattaiola in vinile e il suo morsetto (O). Sulla struttura esterna, la gattaiola isolante è attaccata al morsetto.
3. Inserisci la nuova gattaiola in vinile tra la struttura della porta per animali domestici e il morsetto della gattaiola. Il logo PetSafe® deve essere leggibile sulla gattaiola in vinile.
4. Inserisci di nuovo e stringi parzialmente le viti.
5. Sistema la gattaiola in vinile in orizzontale e verticale in modo che sia al centro della struttura della porta per animali domestici e che i rispettivi magneti siano a contatto (P).
6. Stringi le viti.

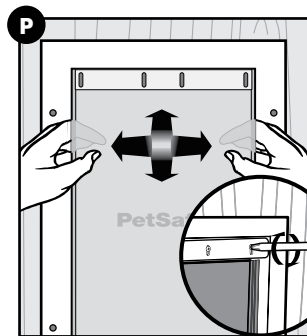
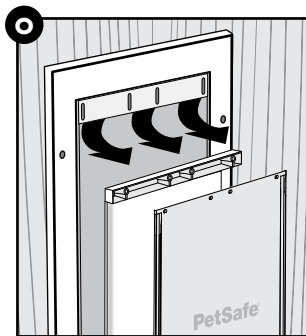
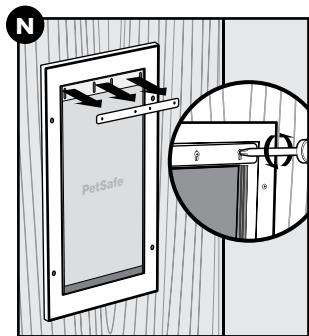

### Regolazione della gattaiola in vinile

1. Allenta leggermente le viti della gattaiola nella parte superiore della struttura della porta per animali domestici (N).
2. Regola la gattaiola in vinile orizzontalmente e verticalmente, in modo da centrare la cornice della porta. Assicurati che i magneti sulla gattaiola e quelli della cornice facciano contatto (P).
3. Stringi le viti.

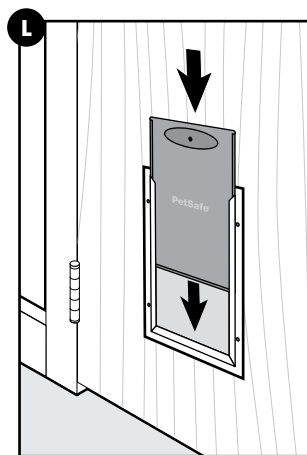

## EN FR NL ES IT DE

# Limitazione di responsabilità e condizioni di utilizzo

### 1. Condizioni di utilizzo

L'utilizzo di questo prodotto è soggetto all'accettazione da parte dell'utente, senza modifiche, delle condizioni generali e degli avvisi contenuti in questo prodotto. L'utilizzo di questo prodotto implica l'accettazione totale di tali termini, condizioni generali e avvisi. Qualora l'utente non intenda accettare questi termini, condizioni generali e avvisi, per ottenere il rimborso totale del prodotto, dovrà restituirlo, inutilizzato, a proprie spese e a proprio rischio e nella sua confezione originale, all'Assistenza clienti di competenza, allegando la prova d'acquisto.

### 2. Utilizzo corretto

Il corretto utilizzo include, a titolo esemplificativo, ma non esaustivo, la lettura dell'intero Manuale del prodotto e di qualsiasi dichiarazione informativa specifica sulla sicurezza. Il carattere o la taglia e/o il peso specifico dell'animale domestico potrebbero non essere idonei all'utilizzo di questo prodotto. In caso di dubbi in merito all'idoneità del prodotto per il proprio animale domestico, prima dell'uso, consulta il veterinario di fiducia o un addestratore certificato. Per i prodotti usati con animali domestici che richiedono addestramento, Radio Systems Corporation raccomanda di non utilizzare questi prodotti per l'addestramento di animali domestici aggressivi e non si assume la responsabilità di stabilirne l'idoneità nei singoli casi.

### 3. Divieto di uso illegale o proibito

Questo prodotto deve essere usato unicamente con animali domestici. Questo prodotto non è inteso a danneggiare, ferire o provocare. L'utilizzo di questo prodotto in modo diverso da quello previsto potrebbe configurare la violazione di leggi federali, statali o locali.

### 4. Limitazione di responsabilità

In nessun caso Radio Systems Corporation, o una delle sue affiliate, potrà essere ritenuta responsabile di (i) qualsiasi danno diretto, indiretto, punitivo, accidentale, speciale o consequenziale e/o di (ii) qualsiasi perdita o danno derivante o ricollegabile all'uso o all'uso improprio di questo prodotto. L'acquirente si assume tutti i rischi e le responsabilità associati all'uso di questo prodotto nella misura massima consentita dalla legge.

### 5. Modifica delle condizioni di utilizzo

Radio Systems Corporation si riserva il diritto di modificare periodicamente i termini, le condizioni e gli avvisi che disciplinano l'uso di questo prodotto. Se tali modifiche sono state notificate all'Acquirente prima dell'uso del prodotto, risulteranno vincolanti come se fossero incorporate all'interno di questo documento.

---

## Garanzia

Questo prodotto beneficia di una garanzia del fabbricante non trasferibile e limitata a un anno (Stati Uniti) o tre anni (Canada, Europa, Australia/Nuova Zelanda). Informazioni complete sulla garanzia applicabile a questo prodotto e le relative condizioni sono disponibili sul sito Web [www.petsafe.com](http://www.petsafe.com) e/o possono essere richieste contattando l'Assistenza clienti:

**Stati Uniti/Canada:** Radio Systems Corporation; 10427 PetSafe Way; Knoxville, TN 37932 USA

**Europa:** Radio Systems PetSafe Europe Ltd.; 2nd Floor, Elgee Building, Market Square; Dundalk, Co. Louth, A91 YR9X Ireland

# Willkommen

Sie möchten das Beste für Ihr Haustier. Unser Ziel ist es, Ihnen dabei zu helfen. Ihre neue Haustiertür schützt Ihr Zuhause vor extremen Außentemperaturen und bietet Ihrem Haustier die Freiheit, selbstständig ein und aus zu gehen.

Wir wissen, dass gesunde Haustiere Besitzer glücklich machen. Nehmen Sie sich vor dem ersten Einsatz des Produkts bitte kurz Zeit, um die wichtigen Sicherheitshinweise zu lesen. Falls Sie Fragen haben, wenden Sie sich gerne an uns.

Im Folgenden bezieht sich „wir“ oder „uns“ auf die Radio Systems Corporation und jegliche anderen Tochtergesellschaften oder Marken der Radio Systems Corporation.

## WICHTIGE SICHERHEITSHINWEISE

Erklärung der in dieser Gebrauchsanleitung verwendeten Warnhinweise und Symbole



Dies ist das Sicherheitswarnsymbol. Es weist auf mögliche Verletzungsgefahren hin. Befolgen Sie alle mit diesem Symbol gekennzeichneten Sicherheitshinweise, um mögliche Verletzungen oder Todesfälle zu vermeiden.

### ⚠️ WARNUNG

WARNUNG weist auf eine gefährliche Situation hin, die bei Nichtvermeidung zum Tod oder zu schweren Verletzungen führen kann.

### ⚠️ VORSICHT

VORSICHT weist in Verbindung mit dem Sicherheitswarnsymbol auf eine Gefahrensituation hin, die, sofern sie nicht vermieden wird, zu einer geringfügigen oder moderaten Verletzung führen kann.

### HINWEIS

HINWEIS kennzeichnet Informationen, die nicht im Zusammenhang mit Körperverletzung stehen.

### ⚠️ WARNUNG

- Wenn Kinder im Haus sind, ist es wichtig, die Haustiertür hinsichtlich der Kindersicherheit zu berücksichtigen. Die Haustiertür kann von Kindern zweckentfremdet werden und sie möglichen Gefahren auf der anderen Seite der Haustiertür aussetzen. Besitzer von Swimmingpools sollten sicherstellen, dass Kinder stets beaufsichtigt werden und der Zugang zum Swimmingpool gesichert ist. Wenn inner- oder außerhalb Ihres Zuhauses eine neue Gefahrenquelle entsteht, die durch die Haustiertür zugänglich sein könnte, empfiehlt die Radio Systems Corporation, den Zugang zur Gefahrenquelle ordnungsgemäß zu sichern oder die Haustiertür zu entfernen. Die Verschlussplatte und die Verriegelung, sofern verfügbar, dienen der Ästhetik und Energieeinsparung und eignen sich nicht als Sicherheitsvorrichtung. Die Radio Systems Corporation übernimmt keinerlei Haftung für eine nicht bestimmungsgemäße Verwendung, und der Eigentümer des Produkts ist uneingeschränkt für die Beaufsichtigung der dadurch entstehenden Öffnung verantwortlich.
- Um schwere Verletzungen zu vermeiden, sind sämtliche Sicherheitsanweisungen für die zum Einbau verwendeten Elektrowerkzeuge zu befolgen. Tragen Sie während der Arbeit eine Schutzbrille.
- Der Nutzer muss sich vor dem Einbau über alle Bauvorschriften informieren, die sich auf den Einbau der Haustiertür auswirken können, und zusammen mit einem Fachmann die bauliche Eignung ermitteln. Diese Haustiertür ist keine Brandschutztür. Der Eigentümer und der Fachmann müssen neben jeglichen Gefahren, die inner- oder außerhalb der Haustiertür bestehen können, auch jegliche Gefahren einbeziehen, die durch nachträgliche Veränderungen der Bausubstanz entstehen können, und berücksichtigen, in welchem Zusammenhang diese möglicherweise mit dem Vorhandensein und der Nutzung der Haustiertür, einschließlich deren Zweckentfremdung stehen.
- Beim Schneiden von Metall auf scharfe Kanten achten, um Verletzungen zu vermeiden.

# HINWEIS

- Diese Anweisungen bitte aufbewahren und sicherstellen, dass sie beim Verkauf der Immobilie an den neuen Eigentümer übergeben werden.
- Auch bei einer unebenen Einbauoberfläche (Tür, Wand usw.) muss die Haustiertür eben montiert werden, um ordnungsgemäß schwingen zu können.
- Bei Anwendung der Schneideschablone ist zwischen den Türkanten und dem äußeren Schablonenrand seitlich und unten ein Mindestabstand von 8 cm einzuhalten, um die strukturelle Integrität der Tür aufrechtzuerhalten.
- Ziehen Sie die Schrauben von Hand mit einem Schraubendreher an. Achten Sie darauf, die Schrauben nicht zu überdrehen. Ein Überdrehen kann zur Beschädigung des Gewindes oder zum Verziehen des Rahmens der Haustiertür führen.

# GEBRAUCHSANWEISUNG BITTE AUFBEWAHREN

## Inhalt

Inhalt des Sets.....	45
Erforderliches Werkzeug.....	45
Position der Haustiertür markieren.....	46
Tür vorbereiten.....	46
Öffnung für Haustiertür ausschneiden.....	47
Löcher für Rahmen bohren.....	47
Haustiertür einbauen.....	48
Ihr Haustier trainieren.....	48
Verschlussplatte einsetzen.....	49
Klappen einstellen oder austauschen.....	49
Nutzungsbedingungen und Haftungsbeschränkung.....	50
Garantie.....	50

# Inhalt des Sets



Verschlussplatte

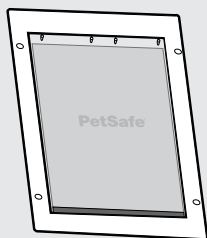

Innenrahmen

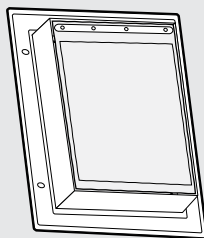

Außenrahmen

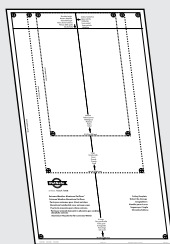

Schneideschablone



Schraubenhülsen

- Mittel: 4 Stck.
- Groß: 4 Stck.
- Sehr groß: 6 Stck.

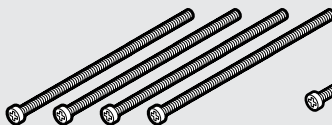

Nylonschrauben

- Mittel: 4 Stck.
- Groß: 4 Stck.
- Sehr groß: 6 Stck.



Metallschrauben

- Mittel: 4 Stck.
- Groß: 4 Stck.
- Sehr groß: 6 Stck.

## Erforderliches Werkzeug

- Maßband
- Wasserwaage
- Bleistift
- Hammer und Flachschraubendreher (wenn die Tür zum Einbau der Haustiertür ausgehängt wird)
- Schere
- Abklebeband
- Bohrmaschine
- Bohraufsatz 12 mm
- Bohraufsatz 7 mm
- Stichsäge (oder Laubsäge) mit entsprechendem Sägeblatt für das zu schneidende Material
- Kreuzschlitzschraubendreher
- Drahtschneider
- Kartuschenpresse mit Fugendichtmasse
- Schutzbrille

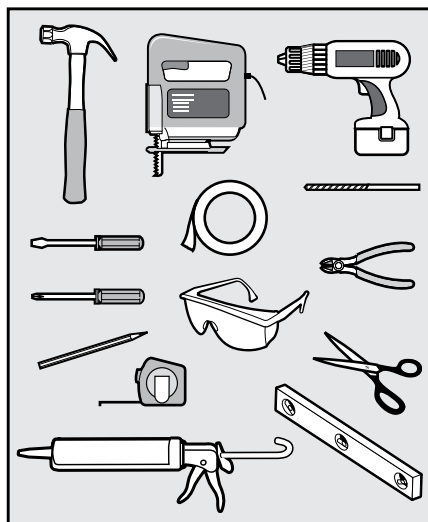

**HINWEIS:** Während in den Anweisungen dieser Anleitung der Einbau der Haustiertür in eine Tür beschrieben wird, kann die Haustiertür auch in die meisten Wände eingebaut werden. Das Einbauverfahren bleibt gleich. Die Haustiertür ist nicht für den Einbau in Glas geeignet. Beim Einbau der Haustiertür in eine Tür oder Wand mit einer Dicke von:

- Über 51 mm kann zusätzliches Werkzeug und Material, z. B. ein Holzrahmen, erforderlich sein;
- Unter 38 mm ist ein Einbauadapter erforderlich (separat erhältlich). Weitere Informationen erhalten Sie unter [www.petsafe.com](http://www.petsafe.com) oder bei der Kundenbetreuung.

## Position der Haustiertür markieren

1. Messen Sie die Schulterhöhe Ihres Haustiers und markieren Sie diese an der Innenseite der Tür, in die Sie die Haustiertür einbauen (**A**).
2. Ziehen Sie mithilfe einer Wasserwaage eine vertikale Linie als Mittellinie für die Position der Haustiertür (**B**). Die Haustiertür muss eben eingebaut werden, um ordnungsgemäß schwingen zu können.

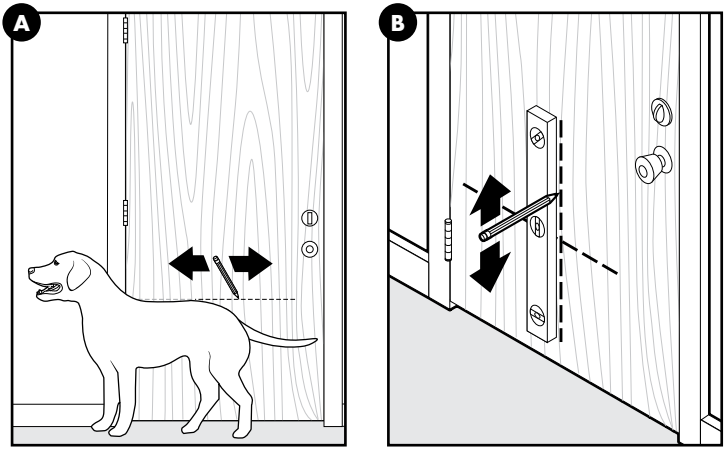

## Tür vorbereiten

3. Hängen Sie die Tür nach Möglichkeit aus (**C**), und legen Sie sie flach auf eine erhöhte Unterlage, wie etwa zwei Böcken (**D**). Die Innenseite der Tür sollte nach oben zeigen. Stellen Sie sicher, dass der Bereich unterhalb der Tür, in den Sie die Öffnung für die Haustiertür schneiden, frei ist.
4. Schneiden Sie die Schneideschablone für die Haustiertür in der richtigen Größe aus.
5. Befestigen Sie die Schneideschablone mit Klebeband an der Innenseite der Tür. Richten Sie die Oberkante und die Mittellinie der Schablone an den zuvor angezeichneten Linien für die Schulterhöhe und die Mittellinie aus (**E**).

**HINWEIS**  
Achten Sie darauf, zwischen den Türkanten und den Außenrändern der Schneideschablone seitlich und unten einen Mindestabstand von 8 cm einzuhalten, um die strukturelle Integrität der Tür aufrechtzuerhalten.

6. Ziehen Sie mit dem Bleistift die Außenränder der Schneideschablone nach. Achten Sie darauf, die Ecken genau einzuzichnen.
7. Entfernen Sie die Schneideschablone und jegliches Klebeband von der Tür.

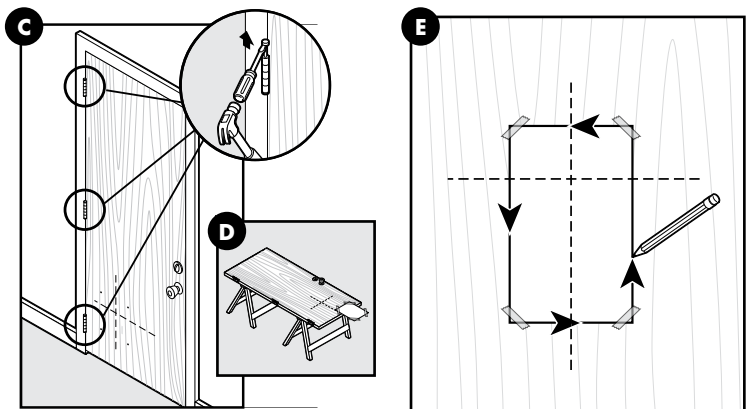

## Öffnung für Haustiertür ausschneiden

**HINWEIS:** Tragen Sie beim Bohren der Löcher und beim Ausschneiden der Öffnung für die Haustiertür eine Schutzbrille. Achten Sie außerdem darauf, den Bohrer und die Stichsäge während der Arbeit mit beiden Händen und in einem 90-Grad-Winkel zur Tür zu halten.

- Bohren Sie direkt innerhalb der Ecken der angezeichneten Schablone mit dem 12 mm großen Bohrer Löcher (F).

Dies sind die Vorbohrungen für das Sägeblatt.

- Schneiden Sie mit der Stichsäge entlang der angezeichneten Schablonenlinien zwischen den Bohrungen (G).

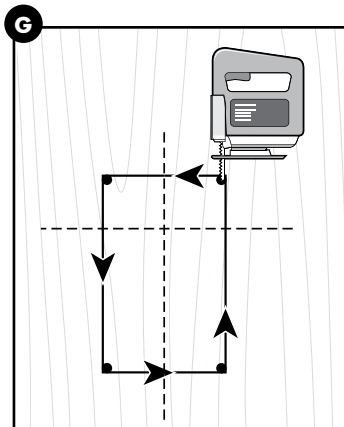
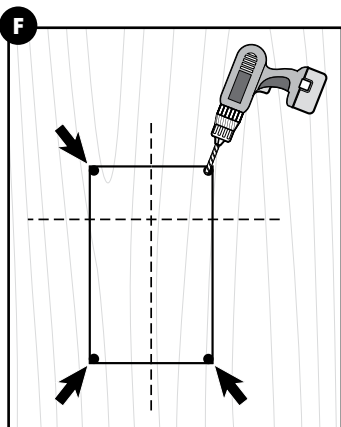

## Löcher für Rahmen bohren

- Platzieren Sie den Innenrahmen (den Rahmen ohne Klappe) in der Öffnung, und markieren Sie die Schraubenlöcher (vier Bohrungen für die mittlere und große Haustiertür, sechs Bohrungen für die sehr große Haustiertür) (H).

- Entfernen Sie den Rahmen, und bohren Sie an den markierten Stellen mit dem 7 mm großen Bohrer Löcher (I).

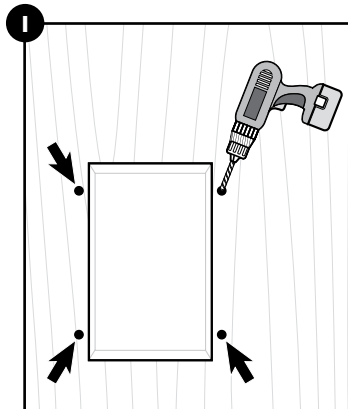
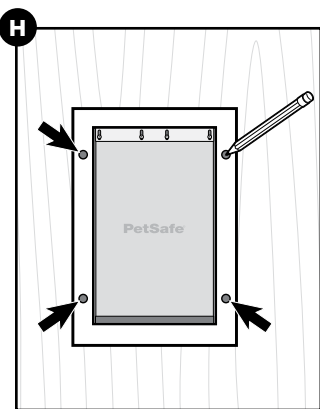

## Haustiertür einbauen

**HINWEIS:** Wenn Sie einen Einbauadapter haben, platzieren Sie die Platten des Einbauadapters vor dem Einbau der Haustiertür an deren Innen- und Außenrahmen. Der Einbauadapter ist nur erforderlich, wenn Sie die Haustiertür in einer Tür unter 38 mm Dicke einbauen. Weitere Informationen erhalten Sie bei der Kundenbetreuung.

12. Platzieren Sie den Innenrahmen (den Rahmen ohne Klappe) auf der Innenseite der Tür in der Öffnung (**J**).
13. Platzieren Sie den Außenrahmen (den Rahmen mit Klappe) auf der Außenseite der Tür in der Öffnung.
14. Stecken Sie die Schrauben durch den Innen- und Außenrahmen, und bringen Sie die Schraubenhülsen an den Schraubendenen an.

**HINWEIS:** Sie können für die Haustiertür zwischen Metall- und Nylonschrauben wählen (beide im Lieferumfang enthalten). Die Nylonschrauben lassen sich einfach und flexibel auf die jeweilige Türdicke kürzen.

15. Ziehen Sie die Schrauben an, sodass die Rahmen zusammengezogen werden und die Schraubenhülsen mit dem Außenrahmen bündig sind.

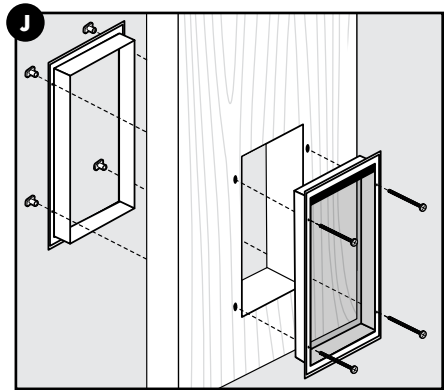

### HINWEIS

Ziehen Sie die Schrauben von Hand mit einem Schraubendreher an. Achten Sie darauf, die Schrauben nicht zu überdrehen. Ein Überdrehen kann zur Beschädigung des Gewindes oder zum Verziehen des Rahmens der Haustiertür führen.

16. Kürzen Sie bei Verwendung von Nylonschrauben die überstehende Schraubenlänge mit einem Drahtschneider, und feilen Sie etwaige grobe Kanten mit einer Metallfeile glatt.
17. Um eine optimale Witterungsbeständigkeit zu erzielen, dichten Sie den Außenrahmen und die Innenseite der Stoßnaht der beiden Rahmen mit Fugenmasse ab.
18. Wenn Sie die Tür ausgehängt haben, hängen Sie sie wieder ein.

## Ihr Haustier trainieren

19. Heben Sie die Klappen an oder halten Sie sie mit Klebeband offen, während Sie Ihr Haustier mit Loben und Leckerlies animieren, durch die Haustiertür zu gehen (**K**).

Es kann hilfreich sein, wenn Sie sich auf der gegenüberliegenden Türseite zu Ihrem Haustier befinden. Versuchen Sie nicht, Ihr Haustier mit Zwang durch die Haustier Tür zu bewegen.

20. Nachdem Ihr Haustier mehrmals durch die Haustiertür gegangen ist, lassen Sie die Klappen sanft den Rücken Ihres Haustiers berühren, damit es sich an das Gefühl gewöhnt, die Haustiertür eigenständig zu nutzen.



## Verschlussplatte einsetzen

Die Verschlussplatte ist bei schlechtem Wetter nützlich oder um die Haustiertür zu bestimmten Zeiten zu verschließen.

Schieben Sie die Verschlussplatte einfach in die Führungen auf beiden Seiten des Haustier-Türrahmens (**L**). Lassen Sie die Verriegelung durch kurzes Ziehen und wieder Loslassen einrasten.

Zum Entfernen der Verschlussplatte ziehen Sie an der Verriegelung und schieben die Verschlussplatte nach oben aus dem Haustier-Türrahmen.

Für erhöhte Witterungsbeständigkeit können Sie am Außenrahmen der Haustiertür eine zusätzliche Verschlussplatte (separat erhältlich) anbringen.

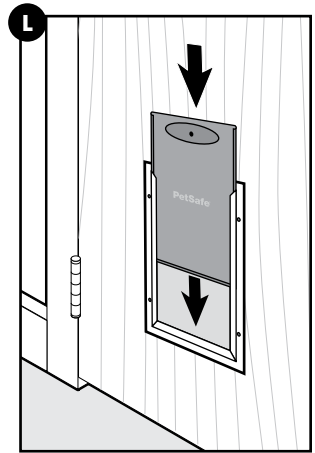

## Klappen einstellen oder auswechseln

Die Vinylklappen der Haustiertür können durch saisonal bedingte Witterungsänderungen schrumpfen oder sich ausdehnen. Um die Energieeffizienz zu maximieren, können Sie die Klappen bei Bedarf auswechseln oder einstellen.

### Vinylklappe auswechseln

1. Entfernen Sie die Schrauben der Klappe am oberen Rahmen des Haustier-Türrahmens (**N**).
2. Entfernen Sie die Vinylklappe und die Klappenhalterung (**O**). Die isolierte Klappe am Außenrahmen ist mit der Klappenhalterung verbunden.
3. Setzen Sie die neue Vinylklappe zwischen dem Haustier-Türrahmen und der Klappenhalterung ein. Das PetSafe®-Logo sollte auf der Vinylklappe lesbar sein.
4. Setzen Sie die Schrauben wieder ein, und ziehen Sie sie zunächst nur leicht an.
5. Zentrieren Sie die Vinylklappe horizontal und vertikal mittig im Haustier-Türrahmen, sodass die Magnete der Klappe und des Rahmens Kontakt haben (**P**).
6. Ziehen Sie die Schrauben an.

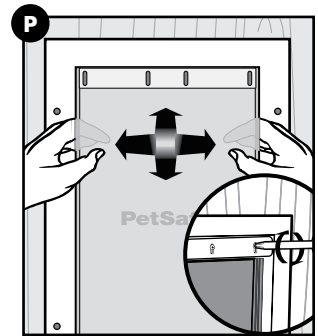
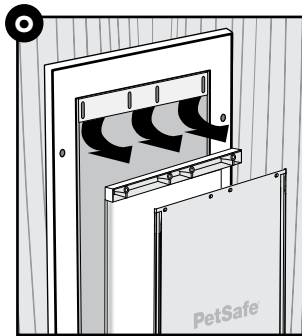
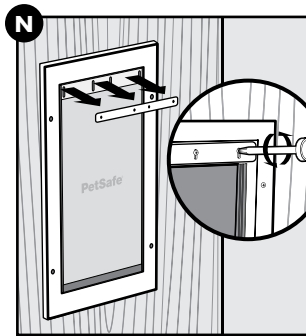

### Vinylklappe einstellen

1. Lösen Sie die Schrauben der Klappe leicht am oberen Rahmen des Haustier-Türrahmens (**N**).
2. Zentrieren Sie die Vinylklappe horizontal und vertikal mittig im Haustier-Türrahmen, sodass die Magnete der Klappe und des Rahmens Kontakt haben (**P**).
3. Ziehen Sie die Schrauben an.

# Nutzungsbedingungen und Haftungsbeschränkung

## 1. Nutzungsbedingungen

Die Verwendung des Produkts unterliegt den damit verbundenen Nutzungsbedingungen und Haftungsbeschränkungen des Herstellers. Voraussetzung für die Verwendung des Produkts ist die Akzeptanz aller Nutzungsbedingungen und Haftungsbeschränkungen. Wenn Sie die Nutzungsbedingungen und Haftungsbeschränkungen nicht akzeptieren, geben Sie das Produkt bitte unbenutzt in der Originalverpackung und auf Ihre Kosten und Ihr Risiko zusammen mit dem Kaufnachweis für eine vollständige Kostenrückerstattung an die entsprechende Kundenbetreuung zurück.

## 2. Ordnungsgemäße Verwendung

Die ordnungsgemäße Verwendung beinhaltet unter anderem das Lesen der gesamten Gebrauchsanleitung und aller speziellen Sicherheitshinweise. Möglicherweise ist Ihr Haustier aufgrund seines Temperaments, seiner Größe oder seines Gewichts nicht für dieses Produkt geeignet. Wenn Sie nicht sicher sind, ob das Produkt für Ihr Haustier geeignet ist, konsultieren Sie bitte vor Gebrauch Ihren Tierarzt oder einen qualifizierten Trainer. Bei aggressiven Haustieren rät die Radio Systems Corporation von der Verwendung des Produkts zu Trainingsmaßnahmen ab. Wir übernehmen keine Haftung für die Feststellung der Eignung im jeweiligen Fall.

## 3. Keine gesetzeswidrige oder verbotene Verwendung

Dieses Produkt ist nur für den Gebrauch mit Haustieren vorgesehen. Dieses Produkt dient nicht dazu, Schaden zuzufügen, zu verletzen oder zu provozieren. Eine Verwendung dieses Produkts auf eine nicht vorgesehene Art und Weise kann zur Verletzung von bundesstaatlichen, staatlichen oder lokalen Gesetzen führen.

## 4. Haftungsbeschränkung

Radio Systems Corporation und alle damit verbundenen Unternehmen sind unter keinen Umständen haftbar zu machen für (i) jegliche direkte oder indirekte Schäden, Schadensersatzverpflichtungen, zufällige Schäden, besondere Schäden oder Folgeschäden und/oder (ii) jegliche Verluste oder Schäden, die aus dem Gebrauch oder Missbrauch dieses Produkts entstehen oder damit verbunden sind. Der Käufer übernimmt soweit gesetzlich zulässig alle aus der Verwendung des Produkts resultierenden Risiken und Haftungsverpflichtungen.

## 5. Änderungen der Nutzungsbedingungen

Die Radio Systems Corporation behält sich das Recht vor, die Nutzungsbedingungen und Haftungsbeschränkungen des Produkts zu ändern. Wenn Sie über solche Änderungen vor der Verwendung dieses Produkts informiert wurden, sind diese für Sie bindend, als wären sie hierin eingeschlossen.

---

## Garantie

Dieses Produkt unterliegt einer nicht übertragbaren eingeschränkten Herstellergarantie von einem Jahr (USA) oder drei Jahren (Kanada, Europa, Australien/Neuseeland). Alle Einzelheiten zu der für dieses Produkt geltenden Garantie und ihren Bestimmungen erhalten Sie unter [www.petsafe.com](http://www.petsafe.com) und/oder bei der Kundenbetreuung:

**USA/Kanada:** Radio Systems Corporation; 10427 PetSafe Way; Knoxville, TN 37932 USA

**Europa:** Radio Systems PetSafe Europe Ltd.; 2nd Floor, Elgee Building, Market Square; Dundalk, Co. Louth, A91 YR9X Irland



PetSafe® products are designed to enhance the relationship between you and your pet. Please visit [www.petsafe.com](http://www.petsafe.com) to learn more about our extensive product range.

- Containment & Avoidance Systems
- Training Systems
- Bark Control
- Pet Doors
- Health & Wellness
- Waste Management
- Play & Challenge
- Travel, Access & Mobility

Les produits PetSafe® sont conçus pour améliorer votre relation avec votre animal de compagnie. Visitez [www.petsafe.com](http://www.petsafe.com) pour en savoir plus sur notre large gamme de produits.

- Systèmes anti-fugue et de prévention
- Systèmes de dressage
- Systèmes anti-aboiements
- Porte pour animaux
- Santé et bien-être
- Gestion des déjections
- Jeu et défi
- Déplacement, accès et mobilité

PetSafe®-producten zijn ontworpen om de relatie tussen u en uw huisdier te verbeteren. Ga naar [www.petsafe.com](http://www.petsafe.com) voor meer informatie over ons uitgebreide productassortiment.

- Omheining- en afschersystemen
- Trainingssystemen
- Blafbeheersing
- Huisdierluiken
- Gezondheid & welzijn
- Afvalbeheersing
- Spel & uitdaging
- Vervoer, toegang & mobiliteit

Los productos PetSafe® están diseñados para mejorar la relación entre su mascota y usted. Visite [www.petsafe.com](http://www.petsafe.com) para obtener más información sobre nuestro amplio catálogo de productos.

- Sistemas de contención y evitación
- Sistemas de adiestramiento
- Control de los ladridos
- Puertas para mascotas
- Salud y bienestar
- Gestión de residuos
- Juego y retos
- Viajes, acceso y movilidad

I prodotti PetSafe® sono progettati per migliorare la qualità della relazione tra voi e il vostro animale domestico. Per saperne di più sull'estesa gamma dei nostri prodotti, si prega di visitare il nostro sito web: [www.petsafe.com](http://www.petsafe.com).

- Sistemi antifuga e di evitamento
- Soluzioni per l'addestramento
- Controllo dell'abbaiamento
- Porte per animali domestici
- Salute e benessere
- Gestione dei rifiuti
- Gioco e prova
- Viaggio, accesso e mobilità

Produkte von PetSafe® dienen dem Wohl Ihres Haustiers. Erfahren Sie unter [www.petsafe.com](http://www.petsafe.com) mehr über unser umfassendes Sortiment.

- Kontroll- und Unterbindungssysteme
- Trainingssysteme
- Bellkontrolle
- Haustiertüren
- Gesundheit & Wohlbefinden
- Haustiertoiletten
- Sport und Spiel
- Reise, Zugang und Mobilität

Radio Systems Corporation, 10427 PetSafe Way,  
Knoxville, TN 37932 • +1 (865) 777-5404

ZPA19-16853

ZPA19-16854

ZPA19-16855

PPA19-16904

PPA19-16905

PPA19-16906

Radio Systems PetSafe Europe Ltd, 2nd Floor, Elgee Building, Market Square,  
Dundalk, Co. Louth, A91 YR9X Ireland • +353 (0) 76 892 0427

Radio Systems Australia Pty Ltd., Suite 11001 Australia Fair Office Towers,  
36 Marine Parade, Southport, QLD 4215 • +61 (0) 7 5556 3800