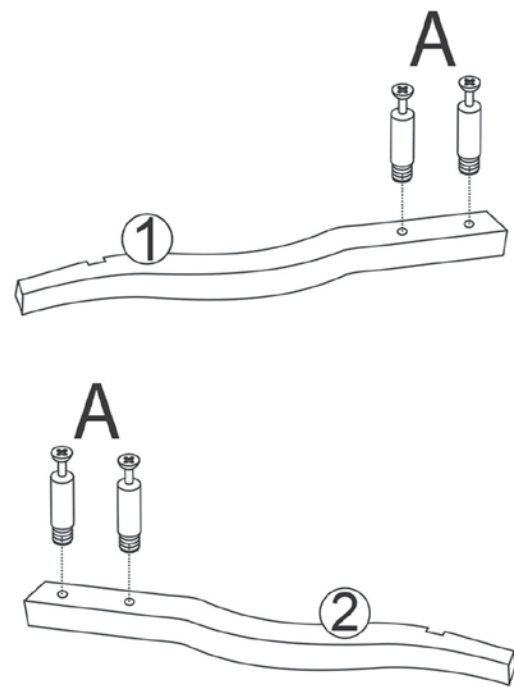

Table Assembly Instructions / Directives d'assemblage de la table / Instrucciones de ensamble de la mesa

- Step 1** Using your screwdriver, insert two rafix bolts (A) into the pre-drilled holes on leg (1) and leg (2).
Avec votre tournevis, insérez deux boulons Rafix (A) dans les trous pré-perçés sur le pied (1) et le pied (2).
 Con el destornillador inserte dos pernos rafix (A) dentro de los agujeros perforados previamente en la pata (1) y en la (2).



- Step 2** Place tabletop (5) face down on a soft, stable surface.
Placez le dessus de table (5) vers le bas sur une surface douce et stable.
 Coloque el tablero (5) mirando hacia abajo sobre una superficie suave y estable.

- Step 3** Using your screwdriver, insert two rafix fasteners (B) into the pre-drilled holes on the left side of the tabletop. Attach leg (1) to the tabletop. Turn the rafix fasteners with your screwdriver to lock the leg into place.
Avec votre tournevis, insérez deux attaches Rafix (B) dans les trous pré-perçés dans le côté gauche du dessus de table. Fixez le pied (1) sur le dessus de table. Tournez les attaches Rafix avec votre tournevis pour verrouiller le pied en place.

Con el destornillador inserte dos cajas rafix (B) dentro de los agujeros perforados previamente en la parte izquierda del tablero. Acople la pata (1) al tablero. Gire las cajas rafix con el destornillador para trabar la pata en su lugar.

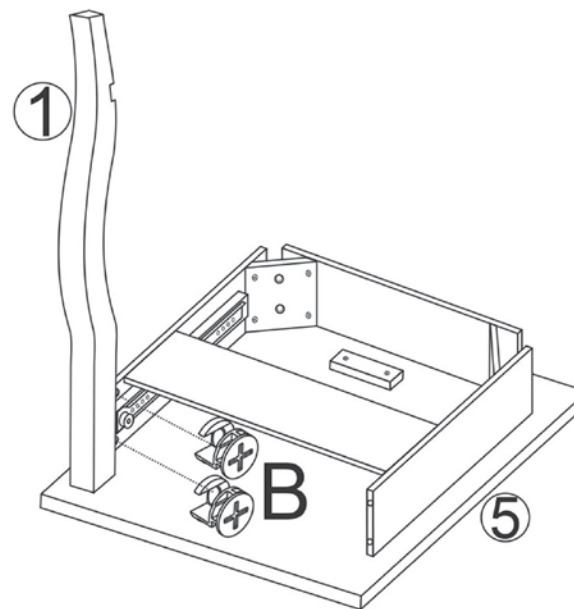

- Step 4** Repeat Step 3 to attach leg (2) to tabletop.
Répétez l'étape 3 pour fixer le pied (2) sur le dessus de table.
 Repita el paso 3 para acoplar la pata (2) al tablero.

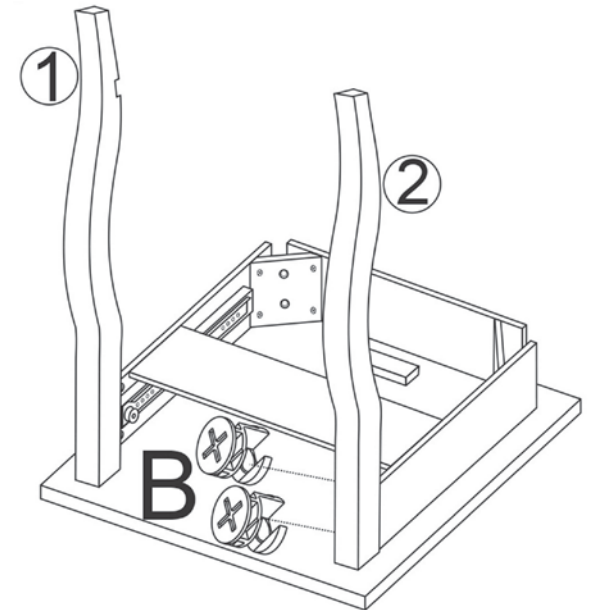

- Step 5** Using allen wrench (E), secure table leg (3) to tabletop with two bolts (D).
Avec une clé Allen (E), fixez le pied de table (3) sur le dessus de table avec deux boulons (D).

Con una llave Allen (E), fije la pata de la mesa (3) al tablero con 2 pernos (D).

Continued on Side 2 / Suite sur le côté 2 / Continúa en diapositiva 2

Side 1 / Côté 1 / Diapositiva 1

Parts Included / Pièces comprises / Piezas Incluidas

- 1 Right Front Leg (1)
Pied avant droit
Pata delantera derecha
- 2 Left Front Leg (1)
Pied avant gauche
Pata delantera izquierda
- 3 Back Leg (2)
Pied arrière / Pata trasera
- 4 Shelf (1) / Tablette / Estante
- 5 Tabletop (1) / Dessus de table / Tablero
- 6 Drawer (1) / tiroir / Cajón

Continued on Side 2
Suite sur le côté 2
Continúa en diapositiva 2

We are happy to assist with any questions or comments regarding your product. Please feel free to contact us

Nous serons heureux de répondre à vos questions ou commentaires en ce qui concerne votre produit. N'hésitez pas à communiquer avec nous

Nos complace ayudar con cualquier pregunta o comentario sobre su producto. No dude en contactarse con nosotros

Output on 12x18 paper for 100% size printout.

Table Assembly Instructions / Directives d'assemblage de la table / Instrucciones de ensamble de la mesa

- Step 6** After leg (3) is loosely fastened to the tabletop, lower the shelf (4) into the provided leg notches.
Après avoir fixé le pied (3) de manière lâche sur le dessus de table, abaissez la tablette (4) dans les encoches de pied fournies.
 Una vez que la pata (3) quede ligeramente sujeta al tablero, baje el estante (4) hasta las muescas de la pata.

- Step 7** Using screw (C) and screwdriver, attach the shelf to leg. Repeat until shelf is loosely fastened to each leg.
Avec une vis (C) et un tournevis, fixez la tablette au pied. Répétez jusqu'à ce que la tablette soit fixée de manière lâche sur chaque pied.

Con un tornillo (C) y un destornillador, acople el estante a la pata. Repita hasta que el estante quede ligeramente sujeto a cada pata.

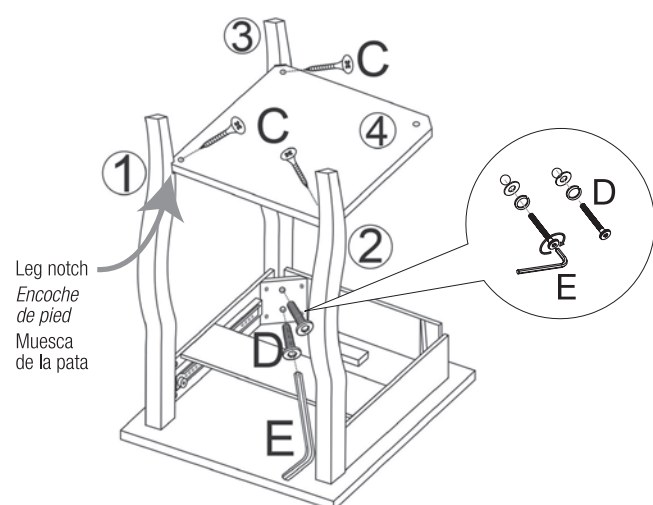

- Step 8** Using allen wrench (E), secure final leg (3) to tabletop with two bolts (D). Adjust alignment of shelf to legs as needed to provide best fit. Finish tightening all leg bolts and screws until shelf and legs are secure. Turn table right side up.
Avec une clé Allen (E), fixez le dernier pied (3) sur le dessus de table avec deux boulons (D). Réglez l'alignement de la tablette sur les pieds au besoin pour obtenir le meilleur ajustement. Serrez tous les boulons et les vis de pied jusqu'à ce que la tablette et les pieds soient bien fixés. Mettez la table à l'endroit.

Con una llave Allen (E), fije la última pata (3) al tablero con dos pernos (D). Ajuste la alineación del estante con las patas según sea necesario para obtener el mejor ajuste. Termine de ajustar todos los pernos y tornillos de las patas hasta que el estante y las patas queden firmes. De vuelta la mesa a la posición correcta.

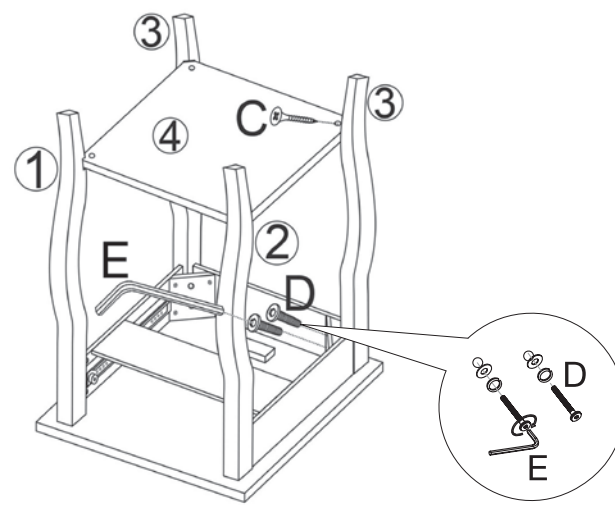

- Step 9** Select drawer pull finish you prefer (F). Using screw (G) and screwdriver, attach drawer pull to the front of drawer (6). Insert drawer into the front of the side table.

Sélectionnez la fini de poignée de tiroir que vous préférez (F). Avec une vis (G) et un tournevis, fixez la poignée de tiroir sur le devant du tiroir (6). Insérez le tiroir dans le devant de la table de coin.

Elija el acabado que prefiera para la manija del cajón (F). Con un tornillo (G) y un destornillador, acople la manija a la parte delantera del cajón (6). Inserte el cajón en la parte delantera de la mesa.

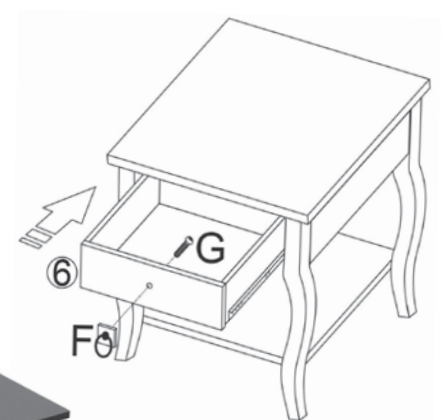

Assembled Table
Table assemblée
Mesa ensamblada

Side 2 / Côté 2 / Diapositiva 2

Parts Included / Pièces comprises / Piezas Incluidas

- A Rafix Bolt (4)
Boulon Rafix / Perno rafix
- B Rafix Fastener (4)
Attache Rafix / Caja rafix
- C 1.5 in. Screw (4)
Vis de 1,5 po / Tornillo de 1.5 in
- D 2 in. Bolt Assembly (4)
Assemblée Bolt 2 pu
Perno de Ensamble de 2 pu
- E Allen Wrench (1)
Clé Allen / Llave Allen
- F Satin Brass Drawer Pull (1)
Satin Nickel Drawer Pull (1)
Poignée de tiroir en laiton satiné
Poignée de tiroir en nickel satiné
Manija de latón satinado.
Manija de níquel satinado.
- G 0.75 in. Screw (1)
Vis de 0,75 po
Tornillo de 0.75 pulgadas

Additional Tools Required:
Outils supplémentaires requis:
Herramientas adicionales necesarias:

Phillips Screwdriver
Tournevis cruciforme
Destornillador Phillips

Care and Maintenance

Always use felt pads under items placed on the table to prevent discoloration or softening of the lacquer. Plastic and rubber bases on items can discolor wood. Wipe up spills immediately and avoid common hazards such as hot dishes, harsh solvents, and abrasive cleaning materials. To clean, wipe with damp cloth and dry thoroughly. Use mild soap if necessary. Avoid use of commercial waxes or polishes.

Soin et entretien

Utilisez toujours des feutres sous les articles posés sur la table pour éviter la décoloration ou le ramollissement du vernis. Les bases en plastique et en caoutchouc de certains articles peuvent décolorer le bois. Essuyez tout renversement immédiatement et évitez les dangers communs, comme les plats chauds, les solvants agressifs et les matériaux de nettoyage abrasifs. Pour nettoyer, essuyez avec un chiffon humide et séchez à fond. Utilisez un savon doux, si nécessaire. Évitez d'utiliser des cires ou des polis commerciaux.

Cuidado y mantenimiento

Siempre use almohadillas de fieltro debajo de los objetos que apoye sobre la mesa para evitar la decoloración o el reblandecimiento de la laca. Las bases de plástico y caucho de los objetos puede decolorar la madera. Limpie los derrames de inmediato y evite peligros comunes como platos calientes, solventes corrosivos y materiales de limpieza abrasivos. Para limpiar, utilice un paño húmedo y seque por completo. Use jabón suave si es necesario. Evite usar ceras o pulidores comerciales.