



Picnic Table with Benches
Picknicktisch mit Bänken
Table de Pique-Nique avec Bancs
Mesa de Picnic con Bancos
Tavolo da Picnic con Panchine
Stół piknikowy z ławką
Picknicktafel met Banken



THIS INSTRUCTION BOOKLET CONTAINS **IMPORTANT** SAFETY INFORMATION.
PLEASE READ AND KEEP FOR FUTURE REFERENCE.



USA office: Fontana **ITA** office: Milano **AUS** office: Truganina **POL** office: Gdańsk
DEU office: FDS GmbH, Neuer Höltigbaum 30, 22143 Hamburg, Deutschland
GBR office: FDS Corporation Limited, Unit 4, Blackacre Road, Great Blakenham,
Ipswich, IP6 0FL, United Kingdom **FRA** office: Saint Vigor d'Ymonville

EN



Before You Start

- ⚠ Please read all instructions carefully.
- ⚠ Retain instructions for future reference.
- ⚠ Separate and count all parts and hardware.
- ⚠ Read through each step carefully and follow the proper order.
- ⚠ We recommend that, where possible, all items are assembled near to the area in which they will be placed in use, to avoid moving the product unnecessarily once assembled.
- ⚠ Always place the product on a flat, steady and stable surface.
- ⚠ Keep all small parts and packaging materials for this product away from babies and children as they potentially pose a serious choking hazard.

DE



Vor dem Beginnen

- ⚠ Bitte lesen Sie alle Anweisungen sorgfältig durch.
- ⚠ Bewahren Sie die Anweisungen zum zukünftigen Verwendung auf.
- ⚠ Überprüfen Sie, ob alle Teile und Zubehörteile vorhanden sind.
- ⚠ Lesen Sie jeden Schritt sorgfältig durch und befolgen Sie die richtige Reihenfolge.
- ⚠ Wir empfehlen, alle Teile möglichst in der Nähe des Aufstellungsortes zu montieren, um unnötige Bewegungen nach der Montage zu vermeiden.
- ⚠ Stellen Sie den Artikel immer auf eine ebene, feste und stabile Fläche.
- ⚠ Halten Sie alle kleinen Teile und Verpackungsmaterialien fern von Babys und Kindern, ansonsten besteht Erstickungsgefahr.

FR



Avant de Commencer

- ⚠ Veuillez lire attentivement toutes les instructions.
- ⚠ Conservez les instructions pour vous y référer ultérieurement.
- ⚠ Vérifiez toutes les pièces et les accessoires.
- ⚠ Lisez attentivement chaque étape et suivez l'ordre correct.
- ⚠ Nous recommandons que, dans la mesure du possible, tous les produits soient assemblés à proximité de la zone où ils seront utilisés, afin d'éviter tout déplacement inutile du produit une fois assemblé.
- ⚠ Placez toujours le produit sur une surface plane et stable.
- ⚠ Conservez toutes les petites pièces de ce produit et les matériaux d'emballage hors de portée des bébés et des enfants, car ils pourraient présenter un risque d'étouffement.

ES



Antes de Empezar

- ⚠ Lea atentamente todas las instrucciones.
- ⚠ Conserve las instrucciones para futuras consultas.
- ⚠ Separe y cuente todas las piezas y los accesorios.
- ⚠ Lea detenidamente cada paso y siga el orden correcto.
- ⚠ Recomendamos que, siempre que sea posible, todos los elementos se monten cerca de la zona en la que se van a utilizar, para evitar mover el producto innecesariamente una vez montado.
- ⚠ Coloque siempre el producto sobre una superficie plana, estable y firme.
- ⚠ Mantenga todas las piezas pequeñas y los materiales de embalaje de este producto lejos de los bebés y los niños, ya que pueden representar un grave riesgo de asfixia.

IT



Prima di Iniziare

- ⚠ Si prega di leggere attentamente tutte le istruzioni.
- ⚠ Conservare le istruzioni per riferimento futuro.
- ⚠ Separare e contare tutte le parti e gli accessori.
- ⚠ Leggere attentamente ogni passo e seguire l'ordine corretto.
- ⚠ Si consiglia, ove possibile, di assemblare tutti gli articoli vicino alla zona in cui verranno posti in uso, per evitare di spostare inutilmente il prodotto una volta assemblato.
- ⚠ Posizionare sempre il prodotto su una superficie piana, stabile.
- ⚠ Tenere tutte le piccole parti e i materiali di imballaggio di questo prodotto lontano dalla portata di neonati e bambini, in quanto possono costituire un serio pericolo di soffocamento.

PL



Zanim Zacziesz

- ⚠ Zapoznaj się z instrukcją.
- ⚠ Zachowaj instrukcję do wglądu.
- ⚠ Posortuj części i upewnij się, że zestaw jest kompletny.
- ⚠ Zapoznaj się ze sposobem montażu i postępuj zgodnie z instrukcją.
- ⚠ Zalecamy, aby montaż odbywał się możliwie najbliżej miejsca docelowego położenia produktu, aby uniknąć niepotrzebnego przesuwania.
- ⚠ Upewnij się, że produkt znajdzie się na płaskiej i stabilnej powierzchni.
- ⚠ Upewnij się, że materiały wykorzystane podczas pakowania produktu oraz jego elementy znajdują się poza zasięgiem dzieci, gdyż stwarzają potencjalne ryzyko zadławienia.



Voordat U Begint

- ⚠ Lees alle instructies zorgvuldig door.
- ⚠ Bewaar de instructies voor toekomstig gebruik.
- ⚠ Scheid en tel alle onderdelen en hardware.
- ⚠ Lees elke stap zorgvuldig door en volg de juiste volgorde.
- ⚠ Wij bevelen aan, waar mogelijk, alle items te monteren dichtbij de plek waar ze uiteindelijk gebruikt zullen worden, om onnodig verplaatsen na montage te voorkomen.
- ⚠ Plaats het product altijd op een vlak, stabiel en stevig oppervlak.
- ⚠ Houd alle kleine onderdelen en verpakkingsmaterialen van dit product buiten bereik van baby's en kinderen, omdat zij een serieus verstikkingsrisico kunnen vormen.

Warning: Screw installation should not be tightened excessively, just tighten it appropriately.

/Achtung: Die Schrauben sollten nicht zu fest angezogen werden, sondern nur angemessen.

/Avertissement : L'installation des vis ne doit pas être serrée excessivement, il suffit de les serrer de manière appropriée.

/Advertencia: La instalación de los tornillos no debe apretarse excesivamente, basta con apretarlos adecuadamente.





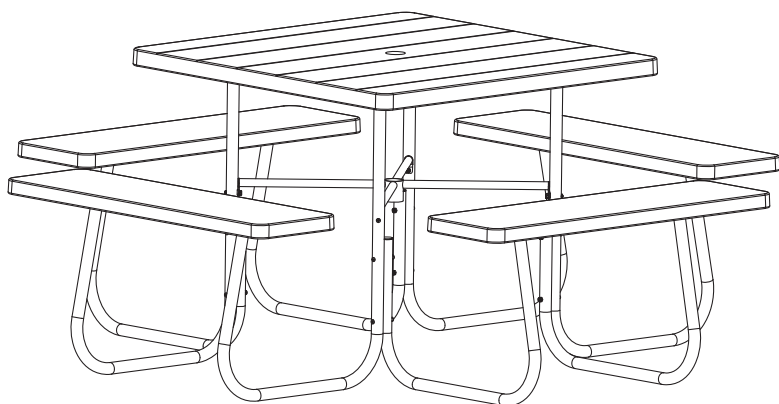

/Attenzione: Le viti non devono essere serrate eccessivamente, ma solo in modo appropriato.

/Ostrzeżenie: Nie należy dokręcać śrub zbyt mocno, wystarczy je odpowiednio dokręcić.

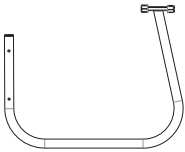
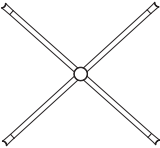
/Waarschuwing: Schroeven mogen niet te vast worden aangedraaid, maar moeten goed worden vastgedraaid.



NO. /NR. /N° /NO. /NU. /Nr /Nr.	Reference Picture /Referenzbild /Image de Référence /Foto de Referencia /Immagine di Riferimento /Rysunek /Referentie Foto	Quantity /Menge /Quantité /Cantidad /Quantità /Ilość /Hoeveelheid
<p style="text-align: center;">(A)</p>		<p style="text-align: center;">x1</p>
<p style="text-align: center;">(B)</p>		<p style="text-align: center;">x4</p>

NO. /NR. /N° /NO. /NU. /Nr /Nr.	Reference Picture /Referenzbild /Image de Référence /Foto de Referencia /Immagine di Riferimento /Rysunek /Referentie Foto	Quantity /Menge /Quantité /Cantidad /Quantità /Ilość /Hoeveelheid
<p style="text-align: center;">①</p>		<p style="text-align: center;">x4</p>
<p style="text-align: center;">②</p>		<p style="text-align: center;">x4</p>
<p style="text-align: center;">③</p>		<p style="text-align: center;">x1</p>
<p style="text-align: center;">④</p>		<p style="text-align: center;">M6x12 x24</p>
<p style="text-align: center;">⑤</p>		<p style="text-align: center;">M6x40 x4</p>
<p style="text-align: center;">⑥</p>		<p style="text-align: center;">M6x60 x8</p>
<p style="text-align: center;">⑦</p>		<p style="text-align: center;">M6 x12</p>
<p style="text-align: center;">⑧</p>		<p style="text-align: center;">x1</p>
<p style="text-align: center;">⑨</p>		<p style="text-align: center;">x8</p>

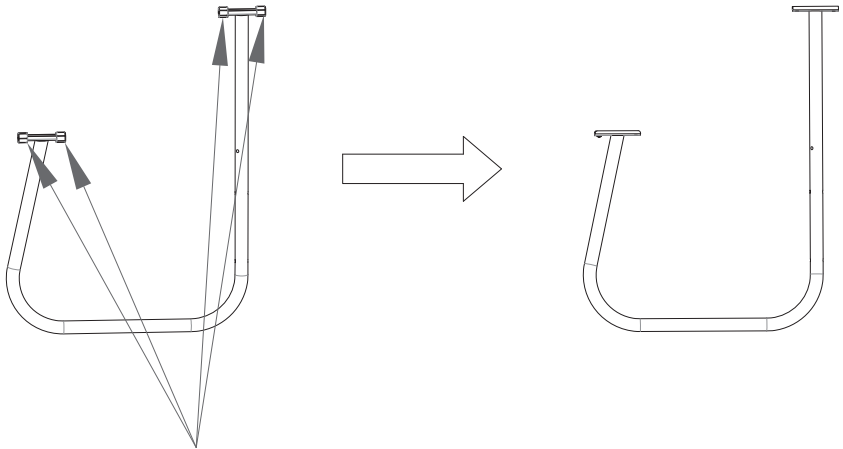
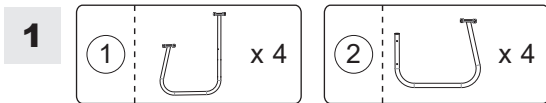

EN: Remove the protective cover before installation.

DE: Entfernen Sie die Schutzabdeckung vor dem Einbau.

FR: Retirez le couvercle de protection avant l'installation.

ES: Retire la cubierta protectora antes de la instalación.

IT: Rimuovere il coperchio di protezione prima dell'installazione.

PL: Przed instalacją należy zdjąć pokrywę ochronną.

NL: Verwijder de beschermkap voor de installatie.

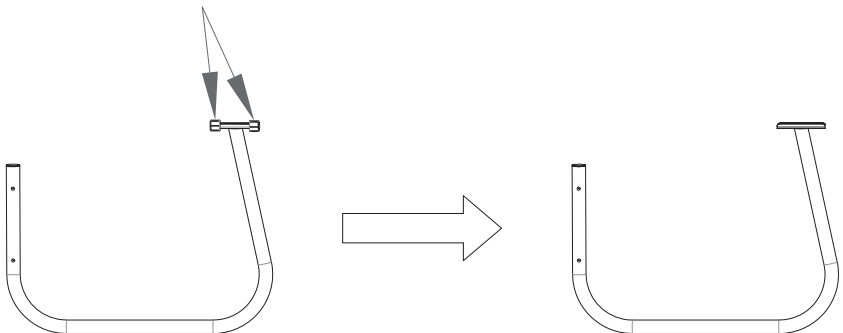

2

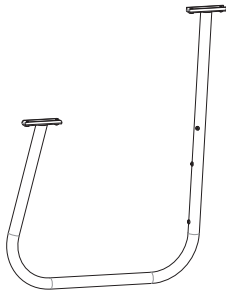

x4

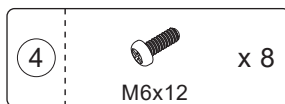
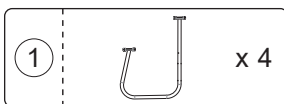
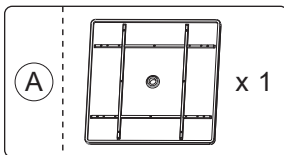
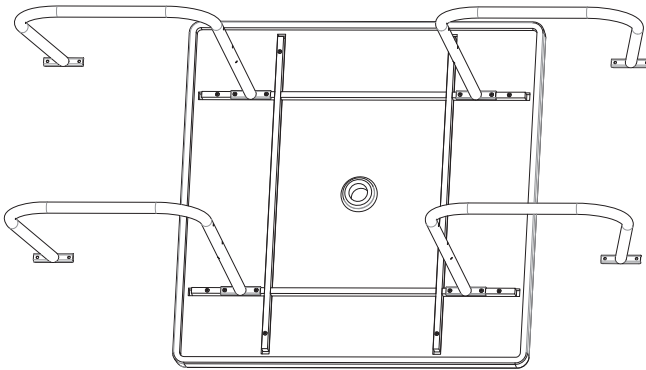
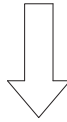
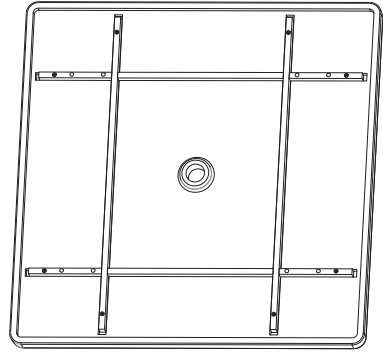

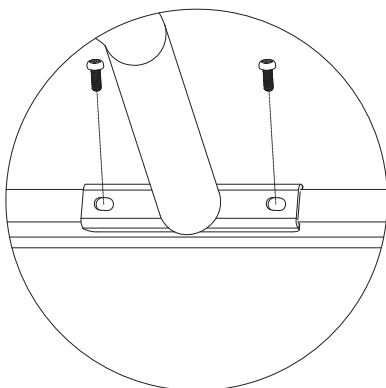

EN: Do not lock first to prevent cross brace installation failure.

DE: Verriegeln Sie nicht zuerst, um zu verhindern, dass die Installation der Querstreben fehlschlägt.

FR: Ne verrouillez pas d'abord pour éviter tout échec de l'installation des entretoises croisées.

ES: No bloquee primero para evitar fallos en la instalación de la cruceta.

IT: Non bloccare prima per evitare il fallimento dell'installazione della traversa.

PL: Początkowo nie przykręcaj, aby zapobiec problemom z instalacją ramy krzyżowej.

NL: Vergrendel niet eerst om te voorkomen dat de dwarsbalkinstallatie mislukt.

3

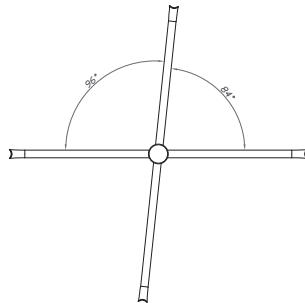
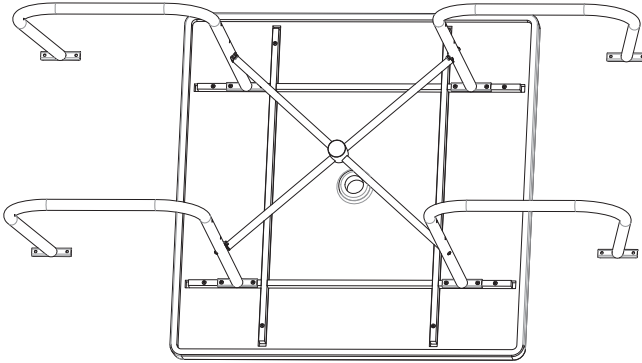
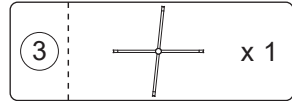

EN: The angles of this cross brace is different, so it needs to be adjusted to the right position when installing.

DE: Die Winkel dieser Querstrebe sind unterschiedlich, so dass sie beim Einbau in die richtige Position gebracht werden muss.

FR: Les angles de cette entretoise transversale sont différents, il faut donc l'ajuster dans la bonne position lors de l'installation.

ES: Los ángulos de esta cruceta son diferentes, por lo que es necesario ajustarla a la posición correcta al instalarla.

IT: Gli angoli di questa traversa sono diversi, quindi è necessario regolarla nella giusta posizione al momento dell'installazione.

PL: Kąt rozwarcia rur ramy krzyżowej może być nieadekwatny, w takim wypadku dostosuj go do odpowiedniej pozycji podczas montażu.

NL: De hoeken van deze dwarsbalk zijn verschillend, dus hij moet bij het installeren in de juiste stand worden gezet.

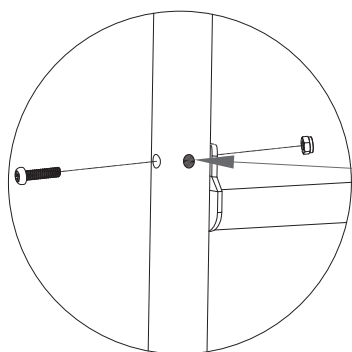

Hole Plug
/Lochstopfen
/Bouchon de trou
/Tapón de Agujero
/Tappo per Foro
/Zaślepka na otwór
/Gatstop

4

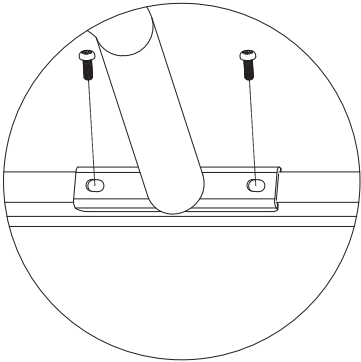
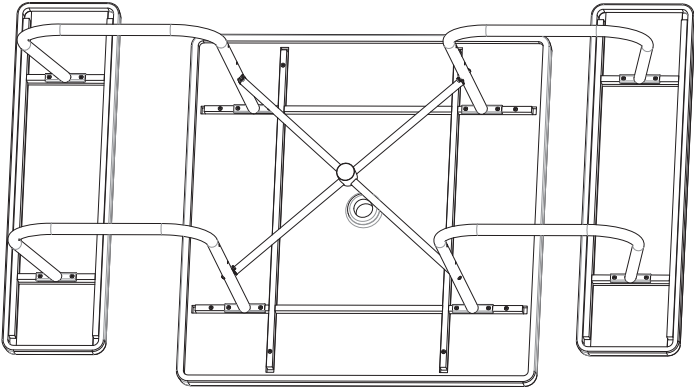
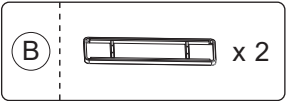

5

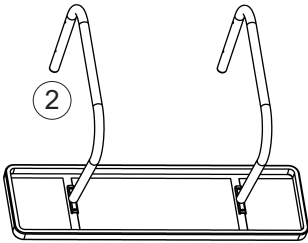
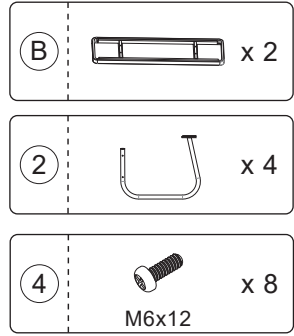

x2

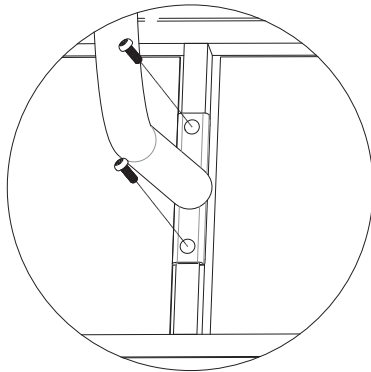

6

6 M6x60 x 8



M6x60

7 M6 x 8



M6

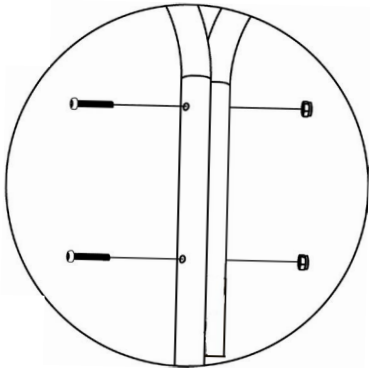
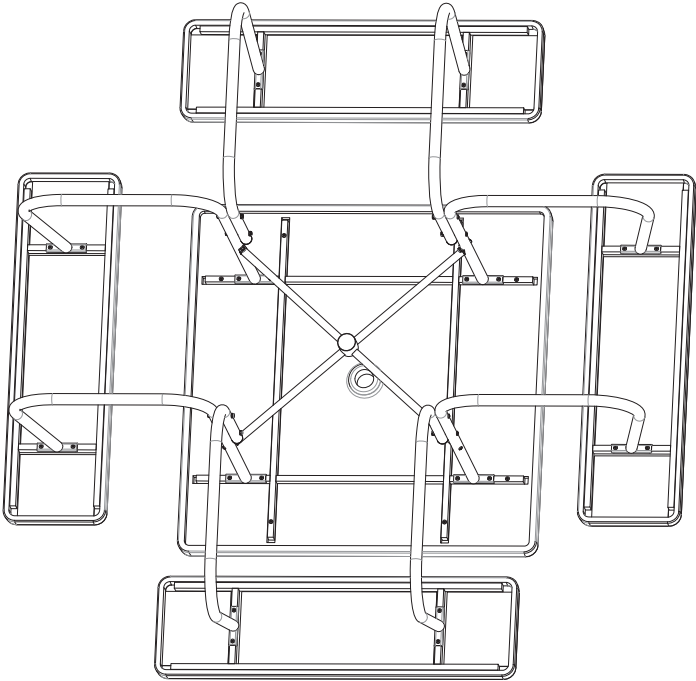

7

