

GETTING STARTED

1. The serial number is located on the back of the unit. The serial number is necessary for product warranty registration and customer service.

PARA EMPEZAR

1. El número de serie se encuentra en la parte posterior de la chimenea, el número de serie es necesario para el registro de la garantía del producto y el servicio de atención al cliente.

PRÉPARATION

1. Le numéro de série est situé à l'arrière du chauffage et le numéro de série est requis pour l'enregistrement de la garantie du produit et pour le service à la clientèle.

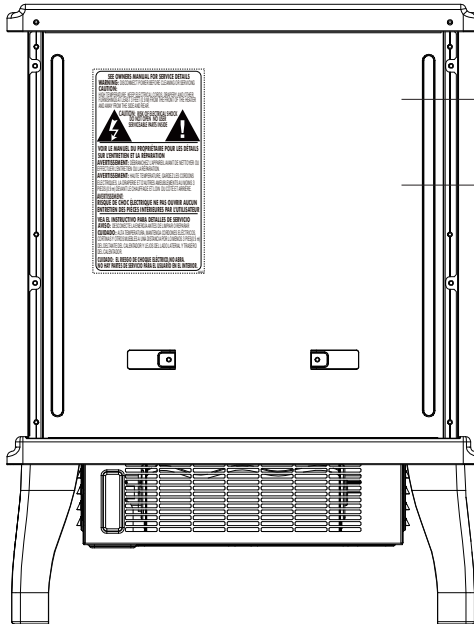

Model Number
Número de modelo
Numéro de modèle

Serial Number
Número de Serie
Numéro de Série

PRODUCT SPECIFICATIONS ESPECIFICACIONES ELÉCTRICAS / CARACTÉRISTIQUES DU PRODUIT

VOLTAGE / TENSIÓN / TENSION	120VAC, 60 Hz
AMPS / AMPERIOS / AMPÈRES	12.5 Amps / 12.5A / 12,5A
WATTS / POTENCIA / WATTS	1500 Watts / 1500 W

IMPORTANT INSTRUCTIONS

When using electrical appliances, basic precautions should always be followed to reduce the risk of fire, electrical shock, and injury to persons including the following:

1. Read all instructions before using this appliance.
2. This appliance is hot when in use. To avoid burns, do not let bare skin touch hot surfaces. If provided, use handles when moving this appliance. Keep combustible materials, such as furniture, pillows, bedding, papers, clothes and curtains at least 3 feet (0.9 m) from the front of this appliance.
3. **CAUTION:** Never leave the heater operating unattended. Extreme caution is necessary if unsupervised children or people of reduced physical or mental capabilities are nearby.
4. The appliance is not to be used by children or persons with reduced physical, sensory or mental capabilities, or lack of experience and knowledge, unless they have been given supervision or

INSTRUCCIONES IMPORTANTES

Cuando utilice electrodomésticos, siempre tome medidas de precaución básicas para evitar incendios, descargas eléctricas y lesiones personales. Entre ellas:

1. Lea todas las instrucciones antes de usar este electrodoméstico.
2. Este calentador se calienta cuando está en uso. Para evitar quemaduras, no permita que la piel sin protección entre en contacto con superficies calientes. Si están incluidas, utilice las manijas para mover este aparato. Mantenga los materiales inflamables, como muebles, almohadas, ropa de cama, papeles, prendas de vestir y cortinas, a un mínimo de 3 pies (0.9 m) de distancia de la parte frontal del calentador y manténgalos alejados de los laterales y la parte posterior.
3. **PRECAUCIÓN:** Nunca deje el calentador operando de forma desatendida. Extremo cuidado es necesario si hay niños o personas discapacitadas sin supervisión cerca.
4. Este electrodoméstico no debe ser usado por personas o niños con capacidades físicas, sensoriales o mentales reducidas

INSTRUCCIONES IMPORTANTES

Lors de l'utilisation d'appareils électriques, pour éviter les risques d'incendie, d'électrocution et de blessures, toujours suivre les consignes de sécurité de base suivantes :

1. Lisez toutes les directives avant d'utiliser cet appareil.
2. Cet appareil est chaud lorsqu'il est en marche. Afin d'éviter les brûlures, ne touchez pas aux surfaces chaudes. Si l'appareil est muni de poignées, utilisez-les pour le déplacer. Assurez-vous que les matières combustibles, comme les meubles, les oreillers, la literie, le papier, les vêtements et les rideaux, se trouvent à au moins 0,9 m (3 pi) de l'avant de l'appareil.
3. **CAUTION :** Ne jamais laisser un chauffage fonctionnant sans surveillance. Une grande prudence est nécessaire si des enfants sans supervision ou des invalides sont à proximité.
4. Cet appareil ne doit pas être utilisé par les enfants, les personnes atteintes d'une défaillance physique, sensorielle ou intellectuelle, ou les personnes n'ayant pas l'expérience et les connaissances

- | | | |
|-----------------------------------------------------------------------------------------------------------------------------------------------------------------------------------------------------------------------------------------------------------------------------------------------------------------------------------------------------------------------------------------------------------------------------------------------------------------------------------------------------------------------------------------------------------------------------------------------------------------------------------------------------------------------------------------------------------------------------------------------------------------------------------------------------------------------------------------------------------------------------------------------------------------------------------------------------------------------------------------------------------------------------------------------------|------------------------------------------------------------------------------------------------------------------------------------------------------------------------------------------------------------------------------------------------------------------------------------------------------------------------------------------------------------------------------------------------------------------------------------------------------------------------------------------------------------------------------------------------------------------------------------------------------------------------------------------------------------------------------------------------------------------------------------------------------------------------------------------------------------------------------------------------------------------------------------------------------------------------------------------------------------------------------------------------------------------------------------------------------------------------------------------------------------------------------------------------------------------------------------|----------------------------------------------------------------------------------------------------------------------------------------------------------------------------------------------------------------------------------------------------------------------------------------------------------------------------------------------------------------------------------------------------------------------------------------------------------------------------------------------------------------------------------------------------------------------------------------------------------------------------------------------------------------------------------------------------------------------------------------------------------------------------------------------------------------------------------------------------------------------------------------------------------------------------------------------------------------------------------------------------------------------------------------------------------------------------------------------------------------------------------------------------------------------------------------------------------------------------|
| <p>instruction.</p> <ol style="list-style-type: none"> 5. Always unplug this appliance when not in use. 6. Do not operate any heater with a damaged cord or plug or after the appliance malfunctions, or if it has been dropped or damaged in any manner. 7. If the supply cord is damaged, it must be replaced by the manufacturer, its service agent or similarly qualified persons in order to avoid a hazard. 8. Do not use outdoors. 9. This heater is not intended for use in bathrooms, laundry areas and similar indoor locations. Never locate this appliance where it may fall into a bathtub or other water container. 10. Do not run cord under carpeting. Do not cover cord with throw rugs, runners or the like. Arrange cord away from traffic areas and where it will not be tripped over. 11. To disconnect this appliance, turn controls to the off position, then remove plug from outlet. 12. This product is equipped with a polarized plug (one | <p>o sin experiencia ni conocimientos, a menos que una persona responsable de su seguridad les brinde supervisión o capacitación respecto al uso del electrodoméstico.</p> <ol style="list-style-type: none"> 5. Siempre desenchufe este electrodoméstico cuando lo use. 6. No opere ningún calentador con un cable o enchufe dañados, después de fallas del mismo, de que se haya dejado caer o dañado de cualquier forma. 7. Si el cable de alimentación está dañado, el fabricante, su empresa de servicio o alguien de calificación similar deben reemplazarlo para evitar peligros. 8. No lo use en exteriores. 9. Este calentador no se debe usar en el baño, lavadero y en espacios húmedos similares interiores. Nunca coloque este calentador donde se pueda caer dentro de una bañera u otro contenedor de agua. 10. No coloque el cable debajo de una alfombra. No cubra el cable con alfombras, tapetes o similares. Coloque el cable lejos de zonas de tránsito en donde nadie se pueda tropezar y caer. 11. Para desconectar este electrodoméstico, gire los controles a la posición de apagado | <p>nécessaires, à moins qu'une personne ne les supervise ou leur donne les instructions nécessaires.</p> <ol style="list-style-type: none"> 5. Débranchez toujours cet appareil lorsqu'il n'est pas utilisé. 6. N'utilisez pas un appareil muni d'un cordon ou d'une fiche endommagée, qui a subi une défaillance, qui est tombé ou qui a été endommagé de quelque façon que ce soit. 7. Si le cordon d'alimentation est endommagé, il doit être remplacé par le fabricant, par un de ses agents ou par une personne qualifiée afin d'éviter tout danger. 8. N'utilisez pas cet appareil à l'extérieur. 9. Cet appareil n'est pas conçu pour être utilisé dans une salle de bains, une salle de lavage ou tout autre endroit humide semblable. Ne placez jamais cet appareil à un endroit où il risquerait de tomber dans une baignoire ou un autre contenant rempli d'eau. 10. Évitez de placer le cordon sous un tapis. Ne couvrez pas le cordon avec une carpeste, un tapis de passage ou un autre article semblable. Placez le cordon dans un endroit peu passant et où il ne pourra pas être accroché. 11. Pour débrancher cet appareil, tournez |
|-----------------------------------------------------------------------------------------------------------------------------------------------------------------------------------------------------------------------------------------------------------------------------------------------------------------------------------------------------------------------------------------------------------------------------------------------------------------------------------------------------------------------------------------------------------------------------------------------------------------------------------------------------------------------------------------------------------------------------------------------------------------------------------------------------------------------------------------------------------------------------------------------------------------------------------------------------------------------------------------------------------------------------------------------------|------------------------------------------------------------------------------------------------------------------------------------------------------------------------------------------------------------------------------------------------------------------------------------------------------------------------------------------------------------------------------------------------------------------------------------------------------------------------------------------------------------------------------------------------------------------------------------------------------------------------------------------------------------------------------------------------------------------------------------------------------------------------------------------------------------------------------------------------------------------------------------------------------------------------------------------------------------------------------------------------------------------------------------------------------------------------------------------------------------------------------------------------------------------------------------|----------------------------------------------------------------------------------------------------------------------------------------------------------------------------------------------------------------------------------------------------------------------------------------------------------------------------------------------------------------------------------------------------------------------------------------------------------------------------------------------------------------------------------------------------------------------------------------------------------------------------------------------------------------------------------------------------------------------------------------------------------------------------------------------------------------------------------------------------------------------------------------------------------------------------------------------------------------------------------------------------------------------------------------------------------------------------------------------------------------------------------------------------------------------------------------------------------------------------|

blade is wider than the other blade). To reduce the risk of electrical shock, this plug will fit into a polarized outlet only one way. This is a safety feature. If you are unable to insert the plug into the electrical outlet, try reversing the plug. If the plug still does not fit, contact a qualified electrician. Always plug heaters directly into a wall outlet/ receptacle. Never use with an extension cord or relocatable power tap (outlet/power strip).

y luego retire el enchufe del tomacorriente.

12. Este producto está equipado con un enchufe polarizado (una clavija es más ancha que la otra) para reducir el riesgo de descarga eléctrica. El enchufe podrá colocarse en un tomacorriente polarizado de una sola manera. Ésta es una medida de seguridad. Si no puede colocar el enchufe en el tomacorriente eléctrico, intente invirtiendo el enchufe. Si aún así no puede, póngase en contacto con un electricista calificado. Nunca use un cable de extensión o tomas de alimentación reubicable (enchufes/ regletas).

les commandes en position d'arrêt, puis retirez la fiche de la prise.

12. Este producto está equipado con un enchufe polarizado (una clavija es más ancha que la otra) para reducir el riesgo de descarga eléctrica. El enchufe podrá colocarse en un tomacorriente polarizado de una sola manera. Ésta es una medida de seguridad. Si no puede colocar el enchufe en el tomacorriente eléctrico, intente invirtiendo el enchufe. Si aún así no puede, póngase en contacto con un electricista calificado. Nunca use un cable de extensión o tomas de alimentación reubicable (enchufes/ regletas).

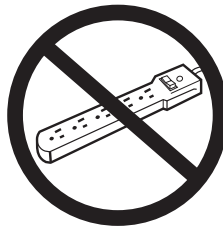
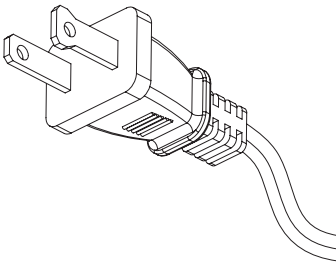

13. Do not insert or allow foreign objects to enter any ventilation or exhaust opening as this may cause an electric shock or fire, or damage the appliance.

13. No introduzca objetos extraños ni permita que entren en las aberturas de ventilación o escape, ya que pueden provocar descargas eléctricas, incendios o daños en el electrodoméstico.

13. N'insérez jamais un objet, quel qu'il soit, dans les ouvertures de ventilation ou de sortie d'air de l'appareil afin de prévenir les dommages ainsi que les risques de choc électrique et d'incendie.

- | | | |
|-------------------------------------------------------------------------------------------------------------------------------------------------------------------------------------------------------------------------------------------------------------------------------------------------------|-----------------------------------------------------------------------------------------------------------------------------------------------------------------------------------------------------------------------------------------------------------------------------------------------------------------------------------------------------------------------|-----------------------------------------------------------------------------------------------------------------------------------------------------------------------------------------------------------------------------------------------------------------------------------------------------------------------------------------------------------------------------------------------|
| <p>14.To prevent a possible fire, do not block air intakes or exhaust in any manner. Do not use on soft surfaces, like a bed, where opening may become blocked.</p> | <p>14.Para evitar incendios, no bloquee las entradas ni salidas de aire de ninguna manera. No use sobre superficies blandas, como una cama, donde las aberturas se puedan bloquear.</p> | <p>14.Afin de prévenir les risques d'incendie, ne bloquez jamais les ouvertures d'aération ou de sortie d'air de quelque façon que ce soit. Ne placez pas l'appareil sur une surface molle, comme un lit, car les ouvertures pourraient se bloquer.</p> |
| <p>15.This appliance has hot and arcing or sparking parts inside. Do not use it in areas where gasoline, paint or flammable liquids are used or stored. This fireplace should not be used as a drying rack for clothing. Christmas stockings or decorations should not be hung in the area of it.</p> | <p>15.Este electrodoméstico tiene en su interior piezas calientes y piezas que forman arcos eléctricos o que echan chispas. No lo use en áreas donde se use o almacene gasolina, pintura o líquidos inflamables. Esta chimenea no se debe usar como una rejilla para secar ropa. No cuelgue medias navideñas u otras decoraciones sobre o cerca de este producto.</p> | <p>15.Cet appareil renferme des pièces chaudes qui produisent des arcs électriques ou des étincelles. N'utilisez pas l'appareil là où de l'essence, de la peinture ou des liquides inflammables sont utilisés ou entreposés. Ce foyer ne doit pas être utilisé pour faire sécher les vêtements. Ne suspendez pas de bas de Noël ou d'autres décorations sur ou à proximité de ce produit.</p> |
| <p>16.Use this appliance only as described in the manual. Any other use not recommended by the manufacturer may cause fire, electric shock or injury to persons.</p> | <p>16.Utilice este electrodoméstico sólo como se describe en este manual. Cualquier otro uso no recomendado por el fabricante puede causar incendios, descargas eléctricas o lesiones personales.</p> | <p>16.N'utilisez cet appareil que pour l'usage prévu dans ce manuel. Toute autre utilisation de l'appareil qui n'est pas prévue par le fabricant peut provoquer un incendie, un choc électrique ou des blessures.</p> |

**SAVE THESE INSTRUCTIONS
 GARDE ESTAS INSTRUCCIONES
 CONSERVER CES INSTRUCTIONS**

INSTALLATION INSTRUCTIONS INSTRUCCIONES DE INSTALACIÓN / INSTRUCTIONS POUR L'INSTALLATION

Tools Required for Assembly (Not included) / Herramientas requeridas para el ensamblado (No incluido) / instructions pour l'installation (Non inclus)

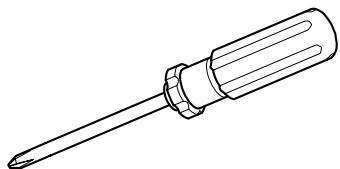

Phillips Head Screwdriver / Destornillador de cabezal Phillips / Tournevis phillips

Leg Assembly / Leg Asamblea / Assemblée jambe

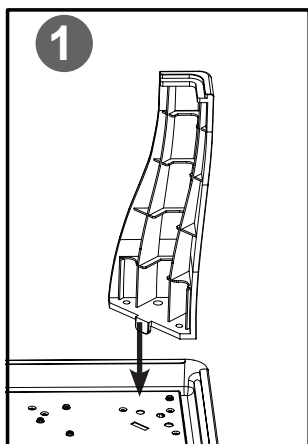

Align the mounting tab into the base.

Alinee las 2 pestañas de montaje en el soporte.

Alignez l'onglet de montage dans la base.

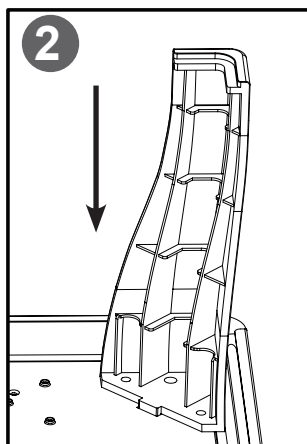

Slide the leg downward to lock in place. When locked in position the screw holes from step 3 will be aligned.

encajen en su lugar. Cuando esté encajado en su posición, el agujero del tornillo del paso 3 quedará alineado.

Glisser la jambe vers le bas pour verrouiller en place. Lorsqu'il est verrouillé à la position, les trous de vis de l'étape 3 seront alignés.

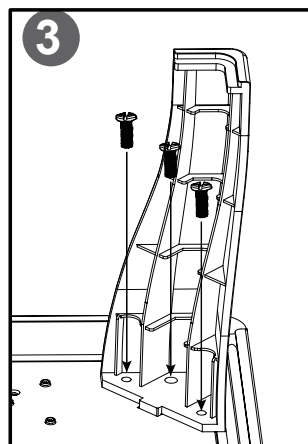

Fasten the leg to the base using the included screws, 3 per leg.

Fije las patas en la base al utilizar los tornillos incluidos, 3 por pata.

Fixer la jambe à la base en utilisant les vis fournies, 3 vis par jambe.

Handle Installation/Instalación Mango/Installation de la poignée

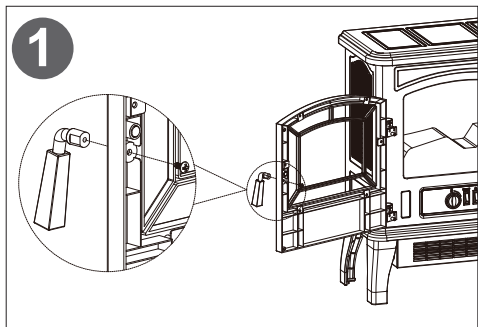

1. Attach the handle to the mounting hole on the outside of the door.

Fije el mango para el orificio de montaje de la puerta exterior.

Fixez la poignée au trou de montage sur le En dehors de la porte.

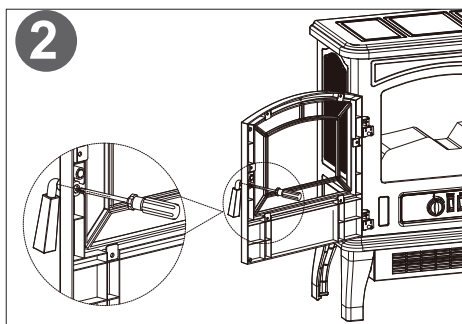

2. Insert the screw (0.16 in. x 0.4 in.) from inside of door and tighten the screw until the handle can not be turned.

Inserte el tornillo (0.16 pulgada X 0.4 pulgada) desde el interior de la puerta y apriete el tornillo hasta que el mango no se puede girar.

Insérez la vis (0,16 po x 0,4 po) de l'intérieur de la porte et serrez la vis jusqu'à ce que la poignée ne puisse pas être tournée.

OPERATION INSTRUCTIONS INSTRUCCIONES DE INSTALACIÓN / INSTRUCTIONS POUR L'INSTALLATION

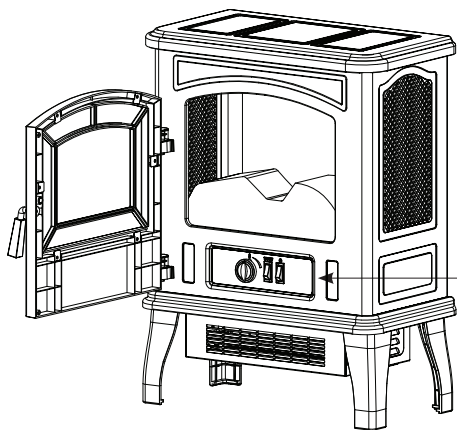

Control Panel Location
Localización del panel de control
Emplacement du panneau de commande

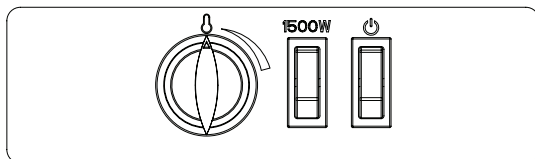

Control Panel / Control Principal / Panneau de commandes

Indicador del termostato



1. Fije la perilla del termostato al darle vuelta en el sentido de las agujas del reloj hasta permita que el Calentador caliente la habitación.
2. Cuando se alcance el nivel de comodidad deseado, disminuya el termostato hasta que se apague la unidad.
3. El calentador mantendrá automáticamente el nivel de comodidad deseado al realizar el ciclo de encendido (ON) y apagado (OFF).

Nota: Los cambios diarios en las temperaturas de la habitación o externas pueden afectar al termostato. Ajuste el termostato si es necesario.

Bouton du thermostat



1. Monter le réglage de température du thermostat (tourner en sens horaire) pour permettre au chauffage de réchauffer la pièce.
2. Une fois que le niveau de confort souhaité sera atteint, abaisser le réglage du thermostat (tourner en sens anti-horaire) jusqu'à ce que l'unité s'éteigne.
3. Le chauffage maintiendra maintenant le niveau souhaité de confort en effectuant un cycle de marche/arrêt.

Remarque : Les changements quotidiens de température extérieure ou dans la pièce peuvent affecter le thermostat. Réajuster le thermostat au besoin.

BULB REPLACEMENT CUIDADO Y MANTENIMIENTO / CUIDADO Y MANTENIMIENTO

Tools Required for Assembly (Not included) / Herramientas requeridas para el ensamblado (No incluido) / instructions pour l'installation (Non inclus)

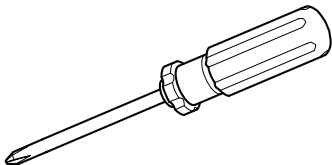

Phillips Head Screwdriver
Destornillador de cabezal Phillips
Tournevis phillips

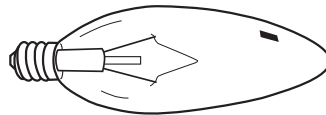

Clear, 40 Watt, E12 socket base light bulb
(candelabra base, B bulb).

transparentes, 40-watt, socket E12 base de la bombilla de luz (candelabros de base, bombilla B).

Clair, 40-watt, ampoule E12 à douille (culot à vis candelabre, ampoule B).

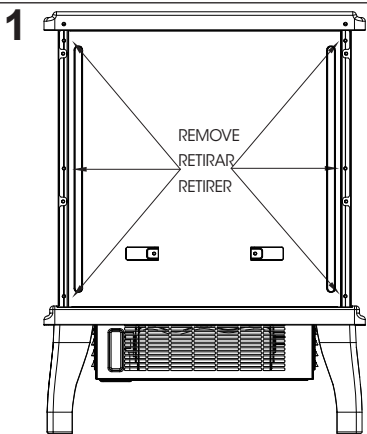

1. Unplug the stove. Remove the screws holding the stove back panel in place. Remove the back panel to access the light bulb.

Desenchufe estufa. Quite los tornillos que sujetan el panel posterior estufa en su lugar. Quite el panel posterior para acceder a la bombilla.

Débrancher le réchaud. Retirer les vis tenant en place le panneau arrière du réchaud. Retirer le panneau arrière pour atteindre l'ampoule.

- 2** Bulb
Bulbo
Ampoule

Flame Generator Drive Motor
Motor de accionamiento de generador de llama
Moteur d'Entrainement du Générateur de Flammes

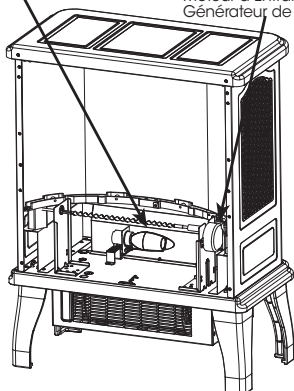

2. Remove back panel to access light bulb.

Quite el panel posterior para acceder a la bombilla.

Retirez l'axe de rotation dans la direction de la flèche.

3

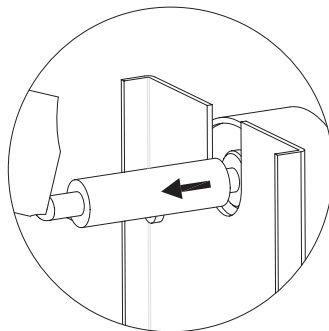

3. Remove the rotation axis in the direction of the arrow.

Retire el eje de rotación en la dirección de la flecha.

Retirez l'axe de rotation dans la direction de la flèche.

4

Light bulb retaining spring
Muelle de retención de bombilla
Ampoule retenant le ressort

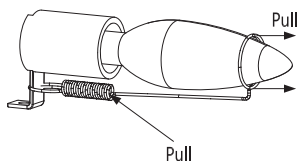

4. Pull away the bulb retaining spring, unscrew the old bulb, and replace with a new 40W candelabra bulb.

Retire el resorte de retención de la bombilla, desenrosque la bombilla vieja y reemplácela con una nueva bombilla de candelabro de 40W.

Retirez le ressort de retenue de l'ampoule, dévisez l'ancienne ampoule et remplacez-le par une nouvelle ampoule de candélabre de 40W.

TROUBLESHOOTING SOLUCIÓN DE PROBLEMAS / DÉPANNAGE

PROBLEM PROBLEMA / PROBLÈME	ROOT CAUSE ORIGEN DE LA CAUSA / CAUSE PROBABLE	CORRECTIVE ACTION MEDIDAS CORRECTIVAS / ACTION CORRECTIVE
<p>No power, switches do not light up.</p> <p>No hay corriente, el botón de encendido está en la posición ON.</p> <p>Il n'y a pas d'alimentation électrique même lorsque l'interrupteur est réglé à la position MARCHÉ.</p>	<p>Power cord was not plugged into the outlet.</p> <p>El cable de alimentación no estaba enchufado en la toma de corriente.</p> <p>Le cordon d'alimentation n'est pas branché dans une prise de courant.</p>	<p>Check that the unit is plugged into a standard 120V outlet.</p> <p>Compruebe que la unidad esté enchufada directamente a una toma de corriente estándar de 120V.</p> <p>S'assurer que l'unité est branchée dans une prise standard de 120 V.</p>
<p>Stove does not turn on manually.</p> <p>La estufa no se enciende manualmente.</p> <p>Poêle ne s'allume pas manuellement.</p>	<p>No incoming power from the electrical wall socket or switches.</p> <p>No hay corriente entrante de la toma de corriente eléctrica o de los interruptores.</p> <p>Pas d'alimentation dans la prise de courant ou en provenance de son interrupteur mural.</p>	<p>Check circuit breakers and move unit to another outlet.</p> <p>Compruebe los interruptores y mueva la unidad a otra toma de corriente.</p> <p>Vérifier les disjoncteurs ou les fusibles et déplacer l'unité vers une autre prise de courant.</p>
<p>Improper operation.</p> <p>Funcionamiento incorrecto</p> <p>Mauvaise opération.</p>		<p>Manually press main power button from front of unit.</p> <p>Pulse manualmente el botón de corriente principal de la parte delantera de la unidad.</p> <p>Presser manuellement sur le bouton marche/arrêt sur le devant de l'unité.</p>
<p>Defective switch</p> <p>Interruptor defectuoso</p> <p>Interrupteur défectueux</p>		<p>Replace power switch.</p> <p>Reemplace el Interruptor de Alimentación.</p> <p>Remplacer l'interrupteur</p>

<p>Flames are not moving.</p> <p>Las llamas no se mueven</p> <p>Les flammes ne bougent pas</p>	<p>Defective flame generator drive motor.</p> <p>El motor del disco giratorio está defectuoso.</p> <p>Le moteur à pivot est défectueux.</p>	<p>Replace flame generator drive motor.</p> <p>Reemplace el Motor de accionamiento de generador de llama.</p> <p>Remplacer le moteur à pivot.</p>
<p>Flames are not visible.</p> <p>Las llamas no son visibles</p> <p>Les flammes ne sont pas visibles</p>	<p>Burnt out light bulb.</p> <p>Se quemaron las bombillas/ LED de la tarjeta</p> <p>Les lumières sont défectueux.</p>	<p>Replace 40 Watt candelabra bulb.</p> <p>Vuelva a colocar candelabros de 40 vatios bombillas bordo.</p> <p>Remplacer l'ampoule candélabre de 40 watts.</p>
<p>No flame effect and heater is turning on.</p> <p>No hay efecto de llamas y el calentador se enciende.</p>	<p>Defective Flame Circuit Assembly.</p> <p>Ensamblaje defectuoso del circuito de la llama.</p> <p>Ensemble de circuit de flamme défectueux.</p>	<p>Replace Flame Circuit Assembly.</p> <p>Reemplace el ensamblaje del circuito de llama.</p> <p>Remplacer l'ensemble du circuit de flamme.</p>
<p>Aucun effet de flamme et chauffage ne s'allument</p>	<p>Defective Power Circuit Assembly.</p> <p>Ensamble del Circuito de Potencia defectuoso.</p> <p>Ensemble de circuit d'alimentation défectueux.</p>	<p>Replace Power Circuit Assembly</p> <p>Reemplace el conjunto del circuito de alimentación.</p> <p>Remplacez l'assemblage du circuit d'alimentation.</p>

Heater is not turning off.	Defective Thermostat.	Replace Thermostat.
El calentador no se apaga	Interruptor Termostato.	Reemplace el Termostato.
Le chauffage ne s'éteint pas	Interrupteur défectueux	Remplacer l'interrupteur
Heater is not turning on.	Improper operation.	Manually press main power button on front of unit.
El calentador no se enciende	Funcionamiento incorrecto	Pulse manualmente el botón de corriente principal en la parte delantera de la unidad.
Le chauffage ne s'allume pas	Mauvaise opération	Presser manuellement sur le bouton marche/arrêt sur le devant de l'unité.
	Defective switch.	Replace heater switch.
	Interruptor defectuoso	Reemplace el Interruptor del calentador.
	Interrupteur défectueux.	Remplacer l'interrupteur.
	Defective heater blower motor.	Replace heater/blower assembly.
	Motor del ventilador del calentador defectuoso	Reemplace el Conjunto del Calentador / Soplador.
	Le moteur de soufflante est défectueux	Remplacer le moteur de soufflante de chauffage









<p>Not producing enough heat.</p> <p>No produce suficiente calor</p> <p>Ne produit pas suffisamment de chaleur</p>	<p>Power strip/surge protector/ extension cord being used.</p> <p>Regleta/protector de sobrecarga/ cable de extensión que se utiliza</p> <p>Utilisation d'un cordon d'extension ou d'un protecteur contre les surtensions</p>	<p>Plug unit directly into the wall.</p> <p>Enchúfe la unidad directamente en la pared.</p> <p>Brancher l'unité directement dans une prise de courant.</p>
<p>Unit blows cool or cold air.</p> <p>La unidad sopla aire fresco o frío</p> <p>L'unité souffle de l'air frais ou froid</p>	<p>Defective heater blower motor.</p> <p>Motor del ventilador del calentador defectuoso</p> <p>Le moteur de soufflante est défectueux</p>	<p>Replace heater/blower assembly.</p> <p>Reemplace el Conjunto del Calentador / Soplador.</p> <p>Remplacer le moteur de soufflante de chauffage</p>
<p>Noise with heater on.</p> <p>Ruido con el calentador encendido</p> <p>On entend un bruit quand le chauffage est en marche</p>	<p>Dirty heater blower motor.</p> <p>El motor del ventilador del calentador está sucio</p> <p>Le moteur de soufflante de chauffage est sale.</p> <p>Defective heater blower motor.</p> <p>Motor del ventilador del calentador defectuoso</p> <p>Le moteur de soufflante est défectueux.</p>	<p>Gently vacuum heater blower vents.</p> <p>Suavemente aspire las entradas del ventilador del calentador.</p> <p>Passer l'aspirateur délicatement sur les événements de la soufflante.</p> <p>Replace heater/blower assembly.</p> <p>Reemplace el Conjunto del Calentador / Soplador.</p> <p>Remplacer le moteur de soufflante de chauffage.</p>

<p>Noise with flames on and heater off.</p> <p>Ruido con llamas encendidas y el calentador apagado</p> <p>On entend un bruit quand les flammes sont en marche et que le chauffage est éteint</p>	<p>Defective flame generator drive motor.</p> <p>Motor generador de llamas defectuoso</p> <p>Le moteur d'entraînement du générateur de flamme est défectueux.</p>	<p>Replace flame generator drive motor.</p> <p>Reemplace el Motor de accionamiento de generador de llama.</p> <p>Remplacer le moteur d'entraînement du générateur de flamme.</p>
	<p>Dented back panel.</p> <p>Panel posterior abollado</p> <p>Le panneau arrière est bosselé.</p>	<p>Refer to customer service.</p> <p>Consulte al servicio de atención al cliente</p> <p>Référez-vous au service à clientèle</p>
	<p>Warped spinner shaft.</p> <p>Eje del disco giratorio deformado.</p> <p>L'arbre du pivot est tordu.</p>	<p>Refer to customer service.</p> <p>Consulte al servicio de atención al cliente</p> <p>Référez-vous au service à clientèle</p>
<p>Power cord gets warm.</p> <p>El cable de alimentación se calienta</p> <p>Le cordon d'alimentation devient chaud</p>	<p>Normal operation.</p> <p>Operación normal</p> <p>Opération normale.</p>	<p>Check your heater cord and plug connections. Faulty wall outlet connections or loose plugs can cause the outlet or plug to overheat. Be sure the plug fits tight in the outlet. Heaters draw more current than small appliances, so overheating of the outlet may occur even if it has not occurred with the use of other appliances. During use check frequently to determine if your plug outlet or faceplate is HOT! If so, discontinue use of the heater and have a qualified electrician check and/or replace the faulty outlet(s).</p> <p>Toma de corriente defectuosa conexiones o enchufes sueltos pueden hacer que la toma de corriente o el enchufe se recaliente. Asegúrese de que el enchufe queda ajustado en la salida. Calentadores consumen más corriente, de pequeños electrodomésticos,</p>

		<p>el sobrecalentamiento de la toma de corriente puede producirse incluso sino se ha producido con el uso de otros aparatos, durante el uso comprobar con frecuencia para determinar si el tapón de salida o la placa frontal es CALIENTE! Si es así, deje de utilizar el calentador y tienen un calificado electricista de cheques y / o sustituir la toma de corriente defectuosa (s).</p> <p>Vérifier votre cordon du chauffage et les prises enfichables. Un branchement défectueux ou des prises mal fixées peuvent causer une surchauffe de la prise de courant murale ou du connecteur. S'assurer que le connecteur tient bien fermement dans la prise de courant murale. Les chauffages consomment plus de courant que les petits appareils électriques, la surchauffe de la prise de courant murale peut survenir même si elle ne s'est pas produite avec l'utilisation d'autres appareils. Pendant l'utilisation vérifier fréquemment afin de déterminer si votre prise de courant murale ou votre façade est CHAUDE ! Si c'est le cas, cesser l'utilisation du chauffage et faites vérifier et/ou remplacer par un électricien qualifié la ou les prises de courant défectueuses.</p>
<p>Is it safe to place unit on carpet?</p> <p>¿Es seguro colocar la unidad sobre una alfombra?</p> <p>Est-il sécuritaire de placer appareil sur un sol?</p>	<p>Product Inquiry.</p> <p>producto Inquiry.</p> <p>Renseignements sur le produit.</p>	<p>It is safe to place unit on carpet, but make sure any flammable items are at least 3 feet away from front and sides of the unit.</p> <p>Es seguro colocar la unidad sobre una alfombra, pero asegúrese de que los objetos inflamables están por lo menos a 3 pies (0.9 M) de distancia desde la parte frontal y laterales de la</p>

		<p>unidad.</p> <p>Il est sécuritaire de placer cette unité sur un tapis, toutefois assurez-vous que tout objet inflammable sera à une distance minimale d'un 3 pieds ((0.9 M) du devant et des côtés de l'unité.</p>
<p>How many square feet will my unit warm up?</p> <p>¿Cuántos pies cuadrados mi unidad calentará?</p> <p>Combien de carrés mètres sera mon unité réchauffer?</p>	<p>Product Inquiry.</p> <p>producto Inquiry.</p> <p>Renseignements sur le produit.</p>	<p>Provides supplemental heat up to 1000 square feet.</p> <p>Hasta 1000 pies cuadrados.</p> <p>Jusqu'à 93 mètres carrés.</p>
<p>Heater doesn't work, but Power and Heater switches are in the "ON" position and thermostat is set on the highest level.</p> <p>El calentador no funciona, pero los interruptores ENERGÍA y CALENTADOR están en la posición encendido y el termostato está en el nivel más alto.</p> <p>La chaufferette ne fonctionne pas, mais les interrupteurs d'alimentation et de la chaufferette sont réglés à la position Marche (allumé) et le thermostat est réglé à la position la plus élevée.</p>	<p>The thermal protector has tripped.</p> <p>El protector térmico se activó.</p> <p>Le protecteur thermique est déclenché.</p>	<p>Turn all switches to the "OFF" position and unplug the unit from the wall outlet for 5 minutes. After 5 minutes, plug the unit back into wall outlet and operate as normal.</p> <p>Coloque todos los interruptores en la posición apagado y desenchufe la unidad del tomacorriente de pared durante cinco (5) minutos. Transcurridos los cinco (5) minutos, enchufe nuevamente la unidad al tomacorriente y use normalmente.</p> <p>Régler tous les interrupteurs à la position d'arrêt et débrancher l'unité de la prise murale pendant cinq minutes. Après cinq minutes, brancher de nouveau l'unité dans la prise et l'utiliser normalement.</p>

REPLACEMENT PARTS PIÈCES DE REMPLACEMENT / PIEZAS DE REPUESTO INSTALADAS

PART PIEZA PIÈCE	PART NAME NOMBRE DE LA PIEZA / NOM DE LA PIÈCE	PART NUMBER NÚMERO DE PIEZA / NUMÉRO DE PIÈCE
1	Power Switch / Interruptor de Alimentación / Interrupteur	 P06-S
2	Thermostat / Termostato / Thermostat	 P03-S
3	Thermostat knob / Perilla del termostato / Bouton du thermostat	 P05-S
4	Heater Switch / Interruptor del calentador / Commutateur de chauffage	 P06-S
5	Legs / Piernas / Pieds	 Y21-S325-LGBL Y21-S325-LGIB Y21-S325-LGWH
6	Logset / incrustado / Logset	 Y17-S218-LOG
7	Heater/Blower Assembly Conjunto del Calentador / Soplador Ensemble de chauffage / soufflante	 Y16-S181-P01
8	Flame Generator Drive Motor Motor de accionamiento de generador de llama Moteur d'Entrainement du Générateur de Flamme	 P10-Q-S
9	Door handle Tire de la Puerta Traction de Porte	 Y21-S325-DHBL Y21-S325-DHIB Y21-S325-DHWH

CARE AND MAINTENANCE CUIDADO Y MANTENIMIENTO / CUIDADO Y MANTENIMIENTO

- Clean the trim using a soft cloth, slightly dampened with citrus oil based product and buff with a clean soft cloth.

Limpie la moldura metálica con un paño suave humedecido con un producto a base de aceite cítrico y púlalo con un paño suave y limpio.

Nettoyer le contour métallique à l'aide d'un linge doux légèrement humecté d'huile de citron, puis polir avec un linge doux et propre.

- Citrus oil based products are recommended for cleaning and can be found at supermarkets or hardware stores.

Los productos a base de cítricos se recomiendan para la limpieza y se pueden encontrar en los supermercados o ferreterías.

NE PAS UTILISER de produits à polir le laiton ou de produits de nettoyage domestique car ils pourraient endommager le contour de métal. Les produits à base d'huile de citron sont disponibles dans les supermarchés ou les quincailleries.

- **WARNING:** Electrical outlet wiring must comply with local building codes and other applicable regulations to reduce the risk of fire, electrical shock and injury to persons.

ADVERTENCIA: El cableado del tomacorriente eléctrico debe cumplir con los códigos de edificación locales y otras normas aplicables, a fin de reducir el riesgo de incendio, descarga eléctrica y lesiones a personas.

AVERTISSEMENT: Le raccordement des prises électriques doit être conforme aux codes du bâtiment locaux et à tout autre règlement en vigueur afin de réduire les risques d'incendie, de choc électrique et de blessures corporelles.

- **Warning:** Disconnect power before attempting any maintenance or cleaning to reduce the risk of fire, electrical shock or personal injury.

ADVERTENCIA: Desconecte la alimentación antes de intentar realizar mantenimiento o limpieza a fin de reducir el riesgo de incendio, descarga eléctrica o lesiones personales.

AVERTISSEMENT: Débrancher l'alimentation électrique avant l'entretien ou le nettoyage afin de réduire les risques d'incendie, de choc électrique ou de blessures corporelles.

1-YEAR LIMITED WARRANTY

GARANTÍA LIMITADA DE 1 AÑO / GARANTIE LIMITÉE DE 1 AN

The manufacturer warrants that your new Electric Fireplace is free from manufacturing and material defects for a period of one year from date of purchase, subject to the following conditions and limitations.

1. Install and operate this appliance in accordance with the installation and operating instructions furnished with the product at all times. Any unauthorized repair, alteration, willful abuse, accident, or misuse of the product shall nullify this warranty.
2. This warranty is non-transferable, and is made to the original owner, provided that the purchase was made through an authorized supplier of the product.
3. The warranty is limited to the repair or replacement of part(s) found to be defective in material or workmanship, provided that such part(s) have been subjected to normal conditions of use and service, after said defect is confirmed by the manufacturer's inspection.
4. The manufacturer may, at its discretion, fully discharge all obligations with respect to this warranty by refunding the wholesale price of the defective part(s).
5. Any installation, labor, construction, transportation, or other

El fabricante garantiza que su nueva estufa eléctrica no presentará defectos de fabricación ni materiales durante un período de un año a partir de la fecha de compra, siempre y cuando se cumplan las siguientes condiciones y limitaciones.

1. Esta estufa eléctrica se debe instalar y operar en todo momento de acuerdo con las instrucciones de instalación y operación proporcionadas con el producto. Cualquier reparación no autorizada, alteración, abuso deliberado, accidente o uso inadecuado del producto anulará esta garantía.
2. Esta garantía no es transferible y sólo está disponible para el propietario original, siempre y cuando la compra se haya realizado a través de un proveedor autorizado del producto.
3. Esta garantía se limita a la reparación o reemplazo de piezas que se consideren defectuosas en material o mano de obra, siempre y cuando dicha pieza haya estado sometida a condiciones normales de uso y servicio, después de que una inspección por parte del fabricante confirme dicho defecto.
4. El fabricante podrá, bajo su criterio, eximirse de toda obligación respecto de esta garantía reembolsando el precio al por mayor de la pieza defectuosa.
5. Esta garantía no cubre ningún costo de instalación, mano de obra, fabricación, transporte o de otro tipo que surja de la pieza defectuosa, su reparación, reemplazo

Le fabricant garantit que votre nouveau foyer électrique est exempt de défaut de fabrication ou de matériaux durant une année à partir de la date d'achat, en tenant compte des conditions et des restrictions suivantes.

1. Respectez en tout temps les directives d'installation et le mode d'emploi fournis avec ce foyer électrique lorsque vous installez et que vous utilisez ce produit. Toute modification non autorisée, abus volontaire, accident ou mauvaise utilisation du produit invalide la présente garantie.
2. Cette garantie n'est pas transférable et n'est offerte qu'à l'acheteur d'origine, tant que l'achat a été conclu chez un fournisseur autorisé du produit.
3. La garantie se limite à la réparation ou au remplacement des pièces qui présentent des défauts de matériaux ou de fabrication, tant que ces pièces ont fait l'objet d'une utilisation et d'un entretien normaux, une fois un tel défaut confirmé par l'inspection effectuée par le fabricant.
4. Le fabricant peut, à sa discrétion, s'acquitter de toute obligation en vertu de la présente garantie en remboursant le prix de gros des pièces défectueuses.
5. Tout frais d'installation, de main-d'oeuvre, de fabrication, de transport, ou d'autres frais connexes découlant des pièces défectueuses, de la réparation, du remplacement ou d'une intervention du même type, ne sont pas couverts

<p>related costs/expenses arising from defective part(s), repair, replacement, or otherwise of same, will not be covered by this warranty, nor shall the manufacturer assume responsibility for same.</p> <p>6. The owner/user assumes all other risks, if any, including the risk of any direct, indirect or consequential loss or damage arising out of the use, or inability to use the product, except as provided by law.</p> <p>7. All other warranties – expressed or implied –with respect to the product, its components and accessories, or any obligations/liabilities on the part of the manufacturer are hereby expressly excluded.</p> <p>8. The manufacturer neither assumes, nor authorizes any third party to assume on its behalf, any other liabilities with respect to the sale of the product.</p> <p>9. The warranties as outlined within this document do not apply to non accessories used in conjunction with the installation of this product.</p> <p>10. This warranty gives you specific legal rights, and you may also have other rights which vary from state to state.</p> <p>This warranty is void if:</p> <p>a. The fireplace is subjected to prolonged periods of dampness or condensation.</p> <p>b. Any unauthorized alteration, willful abuse, accident, or misuse of the product.</p> <p>c. You do not have the original receipt of purchase.</p>	<p>u otra situación, y el fabricante no asume ninguna responsabilidad por las mismas.</p> <p>6. El dueño/usuario asume todos los riesgos, si los hay, incluidos los riesgos de daños o pérdidas directos, indirectos o resultantes que surjan del uso del producto, o de la incapacidad para usarlo, salvo que la ley estipule lo contrario.</p> <p>7. Mediante el presente, se excluye expresamente cualquier otra garantía, expresa o implícita, respecto del producto, sus componentes y accesorios, o cualquier otra obligación o responsabilidad de parte del fabricante.</p> <p>8. El fabricante no asume ni autoriza a ningún tercero a asumir en su nombre ninguna otra responsabilidad respecto de la venta de este producto.</p> <p>9. Las garantías descritas en este documento no se aplican a accesorios que no sean del fabricante y que se usen junto con la instalación de este producto.</p> <p>10. Esta garantía le otorga derechos legales específicos, pero también puede tener otros derechos que varían según el estado.</p> <p>Esta garantía es nula si:</p> <p>a. La chimenea está sometida a períodos prolongados de humedad o condensación.</p> <p>b. Se produce cualquier alteración no autorizada, abuso deliberado, accidente o uso inadecuado del producto.</p> <p>c. Usted no tiene el recibo original de compra.</p>	<p>pas la présente garantie et le fabricant n'assume aucune responsabilité à cet égard.</p> <p>6. Le propriétaire ou l'utilisateur assume tous les risques, le cas échéant, incluant le risque de pertes ou dommages directs, indirects ou consécutifs découlant de l'utilisation de l'appareil, ou de l'incapacité à utiliser l'appareil, sauf conformément aux dispositions de la loi.</p> <p>7. Toutes les autres garanties, explicites ou implicites, sur le produit, ses composants et ses accessoires ainsi que toute autre obligation ou responsabilité du fabricant sont expressément exclues par les présentes.</p> <p>8. Le fabricant n'assume ni n'autorise un tiers à assumer, en son nom, toute autre responsabilité quant à la vente de ce produit.</p> <p>9. Les garanties énoncées dans le présent document ne couvrent pas les accessoires utilisés au cours de l'installation de ce produit.</p> <p>10. Cette garantie vous confère des droits particuliers et vous pourriez aussi avoir d'autres droits qui varient d'une province ou d'un État à l'autre.</p> <p>Cette garantie sera annulée si :</p> <p>a. Le foyer est exposé à l'humidité ou à la condensation pendant des périodes prolongées.</p> <p>b. Le produit a fait l'objet d'une modification non autorisée, d'un abus volontaire ou d'une mauvaise utilisation, ou a subi un accident.</p> <p>c. Vous n'avez pas le reçu de vente original.</p>
------------------------------------------------------------------------------------------------------------------------------------------------------------------------------------------------------------------------------------------------------------------------------------------------------------------------------------------------------------------------------------------------------------------------------------------------------------------------------------------------------------------------------------------------------------------------------------------------------------------------------------------------------------------------------------------------------------------------------------------------------------------------------------------------------------------------------------------------------------------------------------------------------------------------------------------------------------------------------------------------------------------------------------------------------------------------------------------------------------------------------------------------------------------------------------------------------------------------------------------------------------------------------------------------------------------------------------------------------------------------------------------------	------------------------------------------------------------------------------------------------------------------------------------------------------------------------------------------------------------------------------------------------------------------------------------------------------------------------------------------------------------------------------------------------------------------------------------------------------------------------------------------------------------------------------------------------------------------------------------------------------------------------------------------------------------------------------------------------------------------------------------------------------------------------------------------------------------------------------------------------------------------------------------------------------------------------------------------------------------------------------------------------------------------------------------------------------------------------------------------------------------------------------------------------------------------------------------------------------------------------------------------------------------------------------------------------------------------------------------------------------	----------------------------------------------------------------------------------------------------------------------------------------------------------------------------------------------------------------------------------------------------------------------------------------------------------------------------------------------------------------------------------------------------------------------------------------------------------------------------------------------------------------------------------------------------------------------------------------------------------------------------------------------------------------------------------------------------------------------------------------------------------------------------------------------------------------------------------------------------------------------------------------------------------------------------------------------------------------------------------------------------------------------------------------------------------------------------------------------------------------------------------------------------------------------------------------------------------------------------------------------------------------------------------------------------------------------------------------------------------------------------------------------------------------------------------