

CONTACT US FIRST BEFORE MAKING ANY RETURNS TO THE RETAILER.

Visit [sauder.com/service](https://www.sauder.com/service) to order replacement parts, view video assembly tips, or chat with a live rep.
Prefer the phone? Call or Text 800.523.3987.

Customer Service is available Monday-Friday - 8:30 a.m. to 5:00 p.m. ET (except holidays)

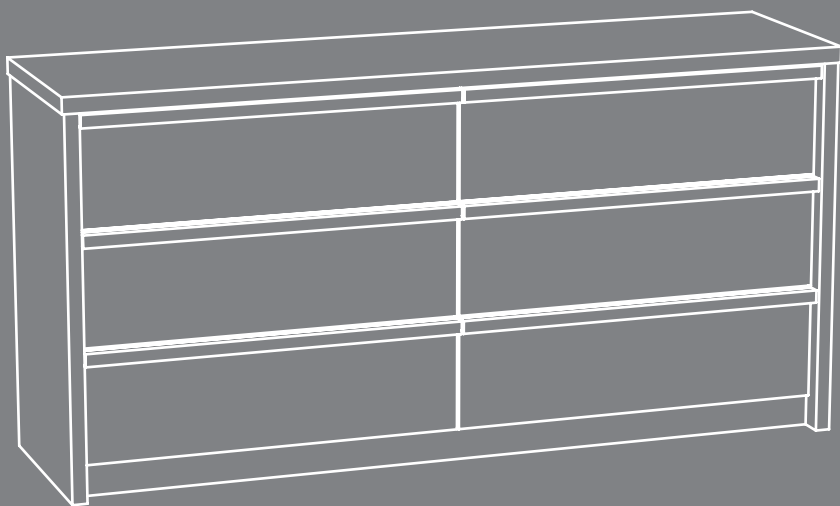

Holds **more** than
dresses.

Dresser

Harvey Park Collection | **Model 420946**



Scan to rate and review
your piece at **Sauder.com**

Your opinion matters!



NOTE: THIS INSTRUCTION
BOOKLET CONTAINS **IMPORTANT**
SAFETY INFORMATION.

PLEASE READ AND KEEP FOR
FUTURE REFERENCE.

English pg 1-34
Français pg 35-39
Español pg 40-44

Lot # **921276**
Purchased: _____

05/15/25

Part Identification	3
Hardware Identification	4
Hardware Usage Guide	5
Assembly Steps	6-34
Français	35-39
Español	40-44
Safety	45-46
Warranty	47

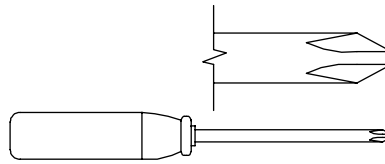

No. 2 Phillips Screwdriver
Tip Shown Actual Size

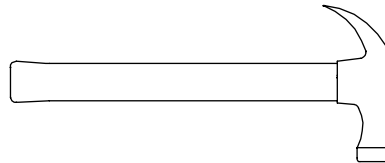

Hammer
Not actual size 😊

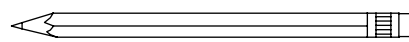

Pencil

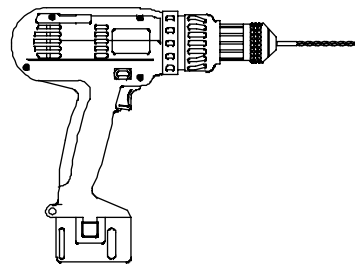

Electric drill with 1/8" or 3/8" bit
(ONLY in indicated step)

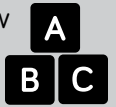

⚠ While not all parts are labeled, some of the parts will have a label or an inked letter on the edge to help distinguish similar parts from each other. Use this part identification to help identify similar parts.

BK1	BACK (1)	L	RIGHT DRAWER FRONT (3)	Q	SKIRT (1)
D80	DRAWER BACK (6)	M	LEFT DRAWER FRONT (3)	R	FRONT BRACE (1)
D635	LEFT DRAWER SIDE (6) - 1 with label	M67	DRAWER BRACE (6) (Hidden part using recycled material. Color may vary.)	S	SMALL BRACE (1)
D636	RIGHT DRAWER SIDE (6)	N	LEFT END (1)	U	BACK BRACE (1) (Hidden part using recycled material. Color may vary.)
D985	DRAWER BOTTOM (6)	O	RIGHT END (1)	V2	TOP (1)
G	HANDLE (6)	P	UPRIGHT (1)		

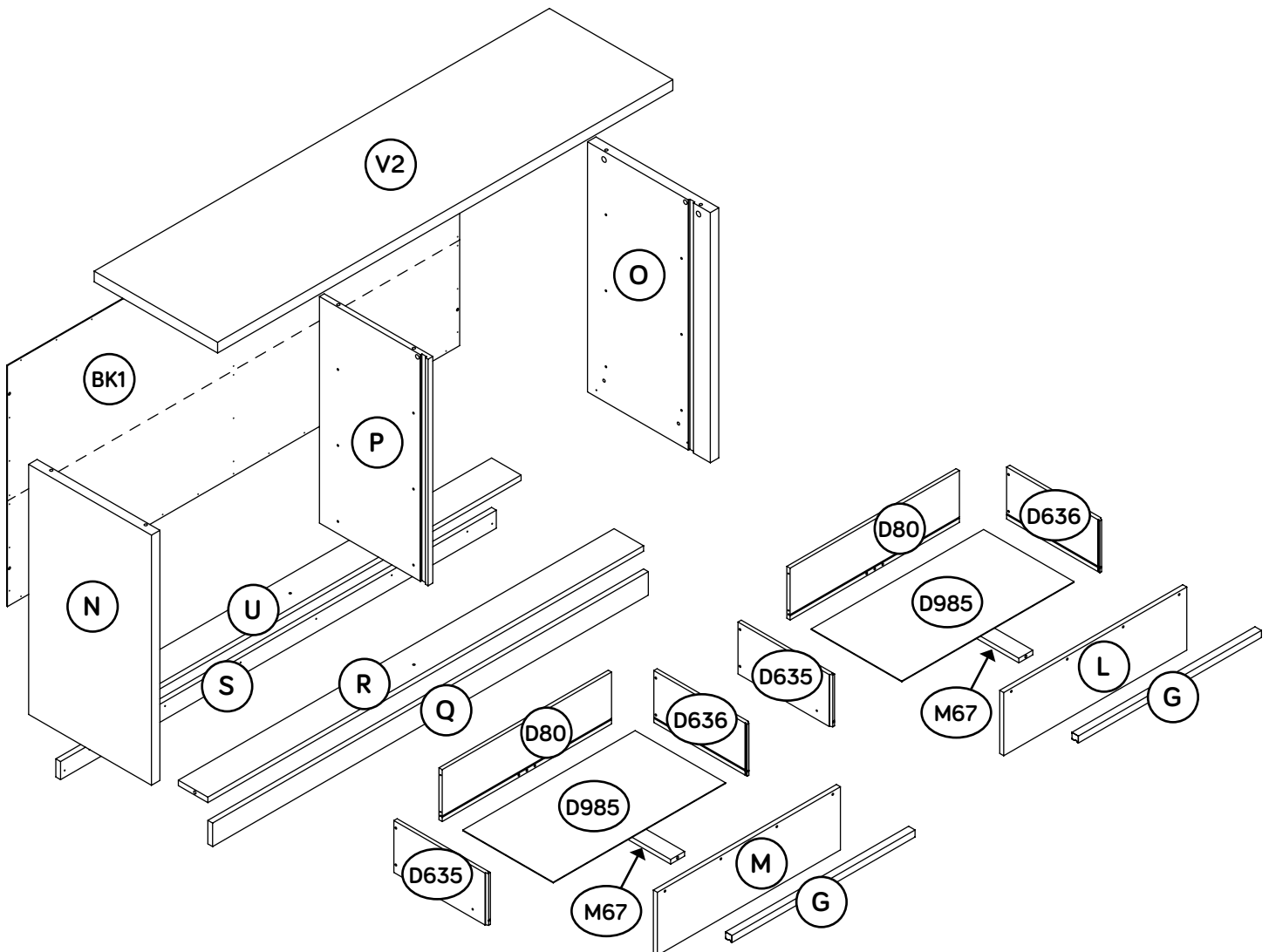

Hardware Identification

† Screws are shown actual size. You may receive extra hardware with your unit.

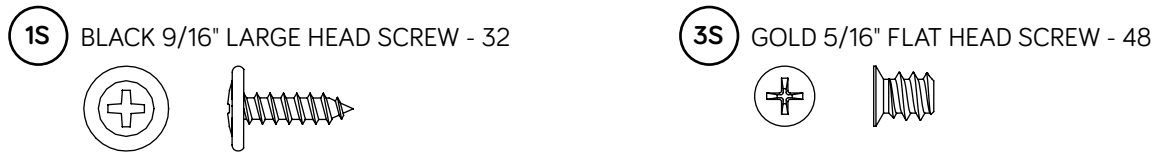
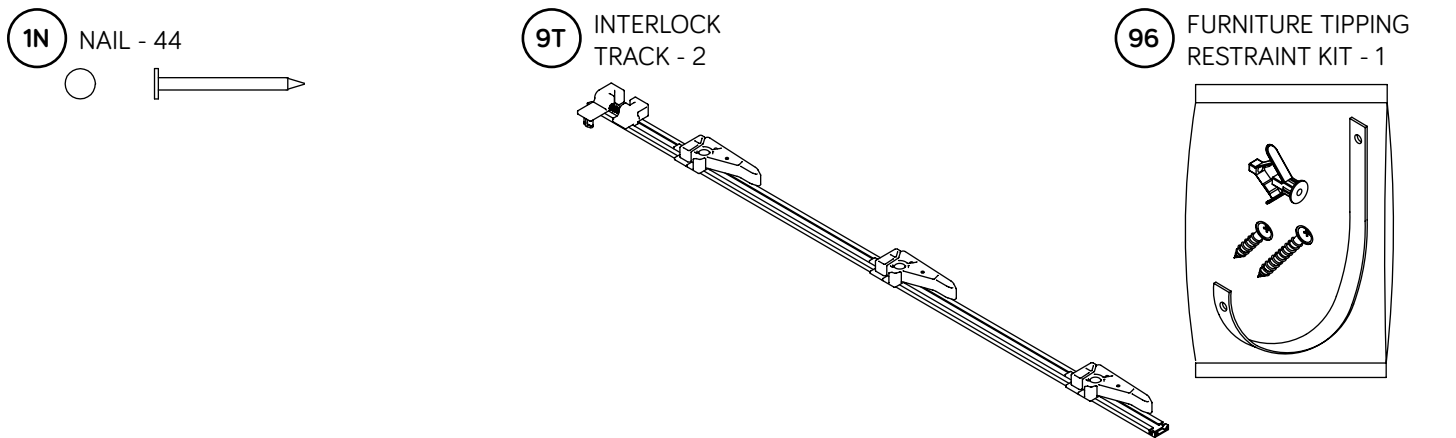
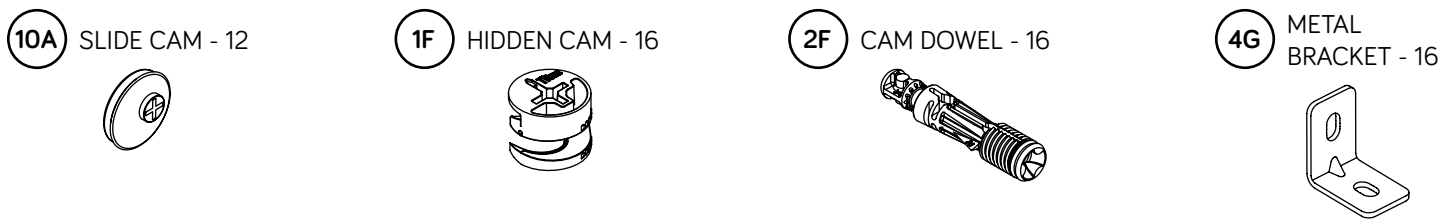
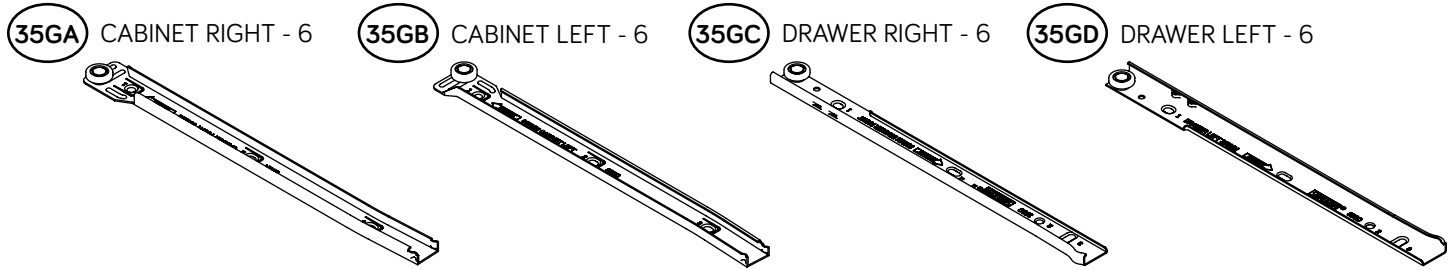



HOW TO USE A HIDDEN CAM & CAM DOWEL

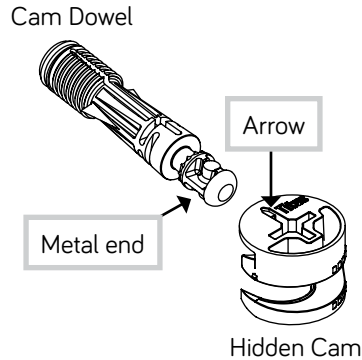

1. Push a HIDDEN CAM into the part. The arrow in the HIDDEN CAM must point toward the hole in the edge of the board.
2. Insert the metal end of the CAM DOWEL into the HIDDEN CAM.

3.

⚠ Caution
Risk of damage or injury. HIDDEN CAMS must be completely tightened. HIDDEN CAMS that are not completely tightened may loosen, and parts may separate. To completely tighten:

Start

Tighten

Maximum 210 degrees

Minimum 190 degrees

Step 1



- ⚡ Assemble your unit on a carpeted floor or on the empty carton to avoid scratching your unit or the floor.
- ⚡ Push two HIDDEN CAMS (1F) into the LEFT END (N). Then, insert the metal end of a CAM DOWEL (2F) into each HIDDEN CAM.



Some assembly
(and snacks) required.

Do not tighten the HIDDEN CAMS in this step.

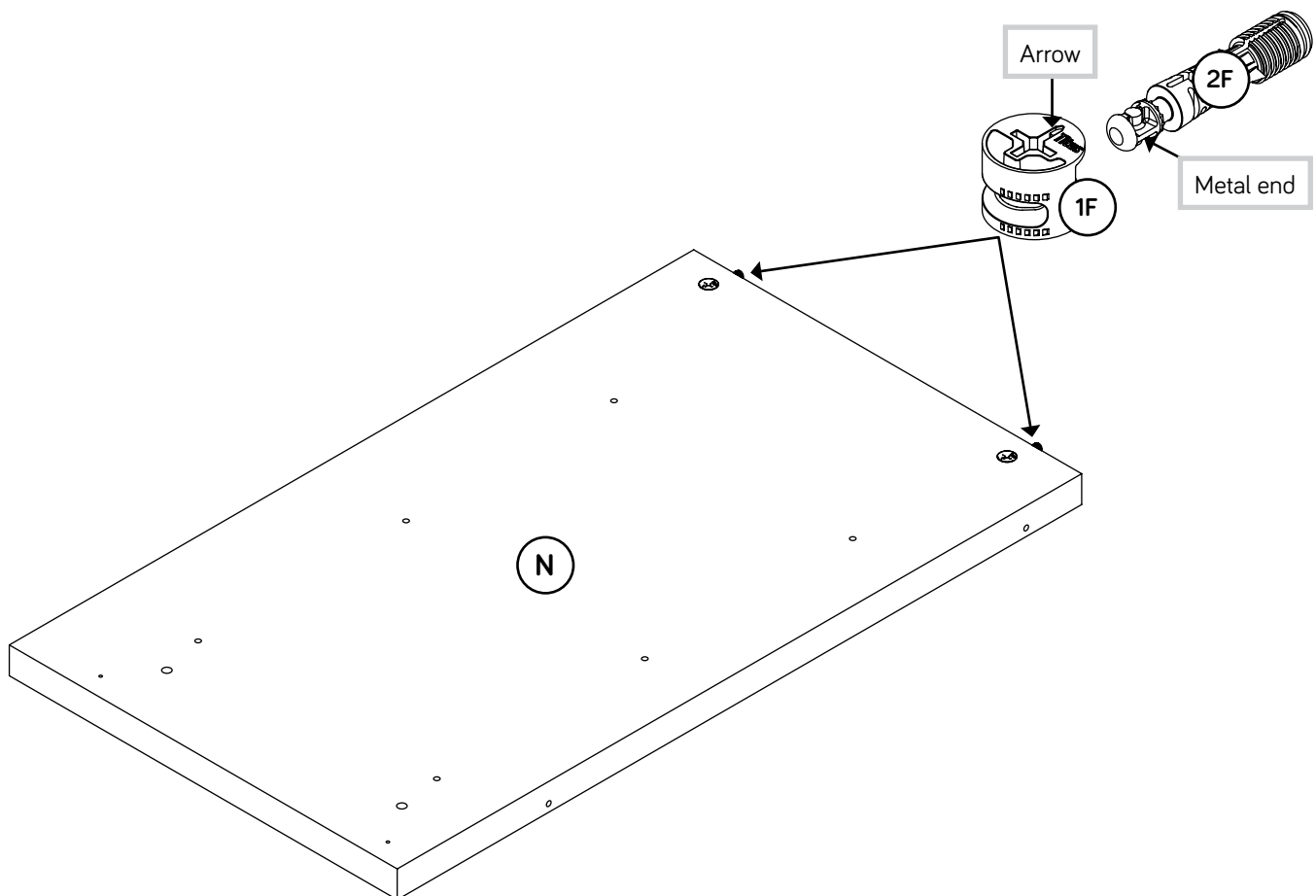

Step 2



- Fasten three CABINET LEFTS (35GB) to the LEFT END (N).
Use six GOLD 5/16" FLAT HEAD SCREWS (3S) through holes #1 and #3.

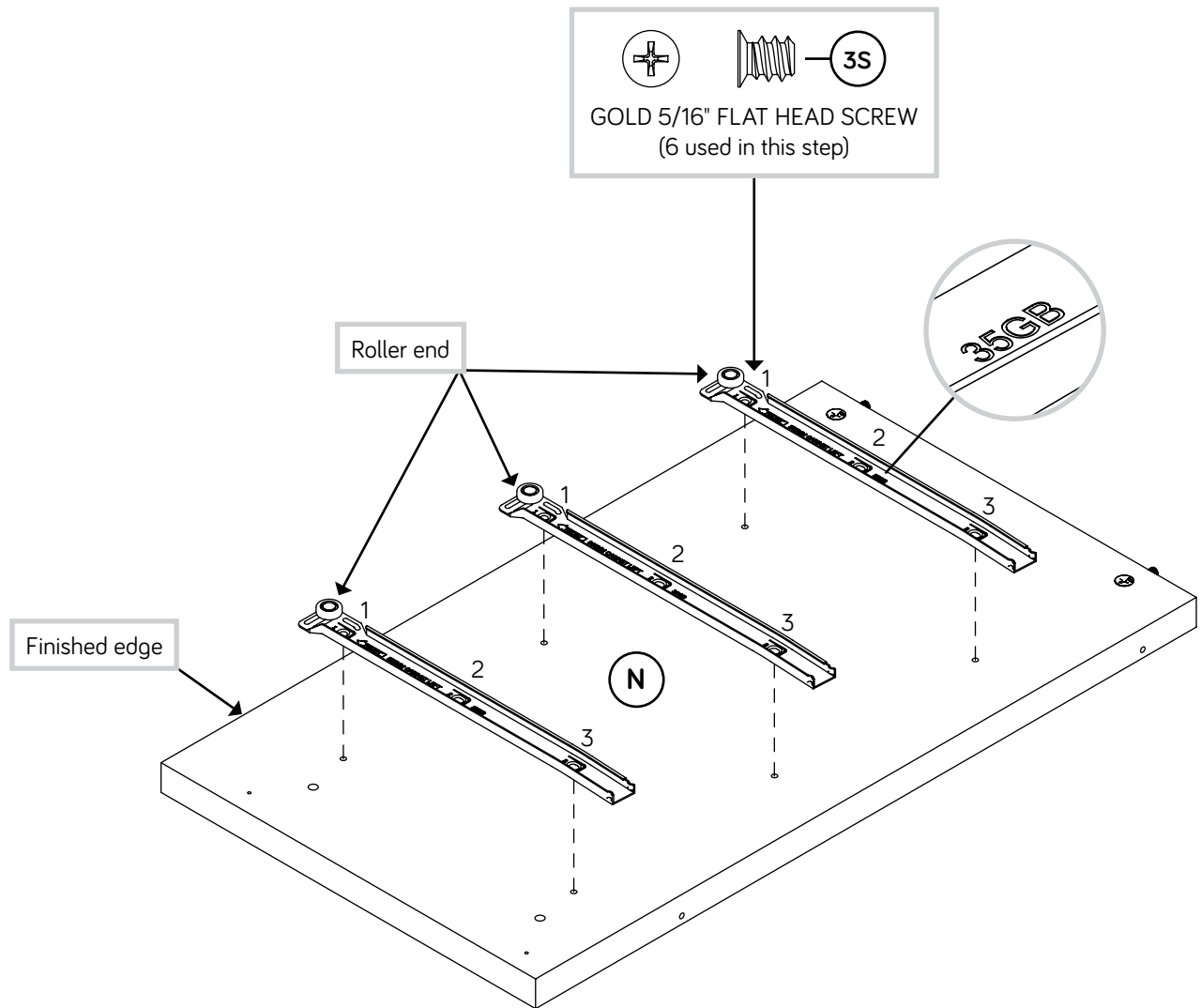

Step 3

✚ Open the FURNITURE TIPPING RESTRAINT KIT (96), and fasten the SAFETY STRAP to the TOP (V2). Use the provided SHORT SCREW.

✚ NOTE: Position the SAFETY STRAP exactly as shown.

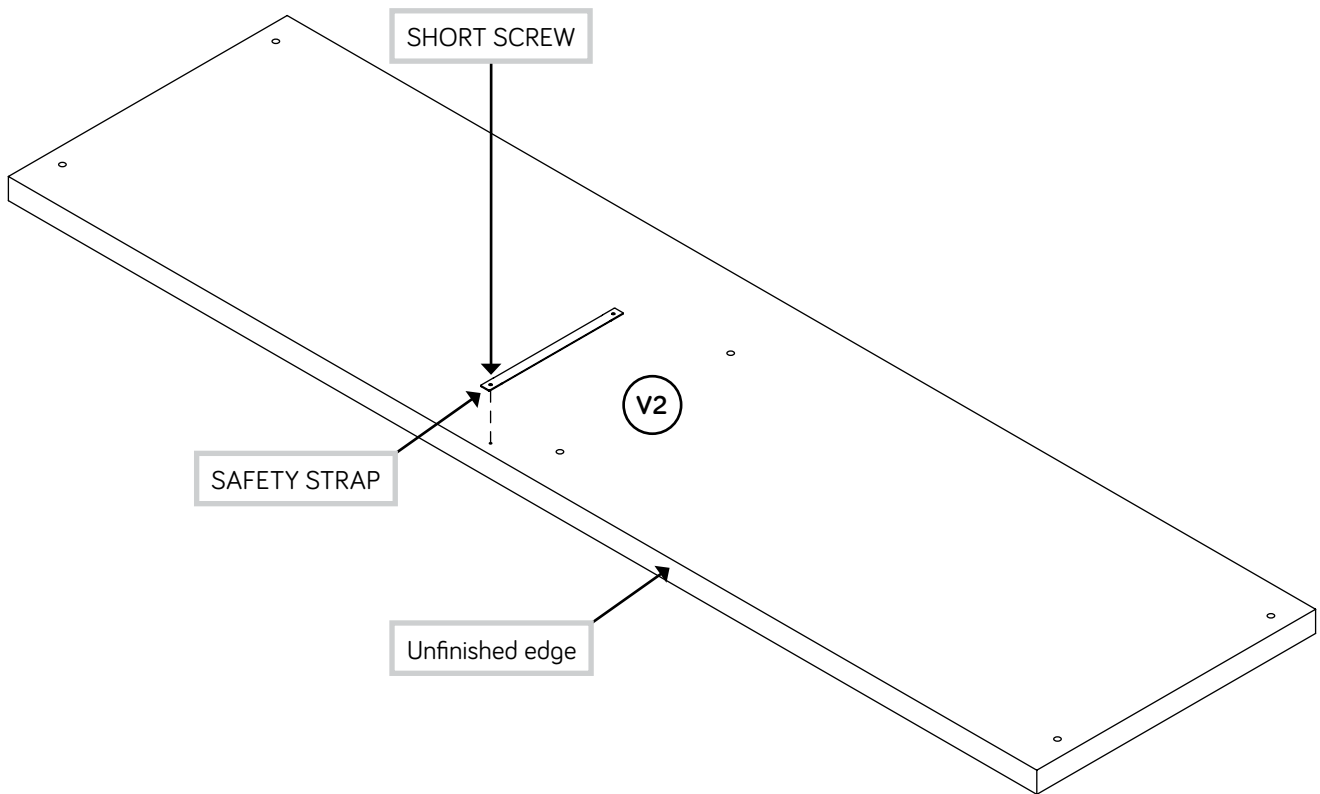
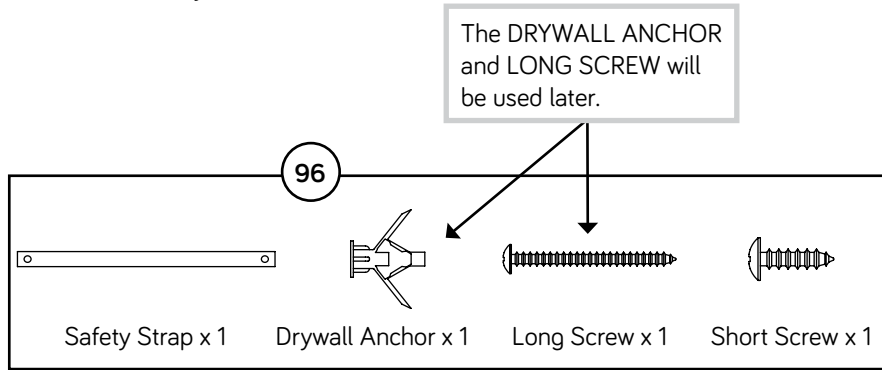

Step 4



- Fasten the LEFT END (N) to the TOP (V2). Tighten two HIDDEN CAMS.

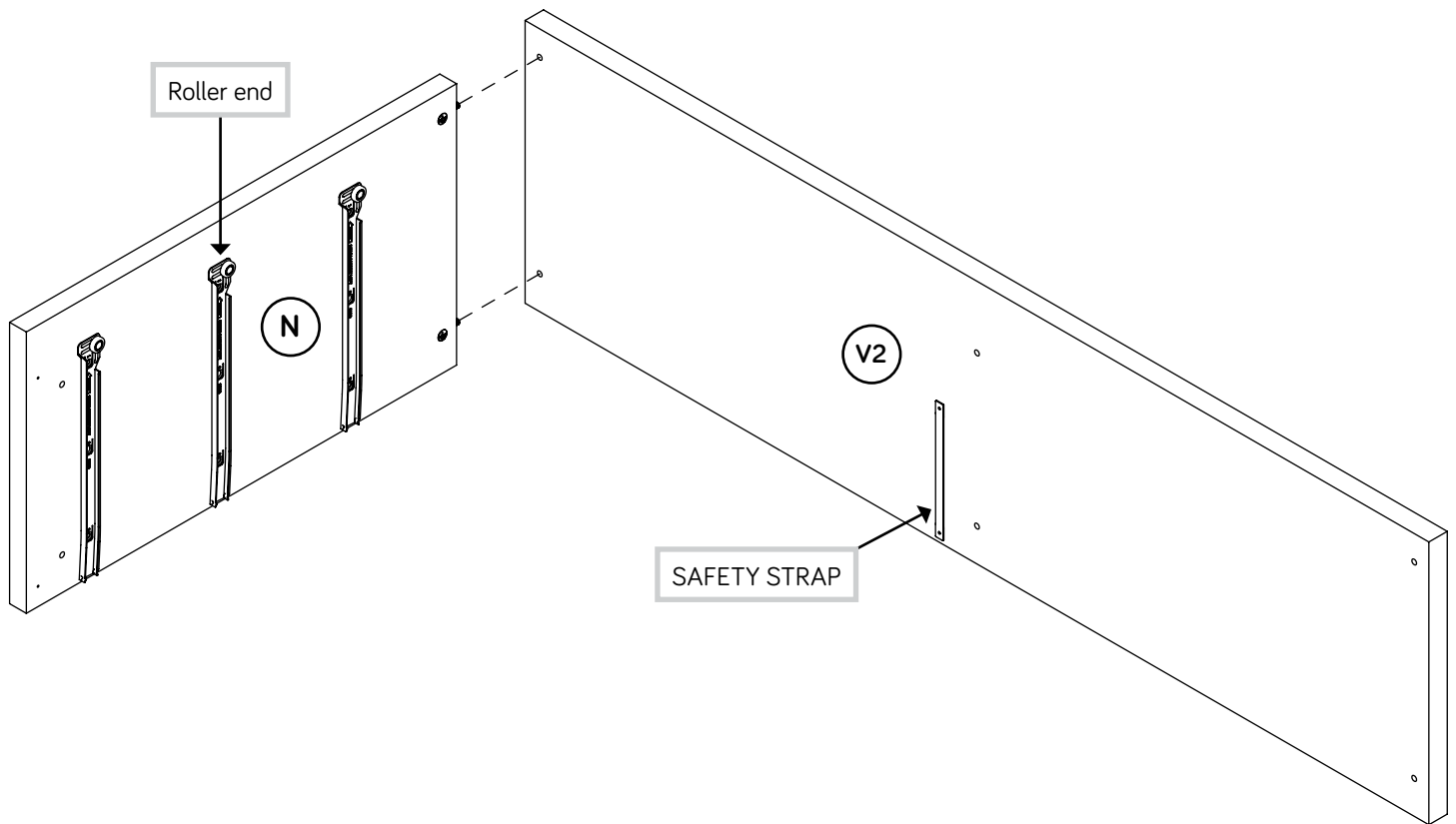

Step 5



- ✚ Push two HIDDEN CAMS (1F) into the UPRIGHT (P). Then, insert the metal end of a CAM DOWEL (2F) into each HIDDEN CAM.
- ✚ Fasten three CABINET LEFTS (35GB) to the UPRIGHT (P). Use six GOLD 5/16" FLAT HEAD SCREWS (3S) through holes #1 and #3.

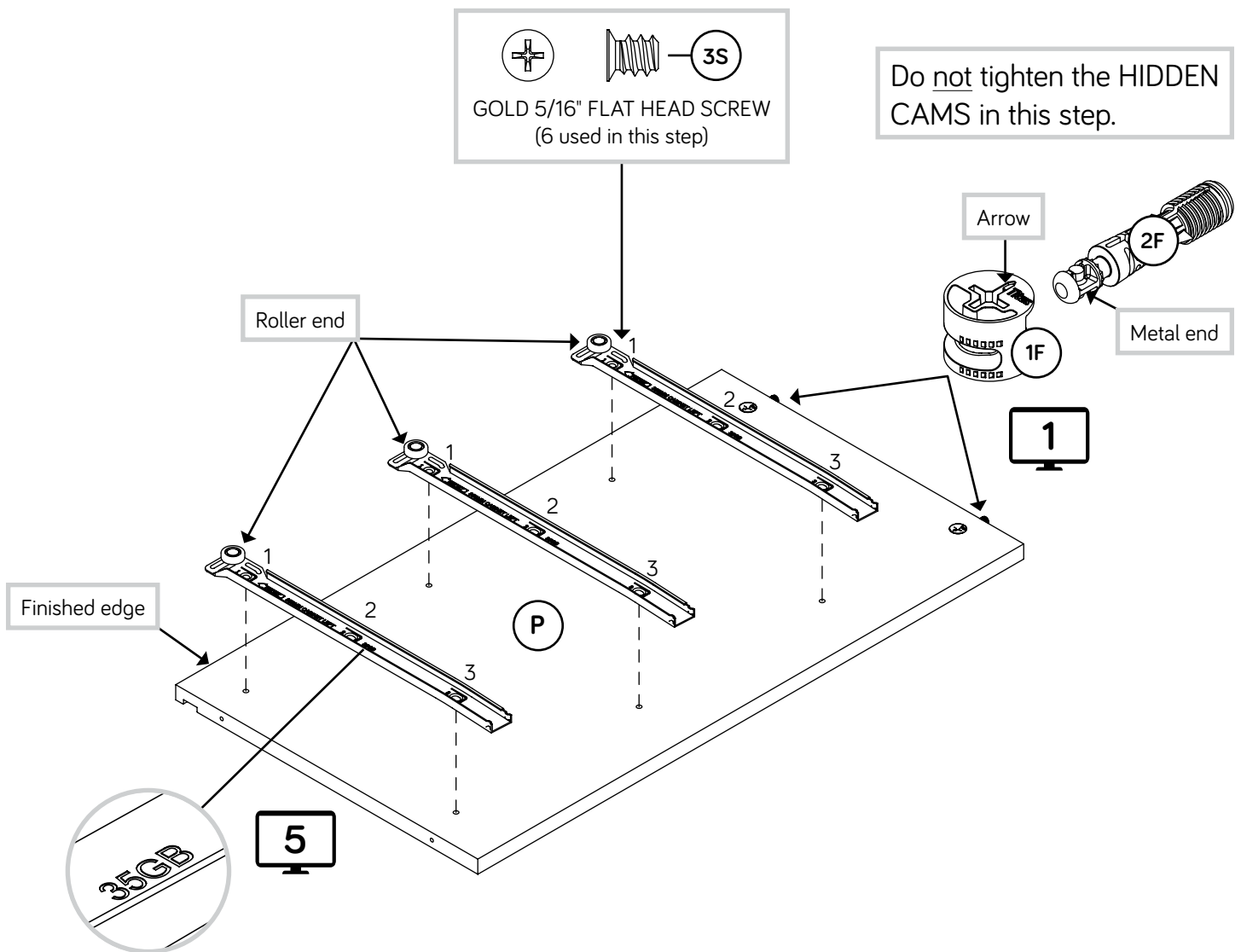

Step 6

- ✚ Carefully flip the UPRIGHT (P) over.
- ✚ Insert the post on one INTERLOCK TRACK (9T) into the large hole in the UPRIGHT (P) and lay the INTERLOCK TRACK into the groove.



- VIEW FROM BOTTOM -

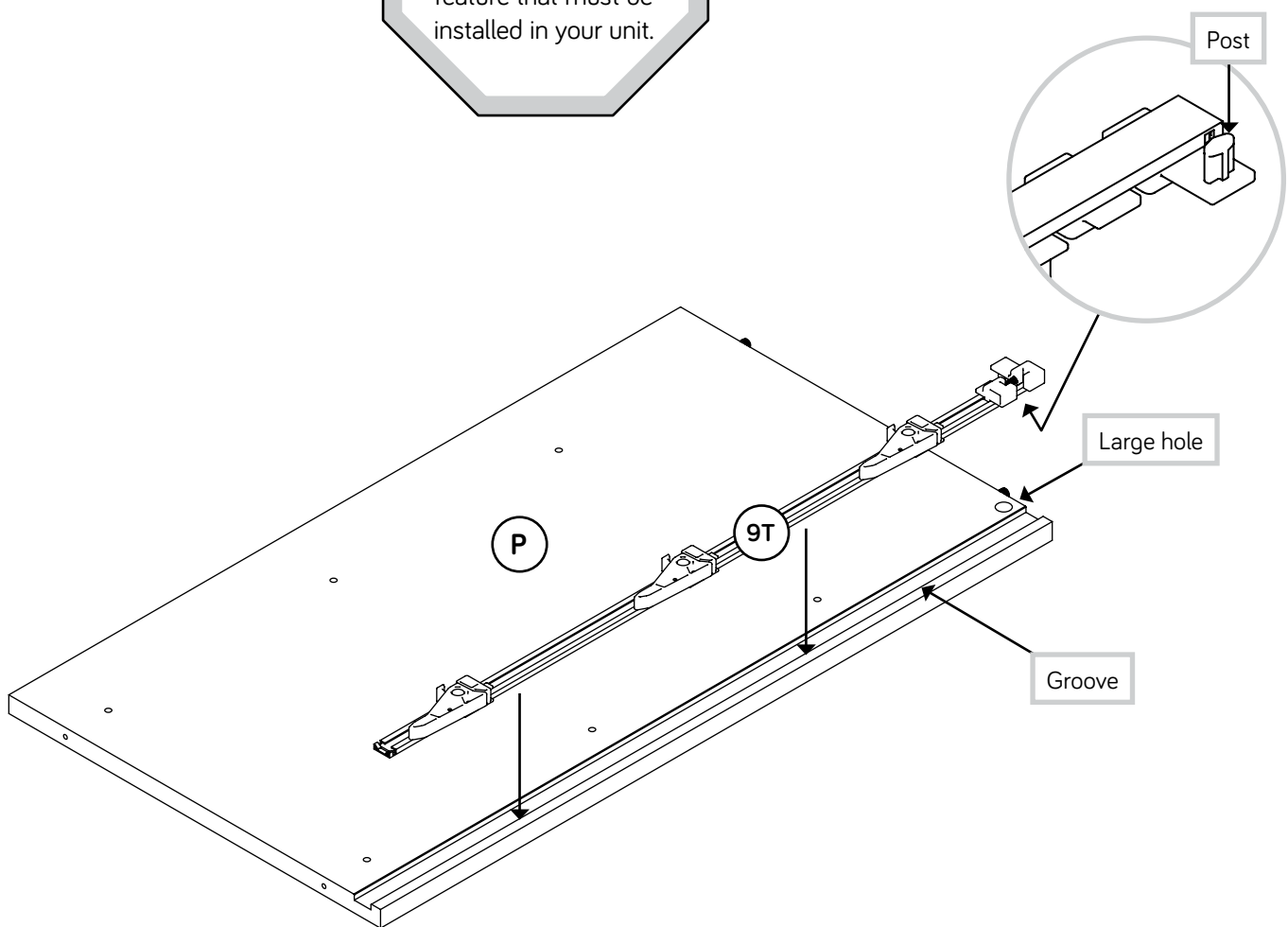

Step 7



- Fasten three CABINET RIGHTS (35GA) to the UPRIGHT (P). Use six GOLD 5/16" FLAT HEAD SCREWS (3S) through holes #1 and #3.
- NOTE:** The RAILS will overlap the INTERLOCK TRACK slightly.

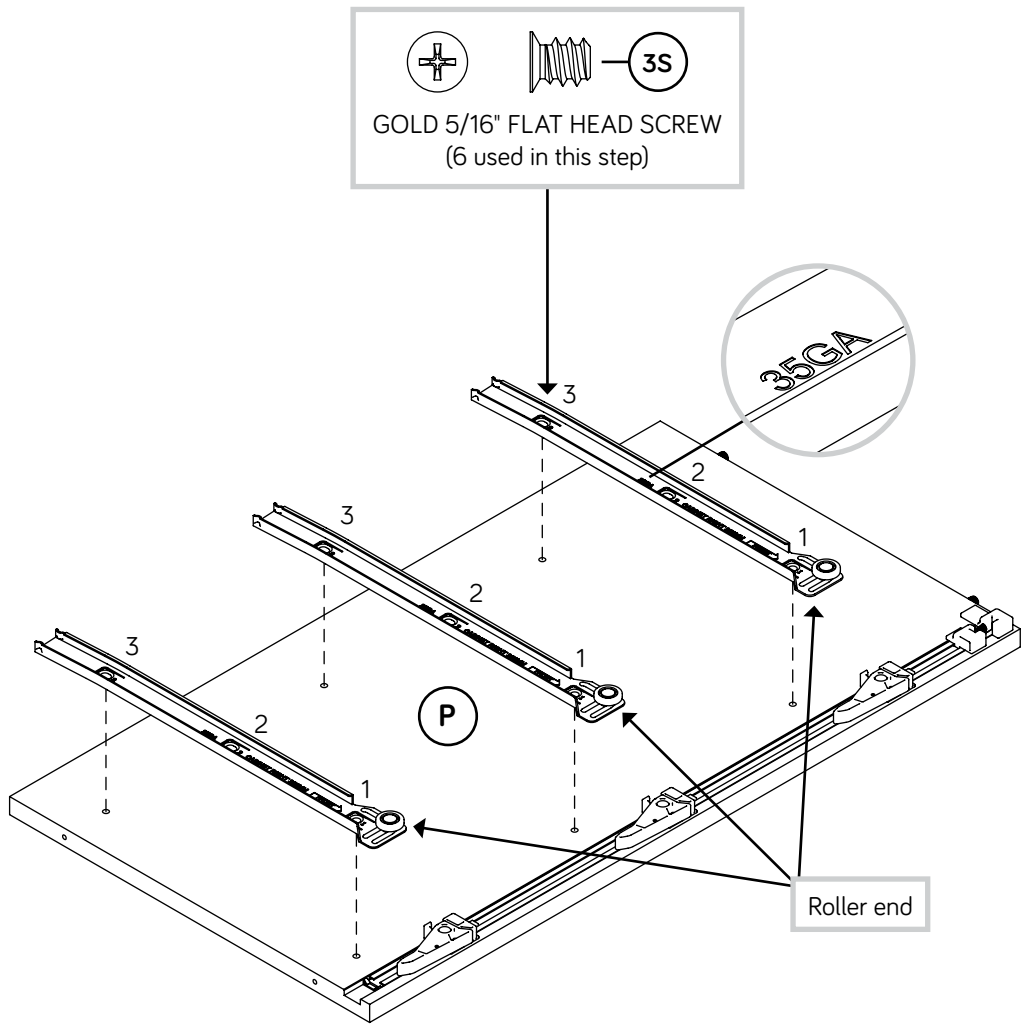

Step 8



- Fasten the UPRIGHT (P) to the TOP (V2). Tighten two HIDDEN CAMS.

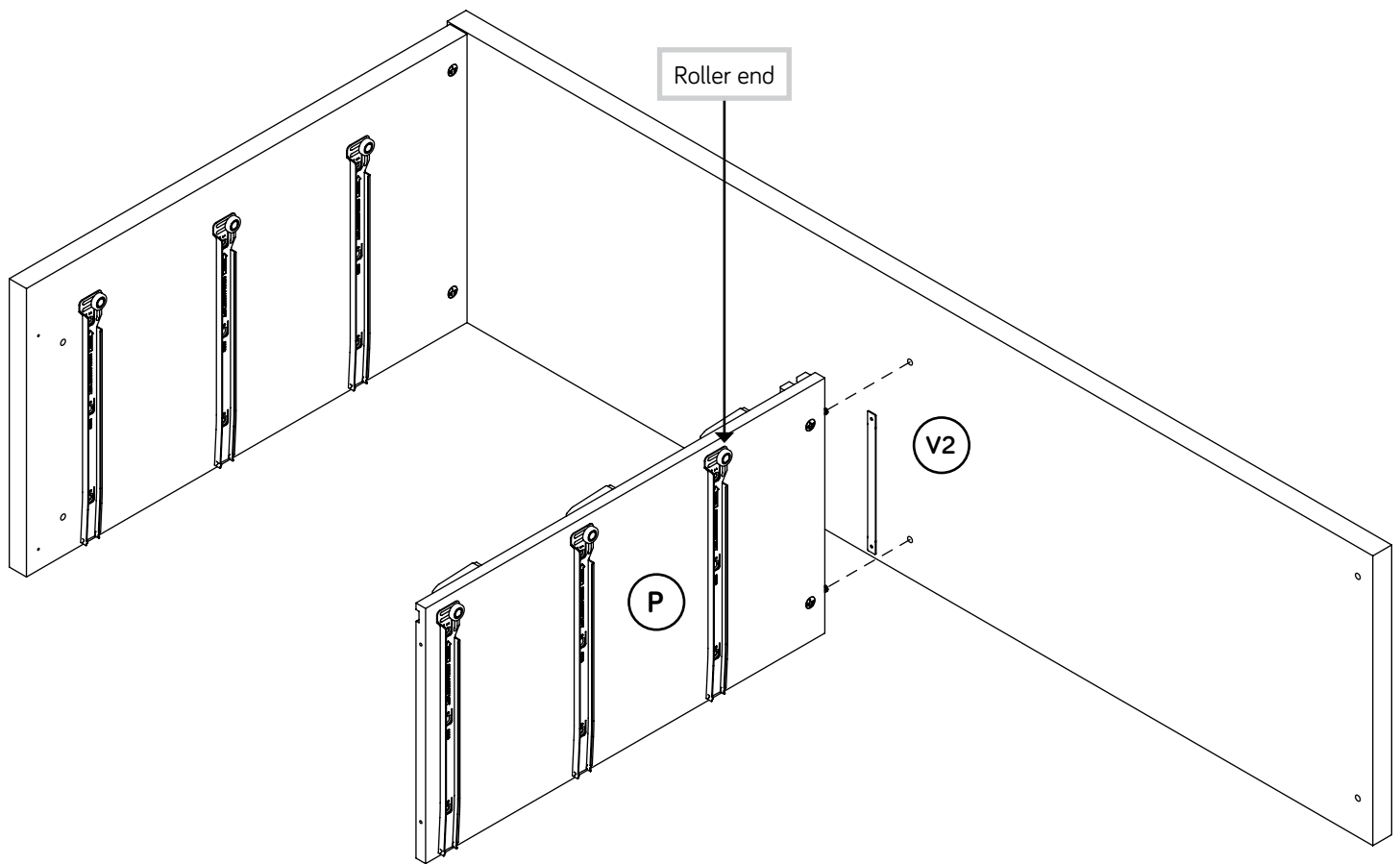

Step 9



- Push two HIDDEN CAMS (1F) into the BACK BRACE (U). Then, insert the metal end of a CAM DOWEL (2F) into each HIDDEN CAM.

Do not tighten the HIDDEN CAMS in this step.

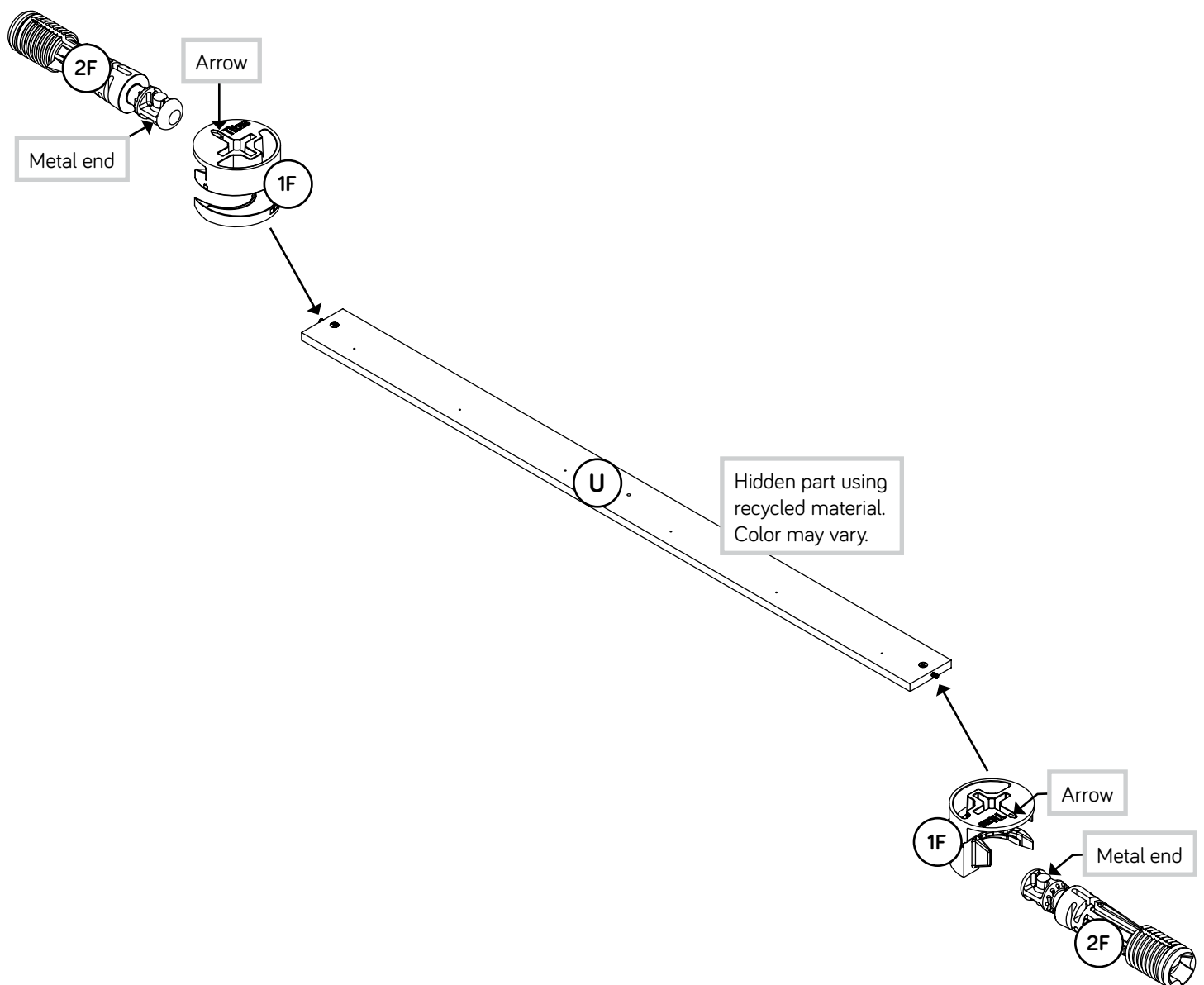

Step 10

Fasten eight METAL BRACKETS (4G) to the SMALL BRACE (S). Use eight BLACK 9/16" LARGE HEAD SCREWS (1S).

NOTE: Be sure the BRACKETS are even with the edges of the BRACE.

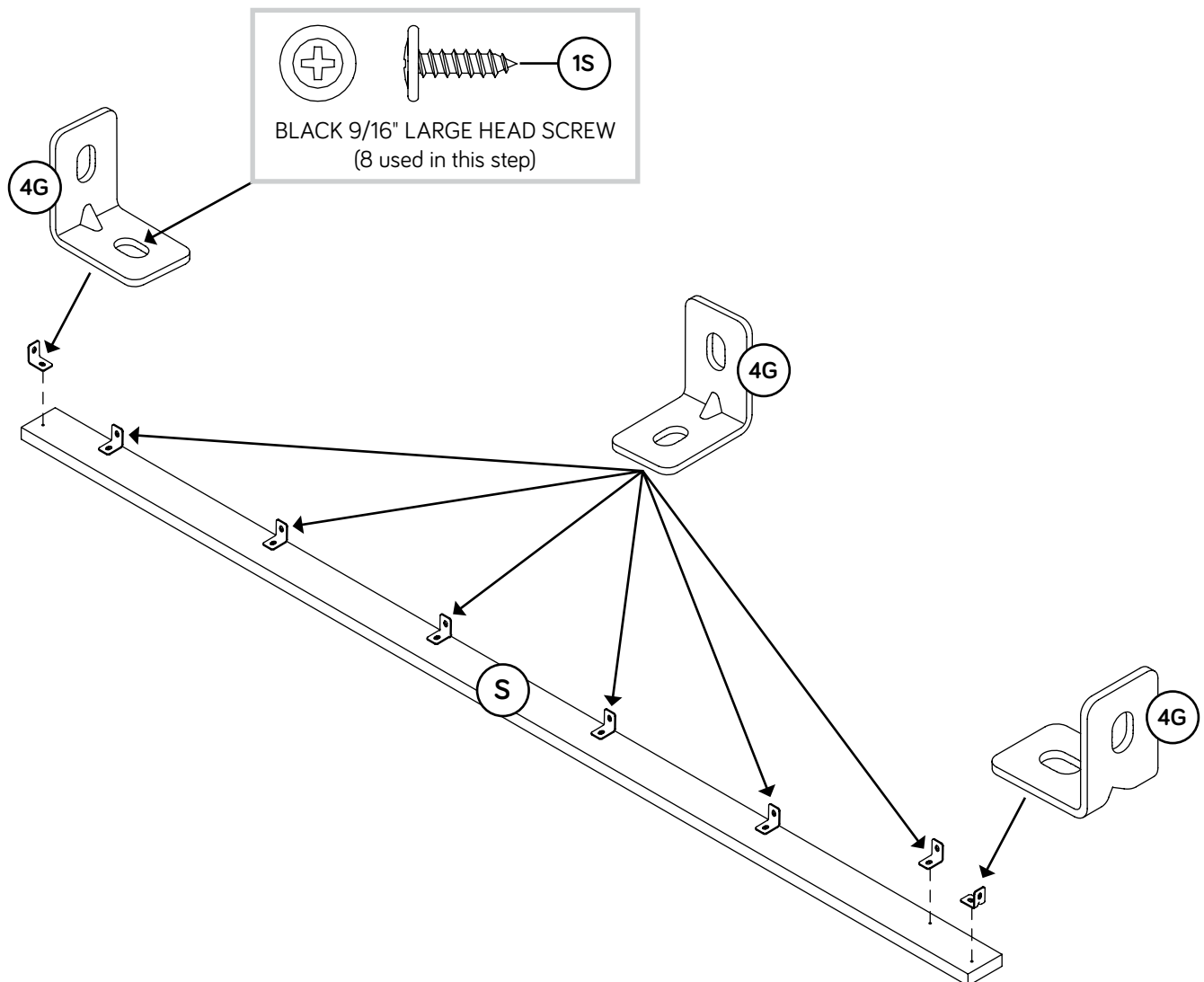

Step 11

Fasten the METAL BRACKETS on the SMALL BRACE (S) to the BACK BRACE (U). Use six BLACK 9/16" LARGE HEAD SCREWS (1S).

NOTE: You should start each SCREW a few turns before completely tightening any of them.

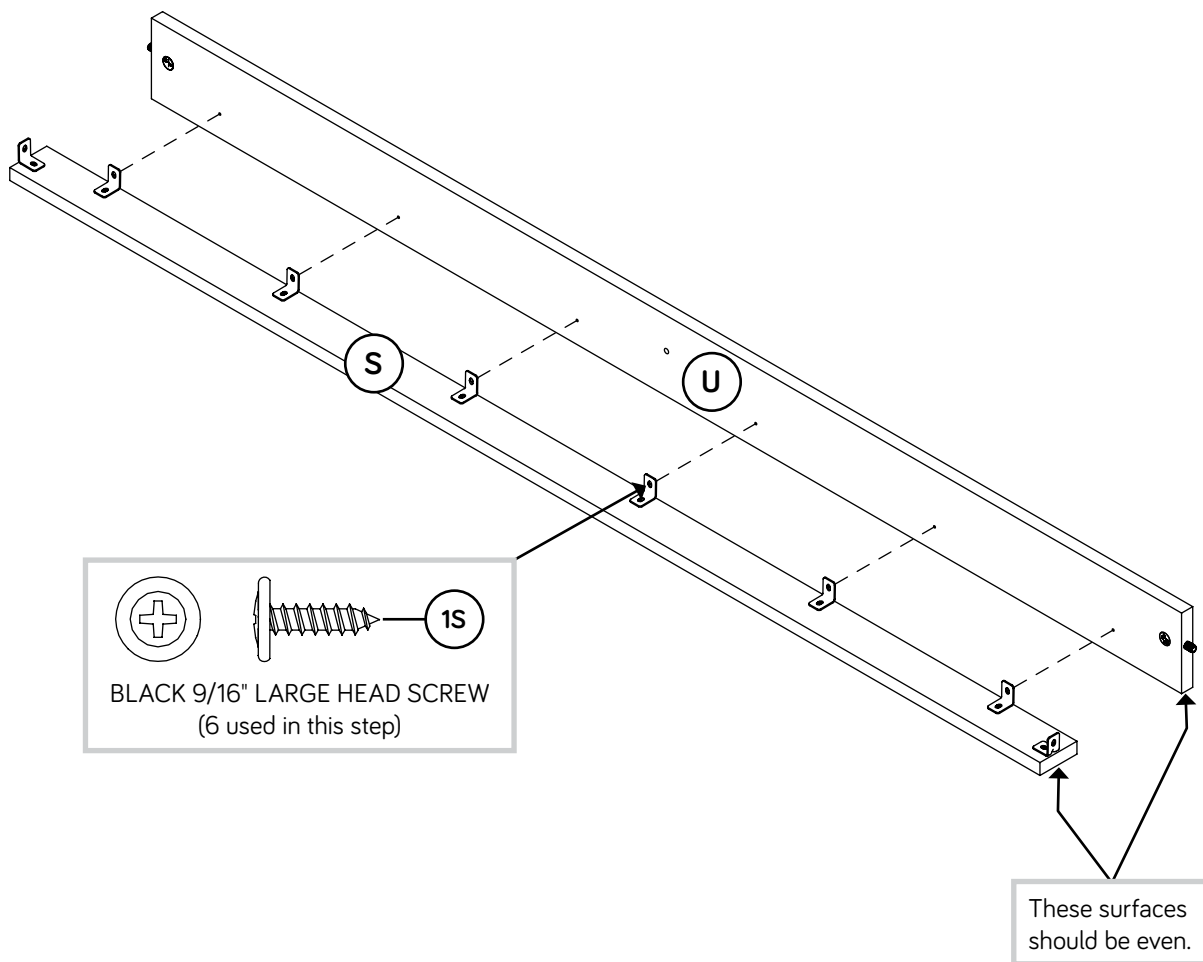

Step 12



- Fasten the BACK BRACE (U) to the LEFT END (N). Tighten one HIDDEN CAM.

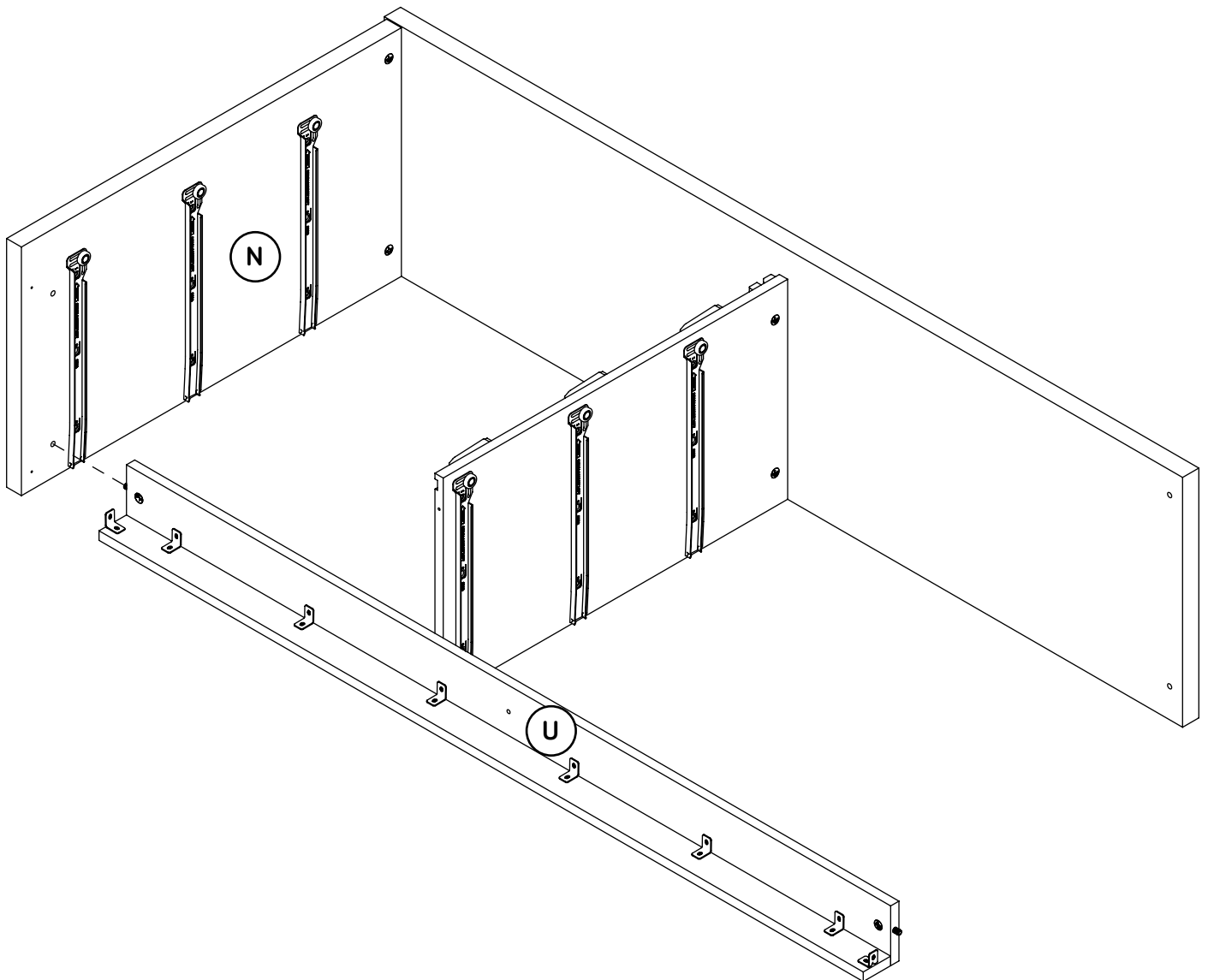

Step 13



- ✦ Push two HIDDEN CAMS (1F) into the FRONT BRACE (R). Then, insert the metal end of a CAM DOWEL (2F) into each HIDDEN CAM.
- ✦ Fasten eight METAL BRACKETS (4G) to the BRACES (Q and R). Use eight BLACK 9/16" LARGE HEAD SCREWS (1S).
- ✦ NOTE: Be sure the BRACKETS are even with the edges of the BRACES.



Do not tighten the HIDDEN CAMS in this step.

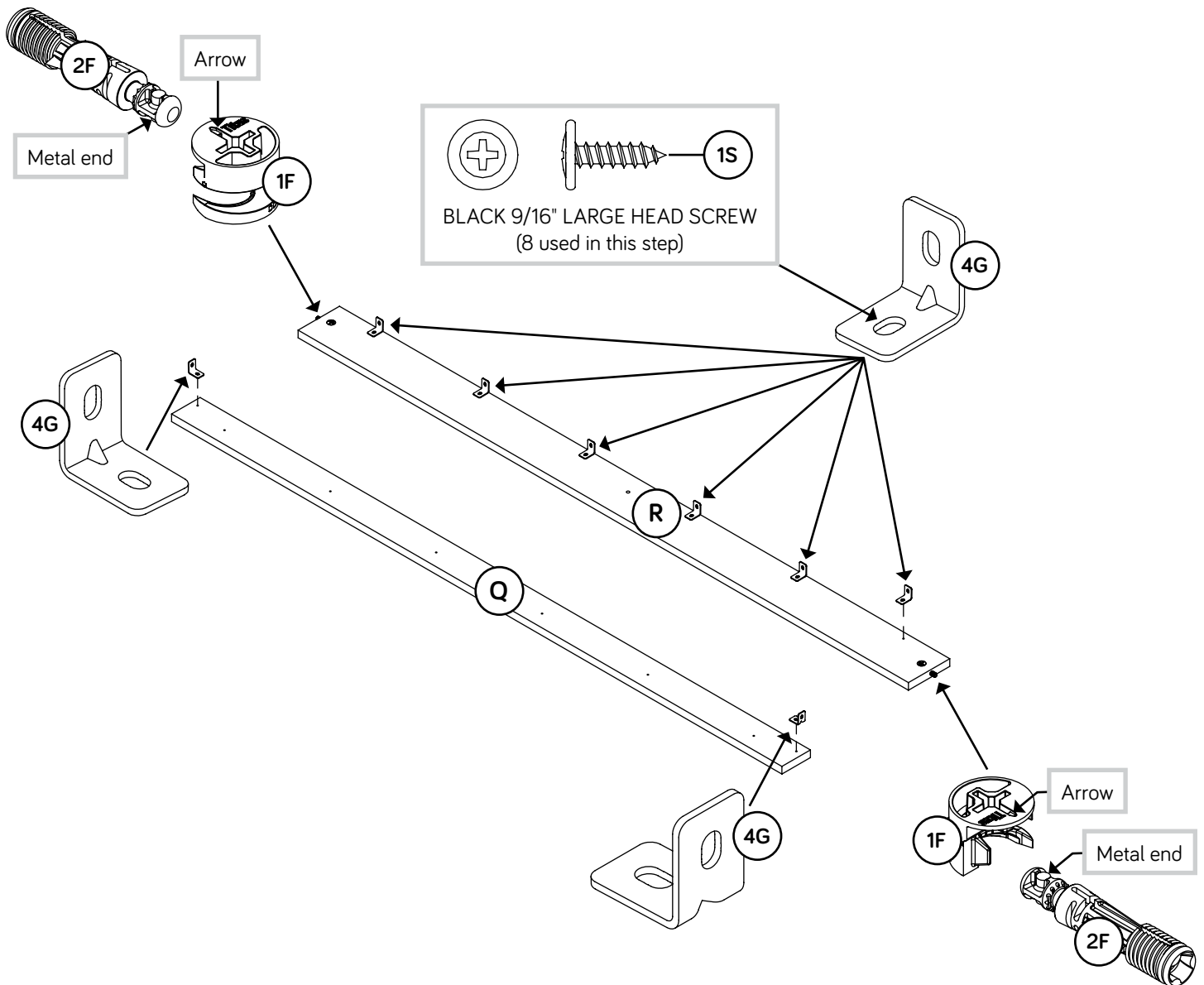

Step 14

Fasten the METAL BRACKETS on the FRONT BRACE (R) to the SKIRT (Q). Use six BLACK 9/16" LARGE HEAD SCREWS (1S).

NOTE: You should start each SCREW a few turns before completely tightening any of them.

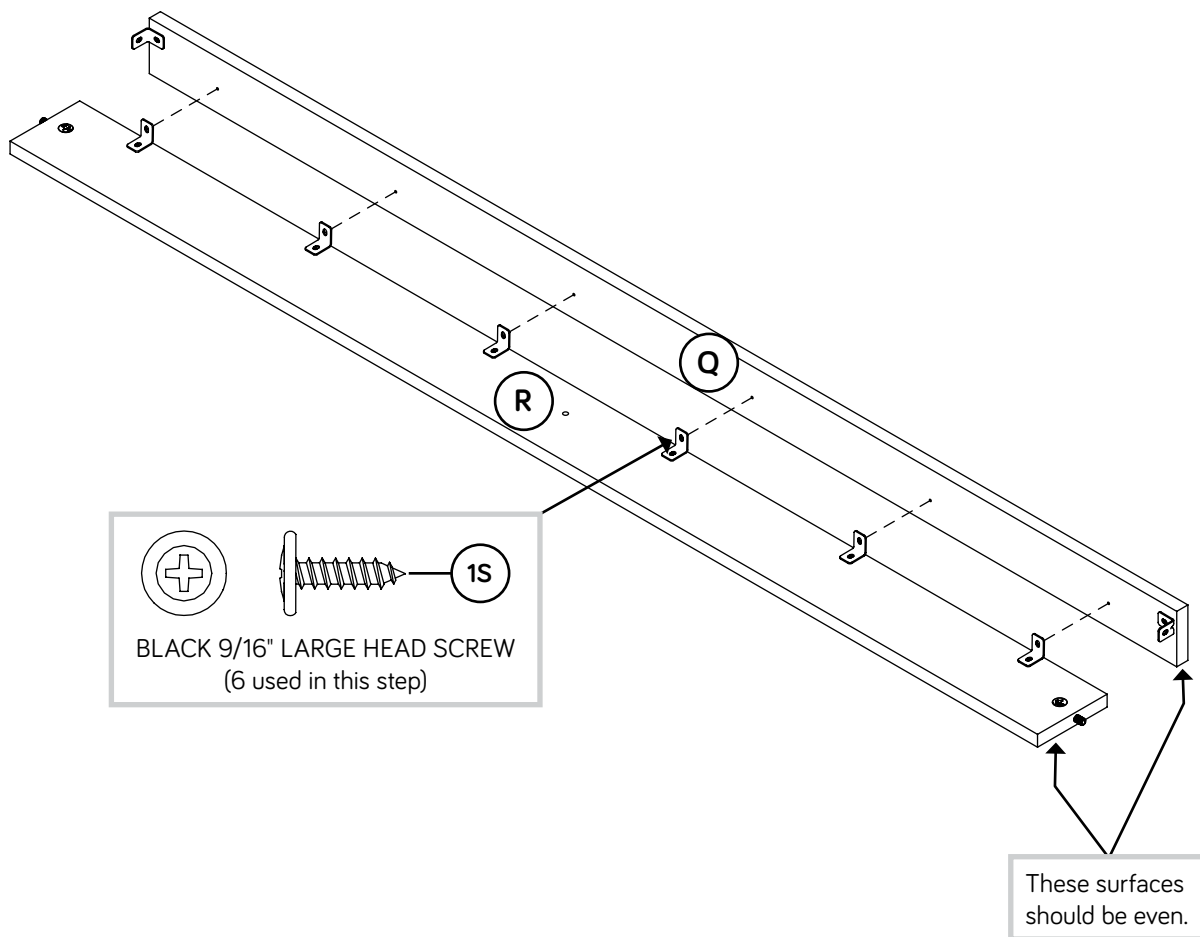

Step 15



- Fasten the FRONT BRACE (R) to the LEFT END (N). Tighten one HIDDEN CAM.
- Fasten the BRACES (R and U) to the UPRIGHT (P). Use two BLACK 1-15/16" FLAT HEAD SCREWS (113S).

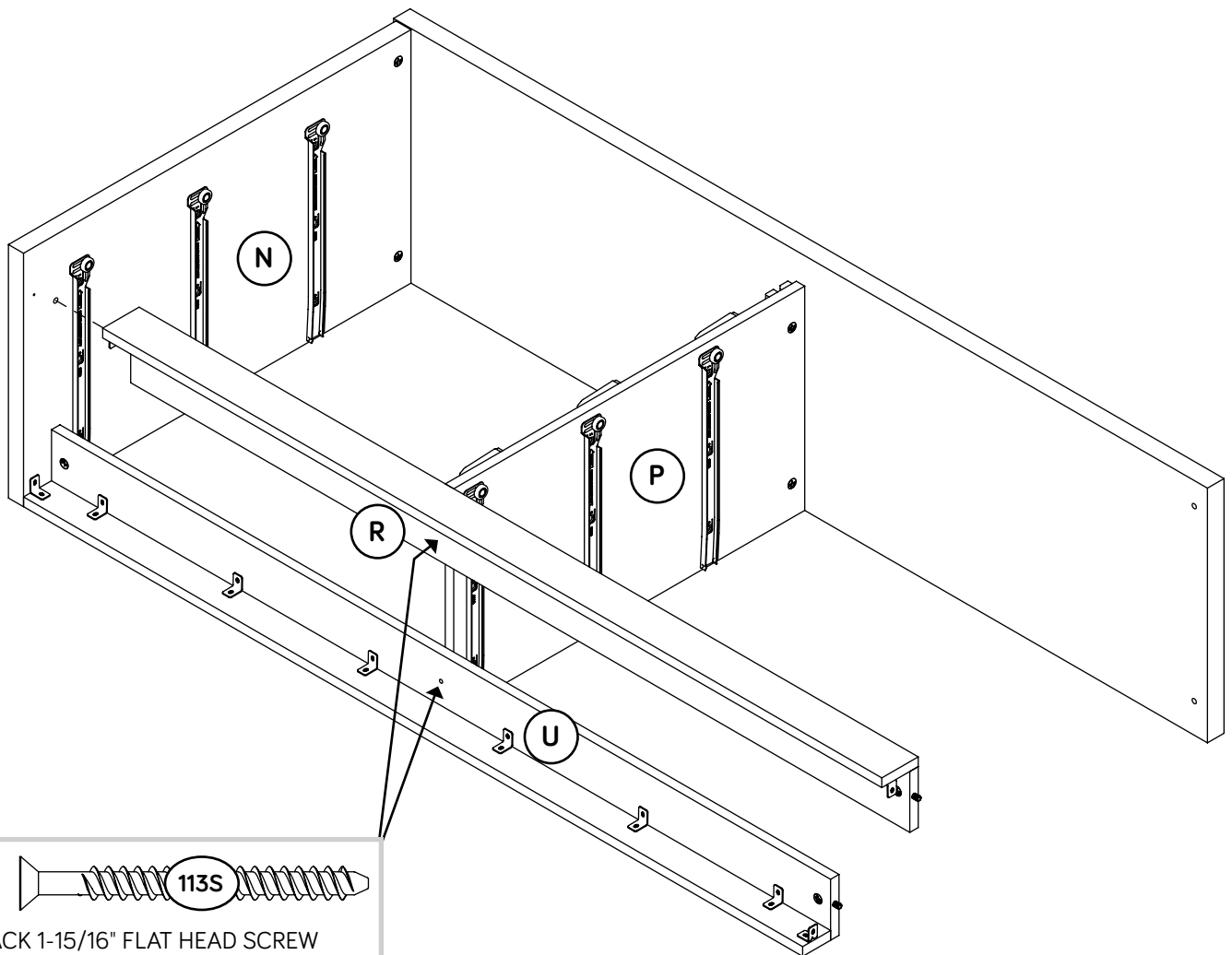

BLACK 1-15/16" FLAT HEAD SCREW
(2 used in this step)

Step 16



- ✦ Push two HIDDEN CAMS (1F) into the RIGHT END (O). Then, insert the metal end of a CAM DOWEL (2F) into each HIDDEN CAM.

Do not tighten the HIDDEN CAMS in this step.

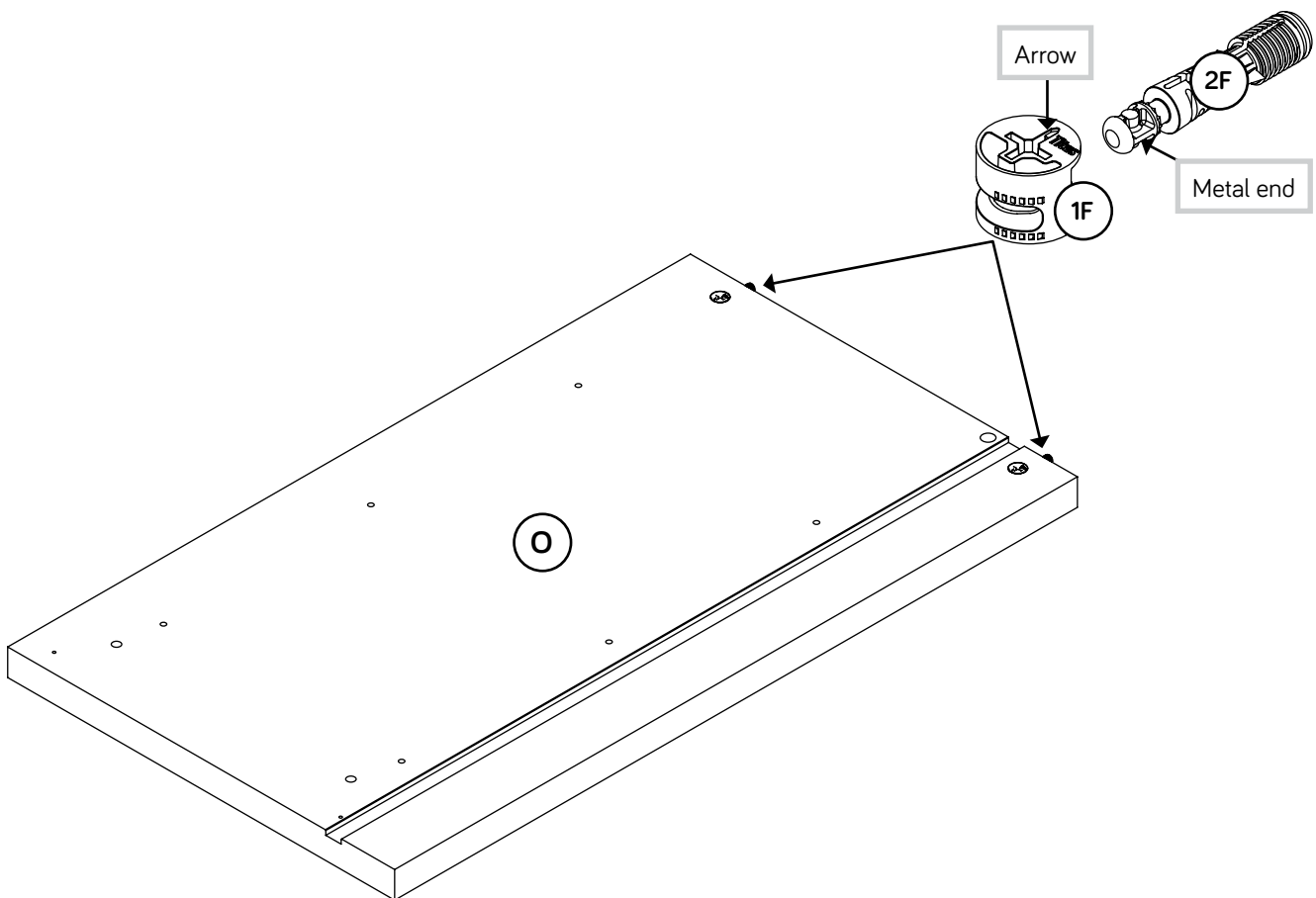

Step 17

- ✚ Insert the post on one INTERLOCK TRACK (9T) into the large hole in the RIGHT END (O) and lay the INTERLOCK TRACK into the groove.



- VIEW FROM BOTTOM -

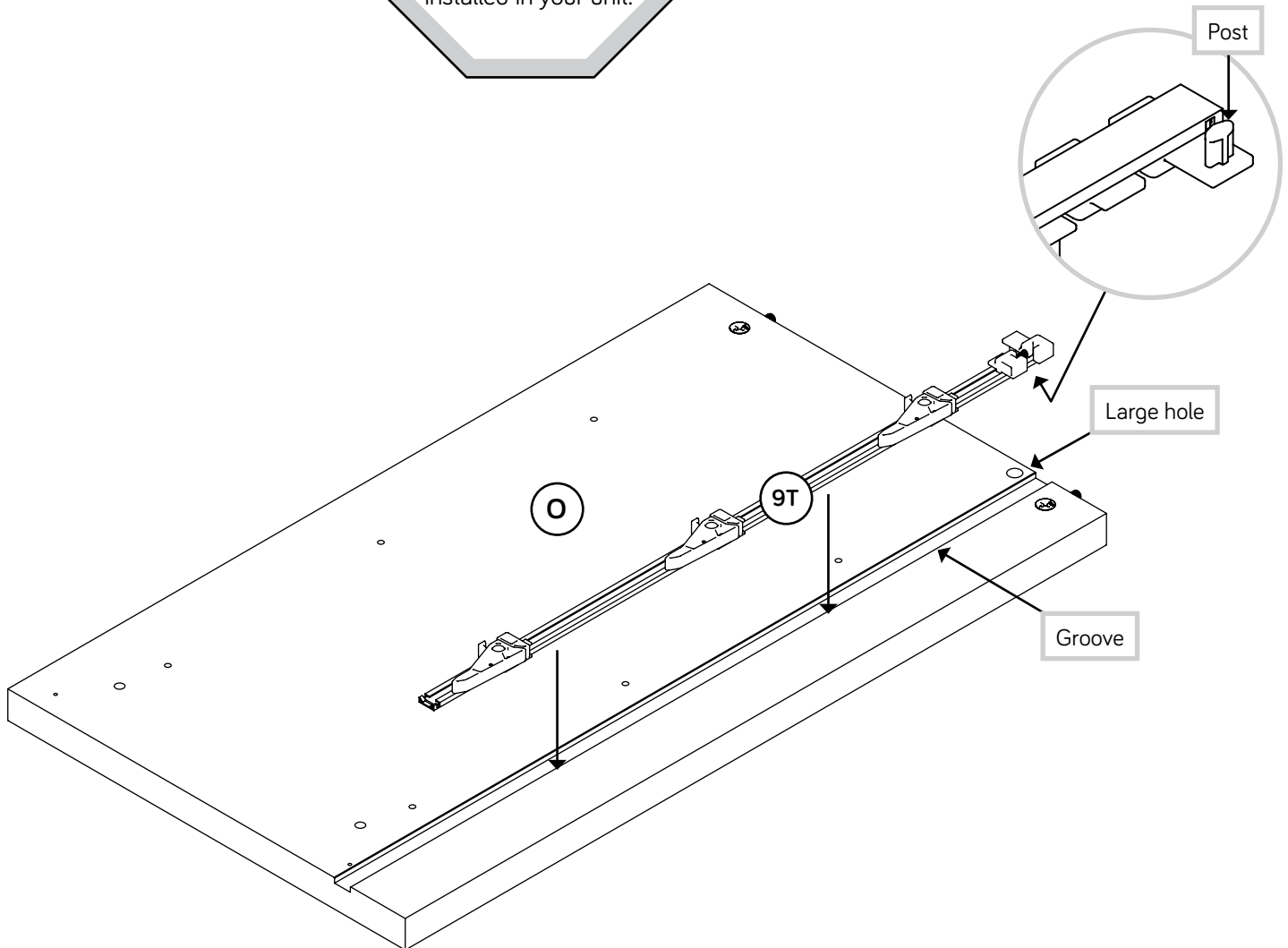

Step 18



Fasten three CABINET RIGHTS (35GA) to the RIGHT END (O). Use six GOLD 5/16" FLAT HEAD SCREWS (3S) through holes #1 and #3.

NOTE: The RAILS will overlap the INTERLOCK TRACK slightly.

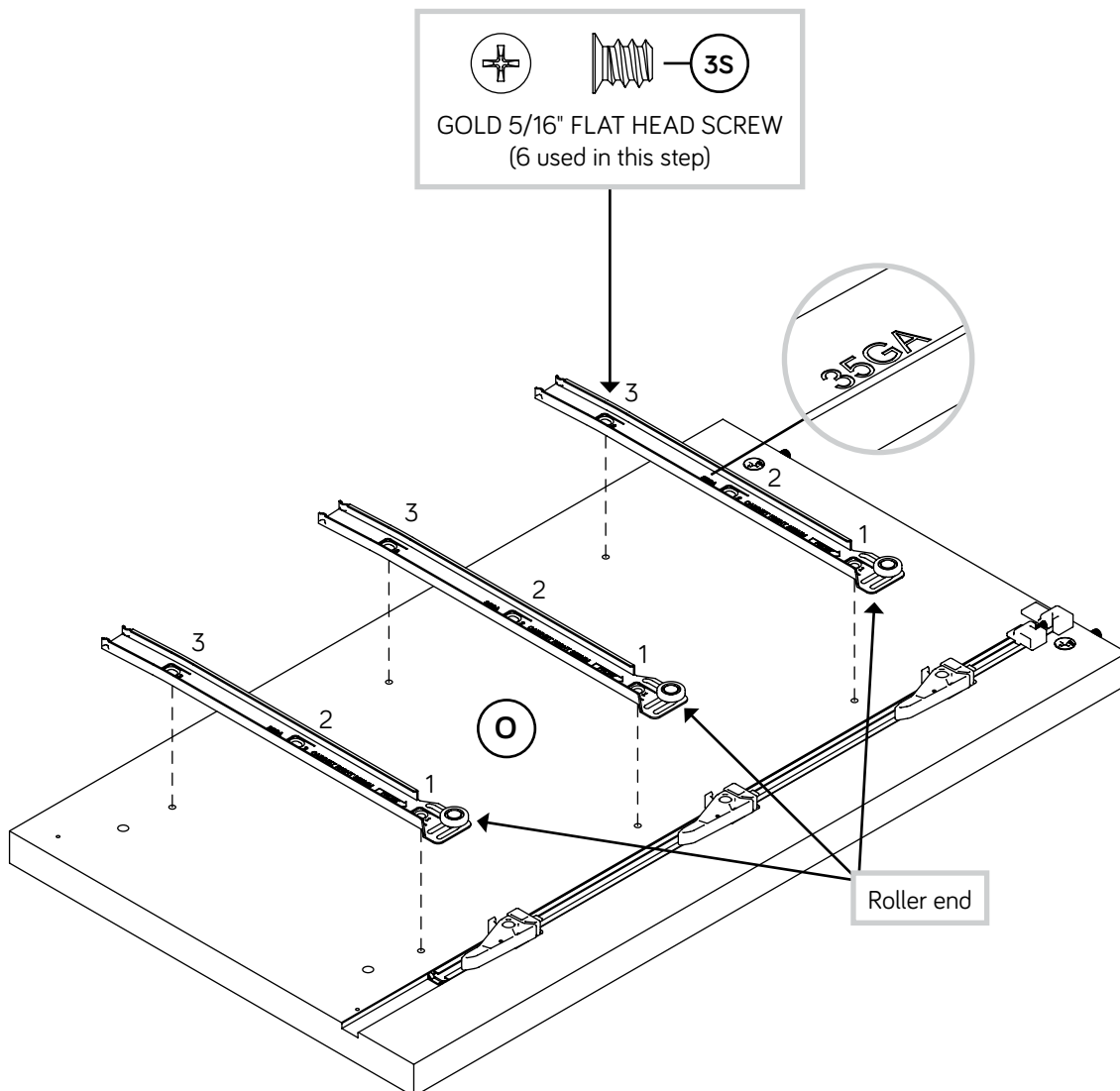

Step 19



Fasten the RIGHT END (O) to the BRACES (R and U) and TOP (V2). Tighten four HIDDEN CAMS.

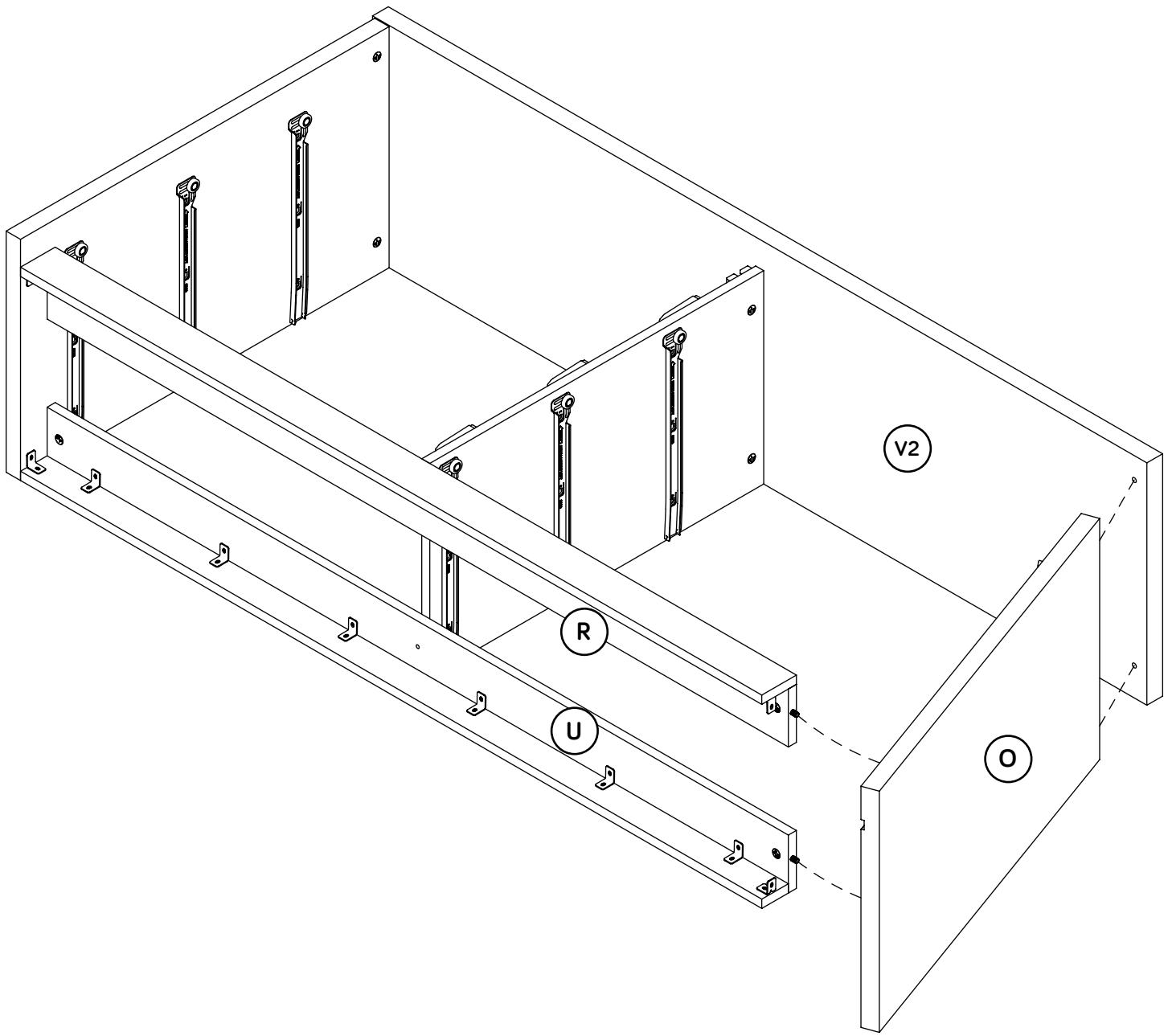

Step 20

- ✚ Carefully turn your unit onto its top.
- ✚ Fasten the METAL BRACKETS on the BRACES (Q and S) to the ENDS (N and O). Use four BLACK 9/16" LARGE HEAD SCREWS (1S).

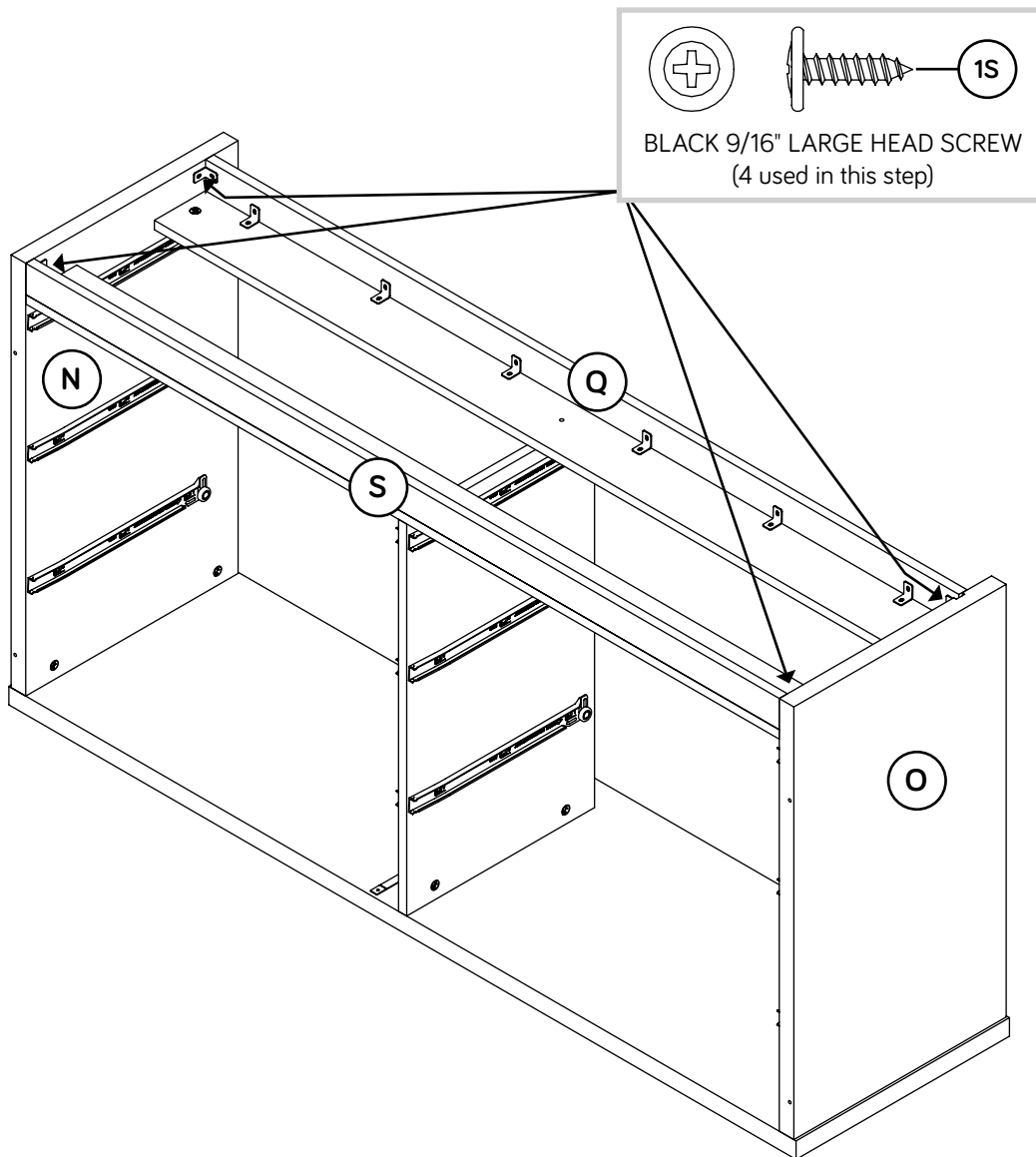

Step 21



- ✚ Carefully turn your unit onto its front edges. Unfold the BACK (BK1) and lay it over your unit as shown.
- ✚ **IMPORTANT:** Your unit must be "squared up" to the BACK (BK1) before fastening. Make equal spacing along all four edges of the BACK (BK1). Push on opposite corners of your unit if needed to make it "square".
- ✚ **BACK INSTALLATION:**
 1. Begin fastening the BACK (BK1) using four BLACK 9/16" EURO SCREWS (62S) through the four holes shown at positions 1.
 2. Finish fastening the BACK (BK1) to your unit using the NAILS (1N) through all remaining holes.
 3. **NOTE:** Be sure to tap NAILS into the holes that line up over the UPRIGHT (P).

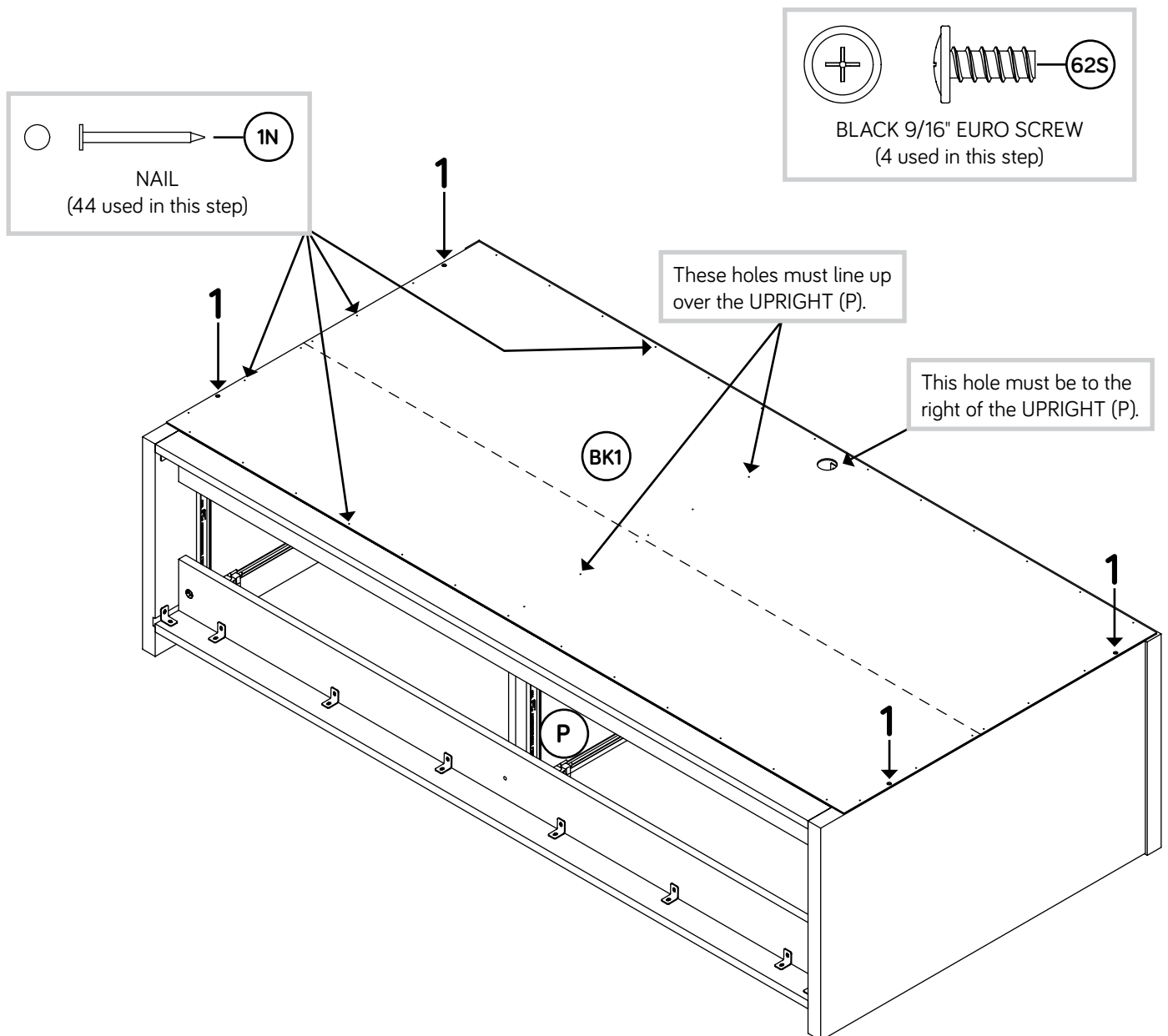

Step 22

⚠ Carefully stand your unit upright in its final location. We recommend using the SAFETY STRAP for added stability.

STUD INSTALLATION (Preferred Method)

1. Locate the center of a stud in your wall near your unit and mark it with a pencil just below the top surface of your unit so the SAFETY STRAP will not be visible.
2. Drill a 1/8" hole on the mark and into the stud in your wall.
3. Fasten the unit to the wall. Use the LONG SCREW from the FURNITURE TIPPING RESTRAINT KIT (96) through the hole in the SAFETY STRAP and into the 1/8" hole.

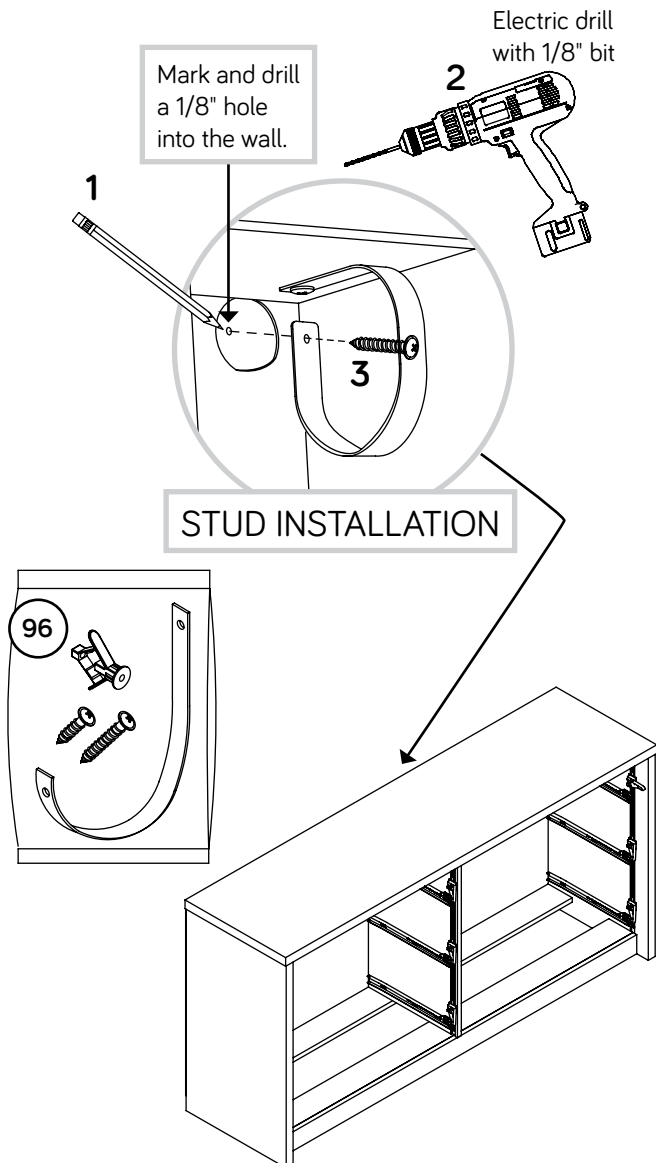

DRYWALL ANCHOR INSTALLATION

1. Use a pencil to mark your wall in your desired location just below the top surface of your unit so the SAFETY STRAP will not be visible.
2. Drill a 3/8" hole on the mark.
3. While squeezing the wings together, use your hammer to tap the DRYWALL ANCHOR from the FURNITURE TIPPING RESTRAINT KIT (96) into the hole until it is even with the surface of the wall.
4. Fasten the unit to the wall. Use the LONG SCREW through the hole in the SAFETY STRAP and into the DRYWALL ANCHOR. Turn multiple turns to completely tighten.

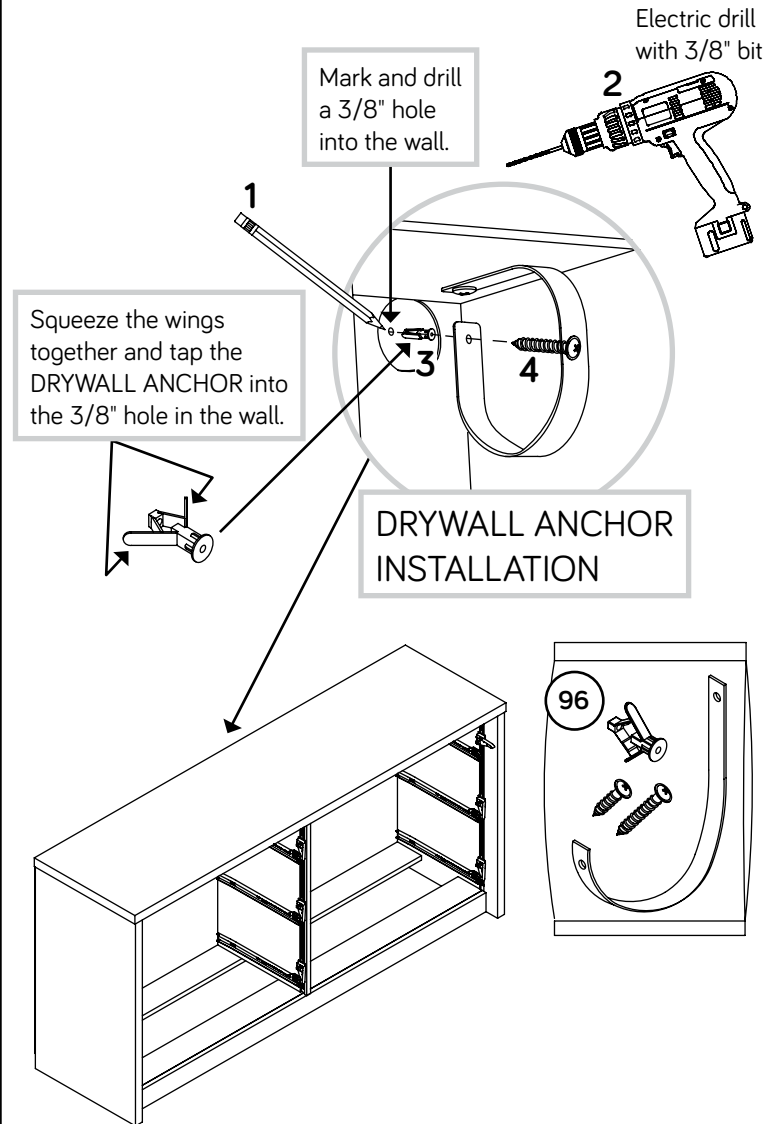

Step 23

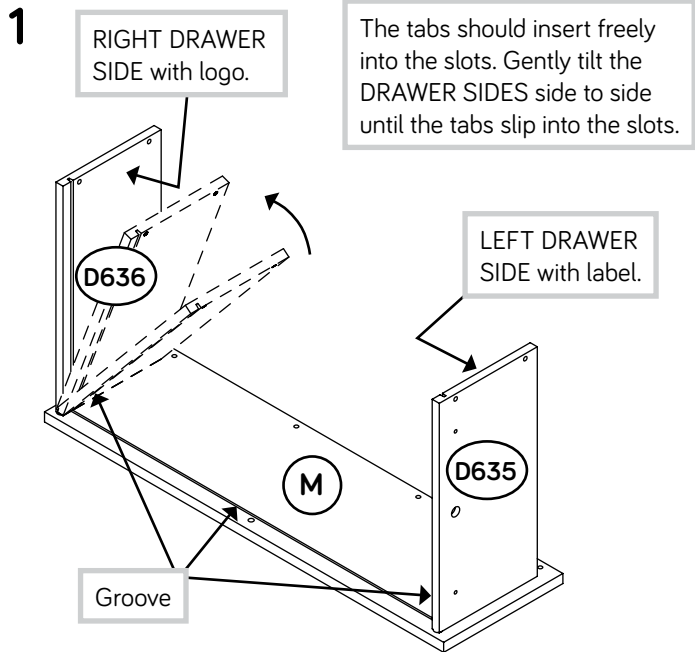

✚ Insert one set of DRAWER SIDES (D635 and D636) at an angle into the slot at each end of one LEFT DRAWER FRONT (M).

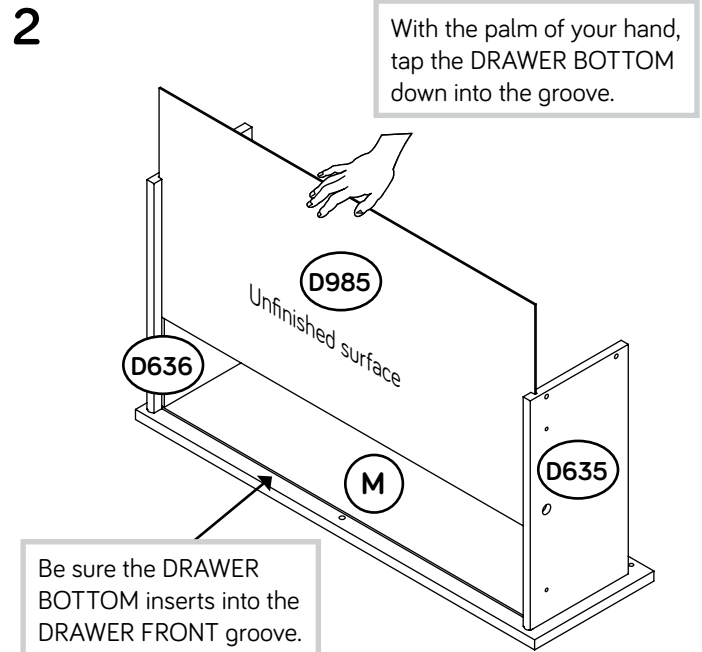

✚ Slide a DRAWER BOTTOM (D985) into the grooves in the DRAWER SIDES (D635 and D636) and LEFT DRAWER FRONT (M).

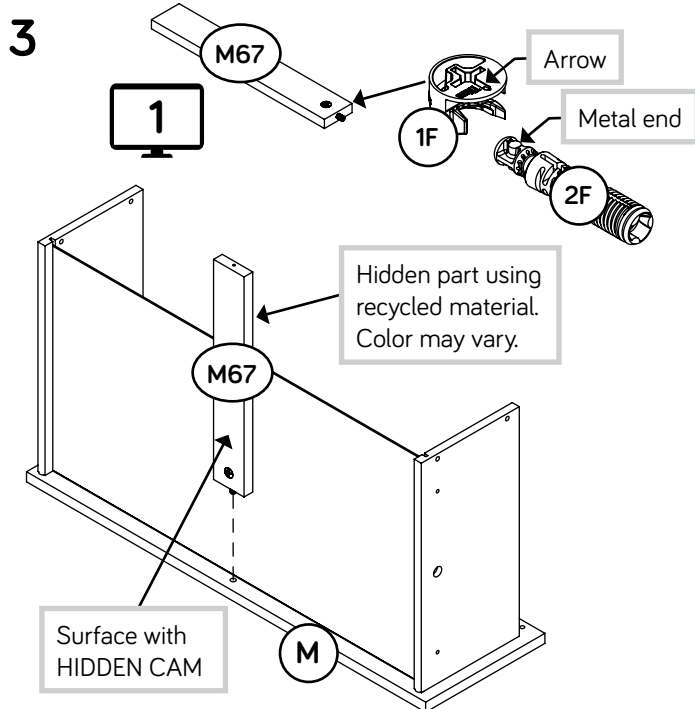

✚ Push one HIDDEN CAM (1F) into a DRAWER BRACE (M67). Then, insert the metal end of a CAM DOWEL (2F) into the HIDDEN CAM.

✚ Fasten the DRAWER BRACE (M67) to the LEFT DRAWER FRONT (M). Tighten one HIDDEN CAM.

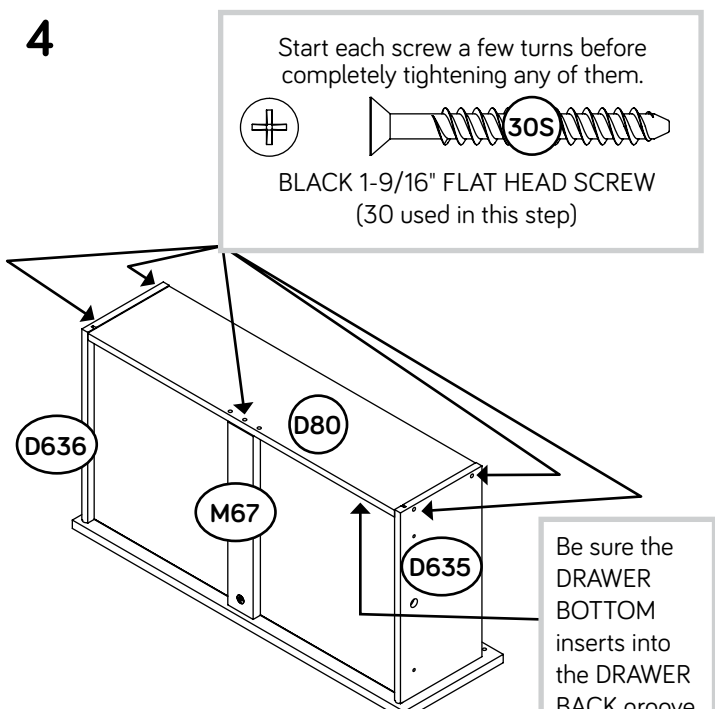

✚ Fasten a DRAWER BACK (D80) to the DRAWER SIDES (D635 and D636) and DRAWER BRACE (M67). Use five BLACK 1-9/16" FLAT HEAD SCREWS (30S).

✚ Repeat this step for the remaining drawers.

Step 24



- ✦ Insert a SLIDE CAM (10A) into each DRAWER SIDE (D635 and D636).
- ✦ Fasten a DRAWER RIGHT (35GC) to the RIGHT DRAWER SIDE (D636) and a DRAWER LEFT (35GD) to the LEFT DRAWER SIDE (D635). Use four GOLD 5/16" FLAT HEAD SCREWS (3S) through holes #1 and #3.
- ✦ **NOTE:** The screw head in the CAM must be visible through the slotted hole in the SLIDE.
- ✦ Repeat this step for the remaining drawers.

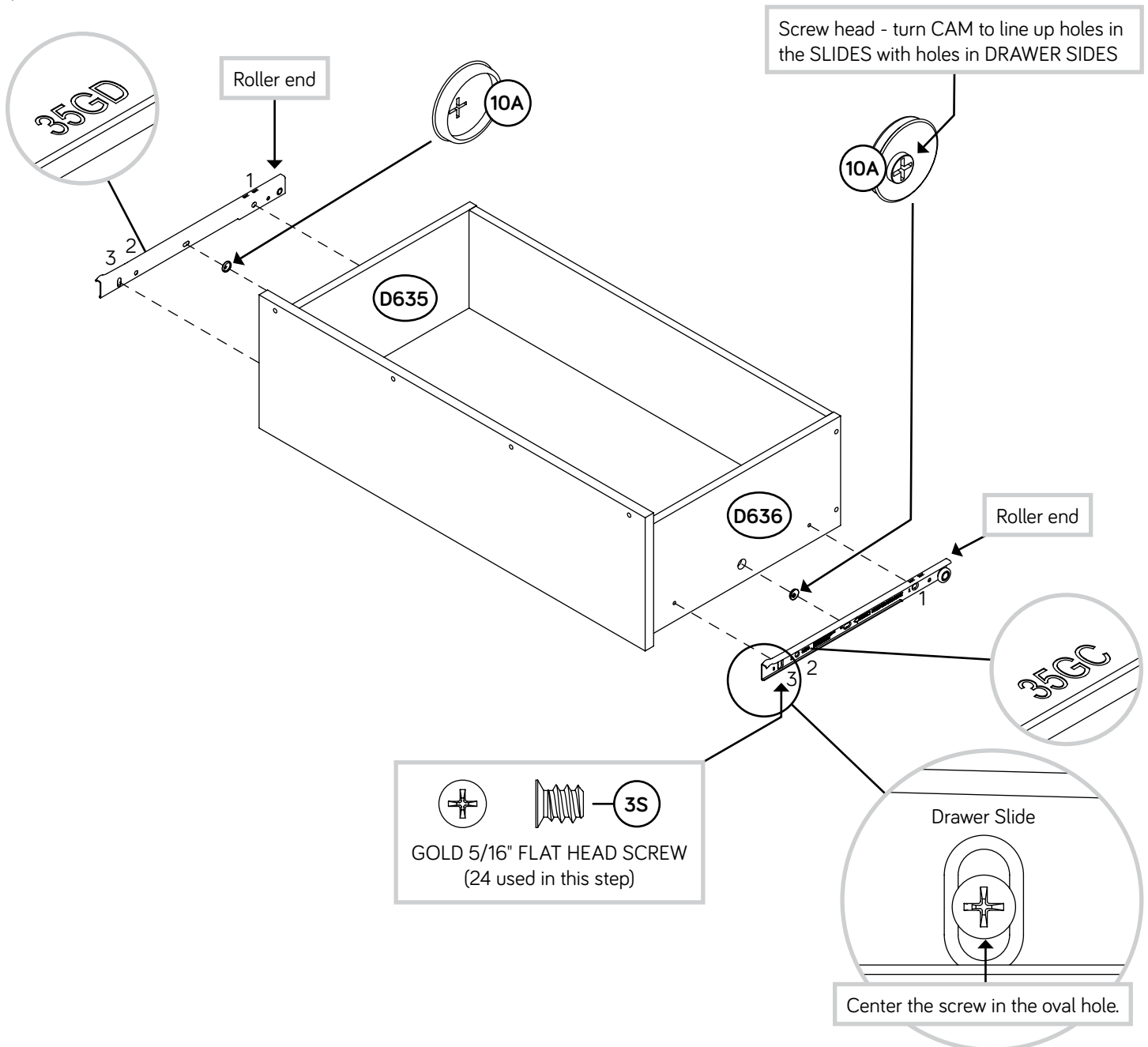

Step 25

- Fasten one HANDLE (G) to the LEFT DRAWER FRONT (M). Use four SILVER 1-1/8" FLAT HEAD SCREWS (10S).
- NOTE:** You should start each SCREW a few turns before completely tightening any of them.
- Repeat this step for the remaining drawers.

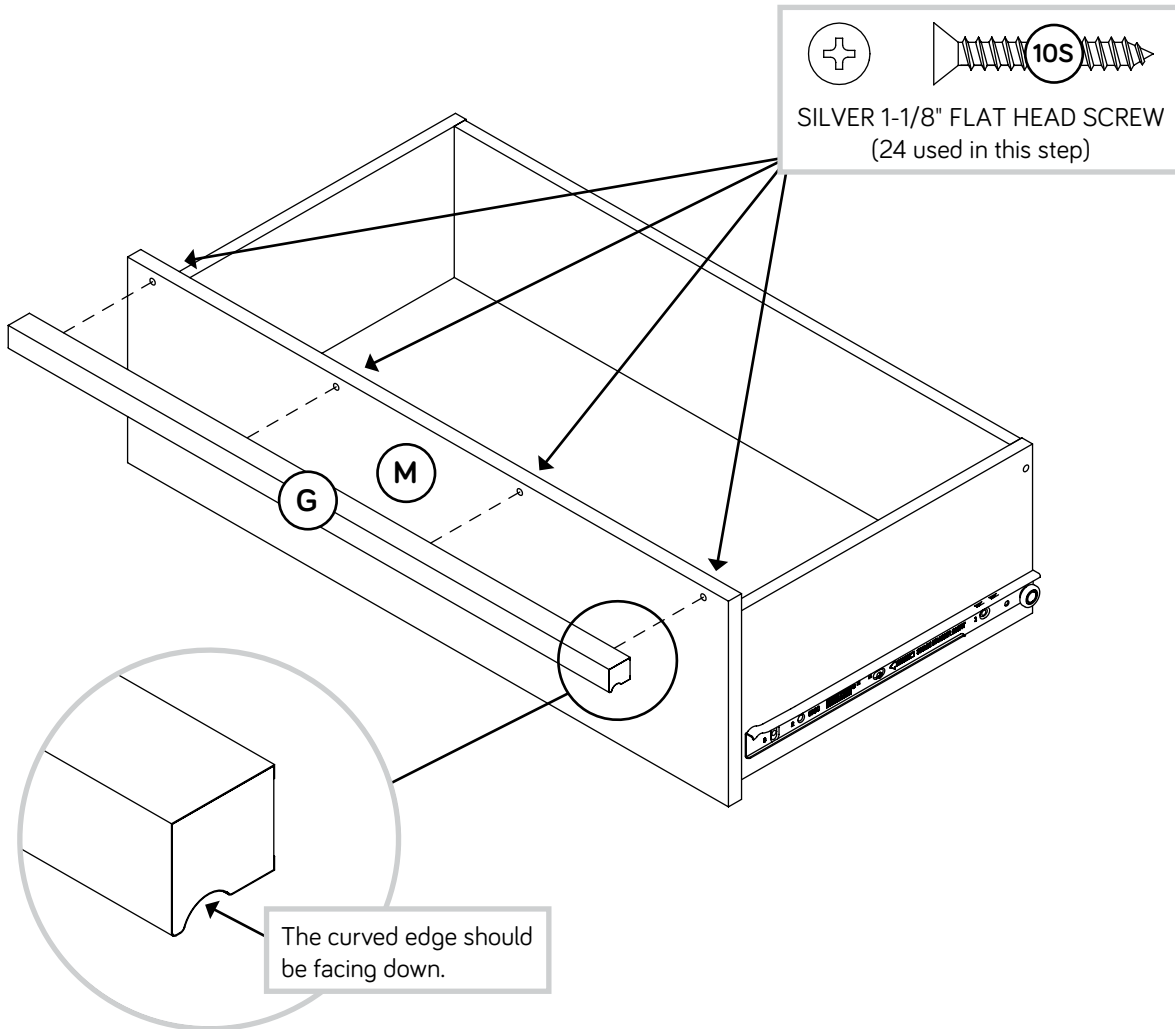

Step 26

12



- ⚠ **NOTE:** Do not use the DRAWER with the label in this step.
- ⚠ Lift the lever on the INTERLOCK TRACK up all the way so it sticks out as shown in the enlarged diagram.
- ⚠ To insert the bottom drawer into your unit, tip the front of the drawer down and drop the rollers on the drawer behind the rollers on the unit. Lift the front of the drawer up and slide the drawer partway into the unit.
- ⚠ **NOTE:** The roller on the drawer must drop down behind the roller on the unit for your drawer to work properly. The drawer should **not** sit above or below the rail in your unit.
- ⚠ Lower the lever against the drawer slide and push the drawer **completely** into the unit. Only one drawer can be open at a time.

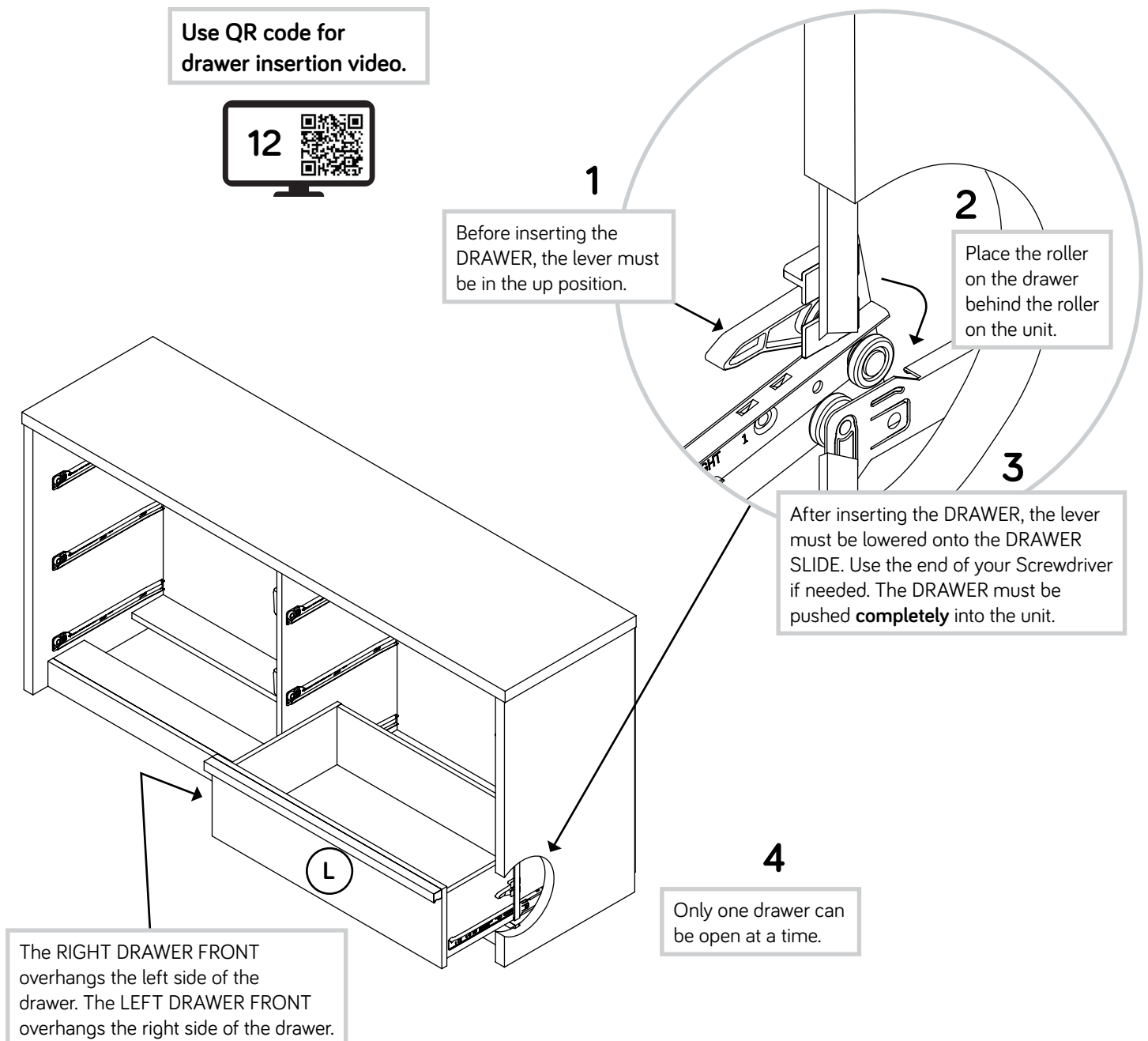

Use QR code for drawer insertion video.





Repeat the previous step to insert the remaining DRAWERS. Be sure to push each DRAWER **completely** into the unit.

NOTE: Be sure the label on the LEFT DRAWER SIDE is in one of the UPPER drawers.

⚠ WARNING	
	Children have died from furniture tipover. To reduce the risk of furniture tipover: <ul style="list-style-type: none">• ALWAYS install anti-tip device provided.• NEVER put a TV on this product.• NEVER allow children to stand, climb, or hang on any drawers, doors, or shelves.• NEVER open more than one drawer at a time.• DO NOT defeat or remove the drawer interlock system; it is an important stability and safety system.• Place heaviest items in the lowest drawers.
	
8/23	597314
<i>This is a permanent label. Do not remove!</i>	

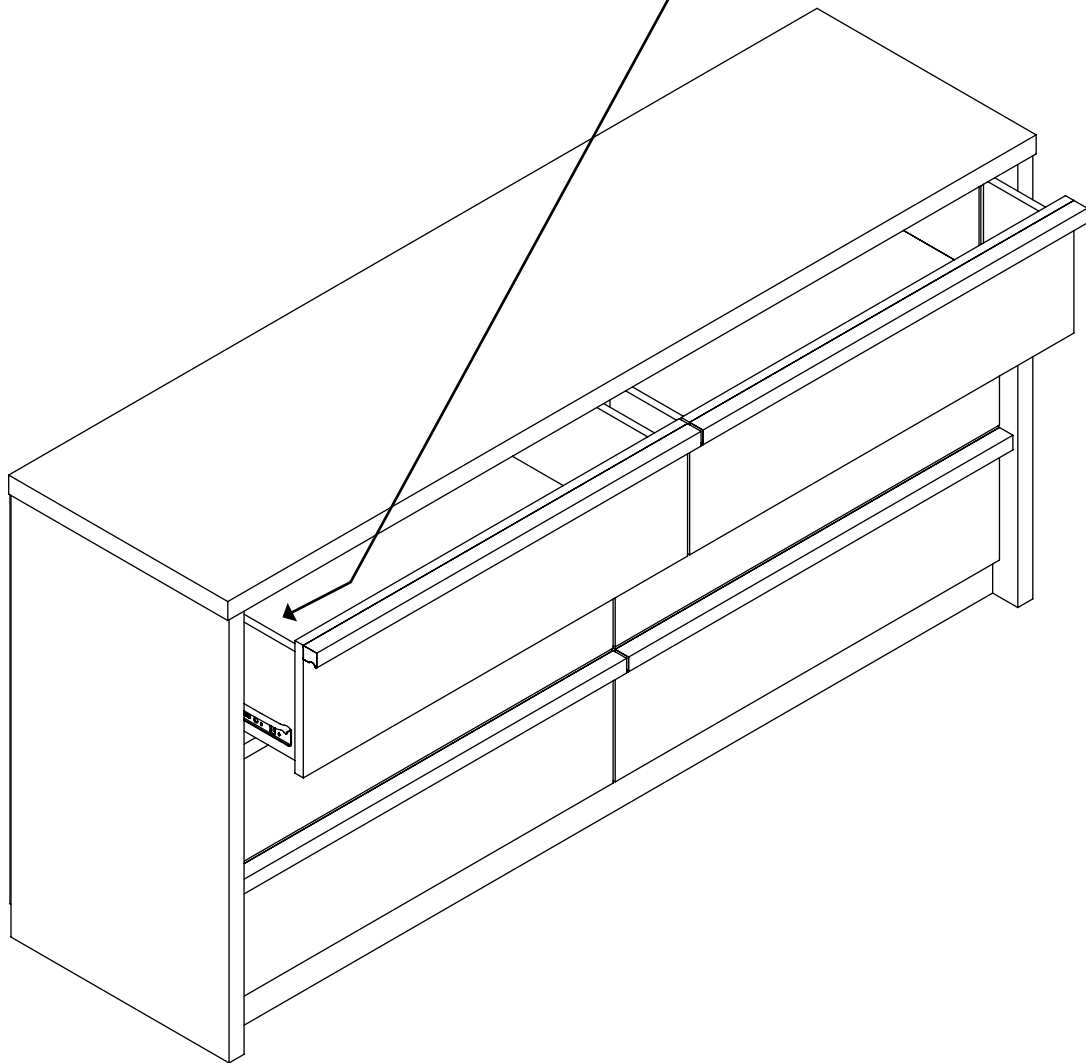



✚ To make adjustments to the drawer, loosen SCREW #3 in the SLIDES a 1/4 turn, then turn the cam clockwise or counter-clockwise. Notice how the drawer raises or lowers as you turn the cam. By adjusting the drawer this way, it will help the DRAWER FRONT line up better when closed. Tighten the SCREWS when finished with adjustments.

Loosen screw #3 a 1/4 turn, turn the cam a 1/4 turn maximum in both the clockwise and counter-clockwise directions to make adjustments, and then tighten screw #3.

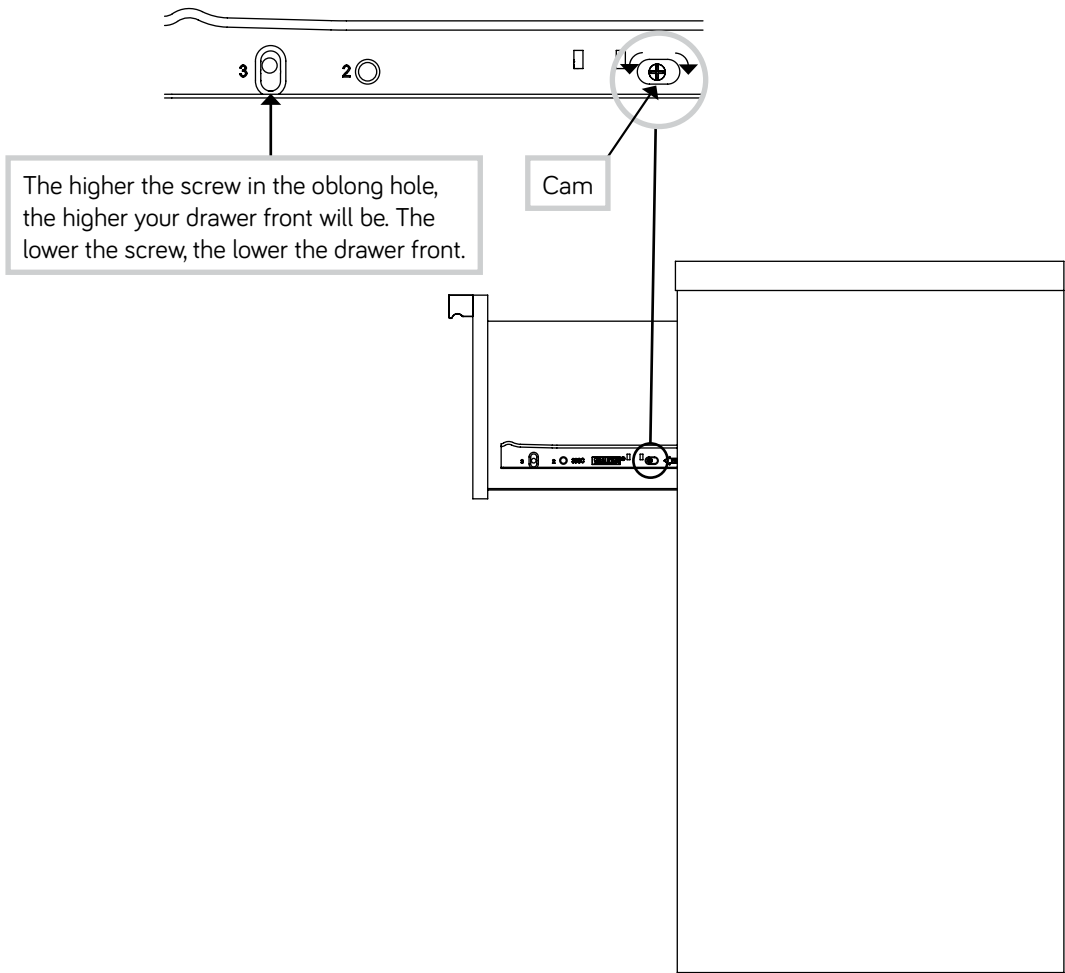

Step 29

🔧 **NOTE:** Please read the back pages of the instruction booklet for important safety information.

🔧 This completes assembly. Clean with a damp cloth. Wipe dry.

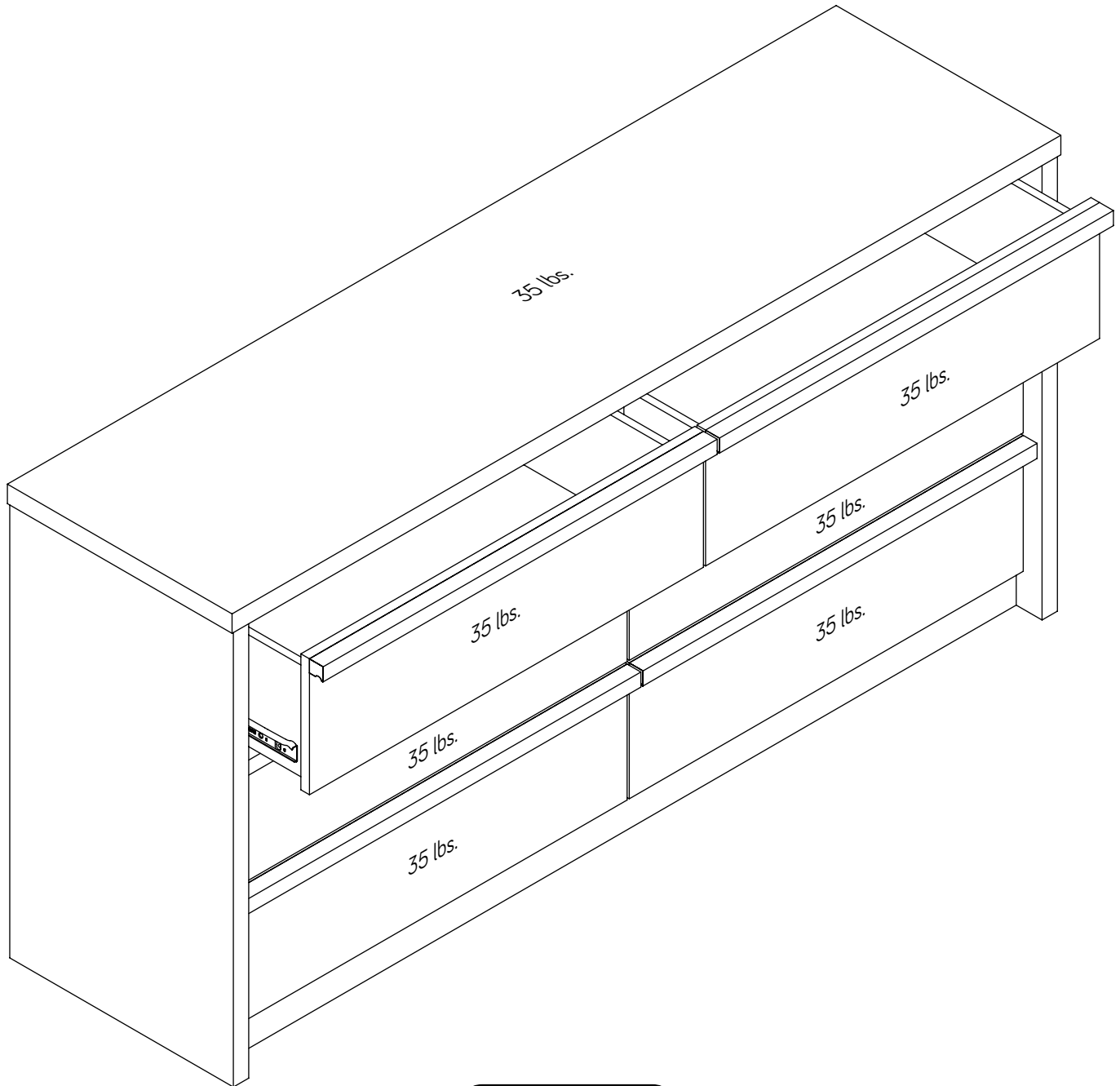

Scan to rate and review
your piece at **Sauder.com**

Your opinion matters!



Utilisez les instructions d'assemblage en français avec les schémas étape par étape du manuel d'instruction en anglais. Chaque étape en français correspond à la même étape en anglais. Comparer la "Liste de pièces" ci-dessous avec la "PART IDENTIFICATION" du manuel en anglais pour vous familiariser avec les pièces avant l'assemblage.

REMARQUE : CE MANUEL D'INSTRUCTIONS CONTIENT **D'IMPORTANTES** INFORMATIONS RELATIVES À LA SÉCURITÉ. À LIRE ET CONSERVER POUR TOUTE RÉFÉRENCE FUTURE.

NOUS CONTACTER EN PREMIER**AVANT D'EFFECTUER TOUT RETOUR AU MAGASIN.**

Nous faisons de notre mieux pour nous assurer que votre meuble arrive dans d'excellentes conditions. Nos représentants du service Clientèle sont aimables et prêts à vous aider au cas où une pièce aurait été endommagée ou manquerait (ou si vous aviez besoin d'aide pour l'assemblage). Appelez ou envoyez un SMS:

800.523.3987

**Du lundi au vendredi, de 8:30 heures du matin à
5 heures du soir (horaire Côte Est)
(sauf jours fériés)**

Si une pièce a besoin d'être remplacée, la pièce de remplacement sera envoyée dans les 48 heures. (Sauf week-ends et jours fériés)

Noter la date d'achat de cet élément et conserver le livret pour future référence. Pour contacter Sauder en ce qui concerne cet élément, faire référence au numéro de lot et numéro de modèle en appelant notre numéro sans frais.

Lot n° : _____

Date de l'achat : _____

LISTE DE PIÈCES			LISTE DE PIÈCES		
REFERENCE	DESCRIPTION	QUANTITÉ	REFERENCE	DESCRIPTION	QUANTITÉ
BK1	ARRIÈRE	1	35GA	ÉLÉMENT DROIT.....	6
D80	ARRIÈRE DE TIROIR.....	6	35GB	ÉLÉMENT GAUCHE	6
D635	CÔTÉ GAUCHE DE TIROIR.....	6	35GC	TIROIR DROIT	6
	- 1 avec étiquette		35GD	TIROIR GAUCHE.....	6
D636	CÔTÉ DROIT DE TIROIR.....	6	10A	EXCENTRIQUE DE COULISSE	12
D985	FOND DE TIROIR.....	6	1F	EXCENTRIQUE ESCAMOTABLE.....	16
G	POIGNÉE.....	6	2F	CHEVILLE D'EXCENTRIQUE	16
L	DEVANT DROIT DE TIROIR.....	3	4G	CONSOLE EN MÉTAL	16
M	DEVANT GAUCHE DE TIROIR	3	1N	CLOU	44
M67	ENTRETOISE DE TIROIR.....	6	9T	RAIL DE VERROUILLAGE	2
	(Pièce cachée utilisant des matériaux recyclés. La couleur peut varier.)		96	KIT DE RETENUE ANTI-BASCULEMENT POUR MOBILIER.....	1
N	EXTRÉMITÉ GAUCHE.....	1	1S	VIS TÊTE LARGE 14 mm NOIRE.....	32
O	EXTRÉMITÉ DROITE	1	3S	VIS TÊTE PLATE 8 mm DORÉE	48
P	MONTANT.....	1	10S	VIS TÊTE PLATE 28 mm ARGENTÉE.....	24
Q	PLINTHE.....	1	30S	VIS TÊTE PLATE 40 mm NOIRE	30
R	ENTRETOISE AVANT	1	62S	VIS EURO 14 mm.....	4
S	PETITE ENTRETOISE.....	1	113S	VIS TÊTE PLATE 50 mm NOIRE	2
U	ENTRETOISE ARRIÈRE.....	1			
	(Pièce cachée utilisant des matériaux recyclés. La couleur peut varier.)				
V2	DESSUS.....	1			

Guide d'utilisation de la visserie

UTILISATION DE LA EXCENTRIQUE ESCAMOTABLE ET DE LA CHEVILLE D'EXCENTRIQUE

1. Enfoncer un EXCENTRIQUE ESCAMOTABLE dans la partie. La flèche dans l'EXCENTRIQUE ESCAMOTABLE doit être dirigée vers le trou dans le chant de la planche.
2. Insérer l'extrémité en métal de la CHEVILLE DE CAME dans la CAME ESCAMOTABLE.
3. Attention: Risque des dégâts ou blessures. Les EXCENTRIQUES ESCAMOTABLES doivent être serrés à bloc. Les EXCENTRIQUES ESCAMOTABLES que ne sont pas serrés à bloc peuvent desserrer et les pièces peuvent séparer. Pour serrer à bloc : Commencer. Flèche. Serrer. Maximum de 210 degrés. Minimum de 190 degrés.

ÉTAPE 1

Ne pas serrer les EXCENTRIQUES ESCAMOTABLES dans cette étape.

Assembler l'élément sur un sol à moquette ou sur le carton vide pour éviter d'endommager l'élément ou le sol.

Enfoncer deux EXCENTRIQUES ESCAMOTABLES (1F) dans l'EXTRÉMITÉ GAUCHE (N). Ensuite, insérer l'extrémité en métal de la CHEVILLE D'EXCENTRIQUE (2F) dans chaque EXCENTRIQUE ESCAMOTABLE.

ÉTAPE 2

Fixer trois ÉLÉMENTS GAUCHES (35GB) à l'EXTRÉMITÉ GAUCHE (N). Utiliser six VIS TÊTE PLATE 8 mm DORÉES (3S) à travers les trous n° 1 et n° 3.

ÉTAPE 3

Ouvrir le KIT DE RETENUE ANTI-BASCULEMENT POUR MOBILIER (96) et fixer la SANGLE DE SÉCURITÉ au DESSUS (V2). Utiliser la VIS COURTE fournie.

REMARQUE : Placer la SANGLE DE SÉCURITÉ exactement comme l'indique le schéma.

ÉTAPE 4

Fixer l'EXTRÉMITÉ GAUCHE (N) au DESSUS (V2). Serrer deux EXCENTRIQUES ESCAMOTABLES.

ÉTAPE 5

Ne pas serrer les EXCENTRIQUES ESCAMOTABLES dans cette étape.

Enfoncer deux EXCENTRIQUES ESCAMOTABLES (1F) dans le MONTANT (P). Ensuite, insérer l'extrémité en métal de la CHEVILLE D'EXCENTRIQUE (2F) dans chaque EXCENTRIQUE ESCAMOTABLE.

Fixer trois ÉLÉMENTS GAUCHES (35GB) au MONTANT (P). Utiliser six VIS TÊTE PLATE 8 mm DORÉES (3S) à travers les trous n° 1 et n° 3.

ÉTAPE 6

Retourner soigneusement le MONTANT (P).

Insérer le montant du RAIL D'INTERVERROUILLAGE (9T) dans le gros trou dans le MONTANT (P) et placer le RAIL D'INTERVERROUILLAGE dans la rainure.

ÉTAPE 7

Fixer trois ÉLÉMENTS DROITS (35GA) au MONTANT (P). Utiliser six VIS TÊTE PLATE 8 mm DORÉES (3S) à travers les trous n° 1 et n° 3.

REMARQUE : Les GLISSIÈRES se recouvrent le RAIL D'INTERVERROUILLAGE légèrement.

ÉTAPE 8

Fixer le MONTANT (P) au DESSUS (V2). Serrer deux EXCENTRIQUES ESCAMOTABLES.

ÉTAPE 9

Ne pas serrer les EXCENTRIQUES ESCAMOTABLES dans cette étape.

Enfoncer deux EXCENTRIQUES ESCAMOTABLES (1F) dans l'ENTRETOISE ARRIÈRE (U). Ensuite, insérer l'extrémité en métal de la CHEVILLE D'EXCENTRIQUE (2F) dans chaque EXCENTRIQUE ESCAMOTABLE.

ÉTAPE 10

Fixer huit CONSOLES EN MÉTAL (4G) à la PETITE ENTRETOISE (S). Utiliser huit VIS TÊTE LARGE 14 mm NOIRES (1S).

REMARQUE : S'assurer que les CONSOLES sont à fleur des bords de l'ENTRETOISE.

ÉTAPE 11

Fixer les CONSOLES EN MÉTAL sur la PETITE ENTRETOISE (S) à l'ENTRETOISE ARRIÈRE (U). Utiliser six VIS TÊTE LARGE 14 mm NOIRES (1S).

REMARQUE : Il est préférable de donner quelques tours de tournevis à chaque VIS avant de les serrer toutes à bloc.

ÉTAPE 12

Fixer l'ENTRETOISE ARRIÈRE (U) à l'EXTRÉMITÉ GAUCHE (N). Serrer un EXCENTRIQUE ESCAMOTABLE.

ÉTAPE 13

Ne pas serrer les EXCENTRIQUES ESCAMOTABLES dans cette étape.

Enfoncer deux EXCENTRIQUES ESCAMOTABLES (1F) dans l'ENTRETOISE AVANT (R). Ensuite, insérer l'extrémité en métal de la CHEVILLE D'EXCENTRIQUE (2F) dans chaque EXCENTRIQUE ESCAMOTABLE.

Fixer huit CONSOLES EN MÉTAL (4G) aux ENTRETOISES (Q et R). Utiliser huit VIS TÊTE LARGE 14 mm NOIRES (1S).

REMARQUE : S'assurer que les CONSOLES sont à fleur des bords des ENTRETOISES.

ÉTAPE 14

Fixer les CONSOLES EN MÉTAL sur l'ENTRETOISE AVANT (R) à la PLINTHE (Q). Utiliser six VIS TÊTE LARGE 14 mm NOIRES (1S).

REMARQUE : Il est préférable de donner quelques tours de tournevis à chaque VIS avant de les serrer toutes à bloc.

ÉTAPE 15

Fixer l'ENTRETOISE AVANT (R) à l'EXTRÉMITÉ GAUCHE (N). Serrer un EXCENTRIQUE ESCAMOTABLE.

Fixer les ENTRETOISES (R et U) au MONTANT (P). Utiliser deux VIS TÊTE PLATE 50 mm NOIRES (113S).

ÉTAPE 16

Ne pas serrer les EXCENTRIQUES ESCAMOTABLES dans cette étape.

Enfoncer deux EXCENTRIQUES ESCAMOTABLES (1F) dans l'EXTRÉMITÉ DROITE (O). Ensuite, insérer l'extrémité en métal de la CHEVILLE D'EXCENTRIQUE (2F) dans chaque EXCENTRIQUE ESCAMOTABLE.

ÉTAPE 17

Insérer le montant du RAIL D'INTERVERROUILLAGE (9T) dans le gros trou dans l'EXTRÉMITÉ DROITE (O) et placer le RAIL D'INTERVERROUILLAGE dans la rainure.

ÉTAPE 18

Fixer trois ÉLÉMENTS DROITS (35GA) à l'EXTRÉMITÉ DROITE (O). Utiliser six VIS TÊTE PLATE 8 mm DORÉES (3S) à travers les trous n° 1 et n° 3.

REMARQUE : Les GLISSIÈRES se recouvrent le RAIL D'INTERVERROUILLAGE légèrement.

ÉTAPE 20

Avec précaution, retourner l'élément sur son dessus.

Fixer les CONSOLES EN MÉTAL sur les ENTRETOISES (Q et S) aux EXTRÉMITÉS (N et O). Utiliser quatre VIS TÊTE LARGE 14 mm NOIRES (1S).

ÉTAPE 19

Fixer l'EXTRÉMITÉ DROITE (O) aux ENTRETOISES (R et U) et au DESSUS (V2). Serrer quatre EXCENTRIQUES ESCAMOTABLES.

ÉTAPE 21

Avec précaution, retourner l'unité sur ses bords avant. Déplier l'ARRIÈRE (BK1) et le placer sur l'élément comme l'indique le schéma.

IMPORTANT : L'unité doit être « équerré » à l'ARRIÈRE (BK1) avant de le fixer. Faire un espacement égal le long des quatre bords de l'ARRIÈRE (BK1). Si besoin est, enfoncer sur les coins opposés de l'unité pour s'assurer d'être « d'équerre ».

INSTALLATION DE L'ARRIÈRE

- Commencer à fixer l'ARRIÈRE (BK1) à l'aide de quatre VIS EURO 14 mm NOIRES (62S) à travers les quatre trous indiqués aux positions 1.
- Continuer à fixer l'ARRIÈRE (BK1) à votre unité en utilisant les CLOUS (1N) à travers tous les trous restants.
- REMARQUE** : S'assurer de bien enfoncer les CLOUS dans les trous qui sont alignés sur le MONTANT (P).

ÉTAPE 22

Relever, avec précaution, l'unité dans sa position verticale et placer l'unité dans son emplacement final. Il est recommandé d'utiliser la SANGLE DE SÉCURITÉ pour renforcer la stabilité.

INSTALLATION SUR LES MONTANTS (Méthode préférée)

- Repérer le centre d'un montant dans le mur près de votre unité et le marquer avec un crayon en-dessous de la surface supérieure de l'unité de sorte que la SANGLE DE SÉCURITÉ ne soit pas visible.
- Percer un trou de 3 mm sur la marque et dans le montant dans le mur.
- Fixer l'unité au mur. Utiliser la VIS LONGUE du KIT DE RETENUE ANTI-BASCULEMENT POUR MOBILIER (96) à travers le trou de la SANGLE DE SÉCURITÉ et dans le trou de 3 mm.

INSTALLATION DU DISPOSITIF D'ANCRAGE MURAL

- Utiliser un crayon pour marquer votre mur à l'endroit souhaité juste en dessous de la surface supérieure de votre unité afin que la SANGLE DE SÉCURITÉ ne soit pas visible.
- Percer un trou de 9,5 mm sur la marque.
- Tout en pincer les ailes ensemble, utiliser un marteau pour enfoncer le DISPOSITIF D'ANCRAGE MURAL du KIT DE RETENUE ANTI-BASCULEMENT POUR MOBILIER (96) dans le trou jusqu'à ce qu'il soit à fleur avec la surface du mur.
- Fixer l'unité au mur. Utiliser la VIS LONGUE à travers le trou dans la SANGLE DE SÉCURITÉ et dans le DISPOSITIF D'ANCRAGE MURAL. Tourner plusieurs tours pour serrer complètement.

ÉTAPE 23

- Insérer un ensemble de CÔTÉS DE TIROIR (D635 et D636) en biseau dans la fente dans chaque extrémité du DEVANT GAUCHE DE TIROIR (M).
- Enfiler un FOND DE TIROIR (D985) dans les rainures des CÔTÉS DE TIROIR (D635 et D636) et du DEVANT GAUCHE DE TIROIR (M).
- Enfoncer une EXCENTRIQUE ESCAMOTABLE (1F) dans une ENTRETOISE DE TIROIR (M67). Ensuite, insérer l'extrémité en métal de la CHEVILLE D'EXCENTRIQUE (2F) dans l'EXCENTRIQUE ESCAMOTABLE.
Fixer l'ENTRETOISE DE TIROIR (M67) au DEVANT GAUCHE DE TIROIR (M). Serrer un EXCENTRIQUE ESCAMOTABLE.
- Fixer l'ARRIÈRE DE TIROIR (D80) aux CÔTÉS DE TIROIR (D635 et D636) et à l'ENTRETOISE DE TIROIR (M67). Utiliser cinq VIS TÊTE PLATE 40 mm NOIRES (30S).
Répéter cette étape pour les autres TIROIRS.

ÉTAPE 24

Insérer une EXCENTRIQUE DE COULISSE (10A) dans chaque CÔTÉ DE TIROIR (D635 et D636).

Fixer un TIROIR DROIT (35GC) sur le CÔTÉ DROIT DE TIROIR (D636) et un TIROIR GAUCHE (35GD) sur le CÔTÉ GAUCHE DE TIROIR (D635). Utiliser quatre VIS TÊTE PLATE 8 mm DORÉES (3S) à travers les trous n° 1 et n° 3.

REMARQUE : La tête de vis dans l'EXCENTRIQUE doit être visible à travers le trou fendu dans la COULISSE.

Répéter cette étape pour les autres TIROIRS.

ÉTAPE 25

Fixer une POIGNÉE (G) sur le DEVANT GAUCHE DE TIROIR (M). Utiliser quatre VIS TÊTE PLATE 28 mm ARGENTÉES (10S).

REMARQUE : Il est préférable de donner quelques tours de tournevis à chaque VIS avant de les serrer toutes à bloc.

Répéter cette étape pour les autres TIROIRS.

ÉTAPE 26

REMARQUE : Ne pas utiliser le TIROIR avec l'étiquette dans cette étape.

Soulever complètement le levier sur le RAIL D'INTERVERROUILLAGE pour qu'il dépasse l'unité comme indiqué sur le schéma agrandi.

Pour insérer le tiroir dans l'élément, abaisser le devant du tiroir et faire passer les roulettes situées sur le tiroir derrière les roulettes situées sur l'élément. Relever le devant du tiroir et le glisser à mi-chemin dans l'unité.

REMARQUE : La roulette du tiroir doit descendre derrière la roulette de l'unité pour que votre tiroir fonctionne correctement. Le tiroir **ne** doit pas être placé au-dessus ou en dessous du rail de votre unité.

Abaisser le levier contre la glissière du tiroir et pousser **complètement** le tiroir dans l'unité. Un seul tiroir peut être ouvert à la fois.

ÉTAPE 27

AVERTISSEMENT :

Des enfants sont morts à la suite du basculement d'un meuble. Pour réduire le risque de basculement des meubles:

- TOUJOURS installer le dispositif anti-basculement fourni.
- Ne JAMAIS placer un téléviseur sur ce produit.
- Ne JAMAIS laisser des enfants se tenir debout, grimper ou s'accrocher aux tiroirs, aux portes ou aux étagères.
- Ne JAMAIS ouvrir plus d'un tiroir à la fois.
- NE PAS désactiver ou retirer le système de verrouillage du tiroir; c'est un système important pour la stabilité et la sécurité.
- Placer les objets les plus lourds dans les tiroirs les plus bas.

Cette étiquette est permanente. Ne pas l'enlever!

Répéter l'étape précédente pour insérer les autres TIROIRS. S'assurer de bien enfoncer chaque TIROIR **complètement** dans l'unité.

REMARQUE : S'assurer l'étiquette sur le CÔTÉ GAUCHE DE TIROIR est dans l'un des tiroirs SUPÉRIEURS.

ÉTAPE 28

Pour ajuster le tiroir, desserrer la VIS n° 3 dans les COULISSES un quart de tour et tourner ensuite la came dans le sens des aiguilles d'une montre ou dans le sens contraire. Noter que le tiroir monte ou descend lorsque l'on tourne la came. Ajuster le tiroir de cette manière permet au DEVANT DE TIROIR d'être mieux aligné une fois fermé. Resserrer les VIS après d'avoir ajusté.

ÉTAPE 29

REMARQUE : Prière de lire les informations importantes sur la sécurité figurant sur les pages arrière du manuel d'instructions.

Ceci complète l'assemblage. Nettoyer avec un tissu humide. Essuyer.

Use estas instrucciones de ensamblaje en español junto con las figuras paso-a-paso provistas en el folleto inglés. Cada paso en español corresponde al mismo paso en inglés. Compare la “Lista de Part” abajo con la “Part Identification” en el folleto en inglés para familiarizarse con Las partes de ensamblaje.

NOTA: ESTE FOLLETO DE INSTRUCCIONES CONTIENE INFORMACIÓN **IMPORTANTE** SOBRE LA SEGURIDAD. POR FAVOR LEA Y GUÁRDELO PARA REFERENCIA EN EL FUTURO.

**CONTÁCTENOS PRIMERO
ANTES DE HACER DEVOLUCIONES A LA TIENDA.**

Tratamos de asegurar que su mueble llega en condición excelente. Nuestros representantes de Servicio al Cliente son amables y listos para ayudarle con servicio rápido y eficiente si una parte está defectuosa o ausente (o si necesita ayuda con el ensamblaje). Llame o envíe un mensaje de texto:

800.523.3987

**Lunes a viernes, 8:30 a.m. - 5:00 p.m.
Hora oficial del Este
(excepto días festivos)**

Si requiere un repuesto de una parte, será enviado dentro de 48 horas (excepto los fines de semana y días festivos)

Anote la fecha de comprar esta unidad y guarde el folleto para su referencia futura. Si necesita ponerse en contacto con Sauder en cuanto a esta unidad, refiérase al número de lote y al número de modelo cuando llame a nuestro número gratis.

No. lote: _____

Fecha de compra: _____

LISTA DE PARTES			LISTA DE PARTES		
ITEM	DESCRIPCIÓN	CANTIDAD	ITEM	DESCRIPCIÓN	CANTIDAD
BK1	DORSO.....	1	35GA	GABINETE DERECHO.....	6
D80	DORSO DE CAJÓN.....	6	35GB	GABINETE IZQUIERDO.....	6
D635	LADO IZQUIERDO DE CAJÓN.....	6	35GC	CAJÓN DERECHO.....	6
	- 1 con etiqueta		35GD	CAJÓN IZQUIERDO.....	6
D636	LADO DERECHO DE CAJÓN.....	6	10A	EXCÉNTRICO DE CORREDERA.....	12
D985	FONDO DE CAJÓN.....	6	1F	EXCÉNTRICO ESCONDIDO.....	16
G	MANILLA.....	6	2F	PASADOR DE EXCÉNTRICO.....	16
L	CARA DE CAJÓN DERECHO.....	3	4G	SOPORTE DE METAL.....	16
M	CARA DE CAJÓN IZQUIERDO.....	3	1N	CLAVO.....	44
M67	RIOSTRA DE CAJÓN.....	6	9T	CARRIL DE UNIÓN.....	2
	(Parte oculta utilizando material reciclado. El color puede variar.)		96	KIT DE CONTROL ANTI-INCLINACIÓN PARA MOBILIARIO.....	1
N	EXTREMO IZQUIERDO.....	1	1S	TORNILLO NEGRO DE CABEZA GRANDE de 14 mm.....	32
O	EXTREMO DERECHO.....	1	3S	TORNILLO DORADO DE CABEZA PLANA de 8 mm.....	48
P	PARAL.....	1	10S	TORNILLO PLATEADO DE CABEZA PLANA de 28 mm.....	24
Q	FALDÓN.....	1	30S	TORNILLO NEGRO DE CABEZA PLANA de 40 mm.....	30
R	RIOSTRA DELANTERA.....	1	62S	TORNILLO EURO NEGRO de 14 mm.....	4
S	RIOSTRA PEQUEÑA.....	1	113S	TORNILLO NEGRO DE CABEZA PLANA de 50 mm.....	2
U	RIOSTRA POSTERIOR.....	1			
	(Parte oculta utilizando material reciclado. El color puede variar.)				
V2	PANEL SUPERIOR.....	1			

Guía de uso de herrajes

CÓMO UTILIZAR EL EXCÉNTRICO ESCONDIDO Y EL PASADOR DE EXCÉNTRICO

1. Empuje un EXCÉNTRICO ESCONDIDO dentro de la parte. La flecha en el EXCÉNTRICO ESCONDIDO debe apuntar hacia el agujero en el borde de la tabla.
2. Inserte el extremo de metal de un PASADOR DE EXCÉNTRICO dentro de EXCÉNTRICO ESCONDIDO.
3. Precaución: Riesgo de daños o heridas. Los EXCÉNTRICOS ESCONDIDOS deben apretarse completamente. Los EXCÉNTRICOS ESCONDIDOS que no se aprieten completamente se aflojarán y las partes pueden separarse. Para apretar completamente: Comience. Flecha. Apriete. Máximo de 210 grados. Mínimo de 190 grados.

PASO 1

No apriete los EXCÉNTRICOS ESCONDIDOS en este paso.

Ensamble la unidad sobre un piso alfombrado o sobre el cartón vacío para evitar rayar la unidad o el piso.

Empuje dos EXCÉNTRICOS ESCONDIDOS (1F) en el EXTREMO IZQUIERDO (N). A continuación, inserte el extremo de metal de un PASADOR DE EXCÉNTRICO (2F) en cada EXCÉNTRICO ESCONDIDO.

PASO 2

Fije tres GABINETES IZQUIERDOS (35GB) al EXTREMO IZQUIERDO (N). Utilice seis TORNILLOS DORADOS DE CABEZA PLANA de 8 mm (3S) a través de los agujeros No. 1 y No. 3.

PASO 3

Abrir el KIT DE CONTROL ANTI-INCLINACIÓN PARA MOBILIARIO (96) y fijar la CORREA DE SEGURIDAD al PANEL SUPERIOR (V2). Utilice el TORNILLO CORTO provisto.

NOTA: Coloque la CORREA DE SEGURIDAD exactamente como se muestra.

PASO 4

Fije el EXTREMO IZQUIERDO (N) al PANEL SUPERIOR (V2). Apriete dos EXCÉNTRICOS ESCONDIDOS.

PASO 5

No apriete los EXCÉNTRICOS ESCONDIDOS en este paso.

Empuje dos EXCÉNTRICOS ESCONDIDOS (1F) en el PARAL (P). A continuación, inserte el extremo de metal de un PASADOR DE EXCÉNTRICO (2F) en cada EXCÉNTRICO ESCONDIDO.

Fije tres GABINETES IZQUIERDOS (35GB) al PARAL (P). Utilice seis TORNILLOS DORADOS DE CABEZA PLANA de 8 mm (3S) a través de los agujeros No. 1 y No. 3.

PASO 6

Con cuidado, dé vuelta el PARAL (P).

Inserte el poste sobre un CARRIL DE UNIÓN (9T) en el agujero grande del PARAL (P) y coloque el CARRIL DE UNIÓN dentro de la ranura.

PASO 7

Fije tres GABINETES DERECHOS (35GA) al PARAL (P). Utilice seis TORNILLOS DORADOS DE CABEZA PLANA de 8 mm (3S) a través de los agujeros No. 1 y No. 3.

NOTA: Los RIELES se solaparán ligeramente el CARRIL DE UNIÓN.

PASO 8

Fije el PARAL (P) al PANEL SUPERIOR (V2). Apriete dos EXCÉNTRICOS ESCONDIDOS.

PASO 9

No apriete los EXCÉNTRICOS ESCONDIDOS en este paso.

Empuje dos EXCÉNTRICOS ESCONDIDOS (1F) dentro de la RIOSTRA POSTERIOR (U). A continuación, inserte el extremo de metal de un PASADOR DE EXCÉNTRICO (2F) en cada EXCÉNTRICO ESCONDIDO.

PASO 10

Fije ocho SOPORTES DE METAL (4G) a la RIOSTRA PEQUEÑA (S). Utilice ocho TORNILLOS NEGROS DE CABEZA GRANDE de 14 mm (1S).

NOTA: Asegúrese que los SOPORTES estén nivelados con los bordes de la RIOSTRA.

PASO 11

Fije los SOPORTES DE METAL sobre la RIOSTRA PEQUEÑA (S) a la RIOSTRA POSTERIOR (U). Utilice seis TORNILLOS NEGROS DE CABEZA GRANDE de 14 mm (1S).

NOTA: Debe apretar cada TORNILLO unas vueltas antes de apretar cualquier tornillo firmemente.

PASO 12

Fije la RIOSTRA POSTERIOR (U) al EXTREMO IZQUIERDO (N). Apriete un EXCÉNTRICO ESCONDIDO.

PASO 13

No apriete los EXCÉNTRICOS ESCONDIDOS en este paso.

Empuje dos EXCÉNTRICOS ESCONDIDOS (1F) en la RIOSTRA DELANTERA (R). A continuación, inserte el extremo de metal de un PASADOR DE EXCÉNTRICO (2F) en cada EXCÉNTRICO ESCONDIDO.

Fije ocho SOPORTES DE METAL (4G) a las RIOSTRAS (Q y R). Utilice ocho TORNILLOS NEGROS DE CABEZA GRANDE de 14 mm (1S).

NOTA: Asegúrese que los SOPORTES estén nivelados con los bordes de las RIOSTRAS.

PASO 14

Fije los SOPORTES DE METAL sobre la RIOSTRA DELANTERA (R) al FALDÓN (Q). Utilice seis TORNILLOS NEGROS DE CABEZA GRANDE de 14 mm (1S).

NOTA: Debe apretar cada TORNILLO unas vueltas antes de apretar cualquier tornillo firmemente.

PASO 15

Fije la RIOSTRA DELANTERA (R) al EXTREMO IZQUIERDO (N). Apriete un EXCÉNTRICO ESCONDIDO.

Fije las RIOSTRAS (R y U) al PARAL (P). Utilice dos TORNILLOS NEGROS DE CABEZA PLANA de 50 mm (113S).

PASO 16

No apriete los EXCÉNTRICOS ESCONDIDOS en este paso.

Empuje dos EXCÉNTRICOS ESCONDIDOS (1F) en el EXTREMO DERECHO (O). A continuación, inserte el extremo de metal de un PASADOR DE EXCÉNTRICO (2F) en cada EXCÉNTRICO ESCONDIDO.

PASO 17

Inserte el poste sobre un CARRIL DE UNIÓN (9T) en el agujero grande del EXTREMO DERECHO (O) y coloque el CARRIL DE UNIÓN dentro de la ranura.

PASO 18

Fije tres GABINETES DERECHOS (35GA) al EXTREMO DERECHO (O). Utilice seis TORNILLOS DORADOS DE CABEZA PLANA de 8 mm (3S) a través de los agujeros No. 1 y No. 3.

NOTA: Los RIELES se solaparán ligeramente el CARRIL DE UNIÓN.

PASO 19

Fije el EXTREMO DERECHO (O) a las RIOSTRAS (R y U) y al PANEL SUPERIOR (V2). Apriete cuatro EXCÉNTRICOS ESCONDIDOS.

PASO 20

Cuidadosamente voltee la unidad para que repose sobre el panel superior.

Fije los SOPORTES DE METAL sobre las RIOSTRAS (Q y S) a los EXTREMOS (N y O). Utilice cuatro TORNILLOS NEGROS DE CABEZA GRANDE de 14 mm (1S).

PASO 21

Cuidadosamente voltee la unidad para que repose sobre los bordes delanteros. Desdoble el DORSO (BK1) y colóquelo sobre la unidad como se muestra.

IMPORTANTE: Su unidad debe estar "cuadrada" con el DORSO (BK1) antes de sujetarlo. Deje el mismo espacio a lo largo de los cuatro bordes del DORSO (BK1). Empuje sobre las esquinas opuestas de la unidad si es requerido para hacerla "cuadrada."

INSTALACIÓN DEL DORSO:

1. Comience a sujetar el DORSO (BK1) con cuatro TORNILLOS NEGROS EURO de 14 mm (62S) a través de los cuatro agujeros que se muestran en las posiciones 1.
2. Termine de sujetar el DORSO (BK1) a la unidad utilizando los CLAVOS (1N) a través de todos los agujeros restantes.
3. **NOTA:** Asegúrese de clavar ligeramente los CLAVOS dentro de los agujeros que se alinean sobre el PARAL (P).

PASO 22

Cuidadosamente ponga la unidad en posición vertical y coloque su unidad en su posición final. Se recomienda que utilice la CORREA DE SEGURIDAD para aumentar la estabilidad.

INSTALACIÓN DEL SOPORTE DE MADERA (Método preferido)

1. Ubique el centro del soporte de madera en la pared cerca de su unidad y marque con un lápiz debajo de la superficie superior de su unidad para que la CORREA DE SEGURIDAD no sea visible.
2. Perfore un agujero de 3 mm en la marca y entre el soporte de madera de su pared.
3. Fije la unidad a la pared. Utilice el TORNILLO LARGO desde el KIT DE CONTROL ANTI-INCLINACIÓN PARA MOBILIARIO (96) a través el agujero en la CORREA DE SEGURIDAD y en el agujero de 3 mm.

INSTALACIÓN DEL ANCLAJE PARA EL DRYWALL

1. Use un lápiz para marcar su pared en la ubicación deseada justo debajo de la superficie superior de su unidad para que la CORREA DE SEGURIDAD no sea visible.
2. Taladre un agujero de 9,5 mm en la marca.
3. Mientras empuje las alas juntas, use un martillo para golpear el ANCLAJE DE PARED desde el KIT DE CONTROL ANTI-INCLINACIÓN PARA MOBILIARIO (96) en el agujero hasta que quede nivelado con la superficie de la pared.
4. Fije la unidad a la pared. Utilice el TORNILLO LARGO a través el agujero en la CORREA DE SEGURIDAD y en el ANCLAJE DE PARED. Gire varias vueltas para apretar completamente.

PASO 23

1. Inserte un conjunto de los LADOS DE CAJÓN (635 y D636) en ángulo en el encaje en cada extremo de la CARA DE CAJÓN IZQUIERDO (M).
 2. Deslice un FONDO DE CAJÓN (D985) dentro de las ranuras de los LADOS DE CAJÓN (D635 y D636) y de la CARA DE CAJÓN IZQUIERDO (M).
 3. Empuje un EXCÉNTRICO ESCONDIDO (1F) en una RIOSTRA DE CAJÓN (M67). A continuación, inserte el extremo de metal de un PASADOR DE EXCÉNTRICO (2F) en el EXCÉNTRICO ESCONDIDO.
- Fije la RIOSTRA DE CAJÓN (M67) a la CARA DE CAJÓN IZQUIERDO (M). Apriete un EXCÉNTRICO ESCONDIDO.
4. Fije un DORSO DE CAJÓN (D80) a los LADOS DE CAJÓN (D635 y D636) y a la RIOSTRA DE CAJÓN (M67). Utilice cinco TORNILLOS NEGROS DE CABEZA PLANA de 40 mm (30S).

Repita este paso para los CAJONES que quedan.

PASO 24

Inserte un EXCÉNTRICO DE CORREDERA (10A) en cada LADO DE CAJÓN (D635 y D636).

Fije un CAJÓN DERECHO (35GC) al LADO DERECHO DE CAJÓN (D636) y un CAJÓN IZQUIERDO (35GD) al LADO IZQUIERDO DE CAJÓN (D635). Utilice cuatro TORNILLOS DORADOS DE CABEZA PLANA de 8 mm (3S) a través de los agujeros No. 1 y No. 3.

NOTA: La cabeza de tornillo del EXCÉNTRICO debe ser visible a través del agujero alargado de la CORREDERA.

Repita este paso para los CAJONES que quedan.

PASO 25

Fije una MANILLA (G) a la CARA DE CAJÓN IZQUIERDO (M). Utilice cuatro TORNILLOS PLATEADOS DE CABEZA PLANA de 28 mm (10S).

NOTA: Debe apretar cada TORNILLO unas vueltas antes de apretar cualquier tornillo firmemente.

Repita este paso para los CAJONES que quedan.

PASO 26

NOTA: No utilice el CAJÓN con etiqueta en este paso.

Levante la palanca en el CARRIL DE UNIÓN completamente para que sobresalga como se muestra en el diagrama ampliado.

Para insertar el cajón en la unidad, incline la parte delantera del cajón hacia abajo y deje que los rodillos del cajón caigan detrás de los rodillos de la unidad. Levante la parte delantera del cajón y deslice el cajón hasta la mitad dentro de la unidad.

NOTA: El rodillo del cajón debe caer detrás del rodillo de la unidad para que el cajón funcione correctamente. El cajón **no** debe quedar encima o debajo del riel de su unidad.

Baje la palanca contra la corredera del cajón y empuje el cajón **completamente** dentro de la unidad. Sólo se puede abrir un cajón a la vez.

PASO 27

ADVERTENCIA:

Los niños han muerto por el volcamiento de muebles. Para reducir el riesgo de volcamiento de muebles:

- SIEMPRE instale el dispositivo antivuelco suministrado.
- NUNCA coloque un televisor sobre este producto.
- NUNCA permita que los niños se paren, suban o cuelguen de ningún cajón, puerta o estante.
- NUNCA abra más de un cajón a la vez.
- NO anule ni retire el sistema de bloqueo de los cajones; es un importante sistema de estabilidad y seguridad.
- Coloque los objetos más pesados en los cajones más bajos.

Esta es una etiqueta permanente. ¡No remover! Repita el paso anterior para insertar los otros CAJONES. Asegúrese de empujar cada CAJÓN **completamente** dentro de la unidad.

NOTA: Asegúrese de que la etiqueta al LADO IZQUIERDO DE CAJÓN esté en uno de los cajones SUPERIORES.

PASO 28

Para ajustar el cajón, afloje el TORNILLO No. 3 de las CORREDERAS una cuarta vuelta y después gire la leva hacia la derecha o hacia la izquierda. Observe que el cajón sube o baja al girar la leva. Al ajustar el cajón de esta manera, mejorará la alineación de la CARA DE CAJÓN una vez cerrada. Apriete los TORNILLOS después de hacer los ajustes.

PASO 29

NOTA: Por favor, lea las páginas de atrás del folleto de instrucciones en cuanto a importante información de seguridad.

Esto completa el ensamblaje. Limpiar con un trapo húmedo. Seque con un paño.

WARNING

Please use your furniture correctly and safely. Improper use can cause safety hazards, or damage to your furniture or household items. Carefully read the following safety information.

Death or serious injury may occur when children climb on furniture. A remote control, toys or other items placed on the furniture may encourage a child to climb on the furniture which could cause it to tip-over and result in serious injury or death.

NEVER allow children to climb on furniture.

NEVER place toys, food, remote, etc. on top of furniture.

ALWAYS use either the safety hardware as instructed or other wall anchoring device.

Placing audio and/or video equipment onto furniture not specifically designed to support audio and/or video equipment may result in death or serious injury due to furniture collapse or tip over.

NEVER place a TV on furniture that is not intended to support a TV.

This product is not designed to support a television unless a TV warning label is included and the instructions specifically state the size and weight of the television.

Overloading drawers and shelves may result in furniture that can break or sag, or tip-over which may result in injury.

NEVER exceed the weight limits shown in the instructions.

Place the heavier items on lower shelves as far back from the front as possible.

Load the bottom surfaces first to avoid top-heavy furniture.

Moving furniture that is not designed to be moved or equipped with casters may result in injury or damage to furnishings or personal property.

ALWAYS unload shelves and drawers, starting with the top surfaces, before moving.

NEVER push or pull furniture on carpet. Have a friend help lift properly to move and/or reposition it.

AVERTISSEMENT

Prière d'utiliser le mobilier à bon escient et avec prudence. Une mauvaise utilisation peut être à l'origine de risques d'accident ou peut endommager le mobilier et les articles ménagers.
Lire attentivement l'information suivante sur la sécurité.

La mort voire de graves blessures peuvent se produire lorsque des enfants grimpent sur les meubles. Une télécommande, des jouets ou d'autres articles placés sur un meuble peuvent encourager un enfant à grimper sur le meuble qui pourrait le renverser et résulter en graves blessures voire la mort.

NE JAMAIS laisser les enfants grimper sur les meubles.

NE JAMAIS placer de jouets, d'aliments, de télécommande, etc. sur les meubles.

TOUJOURS utiliser soit la visserie de sécurité comme il l'est indiqué soit un autre dispositif d'ancrage mural.

Placer du matériel audio et/ou vidéo sur un meuble non spécifiquement conçu pour supporter du matériel audio et/ou vidéo peut entraîner la mort voire de graves blessures en raison de l'effondrement du meuble ou de son renversement sur un enfant.

NE JAMAIS placer de téléviseur sur un meuble non conçu pour supporter un téléviseur.

Ce produit n'est pas conçu pour supporter un téléviseur à moins qu'une étiquette d'avertissement de téléviseur ne soit incluse et que les instructions indiquent spécifiquement la taille et le poids du téléviseur.

Surcharger les tiroirs et tablettes peut provoquer la casse, l'affaissement ou encore le renversement du meuble entraînant ainsi des blessures.

NE JAMAIS excéder les limites de poids indiquées sur les instructions.

Placer les articles plus lourds sur les tablettes inférieures aussi loin que possible de l'avant.

Charger les surfaces inférieures en premier pour éviter un meuble trop lourd en haut.

Déplacer un meuble qui n'est pas conçu pour être déplacé ou qui est équipé de roulettes peut entraîner des blessures voire des dommages de meuble ou de matériel personnel.

TOUJOURS décharger les tablettes et les tiroirs, en commençant par les surface supérieures, avant de déplacer le meuble.

NE JAMAIS pousser ou tirer un meuble sur de la moquette. Demander à une autre personne de le soulever correctement pour le déplacer et/ou le repositionner.

⚠ ADVERTENCIA

Por favor use el mobiliario correcta y seguramente. El mal uso puede causar riesgos de seguridad o daño a las unidades o artículos domésticos. Lea cuidadosamente la siguiente información de seguridad.

Pueden suceder lesiones graves o la muerte cuando los niños se suben en los muebles. Un control remoto, juguetes u otros artículos colocados en los muebles pueden alentar a un niño a subirse en el mueble, lo cual podría causar que se derribe y resultaría en lesiones graves o la muerte.

NUNCA permita que los niños se suban en los muebles.

NUNCA coloque juguetes, comida, control remoto, etc. encima de los muebles.

SIEMPRE utilice el soporte físico de seguridad según las instrucciones u otro dispositivo de anclaje en la pared.

La colocación de equipos de audio y/o video en muebles que no estén específicamente diseñados para soportar equipos de audio y/o video puede resultar en muerte o lesiones graves debido al colapso de los muebles o al derribarse.

NUNCA coloque un televisor en muebles que no estén diseñados para soportar un televisor.

Este producto no está diseñado para soportar un televisor a menos que se incluya una etiqueta de advertencia de televisor y las instrucciones específicamente indiquen el tamaño y peso del televisor.

El sobrecargar los cajones y estantes puede resultar en muebles que se puedan romper o colapsar o derribar, lo que puede resultar en lesiones.

NUNCA exceda los límites de peso indicados en las instrucciones.

Coloque los artículos más pesados en los estantes inferiores cuanto lejos de la parte delantera sea posible.

Cargue las superficies inferiores primero para evitar muebles con la parte superior pesada.

El mover muebles que no estén diseñados para ser movidos o equipados con ruedas puede resultar en lesiones o daños al mueble o a los bienes personales.

SIEMPRE descargue los estantes y cajones, empezando con las superficies superiores, antes de moverlo.

NUNCA empuje ni tire de los muebles sobre una alfombra. Obtenga que un amigo le ayude a levantarlo correctamente para moverlo y/o reposicionarlo.

5-YEAR LIMITED WARRANTY

1. Sauder Woodworking Co. (Sauder®) provides limited warranty coverage to the original purchaser of this product for a period of five years from the date of purchase against defects in materials or workmanship of Sauder furniture components. As used in this Warranty, "defect" means imperfections in components which substantially impair the utility of the product. This Warranty gives you specific legal rights, and you may also have other rights which vary from state to state.

2. There is no warranty coverage for defects or conditions that result from the failure to follow product assembly instructions, information or warnings, misuse or abuse, intentional damage, fire, flood, alteration or modification of the product, or use of the product in a manner inconsistent with its intended use, nor any condition resulting from incorrect or inadequate maintenance, cleaning, or care. There is also no warranty coverage for rented products or any products purchased "used" or "as is", at a distress or going-out-of business sale, or from a liquidator.

3. As the exclusive remedy under this Warranty, Sauder will (at its sole option) repair, replace or refund the value of any defective furniture component. Sauder may require independent confirmation of the claimed defect and proof of purchase. Replacement parts will be warranted for only the remaining period of the original Warranty. SAUDER SHALL HAVE NO LIABILITY FOR ANY INCIDENTAL OR CONSEQUENTIAL DAMAGES OF ANY KIND and all such damages are EXCLUDED FROM THIS WARRANTY, such as loss of use, disassembly, transportation, labor or damage to property on or near the product. Some states do not allow the exclusion or limitation of incidental or consequential damages, so the above limitation or exclusion may not apply to you.

GARANTIE LIMITÉE DE 5 ANS

1. Sauder Woodworking Co. (Sauder®) offre une couverture de garantie limitée à l'acheteur initial du présent produit pendant une période de cinq ans à compter de la date d'achat contre tout défaut de matériaux ou de fabrication des composantes de mobilier Sauder. Le mot « défaut », tel qu'il est utilisé sous les termes de la présente garantie, comprend les imperfections des pièces qui empêchent substantiellement l'utilisation du produit. La présente garantie vous donne des droits légaux spécifiques et il est possible que vous ayez des droits supplémentaires variant d'État en État ou de province en province.

2. La présente garantie ne saurait couvrir les défauts ou conditions qui surviendraient à la suite du non respect des instructions, informations ou mises en garde de montage, d'une mauvaise utilisation ou d'un abus, d'un dommage intentionnel, d'un incendie, d'une inondation, d'une altération ou modification du produit, d'une utilisation du produit allant à l'encontre de son usage prévu, ni aucune condition résultant d'une maintenance, d'un nettoyage ou d'un entretien inappropriés ou inadéquats. De plus, il n'existe aucune garantie pour les produits loués ou tous les produits achetés « d'occasion » ou « en l'état », dans le cadre d'une vente aux enchères ou de solde pour cessation de commerce, ou auprès d'un liquidateur.

3. En tant que recours exclusif en vertu de la présente garantie, Sauder réparera, remplacera ou remboursera (sur sa seule décision) la valeur de toute composante de mobilier défectueuse. Sauder peut exiger une confirmation indépendante du défaut revendiqué ainsi qu'une preuve d'achat. Les pièces de rechange seront garanties uniquement pendant la période restante de la garantie originale. SAUDER NE SERA EN AUCUN CAS RESPONSABLE DE TOUT DOMMAGE ACCESSOIRE OU CONSÉCUTIF DE TOUTE SORTE et lesdits dommages sont EXCLUS DE LA PRÉSENTE GARANTIE, à savoir perte d'utilisation, démontage, transport, main d'œuvre ou dommages matériels sur ou à proximité du produit. Certains États ou provinces ne permettant pas l'exclusion ou la limite aux responsabilités pour dommages accidentels ou consécutifs, la limite ou l'exclusion ci-dessus peut ne pas être applicable.

GARANTÍA LIMITADA DE 5 AÑOS

1. Sauder Woodworking Co. (Sauder®) provee cobertura de garantía limitada al comprador original de este producto por un período de cinco años, a partir de la fecha de compra, contra defectos en los materiales o de mano de obra en los componentes de muebles Sauder. Como es utilizado en esta Garantía, "defecto" significa imperfecciones en los componentes que de manera fundamental afecta la utilidad del producto. Esta Garantía le permite a usted ciertos derechos legales, y usted también podría poseer otros derechos adicionales, los cuales varían de estado a estado.

2. No hay cobertura de garantía para defectos o estados que resulten del incumplimiento en seguir las instrucciones, la información o las advertencias sobre el ensamblaje del producto; del uso incorrecto o maltrato, del daño intencional, incendio, inundación, cambio o modificación del producto; o de la utilización del producto de manera contradictoria con el uso para el cual fue fabricado, ni por ningún estado que resulte del mantenimiento, limpieza o cuidado incorrecto o inadecuado. Tampoco no hay cobertura de garantía para los productos rentados o para cualesquiera productos comprados "de uso" o "como está", en una venta de bienes embargados o en una venta por salirse del negocio, o comprados a un liquidador.

3. Como un recurso exclusivo bajo esta Garantía, Sauder (sólo a su opción) reparará, reemplazará o reembolsará el valor de cualquier componente defectuoso de mueble. Sauder puede requerir una confirmación independiente de un defecto reclamado y una prueba de compra. Las piezas de repuesto serán garantizadas solamente por el período de tiempo que queda de la Garantía original. SAUDER NO TENDRÁ RESPONSABILIDAD POR NINGÚN DAÑO INCIDENTAL O CONSECUENTE DE NINGÚN TIPO y todos dichos daños SE EXCLUYEN DE ESTA GARANTÍA, tales como pérdida de uso, desensamblaje, transportación, trabajo o daño a la propiedad en o cerca del producto. Algunos estados no permiten la exclusión o limitación de daños incidentales o consecuentes, en tales instancias la limitación o exclusión antes mencionada podría no ser aplicable a usted.

420946

4. This Warranty applies only to warranted defects that first arise and are reported to Sauder within the warranty coverage period. The Warranty cannot be transferred to subsequent owners or users of the product, and it shall be immediately void in the event the product is resold, transferred, leased or rented to any third party or person other than the original purchaser.

5. THERE ARE NO OTHER WARRANTIES APPLICABLE TO THIS PRODUCT. Under the laws of certain states, there may be no implied warranties from Sauder and all implied warranties, INCLUDING ANY IMPLIED WARRANTY OF MERCHANTABILITY OR FITNESS FOR A PARTICULAR PURPOSE are disclaimed where allowed by law. TO THE EXTENT ANY IMPLIED WARRANTIES ARE APPLICABLE, ANY IMPLIED WARRANTIES, INCLUDING ANY IMPLIED WARRANTY OF MERCHANTABILITY OR FITNESS FOR A PARTICULAR PURPOSE, ARE LIMITED IN DURATION TO THE DURATION OF THIS EXPRESS WARRANTY or the minimum period allowed by law, whichever is shorter. Some states do not allow limitations on how long an implied Warranty lasts, so the above limitation may not apply to you.

6. For Warranty inquiries or claims, please visit our website www.sauder.com. You can also contact Sauder at 1.800.523.3987. Sauder may require Warranty claims to be submitted in writing to: Sauder Woodworking Co., 502 Middle Street, Archbold, OH 43502 USA. Please include your sales receipt or other proof of purchase and a specific description of the product defect.

4. La présente garantie ne s'applique qu'aux défauts garantis qui se produisent pour la première fois et qui sont signalés à Sauder dans les limites de couverture de la garantie. La garantie ne peut pas être transférée à des propriétaires ou utilisateurs subséquents du produit, et sera immédiatement invalidée dans le cas où le produit est revendu, transféré, loué sous bail ou loué à une tierce partie ou personne autre que l'acheteur original.

5. IL N'EXISTE AUCUNE AUTRE GARANTIE EN VIGUEUR POUR LE PRÉSENT PRODUIT. En vertu des lois de certains États ou provinces, il ne peut y avoir de garanties implicites de la part de Sauder et toutes les garanties implicites, Y COMPRIS TOUTE GARANTIE IMPLICITE DE COMMERCIALITÉ OU D'ADAPTATION À UN USAGE PARTICULIER sont déclinées partout où la loi l'autorise. DANS LA MESURE OÙ TOUTE GARANTIE IMPLICITE EST APPLICABLE, TOUTE GARANTIE IMPLICITE, Y COMPRIS TOUTE GARANTIE DE COMMERCIALITÉ OU D'ADAPTATION À UN USAGE PARTICULIER, EST LIMITÉE À LA DURÉE DE LA PRÉSENTE GARANTIE EXPRESSE ou à la période minimum autorisée par la loi, la période la plus courte étant retenue. Certains États ne permettant pas que des limites soient imposées quant à la durée d'une garantie implicite, la limite ci-dessus peut donc ne pas être applicable.

6. Pour toute question concernant la garantie ou toute demande de réclamation, consulter le site Web www.sauder.com. Il est également possible de contacter Sauder en composant le 1.800.523.3987. Sauder peut exiger de soumettre les demandes de réclamation sous garantie par écrit à : Sauder Woodworking Co., 502 Middle Street, Archbold, OH 43502 USA. Veuillez joindre votre ticket de caisse ou toute autre preuve d'achat ainsi qu'une description spécifique du défaut de produit.

4. Esta Garantía sólo es aplicable a defectos garantizados que primeramente surjan y se informen a Sauder dentro del período de cobertura de garantía. La Garantía no puede ser transferida a propietarios o usuarios subsiguientes del producto, y ésta será inmediatamente invalidada en el caso que el producto sea revendido, transferido, arrendado o rentado a cualquier tercero u otra persona que no sea el comprador original.

5. NO HAY OTRA GARANTÍA APLICABLE A ESTE PRODUCTO. Bajo las leyes de ciertos estados, pueden no haber garantías implícitas de Sauder y se hace renuncia de responsabilidad de todas las garantías implícitas donde lo permita la ley, INCLUYENDO CUALQUIER GARANTÍA IMPLICITA DE MERCANTIBILIDAD O DE APTITUD PARA UN PROPOSITO EN PARTICULAR. EN LA MEDIDA CUALQUIER GARANTÍA IMPLICITA ES APLICABLE, CUALESQUIERA GARANTÍAS IMPLICITAS, INCLUYENDO AQUELLA DE MERCANTIBILIDAD O DE APTITUD PARA UN PROPOSITO EN PARTICULAR, SE LIMITAN EN DURACIÓN HASTA LA DURACIÓN DE ESTA GARANTÍA IMPLICITA o hasta el periodo mínimo permitido por la ley, la que sea más corta. Algunos estados no permiten limitaciones en cuanto a la duración de una garantía implícita, por eso la limitación arriba citada pueda no ser aplicable a usted.

6. Para solicitud de información o reclamación de Garantía, por favor, visite nuestro sitio Web www.sauder.com. Usted también puede contactar a Sauder llamando al 1.800.523.3987. Sauder puede solicitar que las reclamaciones sean presentadas por escrito a: Sauder Woodworking Co., 502 Middle Street, Archbold, OH 43502 USA. Por favor incluya su recibo de venta u otra prueba de compra y una descripción detallada del defecto del producto.

www.sauder.com/service

Page 47

CONTACT US FIRST BEFORE MAKING ANY RETURNS TO THE RETAILER.

Dear Valued Customer:

Thanks so much for choosing Sauder® furniture. I hope the purchase and assembly process was a positive experience and you feel good about the furniture you just built.

My grandfather, Erie Sauder, founded the company in 1934 and later invented and patented the first commercially successful ready-to-assemble tables. We strive to hold true to his core values of innovation, integrity, servanthood and stewardship.

Sauder products are made with environmentally responsible materials and world-class manufacturing processes. Our dedicated employees in Archbold, Ohio, along with our global manufacturing partners, are committed to providing you furniture with great value, style and quality.

From our family to you. Enjoy!



Dan Sauder
Executive Vice President



Register and review
your new product
at Sauder.com

For immediate service, our website is available 24 hours per day, 7 days per week, to order replacement parts, access assembly tips, leave a review, register your product and view Sauder products. www.sauder.com/service

So, how did it go?

Set a world record for speed?
Feeling good about yourself?
Nice. Get social with it on any
of these quality share sites.



If you need assistance or want to learn more, please call or text our award-winning, Ohio-based customer service team at **800.523.3987** Monday-Friday - 8:30 a.m. to 5:00 p.m. ET (except holidays) or at sauder.com/service.

General Conformity Certificate

1. This certificate applies to the Sauder Woodworking Product identified by this Instruction Book.
2. This certificate applies to compliance of this product with:
 - Clothing Storage Units (16 CFR 1261)
 - CPSC Ban on Lead-Containing Paint (16 CFR 1303)
3. This product is manufactured by:
Sauder Woodworking Company
502 Middle St.
Archbold, OH 43502
419-446-2711
4. Date of Manufacture: _____

