

Armacost RibbonFlex PRO+ White LED Tape Light Kit

SAFETY INFORMATION

- **DANGER:** Risk of eye damage. Do not stare directly at the LED chips of this LED strip.
- **CAUTION:** Do not power LED tape while coiled on reel.
- **IMPORTANT:** Always observe polarity for 12-volt connections, positive (+) to positive and negative (-) to negative.
- **IMPORTANT:** Do not install Class 2 low voltage wiring in the same runs as AC main power. If AC and low voltage wires cross, keep them at 90-degree angles. Use only insulated staples, plastic ties, or wire support clips to secure cords and wires.
- **NOTICE:** LED flexible tape lighting rating: 12VDC 2A.
- Only use the 12-volt LED lighting power supply which has been provided with this kit.
- Do not bend, crush or pull the cable. Protect from sharp edges, oil and heat.
- For indoor/dry location use only.
- Ensure the connectors are securely fastened before operating the tape.
- Electrical waste should not be disposed of with household waste. Please recycle where facilities exist.

Five-year limited warranty

WHAT IS COVERED

The manufacturer warrants this fixture to be free from defects in materials and workmanship for a period of five (5) years from date of purchase. This warranty applies only to the original consumer purchaser and only to products used in normal use and service. If this product is found to be defective, the manufacturer's only obligation, and your exclusive remedy, is the repair or replacement of the product at the manufacturer's discretion, provided that the product has not been damaged through misuse, abuse, accident, modifications, alteration, neglect, or mishandling. This warranty shall not apply to any product that is found to have been improperly installed, set-up, or used in any way not in accordance with the instructions supplied with the product. This warranty shall not apply to a failure of the product as a result of an accident, misuse, abuse, negligence, alteration, faulty installation, or any other failure not relating to faulty material or workmanship. This warranty shall not apply to the finish on any portion of the product, such as surface and/or weathering, as this is considered normal wear and tear.

WHAT IS NOT COVERED

The manufacturer does not warrant and specifically disclaims any warranty, whether expressed or implied, of fitness for a particular purpose, other than the warranty contained herein. The manufacturer specifically disclaims any liability and shall not be liable for any consequential or incidental loss or damage, including but not limited to any labor/ expense costs involved in the replacement or repair of said product.

Contact customer support at 410-354-6000, support@armacostlighting.com, or visit armacostlighting.com/support.

Installation considerations

- Where will you locate your power supply?
- How will you run and conceal the wires to your LED tape lighting?
- What is the best mounting position for the LED tape light to achieve your desired effect?
- See the section titled "Mounting options" for cabinet lighting placement tips.

PACKAGE CONTENTS

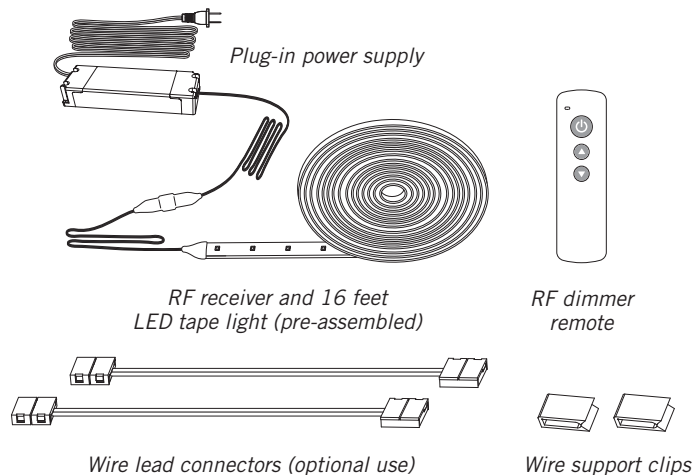

INSTALLATION

Cutting the tape light (optional)

- To use the included connectors, cut the LED tape with scissors in the center of a copper pad (position A) as shown, or attach the connector to the copper pad found at the end of the tape.
- The tape can also be cut at silver solder joints (position B), but this cut point should be used for soldered connections only.

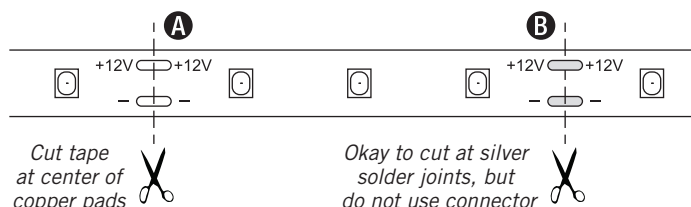

- Use a wire lead connector to make turns and go around corners. They can also be spliced and extended for gaps of any size. 18-20 AWG wire is recommended for custom lengths (not included).

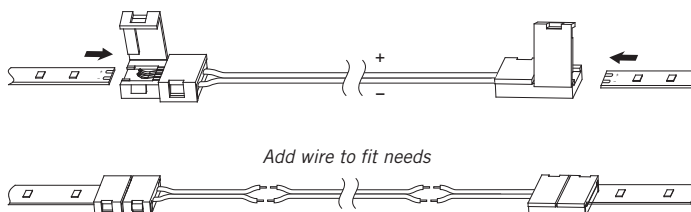

- **IMPORTANT:** Make sure to observe polarity when making connections, +12V to +12V and - to -. Check to see that the wire colors and the polarity markings printed on the tape line up.

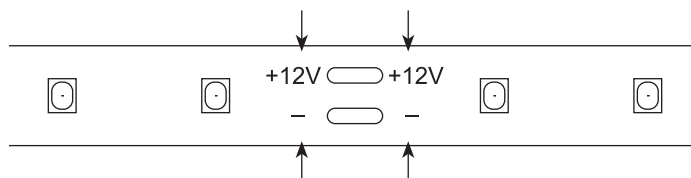

NOTE: Be sure all 12-volt connections are secure and protected from electrical shorting. Options include electrical tape, small wire nuts, crimp connectors, etc.

How to use included connectors

- The wire lead connectors are used to join two sections of LED tape.
- Open the lid of the connector opposite the wire.
- Peel about 1/4 inch of the paper from the LED strip adhesive backing at the connection point.
- Use a gentle side-to-side motion to slide the strip into the connector, making sure the tape slides under the internal connector contact points.
- Perform a power test to be sure the connection is secure. If the LEDs flicker or do not light, repeat the steps in this guide.

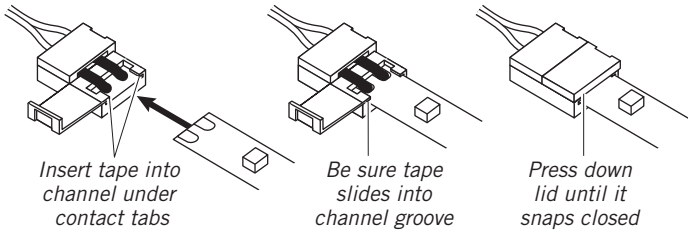

Installing the LED strip

- Working from one end to the other, remove the paper backing protecting the adhesive and firmly press the LED tape down with your fingers or a clean cloth, taking care not to press on the individual LEDs.
- Support and secure the power cables leading to the tape light with the included wire support clips.
- **NOTE:** Although the LED tape can be installed in curved and irregular spaces, avoid sharp bends or bending on the solder joints as you could damage the LED tape light. If an LED is inadvertently damaged and fails to light, the remaining LEDs will continue to operate.

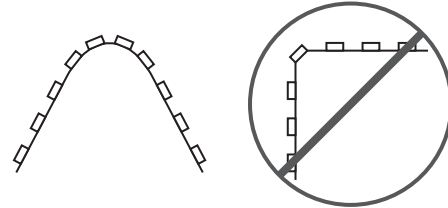

Soldering the LED tape (optional)

- Soldering is another method for joining wires to the tape light and joining sections of tape light directly together.



Wire Lead Connection

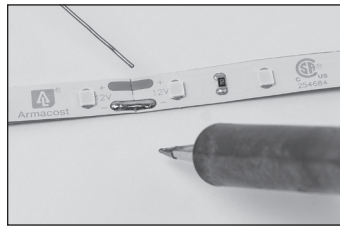

Splice Connection

Preparing the assembly location

- Power the LED tape lighting and temporarily hold or tape into position with painter's tape or masking tape – do not remove the adhesive paper backing.



- Adjust the lighting to various angles and positions to get the desired level of illumination and lighting appearance. If the LEDs create undesirable light spots on walls, or reflections, reposition the tape light farther away from surfaces or try a different mounting angle.
- Once you have determined your final mounting position, remove any dirt and dust present where the tape will be applied. Mounting surfaces should be clean, completely dry, and as dust-free as possible. For best results, install when temperatures are above 60°F (15°C). When installing on painted surfaces, paint should be fully cured based on manufacturer's cure time.

Installing the power supply

- **IMPORTANT:** Do not power the LED tape while on the reel, as the LEDs will overheat.
- Connect the AC power cord to a live outlet.
- If connected to a switched outlet, be sure the power is switched ON for proper remote operation.

Direct wiring the power supply

- **WARNING:** Disconnect power by unplugging the power cord or turning off the circuit breaker before removing the power supply end caps.
- **WARNING:** Do not use standard 120-volt AC dimmers with this power supply. Only use the integrated RF dimmer supplied with this kit.
- **IMPORTANT:** All wiring must be in accordance with national and local electrical codes, low-voltage Class 2 circuit. If you are unclear as to how to install and wire this product, consult a qualified professional.
- When the power supply end caps are removed, the input and output cables can be removed by loosening the screws on the power supply cable connector terminal block.

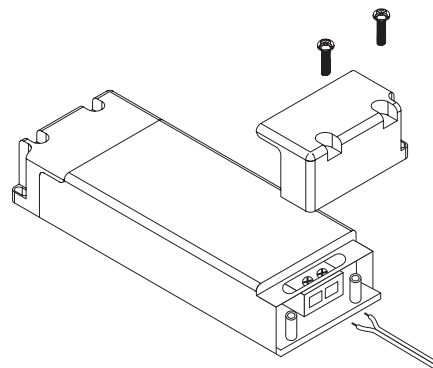

- Removing the low-voltage output cable from the power supply will allow cable runs through cabinets and around any obstacles as needed for a more custom installation. When reinstalling the cables to the power supply, be sure to follow the polarity printed on the case (white wire to +, gray to -).

- To direct wire, remove the AC input cable/plug and connect black live wire from a branch circuit to the line side (L) of the built-in terminal block and connect the white neutral wire to the neutral side of the terminal block (N), as indicated on the case. This LED power supply uses Class II AC inputs with a fully isolated case; ground wire should not be connected.
- Before restoring power, make sure all connections are tight and the endcaps are reinstalled securely.
- The 12-volt power cable to the tape lighting can be shortened or lengthened as needed. 18AWG is recommended when lengthening this cable; keep wire runs as short as possible. Always use suitable wire connectors to meet installation requirements.
- Use the optional screw-tabs for mounting securely when needed, for example, underneath a kitchen cabinet.

MOUNTING OPTIONS

- To surface mount the LED tape light under a set of cabinets in one continuous run, you may need to drill a 1/2 in. hole through any cabinet side lip that may be present. Install LED tape light through the hole and surface mount as a continuous run.
- For maximum light output and to focus light on the work surface, mount the tape light 1-2 inches behind the front cabinet lip. This mounting position works best with dull or matte finished countertops.

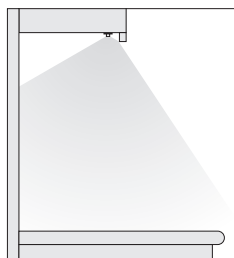

The LED tape has a wide beam angle

- To eliminate bright spots from highly reflective countertops, mount the tape light on the inside back of the cabinet lip frame facing towards your backsplash. Because of the wide beam angle of the tape light, this mounting position will still provide ample lighting.

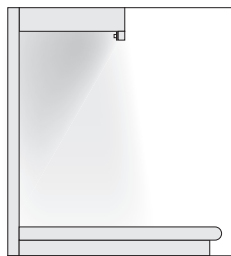

Mount on inside of cabinet lip to reduce reflections

- When mounting under a cabinet or a shelf with no lip to hide the LED tape light strip, create a visual barrier using a piece of quarter round molding or any angle trim to hide the LEDs.



Creating above cabinet uplighting

- Most cabinet tops have uneven surfaces. To create indirect uplighting over cabinets, simply mount the LED tape on any rigid strip (e.g., thin lattice or corner guard molding) and place on top of cabinets. Angle the strip position to achieve the desired illumination.

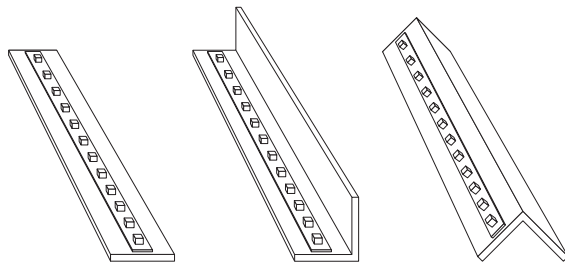

- For a seamless glow and to avoid bright light spots, move the LED tape light strip further from adjacent walls.

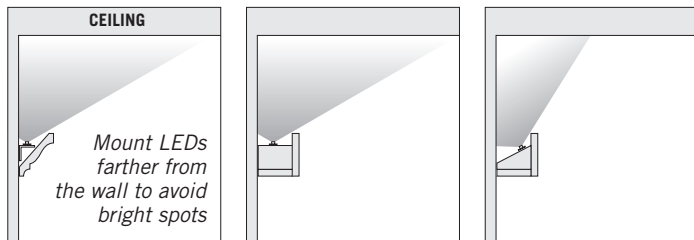

OPERATION

Functions of the remote

- The remote does not require line-of-sight to operate the lights. Range will vary depending on your building structure and where the receiver on the tape light is mounted.
- The remote can operate up to 50 feet in optimal conditions, but each installation has unique variables that may affect range.

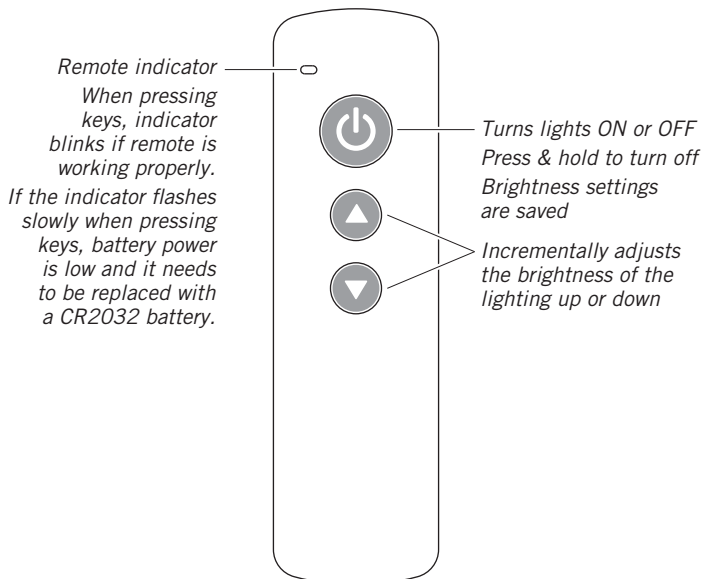

Pairing multiple kits

The remote in each kit comes paired with the tape light. For larger installations, multiple kits can be paired together for control by a single remote.

PAIRING

- Unplug the power supply for the kit that is to be paired. Wait 5 seconds
- Restore power to the power supply, then within 10 seconds press and hold the power and brightness down buttons on the remote at the same time
- The lights will flash to indicate a successful pairing. This kit will now operate with the remote used in this procedure. Repeat as desired with other kits and remotes.

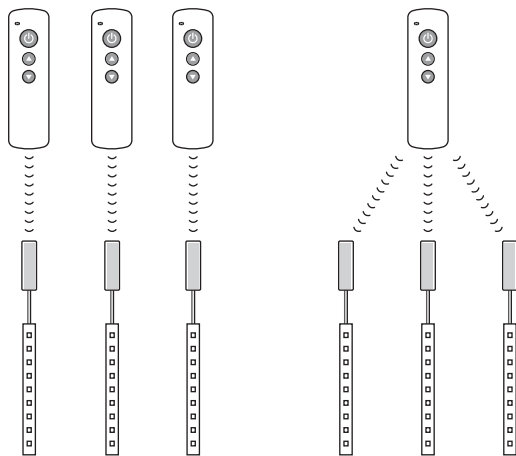

Each remote uniquely paired to a kit

One remote paired to multiple kits

TO RETURN TO SINGLE-REMOTE OPERATION

For each kit, perform the following steps using a unique remote:

- Unplug the power supply for the kit that is to be returned to single-remote operation.
- Restore power to the power supply, then within 10 seconds press and hold the power and brightness down buttons at the same time. (The lights will flash to indicate the signal has been received.)
- Perform the two steps above a second time to complete the process

This kit will now operate only using the remote used in this procedure. Repeat as desired with other kits and remotes.

Changing the battery

- To replace the battery, slide the cover up and remove the old battery.
- Always purchase the correct size and grade of battery that is most suitable for the intended use.
- Ensure the battery is installed correctly with regard to polarity (+ and -).
- Remove battery from the equipment when it is not being used for an extended period of time.
- Remove used batteries promptly.
- WARNING:** The remote contains a CR2032 DC 3V button battery. If swallowed, it could cause severe injury or death within 2 hours. Seek medical attention immediately.

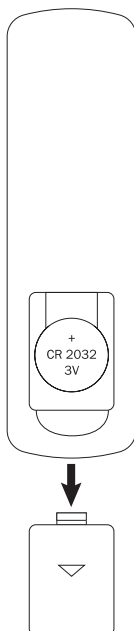

CARE AND CLEANING

- To clean the light, use a clean dry or slightly damp cloth.
- Do not use cleaners with chemicals, solvents or harsh abrasives as damage to the light strip may occur.

TROUBLESHOOTING

The LED strip will not light.

- The power supply does not have power.** Make sure the plug is fully inserted into a live 120-volt outlet. Check connections and circuit breaker if direct wiring.
- The power supply output cable is not properly secured.** Make sure that the DC output cable is wired securely to the output of the power supply.
- The polarity is incorrect.** Check that the orientation of the input and output match the markings on the case.
- Batteries in the remote are dead, improperly installed, or the battery protector has not been removed.** Make sure the battery protective strip is removed. Check that the orientation and type of battery are correct and that the battery is not depleted.
- The remote is too far from the receiver.** The remote can operate up to 50 feet in optimal conditions, but each installation has unique variables that may affect range.

Only part of the LED strip lights.

- A connection point is faulty.** Check for secure connections at the point that is not lit. Confirm that polarity is the same between the lit and unlit segments.

The fuse blows or a circuit breaker trips when the light is turned on.

- A wire is exposed.** Discontinue use of the lamp. Unplug the unit from the wall. Contact a qualified electrician.

FCC STATEMENT

This device complies with part 15 of the FCC Rules. Operation is subject to the following two conditions:

- (1) This device may not cause harmful interference, and
- (2) this device must accept any interference received, including interference that may cause undesired operation.

CAUTION: Any changes or modifications not expressly approved by the party responsible for compliance could void the user's authority to operate the equipment.

NOTE: This equipment has been tested and found to comply with the limits for a Class B digital device, pursuant to part 15 of the FCC Rules. These limits are designed to provide reasonable protection against harmful interference in a residential installation. This equipment generates, uses and can radiate radio frequency energy and, if not installed and used in accordance with the instructions, may cause harmful interference to radio communications. However, there is no guarantee that interference will not occur in a particular installation. If this equipment does cause harmful interference to radio or television reception, which can be determined by turning the equipment off and on, the user is encouraged to try to correct the interference by one or more of the following measures:

- Reorient or relocate the receiving antenna.
- Increase the separation between the equipment and receiver.
- Connect the equipment into an outlet on a circuit different from that to which the receiver is connected.
- Consult the dealer or an experienced radio/TV technician for help.

CUSTOMER SUPPORT

Email: support@armacostlighting.com | Phone: 410-354-6000

Monday-Friday, 9 a.m.-5 p.m., EST

Armacost
LIGHTING



254684
Conforms to UL
Standard 8750

american
lighting
association

Baltimore, Maryland

armacostlighting.com

© 2021 Armacost Lighting. All rights reserved.

211001

MISES EN GARDE

- **DANGER** : Ne pas regarder directement les DEL : risque de dommage oculaire.
- **ATTENTION** : Ne pas mettre sous tension lorsqu'enroulé.
- **IMPORTANT** : Toujours vérifier la polarité des branchements à 12 volts pour que les bornes positives (+) et négatives (-) correspondent.
- **IMPORTANT** : Ne pas installer un circuit à basse tension de classe 2 sur le même circuit que l'alimentation principale en courant alternatif (c.a.). Si le c.a. et les fils basse tension se croisent, les garder à un angle à 90 degrés. N'utiliser que des agrafes isolées, des attaches en plastique ou des attaches de fixation pour fixer cordons et fils d'alimentation.
- **NOTICE** : puissance du ruban DEL : 12V C.C. 3A.
- Utiliser uniquement l'adaptateur DEL à 12V fourni dans ce kit.
- Ne pas tordre ou écraser le câble ni tirer dessus. Protéger des endroits coupants, des substances grasses et de la chaleur.
- Pour usage en intérieur et dans un lieu sec uniquement.
- Vérifier que les raccords sont correctement effectués avant d'appliquer l'adhésif.
- Les appareils électroniques ne doivent pas être jetés avec les ordures ménagères. Veuillez recycler dans les points de dépôt prévus à cet effet.

Garantie limitée à cinq ans

CE QUI EST COUVERT

Le fabricant garantit ce dispositif contre tout défaut de matériau et de fabrication sur une période de cinq (5) ans à partir de la date d'achat. Cette garantie s'applique uniquement à l'acheteur d'origine et aux produits utilisés dans des conditions normales. Si ce produit venait à être défectueux, l'unique obligation du fabricant et votre seul recours exclusif est la réparation ou le remplacement dudit produit à la discrétion du fabricant, et ce, seulement si le produit n'a pas été endommagé par une mauvaise utilisation ou manipulation, un accident, une modification, ou encore une négligence. Cette garantie ne s'applique à aucun produit qui aurait été mal installé ou utilisé d'une manière autre que celle décrite dans les instructions fournies. Cette garantie ne s'applique pas aux finitions du produit liées à la surface d'installation ou aux intempéries, lesquelles sont considérées comme une usure normale.

CE QUI N'EST PAS COUVERT

Le fabricant ne garantit en aucun cas l'adéquation du dispositif à un usage particulier et décline toute responsabilité autre que celle décrite dans cette notice. Le fabricant décline également toute responsabilité et ne doit pas être tenu responsable d'une perte ou d'un dommage, et ce quelle qu'en soit la raison – y compris, mais ne s'y limitant pas, tout coût dû au remplacement ou à la réparation dudit produit.

Contactez le service après-vente : 410 354-6000, support@armacostlighting.com ou rdv sur armacostlighting.com/support.

Avant l'installation :

- Où allez-vous installer l'adaptateur?
- Comment allez-vous disposer et dissimuler les fils d'alimentation de votre ruban lumineux DEL?
- Quel montage du ruban lumineux DEL vous permettrait de produire l'effet désiré?
- Pour des conseils d'installation sur un meuble, voir la section « options de montage ».

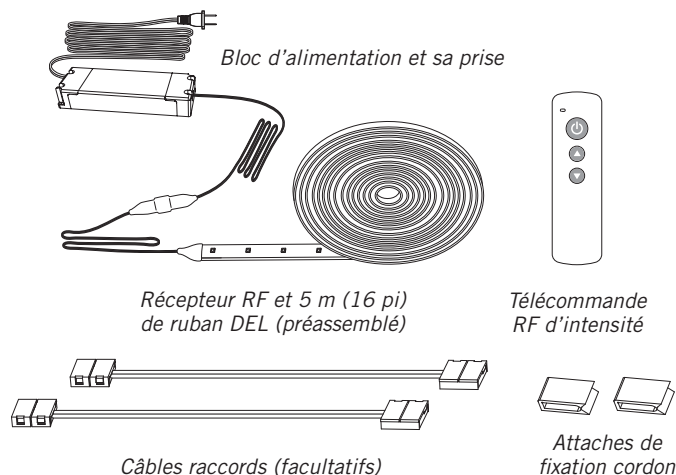
CONTENU

INSTALLATION

Découpe du ruban DEL (facultatif)

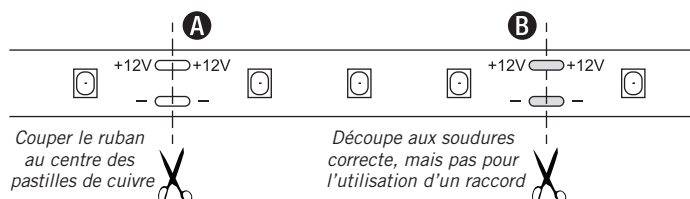
- Pour ajouter les raccords, couper le ruban à l'aide de ciseaux au centre d'une ligne de pastille de cuivre (schéma A), ou connecter le raccord aux pastilles de cuivre en fin de ruban.
- Le ruban peut aussi être coupé aux soudures (schéma B), mais ce point de découpe doit être utilisé uniquement pour des raccords par soudure.

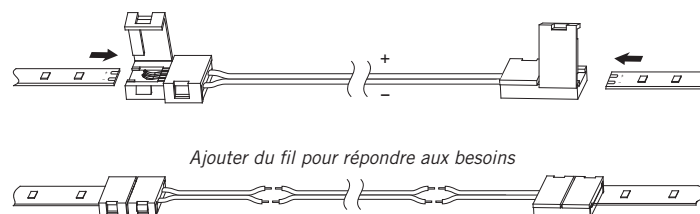

- Utiliser un raccord pour les coins et les angles. Ils permettent également de raccorder ou de prolonger pour combler des espaces de toute taille. Pour ajustement de la longueur, il est recommandé d'utiliser des fils de 18-20 AWG (non fournis).



- **IMPORTANT** : Vérifier que la polarité (+ et -) est respectée lors du raccordement. Vérifier également la correspondance des indications de couleur de câbles et de polarité à votre installation.

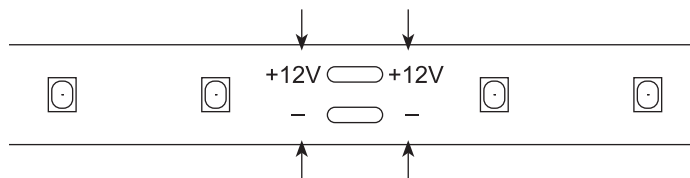

REMARQUE : Assurez-vous que tous les branchements de 12 volts sont protégés en cas de court-circuit. Utiliser à cet effet du ruban isolant, des petits serre-fils, des raccords enfichables, etc.

Comment utiliser les raccords?

- Les raccords permettent de connecter deux segments de ruban DEL.
- Ouvrir la « porte » du raccord située du côté opposé au câble.
- Retirer environ 1/2 cm (1/4 po) du film protecteur de l'adhésif au point de connexion.
- Insérer le ruban dans le raccord en le faisant délicatement glisser de droite à gauche et en vous assurant que le ruban s'insère sous les points de contact internes au raccord.
- Effectuez un test d'alimentation pour vous assurer que la connexion est sécurisée. Si les voyants clignotent ou ne s'allument pas, répétez les étapes de ce guide.

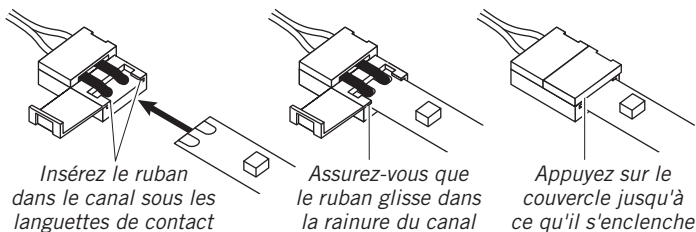

Souder le ruban DEL (facultatif)

- Pour raccorder les fils électriques au ruban ou pour raccorder directement des segments de ruban, il est possible de les souder.



Raccordement des fils

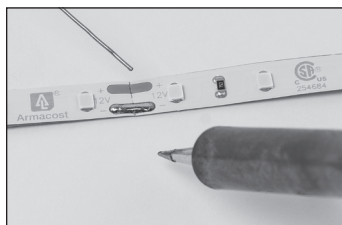

Raccordement du ruban

Préparation de l'installation

- Mettre le ruban sous tension et le faire tenir provisoirement en place à la main ou avec du ruban adhésif fort. Ne pas retirer le film protecteur de l'adhésif du ruban DEL.

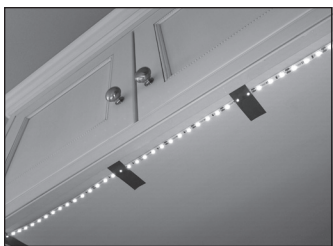

- Ajuster l'emplacement du ruban pour obtenir l'éclairage et l'apparence désirés. Si les DEL créent des reflets ou des taches de lumière non voulues sur le mur, placer le ruban à plus grande distance des surfaces ou tester un angle de montage différent.
- Une fois l'emplacement final déterminé, y enlever la poussière ou toute autre saleté. Les surfaces de montage doivent être propres, entièrement sèches et si possible dénuées de poussière. Pour un meilleur résultat, installer par une température minimum de 15 °C (60 °F). Lors d'une installation sur une surface fraîchement peinte, respecter les délais du fabricant pour que la peinture soit entièrement sèche.

Installation du ruban DEL

- En commençant à l'une des extrémités, retirer le film protecteur de l'adhésif et presser fermement le ruban avec vos doigts ou un chiffon propre, en faisant attention à ne pas trop appuyer sur les DEL elles-mêmes.
- Fixer les cordons d'alimentation du ruban avec les attaches de fixation fournies.
- **REMARQUE** : Bien qu'il soit possible d'installer le ruban dans des coudes et des espaces irréguliers, éviter, pour ne pas endommager les DEL, de le placer dans des angles trop abrupts ou de plier le ruban au niveau des soudures. Les dommages causés à une DEL n'ont pas d'influence sur le bon fonctionnement des autres.

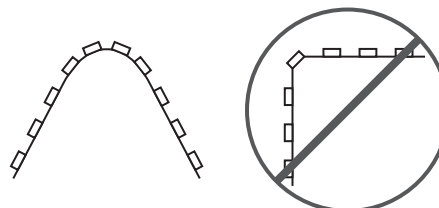

Branchement sur le secteur

- **IMPORTANT** : Ne pas mettre sous tension lorsqu'enroulé : cette position entraîne une surchauffe des DEL.
- Brancher le cordon d'alimentation sur le secteur.
- Si branché à une prise commandée par interrupteur, vérifier que ce dernier est allumé.

Branchement à l'adaptateur

- **AVERTISSEMENT** : Avant de démonter l'adaptateur, débrancher le cordon d'alimentation ou mettre le système en court-circuit.
- **AVERTISSEMENT** : Ne pas utiliser de gradateurs standards de 120 volts. Fonctionne uniquement avec le gradateur RF fourni dans ce kit.
- **IMPORTANT** : L'installation électrique – circuit de classe 2 à basse tension – doit respecter les codes d'électricité locaux et nationaux. Si vous ne savez pas comment installer et câbler ce produit, consultez un professionnel.
- Une fois l'adaptateur ouvert, détacher les fils d'entrée et de sortie en desserrant les vis situées sur le bloc de jonction de l'adaptateur.

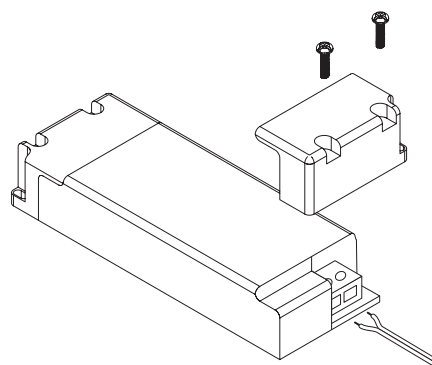

- Le retrait du fil de sortie à basse tension permet de faire passer celui-ci dans les meubles et de lui faire contourner n'importe quel obstacle pour une installation personnalisée. Lors de la reconnexion des fils à l'adaptateur, vérifier que la polarité correspond aux indications du boîtier (câble blanc sur le +, câble gris sur le -).
- Pour reconnecter en circuit direct, retirer le fil d'entrée en courant continu et connecter le fil sous tension noir d'un des circuits en dérivation sur le côté de ligne (L) du bloc de jonction intégré et connecter le fil compensateur blanc au côté compensateur du bloc de jonction (N pour « neutral ») comme indiqué sur le boîtier. Cet adaptateur utilise un courant continu de classe II au sein d'un boîtier entièrement hermétique : ne pas connecter aux fils de terre.

- Avant de remettre sous tension, vérifier que les connexions sont solides et que le boîtier a été correctement remonté.
- Le fil de 12 volts relié au ruban peut être réduit ou prolongé au besoin. Un calibre de 18 AWG est recommandé pour l'extension du fil; conserver les chemins de fils aussi courts que possible. Toujours utiliser des raccords adaptés respectant les normes d'installation.
- Facultatif : fixer les fils avec des attaches à vis au besoin, par exemple pour un montage du ruban sous un meuble de cuisine.

OPTIONS DE MONTAGE

- Pour monter le ruban LED sous plusieurs meubles en une seule fois, il est possible que vous ayez à forer un trou de 1,2 cm (1/2 po) dans chaque rebord de meuble latéral disponible. Passer le ruban au travers du trou et monter le ruban de manière continue.
- Pour un éclairage maximisé et pour concentrer la lumière sur une surface de travail, monter le ruban 2,5 à 5 cm (1 à 2 po) au dos du rebord avant du meuble. Il est préférable, à cet effet, d'avoir un plan de travail à finitions mates.

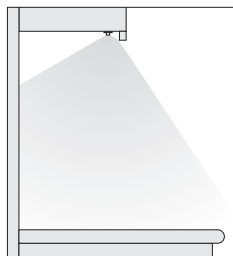

Le ruban DEL possède un large angle de rayonnement

- Pour éliminer les taches de lumière de plans de travail trop brillants, monter le ruban en arrière du rebord du meuble et face au dossier du plan de travail. Grâce au large angle de rayonnement du ruban, ce montage offrira toujours un éclairage optimal.

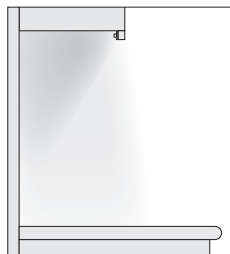

Monter sur la face interne du rebord pour diminuer les reflets

- Lors d'une installation sur un meuble ou une étagère sans rebord pour cacher le ruban, créer une barrière visuelle en utilisant une pièce de la forme d'un quart de cercle ou une baguette d'angle qui permettra de cacher les DEL.



Créer un éclairage indirect

- La plupart de la surface supérieure des meubles a une surface inégale. Pour créer un éclairage indirect installé sur vos meubles, monter simplement le ruban DEL sur tout rebord rigide (p. ex. un treillis ou une baguette d'angle) et installer sur la surface supérieure du meuble. Placer le dispositif selon l'angle nécessaire à l'éclairage désiré.

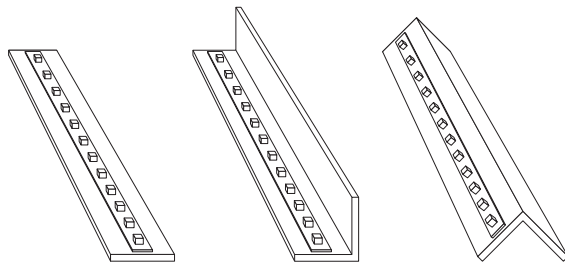

- Pour éviter des taches de lumière et un éclairage discontinu, placer le ruban à distance des murs adjacents.

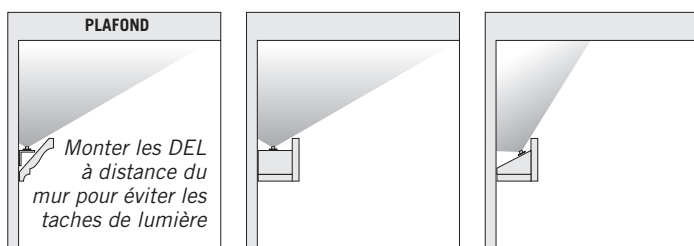

UTILISATION

Fonctions de la télécommande

- Il n'est pas nécessaire d'être en visibilité directe pour faire fonctionner la télécommande. Sa portée dépendra de la structure de votre bâtiment et de l'emplacement du récepteur sur le ruban lumineux.
- Portée de 15 m (50 pi) en conditions optimales. Cependant, chaque installation est unique et peut ainsi modifier cette portée.

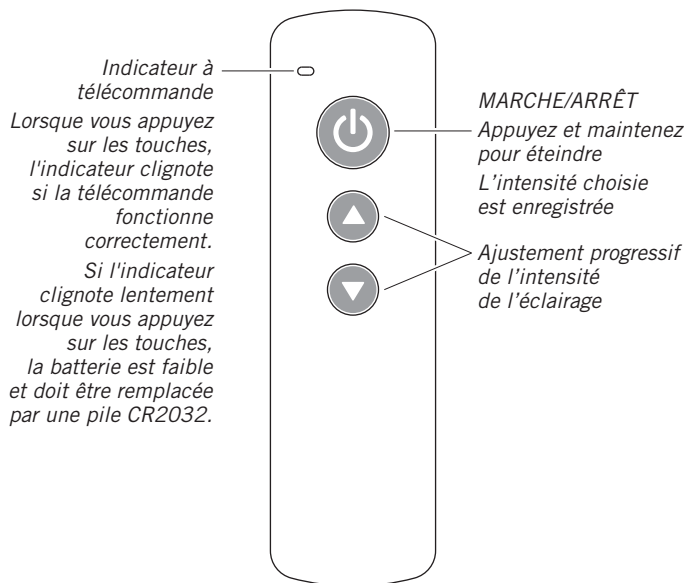

Mise en réseau de plusieurs kits

La télécommande de chacun des kits peut contrôler le ruban lumineux. Lors de vastes installations, plusieurs kits peuvent être reliés pour être contrôlés par une unique télécommande.

CONNEXION DES KITS

- Débrancher l'alimentation du kit à connecter. Attendre 5 secondes.
- Remettez l'alimentation, puis dans les 10 secondes, appuyez et maintenez enfoncés les boutons d'alimentation et de réduction de la luminosité de la télécommande en même temps.
- Les DEL produiront un flash pour confirmer la bonne connexion. Ce kit fonctionnera alors avec la télécommande utilisée dans cette procédure. Répéter au besoin avec d'autres kits et télécommandes.

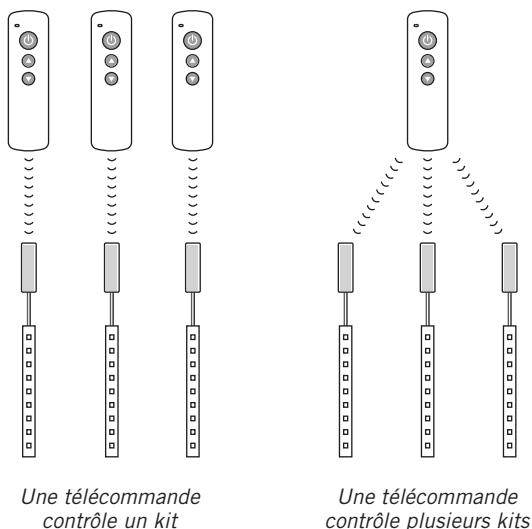

REVENIR AU FONCTIONNEMENT INITIAL

Pour chaque kit, suivez les étapes ci-dessous avec une seule télécommande :

- Débrancher l'alimentation du kit concerné.
- Remettez l'alimentation, puis dans les 10 secondes, appuyez et maintenez enfoncés les boutons d'alimentation et de réduction de la luminosité de la télécommande en même temps (les voyants clignoteront pour indiquer que le signal a été reçu).
- Répéter les deux étapes ci-dessus.

Ce kit fonctionnera à présent uniquement avec la télécommande utilisée dans cette procédure. Répéter au besoin avec d'autres kits et télécommandes.

Changement de la pile

- Pour remplacer la batterie, faites glisser le couvercle vers le bas et retirez l'ancienne batterie.
- Toujours acheter la taille et le type de pile adaptés à l'utilisation prévue.
- Vérifier que la polarité de la pile correspond à l'emplacement (+ et -).
- Retirer la pile en cas de non-utilisation pour un temps prolongé.
- Retirer dès que possible les piles usagées de la télécommande
- **AVERTISSEMENT** : La télécommande fonctionne avec une pile CR2032 à bouton DLC 3 V. L'ingérer peut causer en l'espace de 2 heures des blessures graves voire la mort. Consulter immédiatement un médecin.

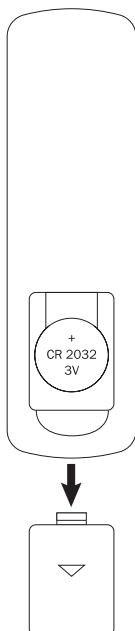

ENTRETIEN

- Nettoyer l'éclairage avec un chiffon propre, sec ou légèrement humidifié.
- Ne pas utiliser de produits contenant des substances chimiques, des solvants ou des abrasifs qui pourraient endommager le ruban.

DÉPANNAGE

Si le ruban DEL ne s'allume pas.

- **Le dispositif n'est pas sous tension.** Vérifier que le ruban est branché sur le secteur (120 volts). En cas d'installation en circuit direct, vérifiez les branchements et le disjoncteur.
- **Le cordon d'alimentation n'est pas bien installé.** S'assurer que le cordon branché sur le secteur est bien raccordé à l'adaptateur.
- **La polarité est inversée.** Vérifier la polarité pour qu'elle corresponde aux indications sur l'emplacement.
- **La pile de la télécommande est déchargée, mal installée ou le film protecteur n'a pas été retiré.** S'assurer que le film protecteur des piles est retiré. Vérifier l'orientation et le type de la pile utilisée, et que celle-ci n'est pas déchargée.
- **La télécommande est trop loin du dispositif.** Portée de 15 m (50 pi) en conditions optimales. Cependant, chaque installation est unique et peut faire modifier cette portée.

Si seulement certaines parties du ruban s'allument.

- **Un des raccords est mal fait.** Vérifier le raccord à l'endroit qui ne s'allume pas. Vérifier la polarité entre le segment allumé et le segment non allumé.

Si le fusible grille ou si le système court-circuite à la mise sous tension.

- **Un des câbles est à découvert.** Arrêter l'utilisation du dispositif. Le débrancher. Appeler un technicien en électronique.

DÉCLARATION DE LA FCC

Ce dispositif est conforme à la section 15 des Règles de la Commission fédérale des communications aux États-Unis (FCC). Son fonctionnement respecte les deux conditions suivantes :

- (1) Ce dispositif ne devrait pas causer d'interférences électroniques nuisibles;
- (2) Ce dispositif doit pouvoir accepter toute interférence avec son système, y compris celles qui pourraient engendrer un fonctionnement indésirable.

AVERTISSEMENT : Toute modification au dispositif non expressément approuvée par la partie responsable de sa conformité peut rendre nulle l'autorisation de l'utilisateur à le faire fonctionner.

REMARQUE : Le test de ce dispositif l'a montré conforme aux restrictions d'un dispositif numérique de classe B, en vertu de la section 15 des Règles de la FCC. Ces restrictions sont conçues pour permettre une protection raisonnable contre les interférences nuisibles dans une installation résidentielle. Ce dispositif génère, utilise et peut émettre une énergie de radiofréquence. S'il n'est donc pas installé et utilisé conformément aux instructions, il est possible qu'il cause des interférences nuisibles aux communications radio. Toutefois, il n'est pas garanti que des interférences n'aient pas lieu dans une installation donnée. Si ce dispositif venait à créer de telles interférences avec la radio ou la télévision – ce qui peut être déterminé en éteignant puis rallumant le dispositif, il est conseillé à l'utilisateur de remédier à ce problème en suivant l'une ou plusieurs des indications suivantes :

- Réorienter ou déplacer l'antenne.
- Augmenter la distance entre le dispositif et le récepteur.
- Brancher le dispositif sur un circuit différent de celui sur lequel le récepteur est branché.
- Demander conseil au vendeur ou à un technicien spécialisé en radio et télévision.

SERVICE APRÈS-VENTE

Courriel : support@armacostlighting.com | Tél. : 410 354-6000
Du lundi au vendredi, de 9 h à 17 h (heure de l'Est).

Armacost
LIGHTING



SP
US
254684
Conforms to UL
Standard 8750

american
lighting
association

Baltimore, Maryland

armacostlighting.com

© 2021 Armacost Lighting. Tous droits réservés.

211001