

INSTRUCTION MANUAL

MANUAL DE INSTRUCCIONES

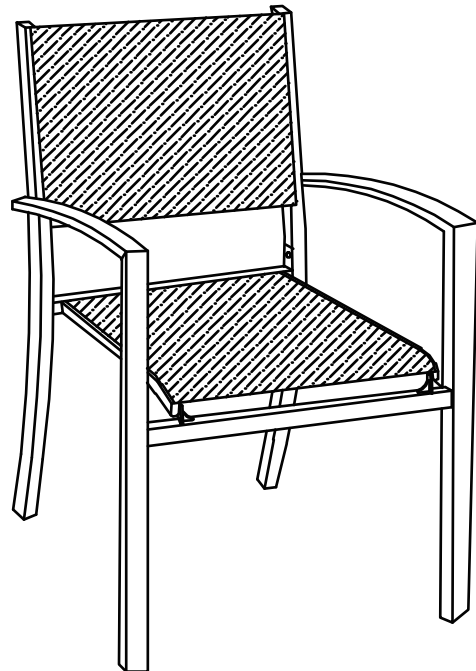
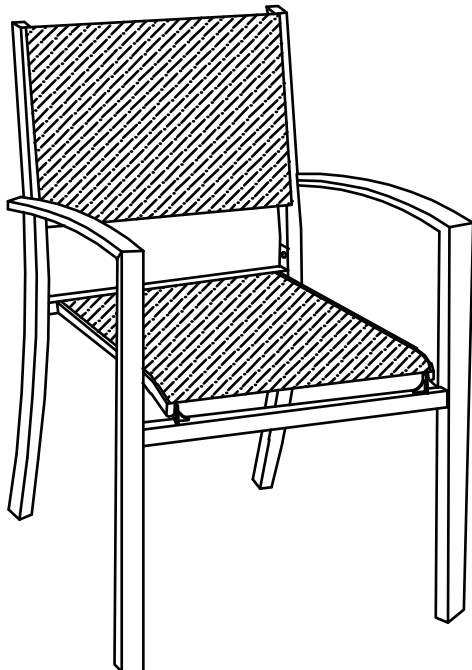
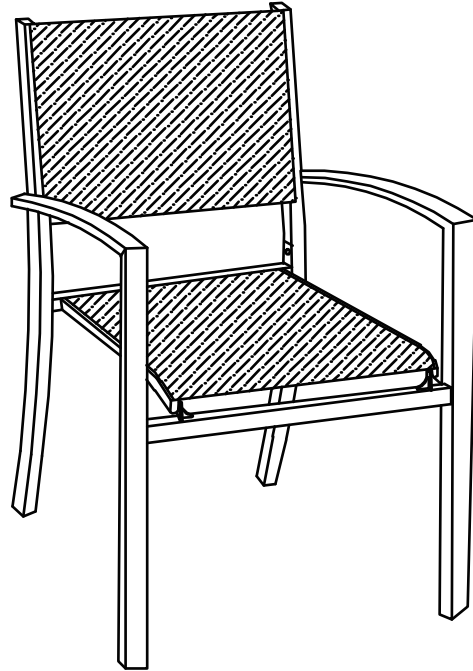
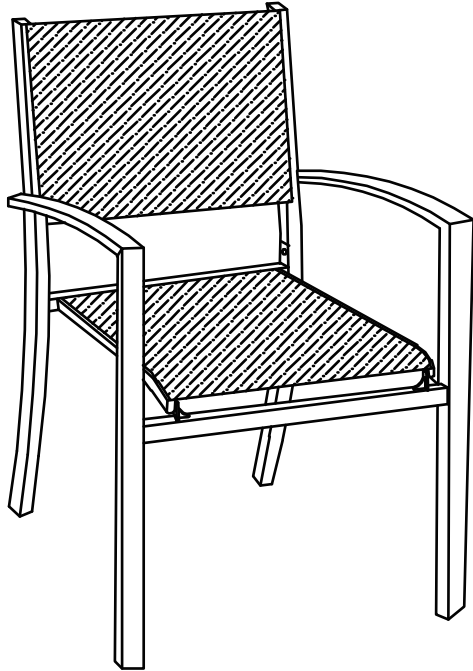

ASSEMBLY INSTRUCTIONS

Carefully unpack all the components and verify that all the necessary parts are included as listed in the packaging.

Identify each component and refer to the provided assembly diagram or step-by-step instructions. Assemble the furniture in the order specified to ensure proper alignment and fit.

Use the provided tools or recommended tools for assembly. Do not use excessive force when tightening screws or bolts.

If any difficulties arise during assembly, consult the troubleshooting section or contact our customer support.

INSTRUCCIONES DE ENSAMBLAJE

Desempaque cuidadosamente todos los componentes y verifique que todas las piezas necesarias estén incluidas, según lo indicado en el empaque.

Identifique cada componente y consulte el diagrama de ensamblaje o las instrucciones paso a paso proporcionadas.

Ensamble los muebles en el orden especificado para asegurar una correcta alineación y ajuste.

Utilice las herramientas proporcionadas o las herramientas recomendadas para el ensamblaje. No use fuerza excesiva al apretar los tornillos o pernos.

Si surge alguna dificultad durante el ensamblaje, consulte la sección de solución de problemas o comuníquese con nuestro servicio de atención al cliente.

Exploded View
Vista despiezada

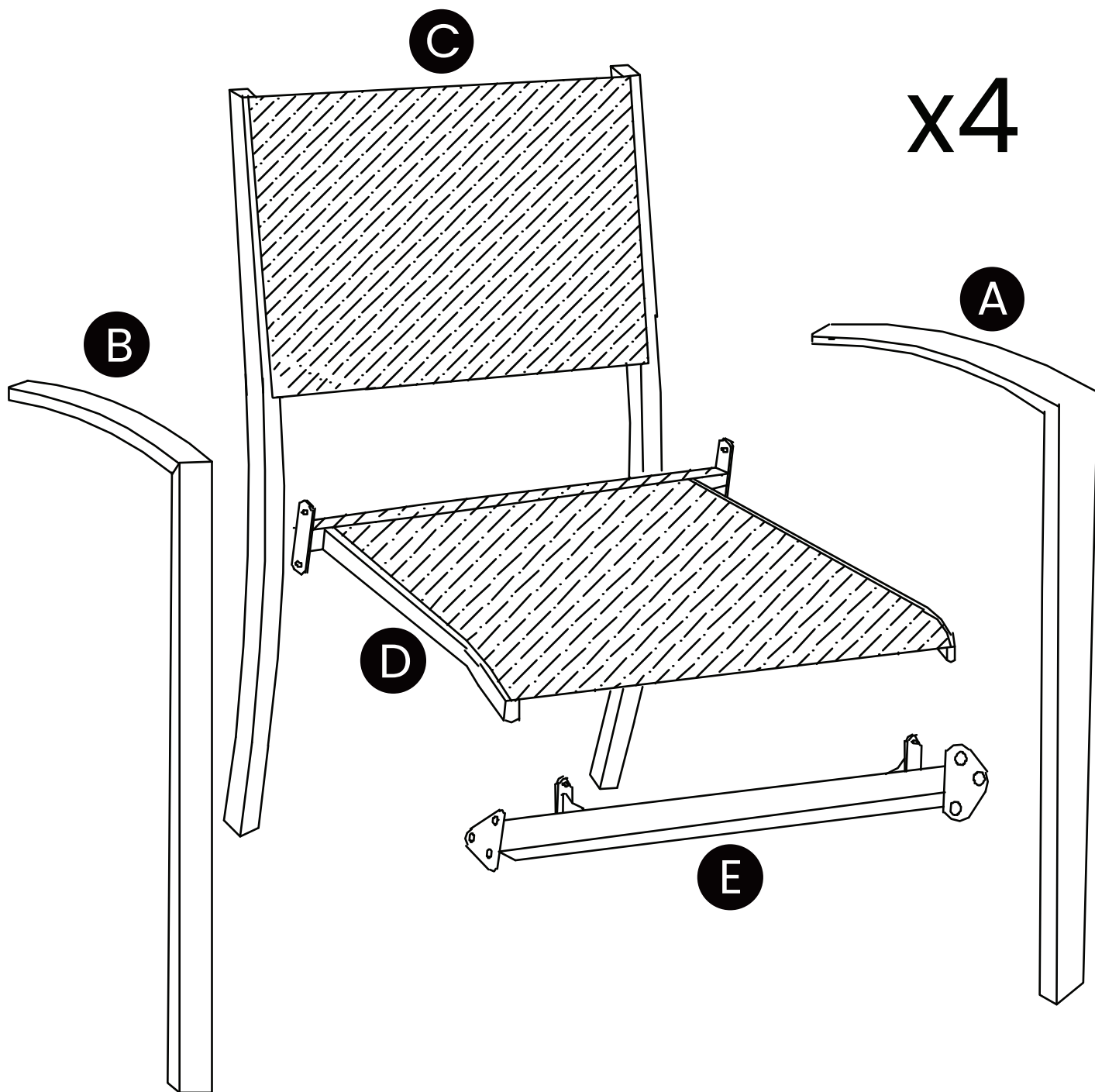

PART/PARTE

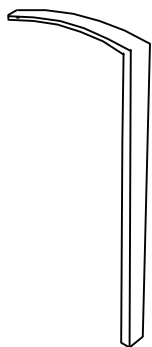

A X4

Left leg
Pierna izquierda

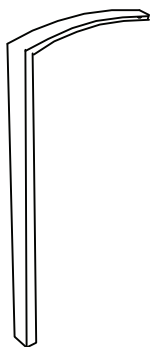

B X4

Right leg
Pierna derecha

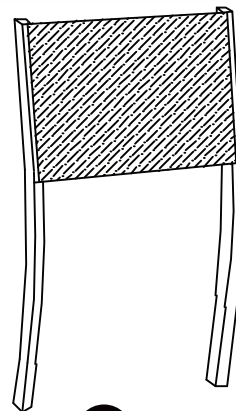

C X4

Back
Atrás

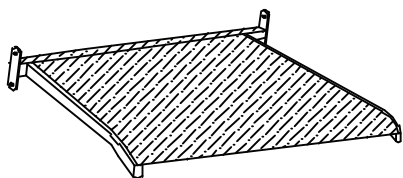

D X4

Seat
Asiento

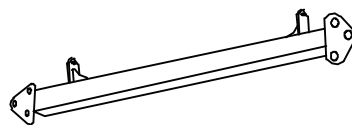

E X4

Support tube
Tubo de soporte

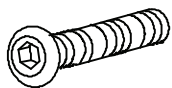
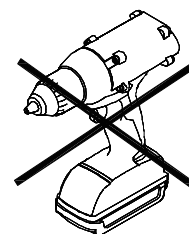
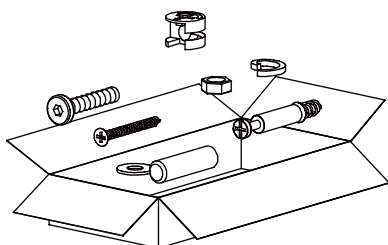

F X8

M6 x 30mm



G X40

M6 x 15mm

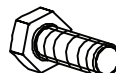

H X8

M6 x 20mm



I X56

M6



J X2

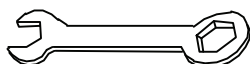

K X2

STEP1 PASO1

Fix part E with part A and part B with M6x15mm Screws (G) and Flat Washers (I). Use Allen Key (J).
DO NOT FULLY TIGHTEN.

Fije la pieza E con las piezas A y B usando tornillos M6×15 mm (G) y arandelas planas (I). Utilice la llave Allen (J).
NO APRIETE COMPLETAMENTE.

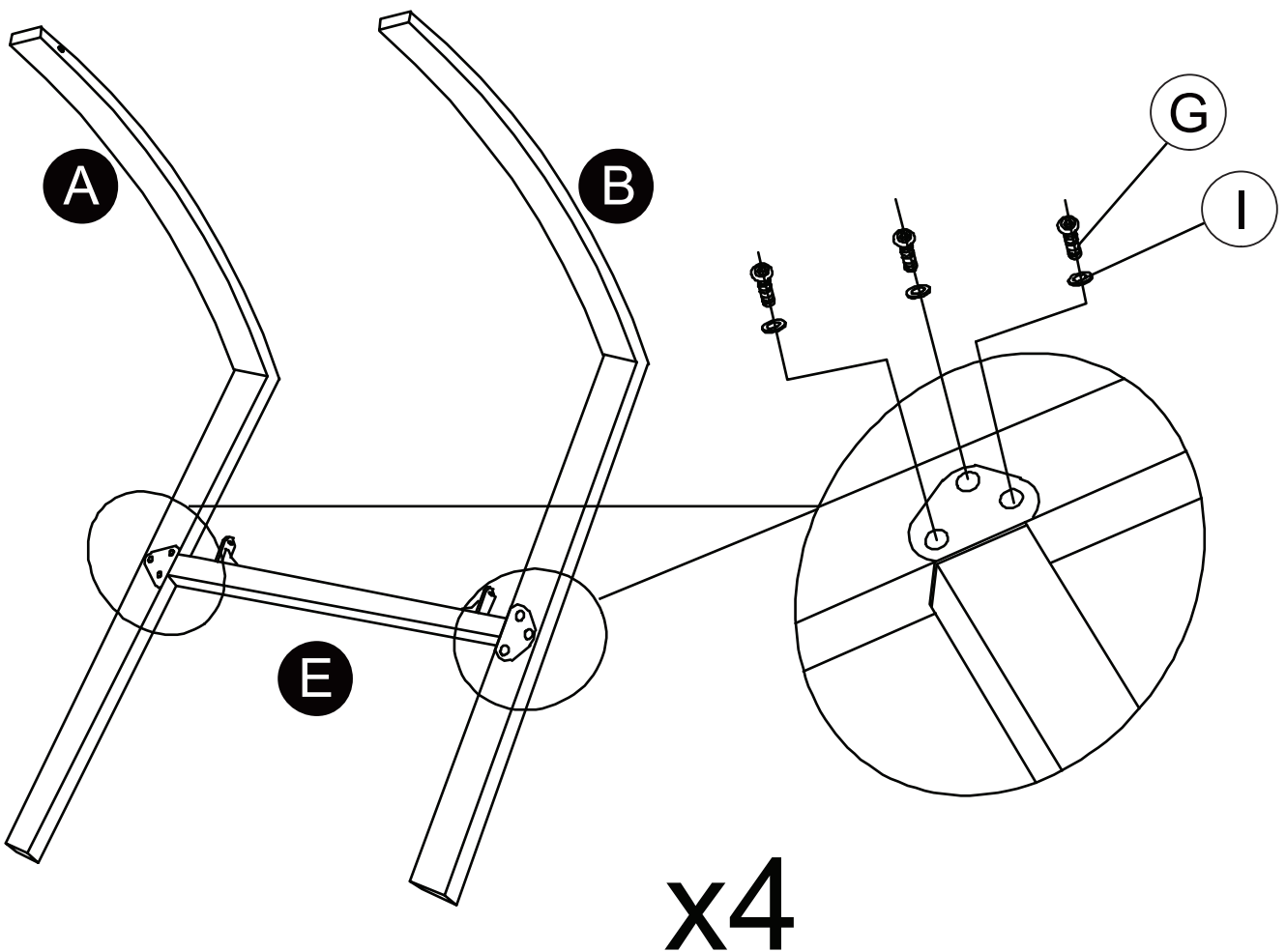
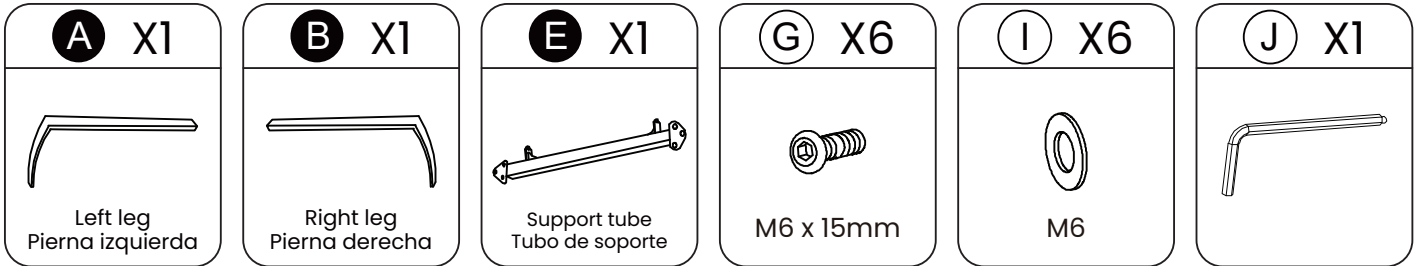

STEP2 PASO2

Fix part D with part E with M6x20mm Screws (H) and Flat Washers (I). Use Allen Key (J) and Wrench(K) .
DO NOT FULLY TIGHTEN.

Fije la pieza D con la pieza E usando tornillos M6×20 mm (H) y arandelas planas (I). Utilice la llave Allen (J) y la llave inglesa (K).

NO APRIETE COMPLETAMENTE.

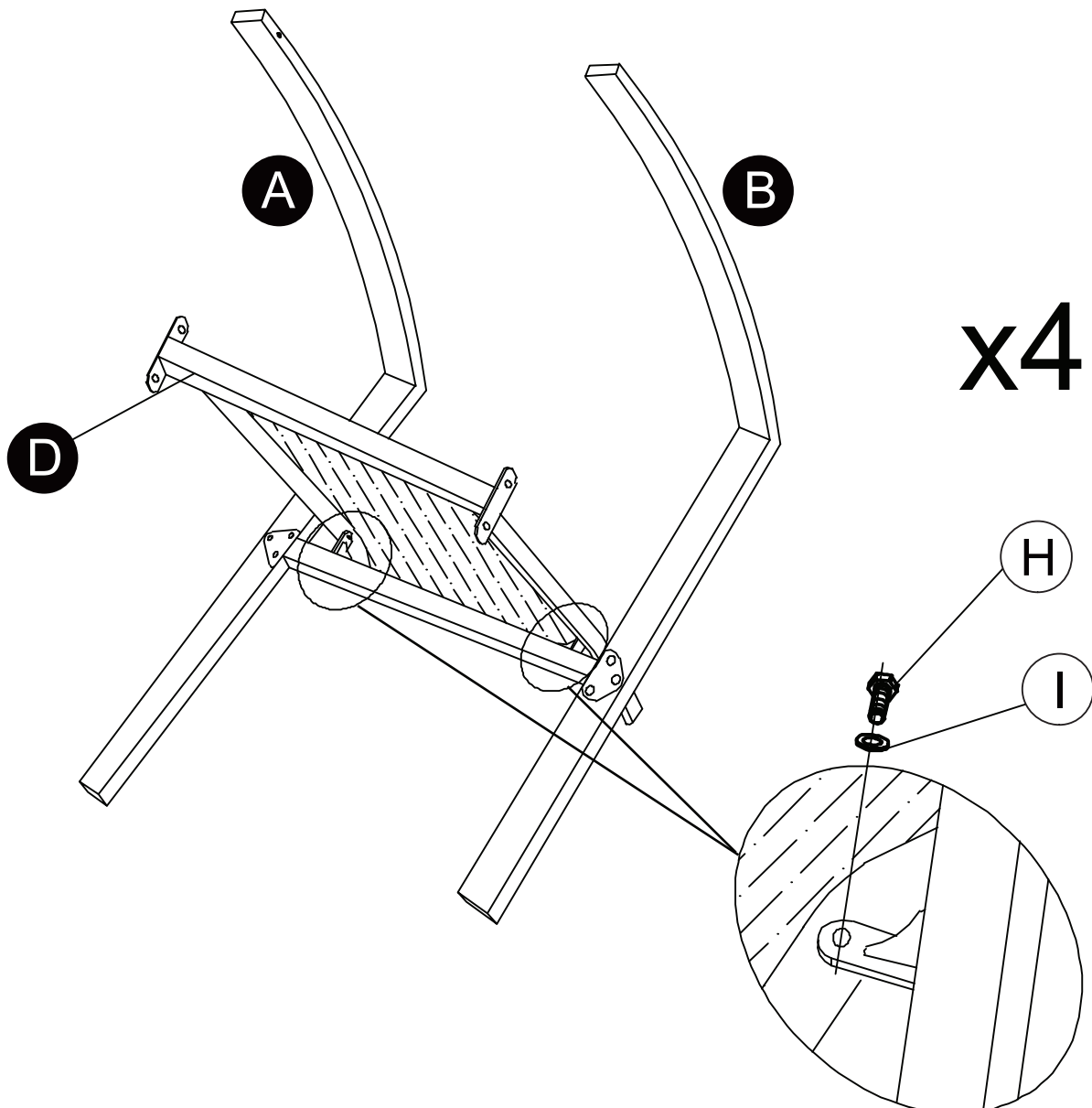
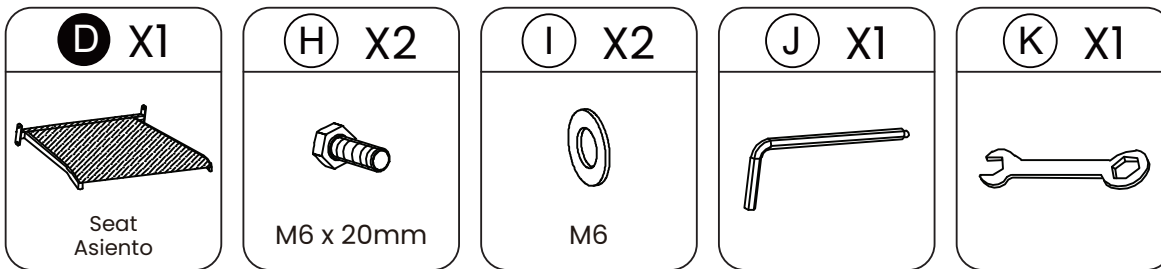

STEP3 PASO3

Fix part C with part D with M6x15mm Screws (G) and Flat Washers (I). Use Allen Key (J).
DO NOT FULLY TIGHTEN.

Fije la pieza C con la pieza D usando tornillos M6x15 mm (G) y arandelas planas (I). Utilice la llave Allen (J).
NO APRIETE COMPLETAMENTE.

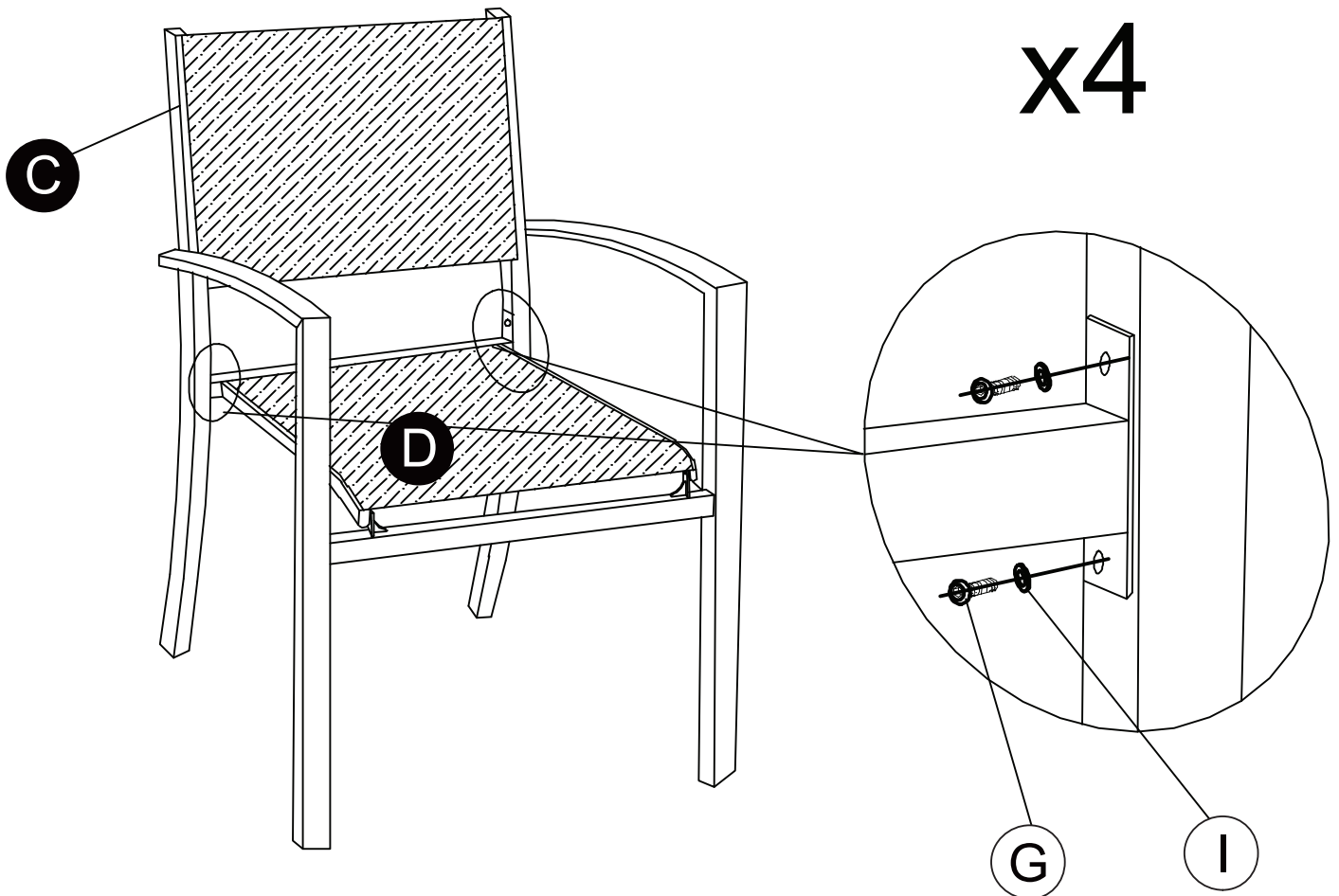
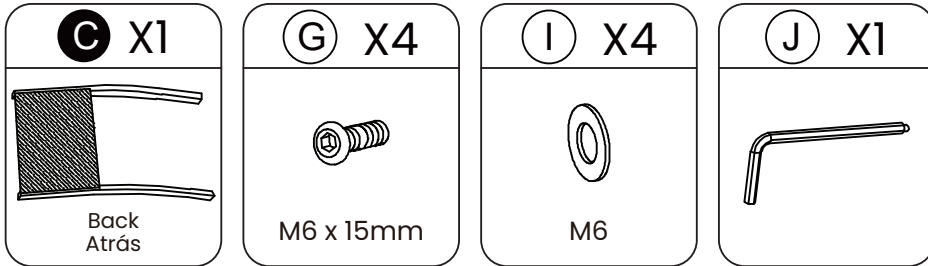

STEP4 PASO4

Fix part C with part A and part B with M6x30mm Screws (F) and Flat Washers (I). Use Allen Key (J).
DO NOT FULLY TIGHTEN.

Fije la pieza C con las piezas A y B usando tornillos M6×30 mm (F) y arandelas planas (I). Utilice la llave Allen (J).
NO APRIETE COMPLETAMENTE.

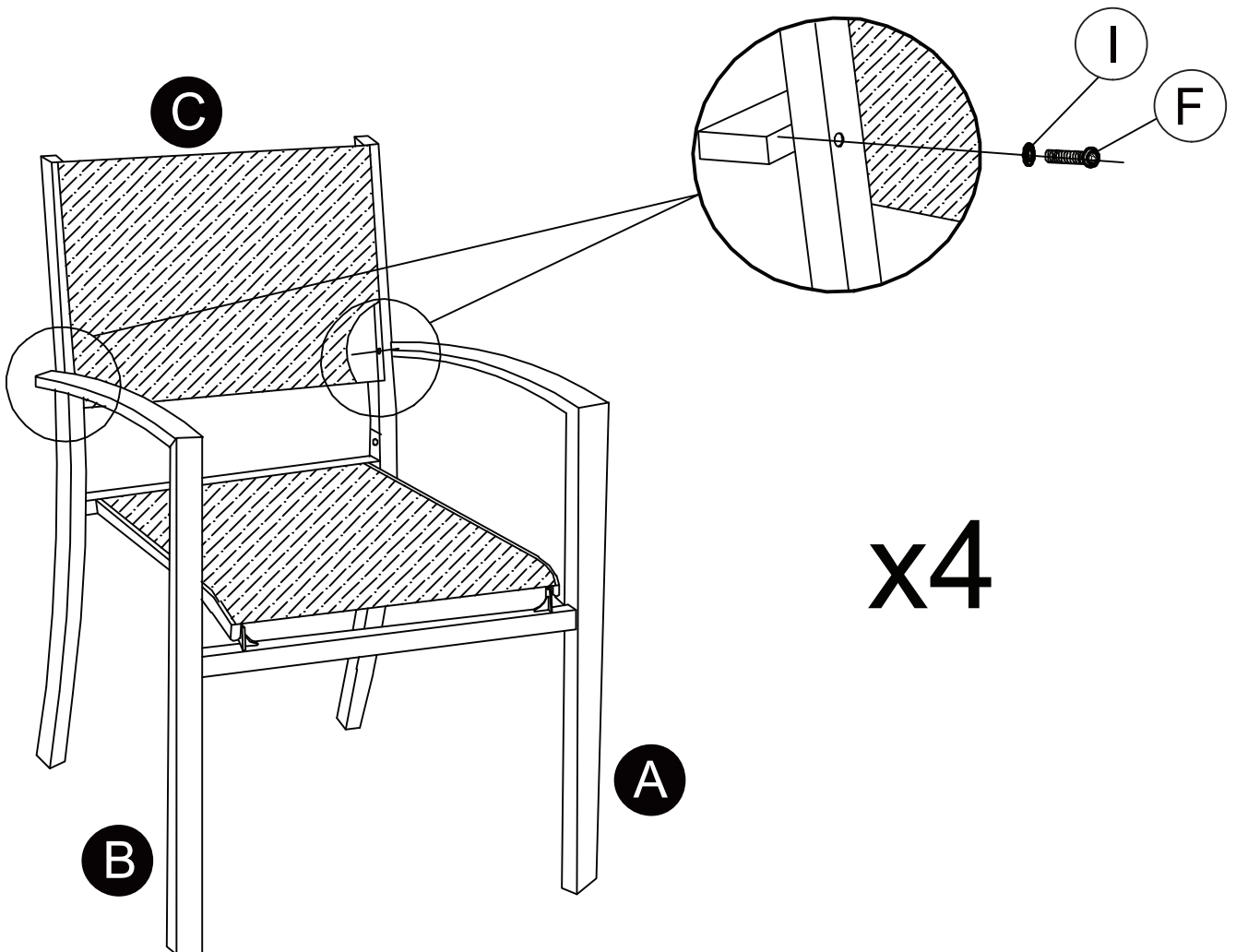
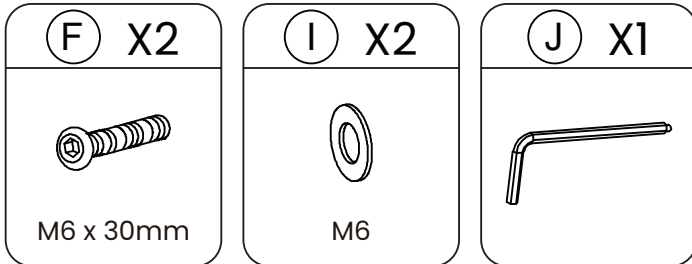

STEP5 PASO5

Adjust alignments and **NOW TIGHTEN ALL SCREWS** with wrench (K) with Allen key (J).

Ajuste la alineación y **AHORA APRIETE TODOS LOS TORNILLOS** usando la llave inglesa (K) y la llave Allen (J).

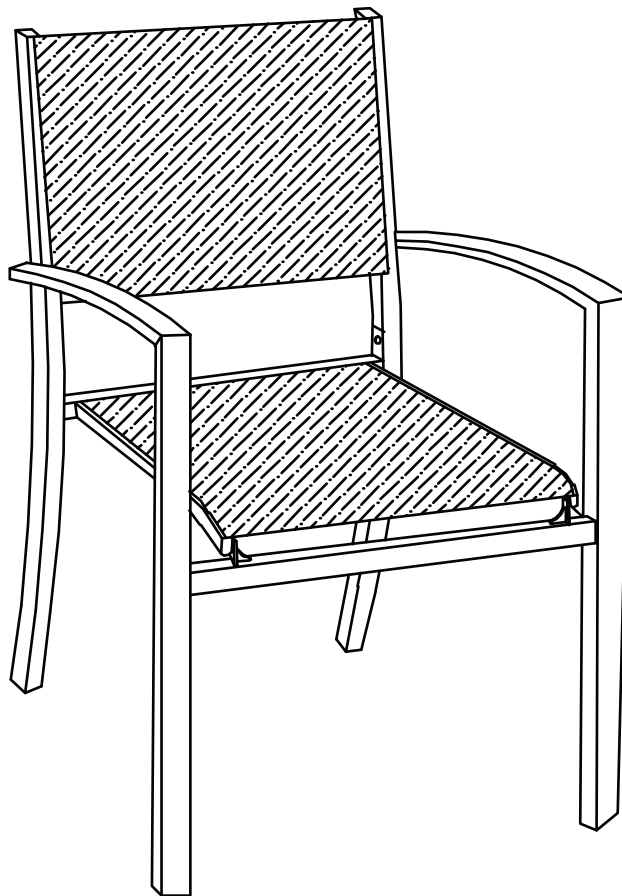
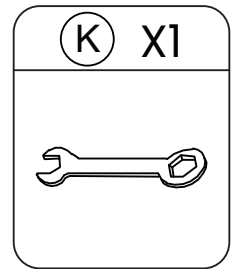
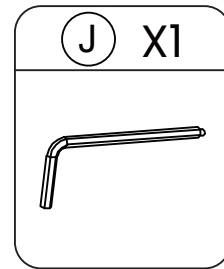

x4

FINISH/FINALIZAR

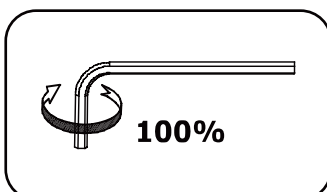



MAINTENANCE AND CARE

Protect your furniture from extreme weather conditions by moving it to a covered area. Alternatively, use furniture covers or traps for added protection.

Avoid dragging or placing heavy objects on the furniture to prevent potential damage. Regularly inspect your furniture for signs of wear, loose strands, or damage. Address any issues promptly.

Hardware may loosen over time. Periodically check to make sure all connections are tight. Re-tighten if necessary.

Do not dispose of any packaging or contents of the shipping carton until assembly is completed to avoid accidentally discarding small parts or hardware.

Do not use sharp objects that may scratch the painted surface.

Clean with a damp cloth soaked in warm soapy water or a specialized, suitable cleaning product. Conclude the cleaning process by wiping with a clean, dry cloth.

Ensure proper drying after cleaning or exposure to rain to prevent mold or mildew growth.



WARRANTY INFORMATION

Warranty Coverage: Our warranty provides protection against manufacturing defects in materials and workmanship for a specified period from the date of purchase, as outlined in the accompanying warranty documentation.

Exclusions: The warranty does not cover damages resulting from misuse, negligence, accidents, normal wear and tear, unauthorized repairs or modifications, improper assembly, or failure to adhere to the care and maintenance guidelines provided.

WARRANTY CLAIM PROCESS

To initiate a return, please follow these steps:

- 1 Log into your account and go to the "Your Orders" section.
- 2 Locate the order containing the item you wish to return.
- 3 Contact our customer service for assistance in obtaining a prepaid return label.
- 4 Once you receive the return label, securely affix it to the package.
- 5 You can then choose to drop off the package at a designated carrier location or arrange for a pickup.
- 6 After we receive and inspect the returned product, we will initiate the refund process.
- 7 The refund will be credited back to the original payment method used during the purchase.
- 8 Typically, refunds are processed within 3-5 business days.



MANTENIMIENTO Y CUIDADO

Proteja sus muebles de condiciones climáticas extremas moviéndolos a un área cubierta. Alternativamente, use fundas o protectores para muebles para una protección adicional. Evite arastrar o colocar objetos pesados sobre los muebles para prevenir posibles daños. Inspeccione regularmente sus muebles en busca de signos de desgaste, hilos sueltos o daños. Trate cualquier problema de inmediato.

Los herrajes pueden aflojarse con el tiempo. Revise periódicamente para asegurarse de que todas las conexiones estén ajustadas. Vuelva a apretar si es necesario.

No deseche ningún embalaje o contenido de la caja de envío hasta que se complete el ensamblaje para evitar descartar accidentalmente partes pequeñas o herrajes.

No use objetos afilados para raspar la superficie pintada. No recomendamos el uso de limpiadores químicos, abrasivos o pulidores de muebles en nuestro acabado lacado.

Limpie con un paño húmedo empapado en agua jabonosa tibia o un producto de limpieza especializado y adecuado.

Concluya el proceso de limpieza secando con un paño limpio y seco.

Asegúrese de que los muebles se sequen adecuadamente después de la limpieza o la exposición a la lluvia para evitar el crecimiento de moho o hongos.

Evite colocar vasos transparentes sobre la superficie del panel de madera-plástico durante mucho tiempo para evitar que la luz solar concentrada derrita la superficie.



INFORMACIÓN DE GARANTÍA

Cobertura de la garantía: Nuestra garantía proporciona protección contra defectos de fabricación en materiales y mano de obra durante un período especificado desde la fecha de compra, como se detalla en la documentación de garantía adjunta.

Exclusiones: La garantía no cubre daños resultantes de mal uso, negligencia, accidentes, desgaste normal, reparaciones o modificaciones no autorizadas, ensamblaje incorrecto o el incumplimiento de las pautas de cuidado y mantenimiento proporcionadas.

PROCESO DE RECLAMO DE GARANTÍA

Para iniciar una devolución, siga estos pasos:

- 1 Inicie sesión en su cuenta y vaya a la sección "Tus pedidos".
- 2 Ubique el pedido que contiene el artículo que desea devolver.
- 3 Póngase en contacto con nuestro servicio al cliente para recibir asistencia y obtener una etiqueta de devolución prepaga.
- 4 Una vez reciba la etiqueta de devolución, colóquela de manera segura en el paquete.
- 5 Luego, puede optar por dejar el paquete en un punto de entrega designado o coordinar una recogida.
- 6 Después de recibir e inspeccionar el producto devuelto, iniciaremos el proceso de reembolso.
- 7 El reembolso será acreditado de vuelta al método de pago original utilizado durante la compra.
- 8 Por lo general, los reembolsos se procesan en un plazo de 3 a 5 días hábiles.