



Shower Stool
Duschhocker
Tabouret de Douche
Taburete de Ducha
Sgabello per Doccia
Taboret łazienkowy



EN



Before You Start

- ⚠ Please read all instructions carefully.
- ⚠ Retain instructions for future reference.
- ⚠ Separate and count all parts and hardware.
- ⚠ Read through each step carefully and follow the proper order.
- ⚠ We recommend that, where possible, all items are assembled near to the area in which they will be placed in use, to avoid moving the product unnecessarily once assembled.
- ⚠ Always place the product on a flat, steady and stable surface.
- ⚠ Keep all small parts and packaging materials for this product away from babies and children as they potentially pose a serious choking hazard.

DE



Vor dem Beginnen

- ⚠ Bitte lesen Sie alle Anweisungen sorgfältig durch.
- ⚠ Bewahren Sie die Anweisungen zum zukünftigen Verwendung auf.
- ⚠ Überprüfen Sie, ob alle Teile und Zubehörteile vorhanden sind.
- ⚠ Lesen Sie jeden Schritt sorgfältig durch und befolgen Sie die richtige Reihenfolge.
- ⚠ Wir empfehlen, alle Teile möglichst in der Nähe des Aufstellungsortes zu montieren, um unnötige Bewegungen nach der Montage zu vermeiden.
- ⚠ Stellen Sie den Artikel immer auf eine ebene, feste und stabile Fläche.
- ⚠ Halten Sie alle kleinen Teile und Verpackungsmaterialien fern von Babys und Kindern, ansonsten besteht Erstickungsgefahr.

FR



Avant de Commencer

- ⚠ Veuillez lire attentivement toutes les instructions.
- ⚠ Conservez les instructions pour vous y référer ultérieurement.
- ⚠ Vérifiez toutes les pièces et les accessoires.
- ⚠ Lisez attentivement chaque étape et suivez l'ordre correct.
- ⚠ Nous recommandons que, dans la mesure du possible, tous les produits soient assemblés à proximité de la zone où ils seront utilisés, afin d'éviter tout déplacement inutile du produit une fois assemblé.
- ⚠ Placez toujours le produit sur une surface plane et stable.
- ⚠ Conservez toutes les petites pièces de ce produit et les matériaux d'emballage hors de portée des bébés et des enfants, car ils pourraient présenter un risque d'étouffement.

ES



Antes de Empezar

- ⚠ Lea atentamente todas las instrucciones.
- ⚠ Conserve las instrucciones para futuras consultas.
- ⚠ Separe y cuente todas las piezas y los accesorios.
- ⚠ Lea detenidamente cada paso y siga el orden correcto.
- ⚠ Recomendamos que, siempre que sea posible, todos los elementos se monten cerca de la zona en la que se van a utilizar, para evitar mover el producto innecesariamente una vez montado.
- ⚠ Coloque siempre el producto sobre una superficie plana, estable y firme.
- ⚠ Mantenga todas las piezas pequeñas y los materiales de embalaje de este producto lejos de los bebés y los niños, ya que pueden representar un grave riesgo de asfixia.

IT



Prima di Iniziare

- ⚠ Si prega di leggere attentamente tutte le istruzioni.
- ⚠ Conservare le istruzioni per riferimento futuro.
- ⚠ Separare e contare tutte le parti e gli accessori.
- ⚠ Leggere attentamente ogni passo e seguire l'ordine corretto.
- ⚠ Si consiglia, ove possibile, di assemblare tutti gli articoli vicino alla zona in cui verranno posti in uso, per evitare di spostare inutilmente il prodotto una volta assemblato.
- ⚠ Posizionare sempre il prodotto su una superficie piana, stabile.
- ⚠ Tenere tutte le piccole parti e i materiali di imballaggio di questo prodotto lontano dalla portata di neonati e bambini, in quanto possono costituire un serio pericolo di soffocamento.

PL



Zanim Zaczniez

- ⚠ Zapoznaj się z instrukcją.
- ⚠ Zachowaj instrukcję do wglądu.
- ⚠ Posortuj części i upewnij się, że zestaw jest kompletny.
- ⚠ Zapoznaj się ze sposobem montażu i postępuj zgodnie z instrukcją.
- ⚠ Zalecamy, aby montaż odbywał się możliwie najbliżej miejsca docelowego położenia produktu, aby uniknąć niepotrzebnego przesuwania.
- ⚠ Upewnij się, że produkt znajdzie się na płaskiej i stabilnej powierzchni.
- ⚠ Upewnij się, że materiały wykorzystane podczas pakowania produktu, oraz jego elementy znajdują się poza zasięgiem dzieci.

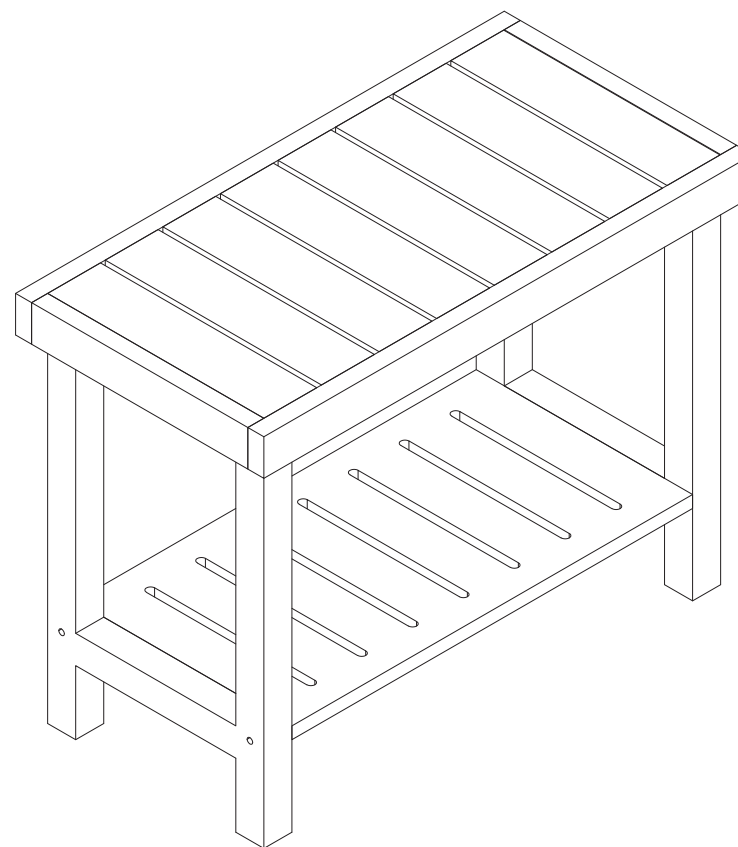

Shower Stool
Duschhocker
Tabouret de Douche
Taburete de Ducha
Sgabello per Doccia
Taboret łazienkowy

PRE-ASSEMBLY PREPARATION
/ VORBEREITUNG DER MONTAGE
/ PRÉPARATION AVANT LE MONTAGE
/ PREPARACIÓN ANTES DEL MONTAJE
/ PREPARAZIONE DEL PREMONTAGGIO
/ PRZYGOTOWANIE DO MONTAŻU

EN **WARNING!** DO NOT LET CHILDREN PLAY IN OR AROUND THE UNIT DUE TO THE POSSIBLE RISK OF FINGER ENTRAPMENT

- Please read through this instruction before beginning assembly.
- Two adults assembly is recommended.
- Clear out the space for assembly and lay out all parts based on Parts List, extra room will allow you to easily determine if all the pieces are present.
- Save all packing materials until assembly is complete to avoid accidentally discarding smaller parts or hardware.
- Keep small parts and pieces away from children until fully assembled.
- Do not fully tighten the bolts until all have been inserted and hand tightened.
- Please check for any loose screws and tighten them before use.

DE **WARNUNG!** LASSEN SIE KINDER NICHT IN ODER UM DAS GERÄT HERUM SPIELEN, DA DIE GEFAHR BESTEHT, DASS SIE SICH DIE FINGER EINKLEMMEN.

- Bitte lesen Sie diese Anleitung durch, bevor Sie mit der Montage beginnen.
- Die Montage durch zwei Erwachsene wird empfohlen.
- Räumen Sie den Platz für den Zusammenbau frei und legen Sie alle Teile anhand der Teileliste aus; durch den zusätzlichen Platz können Sie leicht feststellen, ob alle Teile vorhanden sind.
- Heben Sie alle Verpackungsmaterialien bis zum Abschluss der Montage auf, um zu vermeiden, dass Sie versehentlich kleinere Teile oder Hardware wegwerfen.
- Halten Sie Kleinteile und Teile bis zur vollständigen Montage von Kindern fern.
- Ziehen Sie die Schrauben erst dann vollständig an, wenn alle Teile eingesetzt und handfest angezogen sind.
- Prüfen Sie auf lose Schrauben und ziehen Sie diese vor dem Gebrauch fest.

FR **AVERTISSEMENT !** NE LAISSEZ PAS LES ENFANTS JOUER DANS OU AUTOUR DE L'UNITÉ EN RAISON DU RISQUE POSSIBLE DE COINCEMENT DES DOIGTS.

- Veuillez lire attentivement ces instructions avant de commencer le montage.
- L'assemblage par deux adultes est recommandé.
- Dégagez l'espace nécessaire à l'assemblage et disposez toutes les pièces en fonction de la liste des pièces. Un espace supplémentaire vous permettra de déterminer facilement si toutes les pièces sont présentes.
- Conservez tous les matériaux d'emballage jusqu'à ce que l'assemblage soit terminé pour éviter de jeter accidentellement les petites pièces ou les accessoires.
- Gardez les petites pièces et les accessoires hors de portée des enfants jusqu'à ce que l'assemblage soit terminé.
- Ne serrez pas complètement les boulons avant qu'ils aient tous été insérés et serrés à la main.
- Vérifiez que les vis ne sont pas desserrées et serrez-les avant l'utilisation.

ES **¡ADVERTENCIA!** NO DEJE QUE LOS NIÑOS JUEGUEN DENTRO O ALREDEDOR DE LA UNIDAD DEBIDO AL POSIBLE RIESGO DE ATRAPAMIENTO DE LOS DEDOS.

- Lea detenidamente estas instrucciones antes de comenzar el montaje.
- Se recomienda el montaje por dos adultos.
- Despeje el espacio para el montaje y coloque todas las piezas basándose en la Lista de Piezas, el espacio extra le permitirá determinar fácilmente si todas las piezas están presentes.
- Guarde todos los materiales de embalaje hasta que haya terminado el montaje para evitar desechar accidentalmente piezas pequeñas o accesorios.
- Mantenga las partes y piezas pequeñas fuera del alcance de los niños hasta que esté completamente montado.
- No apriete completamente los tornillos hasta que todos hayan sido insertados y apretados a mano.
- Compruebe si hay tornillos sueltos y apriételos antes de utilizar el aparato.

IT **AVVERTENZA!** NON LASCIARE CHE I BAMBINI GIOCHINO ALL'INTERNO O INTORNO ALL'UNITÀ A CAUSA DEL POSSIBILE RISCHIO DI INTRAPPOLAMENTO DELLE DITA.

- Leggere attentamente le istruzioni prima di iniziare il montaggio.
- Si raccomanda il montaggio da parte di due adulti.
- Liberare lo spazio per l'assemblaggio e disporre tutte le parti in base all'elenco delle parti; lo spazio extra consente di determinare facilmente se tutti i pezzi sono presenti.
- Conservare tutti i materiali di imballaggio fino al completamento dell'assemblaggio per evitare di scartare accidentalmente le parti più piccole o la ferramenta.
- Tenere le parti piccole e i pezzi lontani dai bambini fino al completo assemblaggio.
- Non serrare completamente i bulloni finché non sono stati tutti inseriti e serrati a mano.
- Controllare che non vi siano viti allentate e serrarle prima dell'uso.

PL **OSTRZEŻENIE!** NIE POZWALAJ DZIECIOM NA ZABAWĘ NA PRODUKCIE LUB W POBLIŻU PRODUKTU, ABY UNIKNĄĆ RYZYKA PRZYTRZAŚNIĘCIA PALCÓW.

- Przed przystąpieniem do montażu zapoznaj się z niniejszą instrukcją.
- Zalecamy montaż przez dwie osoby dorosłe.
- Usuń wszelkie przeszkody z miejsca montażu. Następnie wyjmij i rozłóż wszystkie części i porównaj je z Listą części w niniejszej instrukcji. Zapewnienie sobie dużej przestrzeni do montażu ułatwi ci sprawdzenie, czy w zestawie znajdują się wszystkie części.
- Zachowaj wszystkie materiały opakowaniowe do czasu zakończenia montażu, aby uniknąć przypadkowego wyrzucenia małych części lub części montażowych.
- Trzymaj małe części i akcesoria z dala od dzieci do czasu zakończenia montażu.
- Nie dokręcaj wkrętów całkowicie do momentu, w którym wszystkie wkręty znajdują się na swoim miejscu.
- Przed przystąpieniem do użytku sprawdź, czy wkręty nie poluzowały się. W razie potrzeby dokręć wkręty.

PANEL AND FITTINGS IDENTIFICATION
 / IDENTIFIZIERUNG VON PLATTEN UND BESCHLÄGEN
 / LISTE DES PIÈCES / LISTA DE PIEZAS
 / IDENTIFICAZIONE DI PANNELLI E ACCESSORI
 / LISTA CZĘŚCI

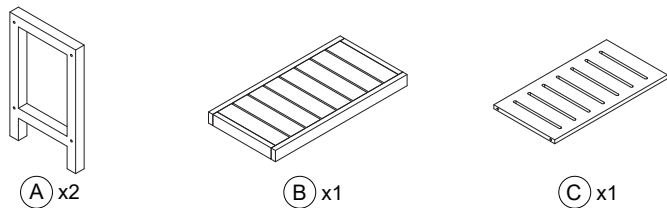

HARDWARE LIST / HARDWARE-LISTE
 / LISTE DES ACCESSOIRES / LISTA DE ACCESORIOS
 / ELENCO HARDWARE / LISTA CZĘŚCI MONTAŻOWYCH

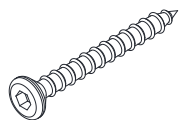

70mm
 SCREW/SCHRAUBE
 /VIS/TORNILLO
 /VITE/WKRĘT

① x8

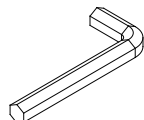

ALLEN WRENCH
 /INBUSSCHLÜSSEL
 /CLÉ ALLEN
 /LLAVE ALLEN
 /CHIAVE ESAGONALE
 /KLUCZ IMBUSOWY

② x1

1

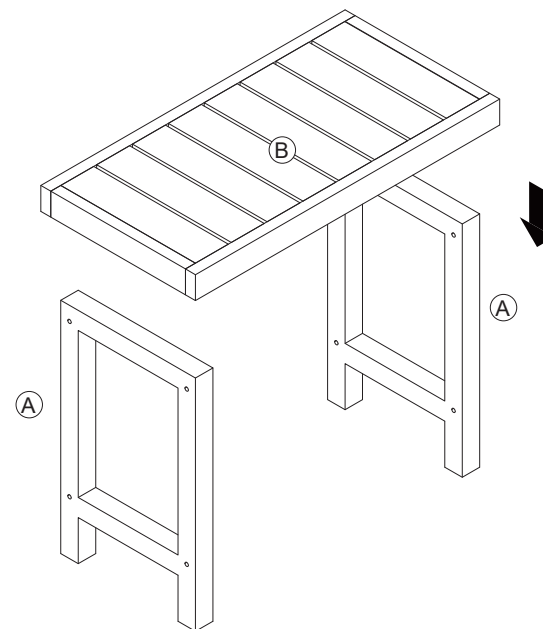

2

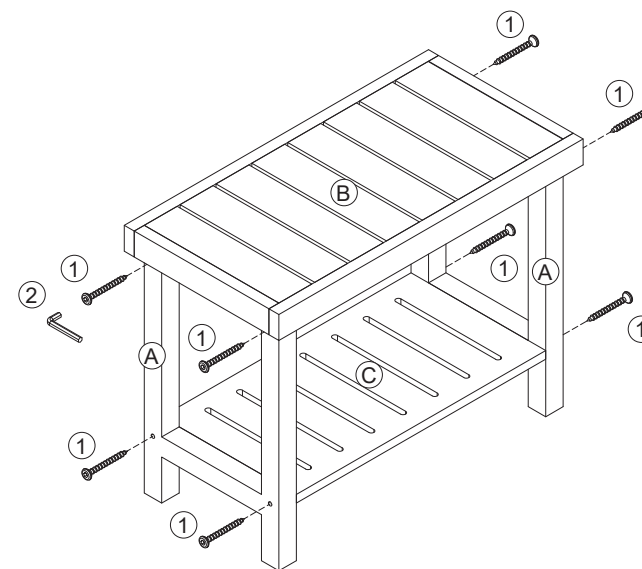

EN



Return / Damage Claim Instructions

- ⚠ **DO NOT discard the box / original packaging.**
In case a return is required, the item must be returned in original box. Without this your return will not be accepted.
- ⚠ **Take a photo of the box markings.**
A photo of the markings (text) on the side of the box is required in case a part is needed for replacement. This helps our staff identify your product number to ensure you receive the correct parts.
- ⚠ **Take a photo of the damaged part (if applicable).**
A photo of the damage is always required to file a claim and get your replacement or refund processed quickly. Please make sure you have the box even if it is damaged.
- ⚠ **Send us an email with the images requested.**
Email us directly from marketplace where your item was purchased with the attached images and a description of your claim.

DE



Rücksendung / Beschädigung Anweisungen

- ⚠ **Werfen Sie den Karton / die Originalverpackung NICHT weg.**
Falls eine Rücksendung erforderlich ist, muss der Artikel in der Originalverpackung zurückgeschickt werden. Andernfalls wird Ihre Rücksendung nicht angenommen.
- ⚠ **Machen Sie ein Foto von der Beschriftung des Kartons.**
Für den Fall, dass ein Ersatzteil benötigt wird, benötigen wir ein Foto der Beschriftung (Text) auf der Seite des Kartons. So können unsere Mitarbeiter Ihre Artikelnummer identifizieren und sicherstellen, dass Sie die richtigen Teile erhalten.
- ⚠ **Machen Sie ein Foto des beschädigten Teils (falls zutreffend).**
Ein Foto des beschädigten Teils ist immer erforderlich, um eine Reklamation einzureichen und eine schnelle Bearbeitung Ihres Ersatzteils oder Ihrer Rückerstattung zu gewährleisten. Bitte stellen Sie sicher, dass Sie den Karton haben, auch wenn er beschädigt ist.
- ⚠ **Schicken Sie uns eine E-Mail mit dem gewünschten Foto.**
Schicken Sie uns eine E-Mail direkt vom Marktplatz, auf dem Sie den Artikel gekauft haben, mit den angehängten Fotos und einer Beschreibung Ihrer Reklamation.

FR



Instructions De Retour / Réclamation De Dommages

- ⚠ **NE PAS jeter la boîte/l'emballage d'origine.**
Dans le cas où un retour est requis, l'article doit être retourné dans sa boîte d'origine. Sans cela, votre retour ne sera pas accepté.
- ⚠ **Prenez une photo des marquages de la boîte.**
Une photo des marquages (texte) sur le côté de la boîte est requise au cas où une pièce serait nécessaire pour le remplacement. Cela aide notre personnel à identifier votre numéro de produit pour s'assurer que vous recevez les bonnes pièces.
- ⚠ **Prenez une photo des dommages (le cas échéant).**
Une photo des dommages est toujours requise pour déposer une réclamation et obtenir rapidement votre remplacement ou votre remboursement. Assurez-vous d'avoir la boîte même si elle est endommagée.
- ⚠ **Envoyez-nous un e-mail avec les images demandées.**
Envoyez-nous un e-mail directement depuis le marché où votre article a été acheté avec les images ci-jointes et une description de votre réclamation.

ES



Instrucciones de Devolución / Reclamación de Daños

- ⚠ **NO deseche la caja/embalaje original.**
En caso de que se requiera una devolución, el artículo debe ser devuelto en la caja original. Sin esto su devolución no será aceptada.
- ⚠ **Tome una foto de las marcas de la caja.**
Se requiere una foto de las marcas (texto) en el lado de la caja en caso de que se necesite una pieza para reemplazarla. Esto ayuda a nuestro personal a identificar su número de producto para asegurarse de que recibe las piezas correctas.
- ⚠ **Tome una foto de los daños (si procede).**
Una foto de los daños es siempre necesaria para presentar una reclamación y conseguir que su reemplazo o reembolso sea procesado rápidamente. Por favor, asegúrese de tener la caja aunque esté dañada.
- ⚠ **Envíenos un correo electrónico con las imágenes solicitadas.**
Envíenos un correo electrónico directamente desde el mercado donde se compró su artículo con las imágenes adjuntas y una descripción de su reclamación.

IT



Istruzioni Per La Restituzione / Reclamo Per Danni

- ⚠ **NON scartare la scatola / confezione originale.**
Nel caso in cui sia richiesto un reso, l'articolo deve essere restituito nella scatola originale. Senza la scatola originale il tuo reso non sarà accettato.
- ⚠ **Fare una foto dei contrassegni sulla scatola.**
È necessaria una foto dei contrassegni (testo) sul lato della scatola nel caso in cui la parte debba essere sostituita. Questo aiuta il nostro staff a identificare il numero del tuo prodotto per assicurarti di ricevere le parti corrette.
- ⚠ **Fare una foto di Danno (se è applicabile).**
Una foto del danno è sempre necessaria per presentare un reclamo e ottenere rapidamente la sostituzione o il rimborso. Assicurati di avere la scatola anche se è danneggiata.
- ⚠ **Inviarci una mail con le immagini richieste.**
Inviarci un'e-mail direttamente dal mercato in cui è stato acquistato il tuo articolo con le immagini allegare e una descrizione del tuo reclamo.

PL



Zwroty i reklamacje

- ⚠ **Nie wyrzucaj oryginalnego opakowania.**
Jeśli chcesz zwrócić produkt, musi znajdować się on w oryginalnym opakowaniu. Towar zwrócony w nieoryginalnym opakowaniu nie zostanie przyjęty.
- ⚠ **Zrób zdjęcie oznaczeń na opakowaniu.**
Jeśli jakkolwiek część wymaga wymiany, zrób zdjęcie oznaczeń kodu produktu, który znajduje się na opakowaniu. Pozwoli nam to zidentyfikować produkt i dostarczyć ci właściwą część.
- ⚠ **Zrób zdjęcie uszkodzonej części (jeśli dotyczy).**
Jeśli chcesz złożyć reklamację, zrób zdjęcie uszkodzonej części. Pozwoli nam to zatwierdzić reklamację i zlecić zwrot środków na twoje konto. Do złożenia reklamacji potrzebne będzie oryginalne opakowanie.
- ⚠ **Skontaktuj się z nami.**
Skontaktuj się z nami telefonicznie, mailowo lub poprzez formularz kontaktowy. Załącz zdjęcia produktu i opis roszczenia.