



Dieses Produkt ist nur für gut isolierte Räume oder für den gelegentlichen Gebrauch geeignet.
This product is only suitable for well insulated spaces or occasional use.
Ce produit ne peut être utilisé que dans des locaux bien isolés ou de manière occasionnelle.
Este producto está indicado únicamente en lugares abrigados o para una utilización puntual.
Questo prodotto è adatto solo per spazi ben isolati o uso occasionale.

Elektrischer Kamin St. Moritz

10012128 10031526

KLARSTEIN

Sehr geehrter Kunde,

wir gratulieren Ihnen zum Erwerb Ihres Gerätes. Lesen Sie die folgenden Hinweise sorgfältig durch und befolgen Sie diese, um möglichen Schäden vorzubeugen. Für Schäden, die durch Missachtung der Hinweise und unsachgemäßen Gebrauch entstehen, übernehmen wir keine Haftung.

Warnung

Bei Verwendung dieses Elektrogeräts sollten Sie grundlegende Vorsichtsmaßnahmen beachten, um die Gefahr von Bränden, Stromschlägen oder Verletzungen zu vermeiden.

Unter anderem sind die folgenden Sicherheitshinweise zu befolgen:

- Dieser Kamin muss an ein Stromnetz angeschlossen werden und die Spannungsangabe des Kamins muss mit der Netzspannung übereinstimmen.
- Vor dem ersten Heizen prüfen Sie zuerst, ob der Kamin richtig installiert ist. Die Anweisungen dazu finden Sie in diesem Handbuch.
- Der Kamin darf nicht unmittelbar unterhalb einer Steckdose aufgestellt werden.
- Stellen Sie Möbel, Gardinen und andere brennbare Materialien mindestens 1 Meter vom Ofen entfernt auf.
- Dieses Gerät ist ausschließlich für den Gebrauch im Haushalt bestimmt und darf nicht für industrielle Zwecke verwendet werden.
- Überprüfen Sie regelmäßig das Netzkabel, benutzen Sie den Kamin nicht, wenn das Kabel oder irgendein Teil des Gerätes Anzeichen von Schäden aufweist.
- Verwenden Sie niemals defektes Kabel oder Netzstecker. Das Gerät sollte nicht mehr verwendet werden, wenn es defekt oder beschädigt ist.
- Reparieren Sie dieses Gerät nicht selbst. Wenden Sie sich zur Wartung und Reparatur an qualifiziertes Kundendienstpersonal. Unsachgemäße Reparaturen könnten zu ernststen Verletzungen führen.
- Lassen Sie das Netzkabel nicht über scharfe Kanten hängen oder in Kontakt mit heißen Oberflächen kommen.
- Decken oder dichten Sie das Gerät niemals ab. Es kann zur Überhitzung des Gerätes führen.
- Verwenden Sie den Kamin nicht in der Nähe von Badewanne, Dusche oder Schwimmbecken.
- Das Gerät sollte vor jeglichen Feuchtigkeit und direkter Sonneneinstrahlung geschützt werden.
- Fassen Sie den Kamin nicht mit nassen Händen an.
- Bevor Sie den Kamin reinigen, vergewissern Sie sich, dass er vom Netz getrennt und komplett abgekühlt ist.
- Verwenden Sie für die Reinigung keine aggressiven Reinigungsmittel.
- Es gibt keine anderen Austauschteile außer Lichtelemente (Birnen). Alle anderen Wartungsarbeiten dürfen nur durch qualifizierte Fachkräfte ausgeführt werden.
- Dieses Gerät ist nicht dafür bestimmt, durch Personen (einschließlich Kinder) mit eingeschränkten physischen, sensorischen oder geistigen Fähigkeiten oder mangels Erfahrung und/oder mangels Wissen benutzt zu werden, es sei denn, sie werden durch eine für ihre Sicherheit zuständige Person beaufsichtigt oder erhalten von ihr Anweisungen, wie das Gerät zu benutzen ist. Kinder sollten beaufsichtigt werden, um sicherzustellen, dass sie nicht mit dem Gerät spielen.

Hinweis: Wenn Sie die Glühbirne austauschen müssen, halten Sie sich genau an die Anweisungen auf Seite 4.

Produktdatenblatt

Modellkennung(en)	10012128, 10031526					
Angabe	Symbol	Wert	Einheit	Angabe	Einheit	
Wärmeleistung				Nur bei elektrischen Speicher-Einzelraumheizgeräten: Art der Regelung der Wärmezufuhr		
Nennwärmeleistung	P _{nom}	1,7	kW	Manuelle Regelung der Wärmezufuhr mit integriertem Thermostat	k.A.	
Mindestwärmeleistung (Richtwert)	P _{min}	0,85	kW	Manuelle Regelung der Wärmezufuhr mit Rückmeldung der Raum- und/oder Außentemperatur	k.A.	
Maximale kontinuierliche Wärmeleistung	P _{max,c}	1,7	kW	Elektronische Regelung der Wärmezufuhr mit Rückmeldung der Raum- und/oder Außentemperatur	k.A.	
Hilfsstromverbrauch				Wärmeabgabe mit Gebläseunterstützung		
Bei Nennwärmeleistung	e _{lmax}	0,0	kW	Art der Wärmeleistung/ Raumtemperaturkontrolle		
Bei Mindestwärmeleistung	e _{lmin}	0,0	kW	Einstufige Wärmeleistung, keine Raumtemperaturkontrolle	nein	
Im Bereitschaftszustand	e _{lSB}	0,0	kW	Zwei oder mehr manuell einstellbare Stufen, keine Raumtemperaturkontrolle	nein	
				Raumtemperaturkontrolle mit mechanischem Thermostat	ja	
				Mit elektronischer Raumtemperaturkontrolle	nein	
				Mit elektronischer Raumtemperaturkontrolle und Tageszeitregelung	nein	
				Mit elektronischer Raumtemperaturkontrolle und Wochentagsregelung	nein	
				Sonstige Regelungsoptionen		
				Raumtemperaturkontrolle mit Präsenzerkennung	nein	
				Raumtemperaturkontrolle mit Erkennung offener Fenster	nein	
				Mit Fernbedienungsoption	nein	
				Mit adaptiver Regelung des Heizbeginns	nein	
				Mit Betriebszeitbegrenzung	nein	
				Mit Schwarzkugelsensor	nein	
Kontaktangaben	Chal-Tec GmbH, Wallstraße 16, 10179, Berlin, Germany					

Bedienung

- 1) Abdeckung
- 2) Einstellung Feuer-Effekt
- 3) Thermostat
- 4) Schalter
 - a. Lüfter(ohne Heizung)
 - b. Heizung 900W
 - c. Heizung 900W
 - d. Feuer-Effekt



1

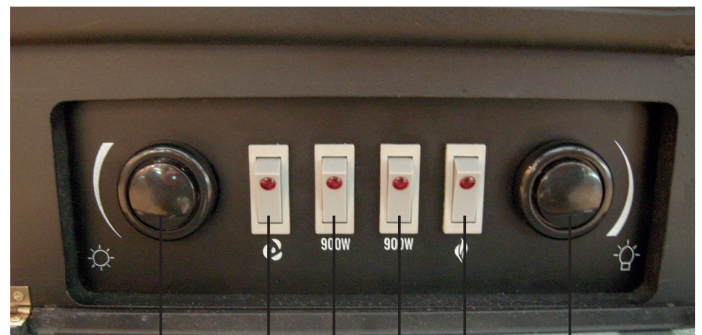

3

4a 4b 4c 4d

2

- Entfernen sie die Abdeckung (1)
- Wählen Sie die gewünschte Funktion aus:

- Nur Feuer-Effekt(4d)
- Nur Lüfter(4a)
- Niedrige Heizstufe 900W (4a+4d)
- Hohe Heizstufe 1800W (4a+4b+4c)
- Heizung und Feuer-Effekt (4a+4b+4c+4d)

- Ohne den eingeschalteten Lüfter kann die Heiz-Funktion nicht eingeschaltet werden
- Sie können mit (2) die Intensität des Feuer-Effektes einstellen.
- Mit (3) können Sie die Temperatur einstellen, die Sie als angenehm empfinden.

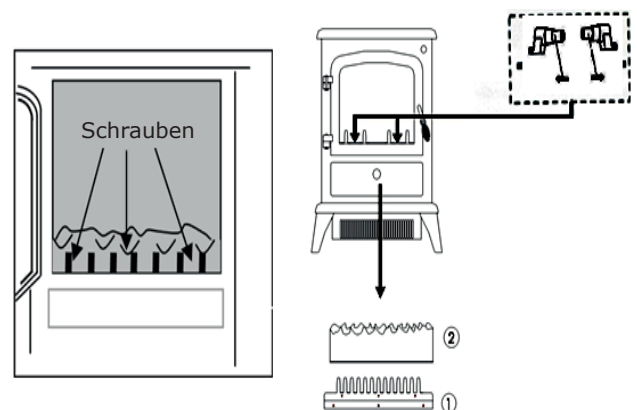

Lampenwechsel

- Trennen Sie das Gerät vom Netz und lassen Sie es abkühlen.
- Lösen Sie die Schrauben auf der Vorderseite (nahe der Dekoration). Heben Sie die Holzdekoration an, Sie erkennen zwei Glühbirnen.
- Wechseln Sie diese mit max. 25W Glühbirnen.

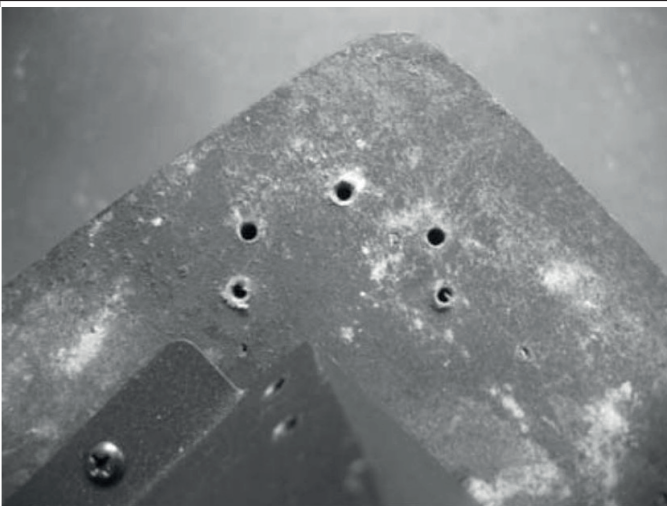
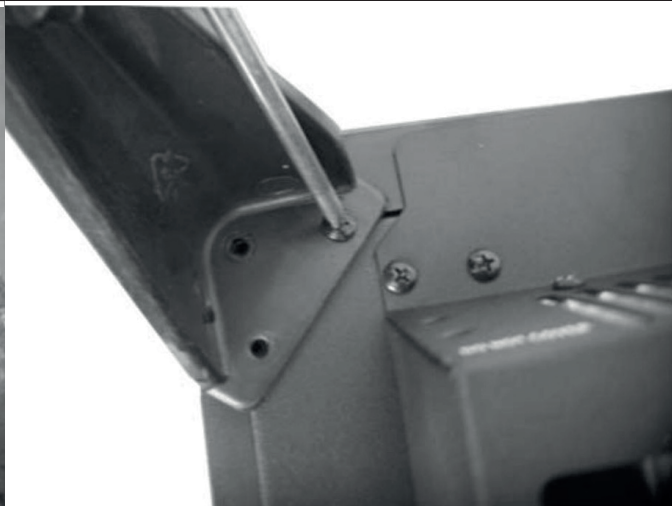

So befestigen Sie die FüÙe

Das Gerat wird mit abmontierten FuÙen geliefert, um Schaden wahrend dem Transport zu vermeiden. Bringen Sie die FuÙe nach dem Auspacken wie folgt an:

Schritt 1	Schritt 2
	
<p>Nehmen Sie die FuÙe aus der Verpackung und richten Sie sie an den Lochern an der Unterseite des Gerates aus. Wiederholen Sie diesen Schritt fur die anderen 3 FuÙe.</p>	<p>Schrauben Sie die FuÙe mit den mitgelieferten Schrauben und einem Schraubenzieher fest. Wiederholen Sie diesen Schritt fur die anderen 3 FuÙe.</p>
Schritt 3	Schritt 4
	
<p>Das Bild zeigt, wie der Fuß korrekt installiert aussieht.</p>	<p>So sieht der Kamin aus, nachdem alle 4 FuÙe installiert wurden.</p>

Reinigung und Pflege

WARNUNG: VOR ALLEN WARTUNGS- ODER REINIGUNGSARBEITEN ZIEHEN SIE DEN NETZ-TEILSTECKER AUS DER STECKDOSE RAUS ODER TRENNEN SIE DEN KAMIN VOM NETZ.

Reinigen Sie mit einem weichen Staubtuch, verwenden Sie dabei keine aggressiven Reinigungsmittel. Die Scheibe soll vorsichtig mit einem weichen Lappen gereinigt werden. Verwenden Sie KEINEN handelsublichen Glasreiniger.

Sicherheitshinweise

- Diese Bedienungsanleitung dient dazu, Sie mit der Funktionsweise dieses Produktes vertraut zu machen. Bewahren Sie diese Anleitung daher stets gut auf, damit Sie jederzeit darauf zugreifen können.
- Sie erhalten bei Kauf dieses Produktes zwei Jahre Gewährleistung auf Defekt bei sachgemäßem Gebrauch.
- Bitte verwenden Sie das Produkt nur in seiner bestimmungsgemäßen Art und Weise. Eine anderweitige Verwendung führt eventuell zu Beschädigungen am Produkt oder in der Umgebung des Produktes.
- Ein Umbauen oder Verändern des Produktes beeinträchtigt die Produktsicherheit. Achtung Verletzungsgefahr!
- Öffnen Sie das Produkt niemals eigenmächtig und führen Sie Reparaturen nie selber aus!
- Behandeln Sie das Produkt sorgfältig. Es kann durch Stöße, Schläge oder den Fall aus bereits geringer Höhe beschädigt werden.
- Halten Sie das Produkt fern von Feuchtigkeit und extremer Hitze.
- Reparaturen am Gerät sollten nur von einer autorisierten Fachwerkstatt durchgeführt werden.
- Öffnen Sie in keinem Fall das Gerät.
- Falscher Zusammenbau führt möglicherweise zu Fehlfunktionen oder dem Totalausfall.
- Das Gerät sollte vor jeglichen Feuchtigkeit und direkter Sonneneinstrahlung geschützt werden.
- Das Gerät bitte nicht mit Reinigungsmitteln reinigen.
- Verwenden Sie zur Reinigung nur ein trockenes (Mikrofaser) Tuch.
- Schließen Sie das Gerät nur an die dafür vorgesehene Netzspannung.
- Schließen Sie das Gerät in keinem Fall an andere Spannungen als vorgesehen an.

Hinweise zur Entsorgung



Befindet sich die linke Abbildung (durchgestrichene Mülltonne auf Rädern) auf dem Produkt, gilt die Europäische Richtlinie 2012/19/EU. Diese Produkte dürfen nicht mit dem normalen Hausmüll entsorgt werden. Informieren Sie sich über die örtlichen Regelungen zur getrennten Sammlung elektrischer und elektronischer Gerätschaften. Richten Sie sich nach den örtlichen Regelungen und entsorgen Sie Altgeräte nicht über den Hausmüll. Durch die regelkonforme Entsorgung der Altgeräte werden Umwelt und die Gesundheit ihrer Mitmenschen vor möglichen negativen Konsequenzen geschützt. Materialrecycling hilft, den Verbrauch von Rohstoffen zu verringern.

Das Produkt enthält Batterien, die der Europäischen Richtlinie 2006/66/EG unterliegen und nicht mit dem normalen Hausmüll entsorgt werden dürfen. Bitte informieren Sie sich über die örtlichen Bestimmungen zu gesonderten Entsorgung von Batterien. Durch regelkonforme Entsorgung schützen Sie die Umwelt und die Gesundheit ihrer Mitmenschen vor negativen Konsequenzen.

Konformitätserklärung

Hersteller: Chal-Tec GmbH, Wallstraße 16, 10179 Berlin, Deutschland.



Dieses Produkt entspricht den folgenden Europäischen Richtlinien:
2014/30/EU (EMV)
2014/35/EU (LVD)
2011/65/EU (RoHS)
2009/125/EG (ErP)

Caution

- Do not use the appliance until it is securely fixed as described in this manual.
- Check that the voltage indicates on the data plate corresponds with that of the local network before connecting the appliance to the mains power supply.
- If the supply cord is damaged, it must be replaced by a qualified engineer in order to avoid a hazard.
- The fireplace heater must not be positioned directly under the power socket.
- Keep furniture, curtains and other flammable material at least 1 meter away from the appliance.
- Do not leave the appliance unattended during use.
- Do not leave the appliance unattended whilst connected to the mains supply.
- Keep out of reach of children and do not allow them to operate this appliance.
- This appliance is intended for household use only and should not be used for industrial purposes.
- Do not operate this appliance after a malfunction or after being dropped or damaged in any way.
- Repairs to electrical appliances should only be performed by a qualified electrician.
- Improper repairs may place user at serious risk.
- Do not run the mains cable under carpets, rugs, etc.
- Do not allow the mains cable to hang over sharp edges or come in contact with hot surfaces.

WARNING: In order to avoid overheating, do not cover the heater.

- Do not use this heater with a programmer, timer, separate remote control system or any other device that switches the heater on automatically, since a fire risk exists if the heater is covered or positioned incorrectly.
- Never immerse the product in water or any other liquid for any reasons.
- Do not use this heater in the immediate surroundings of a bath, a shower or a swimming pool.
- Do not use the appliance outdoors.
- Do not use if you have wet hands.
- Never use the appliance on or near hot surfaces.
- Do not operate with a damaged cord.
- Before cleaning the appliance, make sure it is unplugged from the power and that it is completely cooled.
- Do not clean the appliance with abrasive chemicals.
- Never use accessories that are not recommended or supplied by the manufacturer. It could cause danger to the user or damage to the appliance.
- This appliance is not intended for use by persons (including children) with reduced Physical, sensory or mental capabilities, or lack of experience and knowledge unless they have been given supervision or instruction concerning use of the appliance by a person responsible for their safety.
- Children should be supervised to ensure that they do not play with the appliance.
- Do not lift the appliance by the front panel.
- The heater must not be located immediately below a socket outlet.
- Keep top of heater at least 1000mm away from ceiling or other objects for optimum heat ventilation.

WARNING: This heater is not equipped with a device to control the room temperature. Do not use this heater in small rooms when they are occupied by persons not capable of leaving the room on their own, unless constant supervision is provided.

- Children of less than 3 years should be kept away unless continuously supervised.
- Children aged from 3 years and less than 8 years shall only switch on/off the appliance provided that it has been placed or installed in its intended normal operating position and they have been given supervision or instruction concerning use of the appliance in a safe way and understand the hazards involved. Children aged from 3 years and less than 8 years shall not plug in, regulate and clean the appliance or perform user maintenance.

CAUTION: Some parts of this product can become very hot and cause burns. Particular attention has to be given where children and vulnerable people are present.

NOTE: Regarding the instructions for replacing bulb, refer to page 9.

Product Data Sheet

Model identifier(s):		10012128, 10031526				
Item	Symbol	Value	Unit	Item	Unit	
Heat output				Type of heat input, for electric storage local space heaters only		
Nominal heat output	P _{nom}	1,7	kW	manual heat charge control, with integrated thermostat	N/A	
Minimum heat output (indicative)	P _{min}	0,85	kW	manual heat charge control with room and/or outdoor temperature feedback	N/A	
Maximum continuous heat output	P _{max,c}	1,7	kW	electronic heat charge control with room and/or outdoor temperature feedback	N/A	
Auxiliary electricity consumption				fan assisted heat output		
At nominal heat output	e _{lmax}	0,0	kW	Type of heat output/room temperature control		
At minimum heat output	e _{lmin}	0,0	kW	single stage heat output and no room temperature control	no	
In standby mode	e _{lSB}	0,0	kW	Two or more manual stages, no room temperature control	no	
				with mechanic thermostat room temperature control	yes	
				with electronic room temperature control	no	
				electronic room temperature control plus day timer	no	
				electronic room temperature control plus week timer	no	
				Other control options		
				room temperature control, with presence detection	no	
				room temperature control, with open window detection	no	
				with distance control option	no	
				with adaptive start control	no	
				with working time limitation	no	
with black bulb sensor	no					
Contact details	Chal-Tec GmbH, Wallstraße 16, 10179, Berlin, Germany					

Description

Your electrical stove ensures you a permanent comfortable heat and provides the complete pleasure of wood stove without any inconvenience.



1

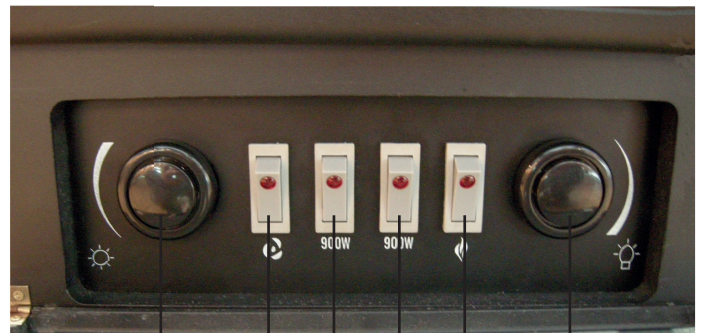

3

4a

4b

4c

4d

2

- 1) Control Panel Cover
- 2) Fire Adjustable Switch
- 3) Thermostat
- 4) Switches
 - a. Fan (without heating)
 - b. Heat 900W
 - c. Heat 900W
 - d. Fire

Operating Instructions

Insert Plug Into Socket

Functions

- Remove the control panel cover(1)
- Select the desired function:
 - Fire (4d)
 - Fan (4a) (without heating)
 - Half power 900w (4a + 4b)
 - Full power 1800w (4a + 4b + 4c)
 - Heat and Fire (4a + 4b + 4c + 4d)
- Fan function is necessary to activate heat functions. Without fan the heating can not run.
- Adjust light of fire by rotating the fire adjustable switch (2) clockwise until desired intensity.
- To adjust the permanent temperature:
 - Turn the thermostat (3) clockwise to the biggest point.
 - When the room temperature goes up to be comfortable then turn the switch (3) in an anticlockwise to break point and keep the button position.
 - The function can keep necessary room temperature and also save energy.

Light exchange (see following picture)

- Loosen the three screws at the front of log .
- Lift up the log decoration. Two bulbs are located under fuel bed.
- Replace the bulbs with a 25W type
- To reassemble, follow previous instructions in reverse order.

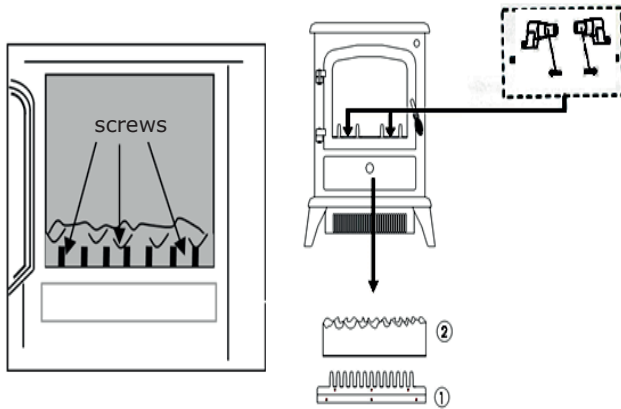



Maintenance

- Before cleaning or maintenance operation, switch off and unplug the appliance. Ensure it is perfectly cooled.
- To remove the dust, wipe the appliance with a cloth
- Never use abrasives or detergents

Fitting the Feet

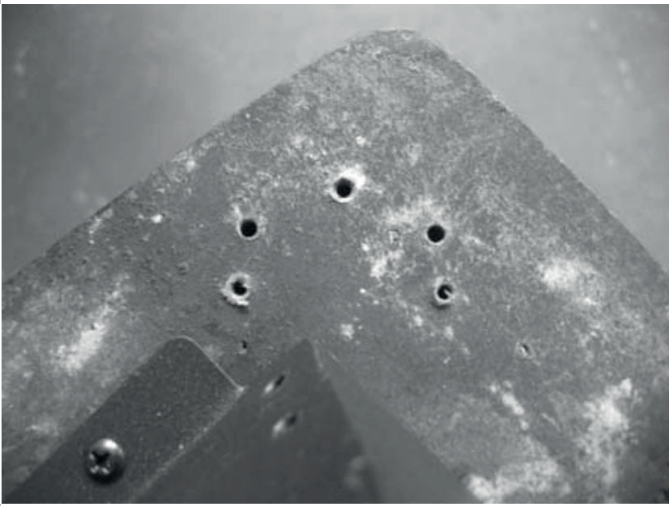
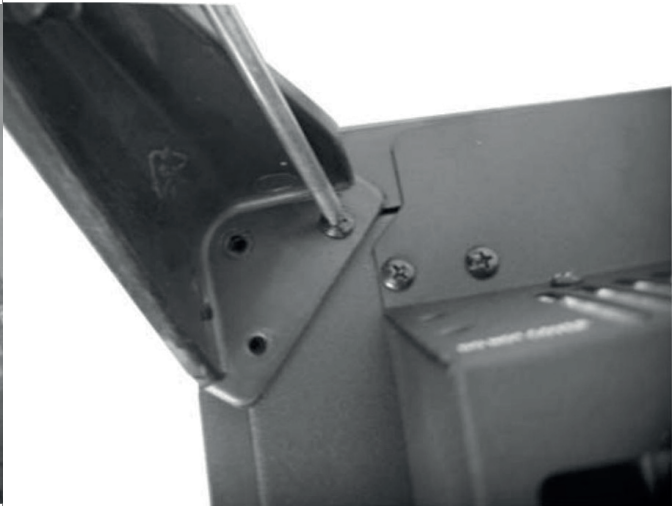
This stove is supplied with the feet removed in order to prevent damage during transportation. To fitting the feet, please follow these instructions:

Step 1	Step 2
	
<p>Remove leg from the bag and locate and line up hole in the leg with holes in the underside of the stove body. Repeat the above for the other three legs.</p>	<p>With use of a screwdriver, secure leg with the three screws provided (The Screw is with the manual). Repeat the above for the other three legs.</p>
Step 3	Step 4
	
<p>This is how the leg looks when attached correctly.</p>	<p>This is how the stove will look when all four legs are in place.</p>

Hints on Disposal



According to the European waste regulation 2012/19/EU this symbol on the product or on its packaging indicates that this product may not be treated as household waste. Instead it should be taken to the appropriate collection point for the recycling of electrical and electronic equipment. By ensuring this product is disposed of correctly, you will help prevent potential negative consequences for the environment and human health, which could otherwise be caused by inappropriate waste handling of this product. For more detailed information about recycling of this product, please contact your local council or your household waste disposal service.

Your product contains batteries covered by the European Directive. 2006/66/EC, which cannot be disposed of with normal household waste. Please check local rules on separate collection of batteries. The correct disposal of batteries helps prevent potentially negative consequences on the environment and human health.

Declaration of Conformity

Producer: Chal-Tec GmbH, Wallstraße 16, 10179 Berlin, Germany.



This product is conform to the following European Directives:
2014/30/EU (EMC)
2014/35/EU (LVD)
2011/65/EU (RoHS)
2009/125/EC (ErP)

Cher client,

Toutes nos félicitations pour l'acquisition de ce nouvel appareil. Veuillez lire attentivement les instructions suivantes afin d'éviter d'éventuels dommages. Le fabricant ne saurait être tenu pour responsable des dommages dus au non-respect des consignes de sécurité et à la mauvaise utilisation de l'appareil.

Avertissement

Lors de l'utilisation de ce produit, il convient de respecter les mesures de sécurité de base, afin d'éviter les risques d'incendie, d'électrocution ou les blessures.

Les consignes ci-dessous sont notamment à respecter :

- Cette cheminée doit être branchée sur secteur et les données concernant la tension de la cheminée doivent correspondre à celles du courant de secteur.
- Avant le premier chauffage vérifiez que la cheminée est bien installée. Vous trouverez les instructions correspondantes dans ce manuel.
- La cheminée ne doit pas être installée immédiatement sous une prise secteur.
- Maintenez les meubles, rideaux et autres matériaux inflammables à une distance minimale de 1 mètre du foyer.
- Cet appareil est exclusivement destiné à un usage domestique et ne doit pas être utilisé dans un but industriel.
- Contrôlez régulièrement le câble d'alimentation, n'utilisez pas la cheminée si le câble ou toute autre partie de l'appareil montre des signes de dommages.
- N'utilisez jamais une fiche ou un câble défectueux. L'appareil ne doit plus être utilisé s'il a eu une panne ou subi des dommages.
- Ne réparez pas cet appareil vous-même. Adressez-vous à au personnel qualifié du service clients pour l'entretien et les réparations. Les réparations hasardeuses peuvent provoquer de graves blessures.
- Ne laissez pas pendre le câble d'alimentation au-dessus de rebords coupants ni au contact de surfaces chaudes.
- Ne couvrez jamais l'appareil et ne le coincez pas. Cela peut provoquer une surchauffe de l'appareil.
- N'utilisez pas la cheminée à proximité d'une baignoire, d'une douche ou d'une piscine.
- L'appareil doit être à l'abri de toute humidité ainsi que des rayons directs du soleil.
- Ne touchez pas la cheminée avec les mains mouillées.
- Avant de nettoyer la cheminée, n'oubliez pas de la débrancher du secteur et de la laisser refroidir complètement.
- Pour le nettoyage n'utilisez aucun produit agressif.
- Hormis les éléments d'éclairage (type ampoule) il n'y a pas de pièce de rechange. Tous les autres travaux d'entretien doivent être réalisés par des professionnels qualifiés.
- Cet appareil n'est pas destiné à être utilisé par des personnes (enfants inclus) aux capacités physiques sensorielles ou mentales réduites, ou manquant d'expérience ou/et de connaissances. Ces personnes ne peuvent utiliser l'appareil que sous la surveillance d'une personne responsable de leur sécurité ou après avoir été informé par celle-ci de la façon d'utiliser l'appareil. Les enfants doivent être surveillés afin de vous assurer qu'ils ne jouent pas avec l'appareil.

Remarque: Si vous devez remplacer l'ampoule, suivez attentivement les instructions de la page 15.

Fiche de données produit

Référence (s) du produit	10012128, 10031526					
Donnée	Symbole	Valeur	Unité	Donnée	Unité	
Puissance calorifique				Uniquement pour les radiateurs électriques à accumulation : Type de régulation de l'apport de chaleur		
Puissance calorifique nominale	Pnom	1,7	kW	Régulation manuelle de l'apport de chaleur avec thermostat intégré	Sans objet	
Puissance calorifique minimale (indicative)	Pmin	0,85	kW	Régulation manuelle de l'apport de chaleur avec indication de la température de la pièce et/ou de l'extérieur	Sans objet	
Puissance maximale continue de chauffage	Pmax,c	1,7	kW	Régulation électronique de l'apport de chaleur avec indication de la température de la pièce et/ou de l'extérieur	Sans objet	
Consommation de courant auxiliaire				Apport de chaleur assisté par ventilateur	Sans objet	
A puissance calorifique nominale	elmax	0,0	kW	Type de chauffage/contrôle de la température de la pièce		
A puissance calorifique minimale	elmin	0,0	kW	Chauffage à une seule vitesse, pas de contrôle de la température ambiante	non	
En mode veille	eISB	0,0	kW	Deux vitesses ou plus réglables manuellement, pas de contrôle de la température ambiante	non	
				Contrôle de la température ambiante par thermostat mécanique	oui	
				Contrôle électronique de la température ambiante	non	
				Contrôle électronique de la température ambiante et régulation par jour	non	
				Contrôle électronique de la température ambiante et régulation par semaine	non	
				Autres options de régulation		
				Contrôle de la température ambiante avec détection de présence	non	
				Contrôle de la température ambiante avec détection de fenêtre ouverte	non	
				Avec option télécommande	non	
				Avec contrôle du démarrage du chauffage	non	
				Avec limitation de la durée de fonctionnement	non	
				Avec globe noir capteur de température	non	
Coordonnées de contact	Chal-Tec GmbH, Wallstraße 16, 10179, Berlin, Allemagne					

Utilisation

- 1) Couvercle
- 2) Réglage de la simulation de flammes
- 3) Thermostat
- 4) Interrupteur
 - a. Ventilateur (sans chauffage)
 - b. Chauffage 900W
 - c. Chauffage 900W
 - d. simulation de flammes



1

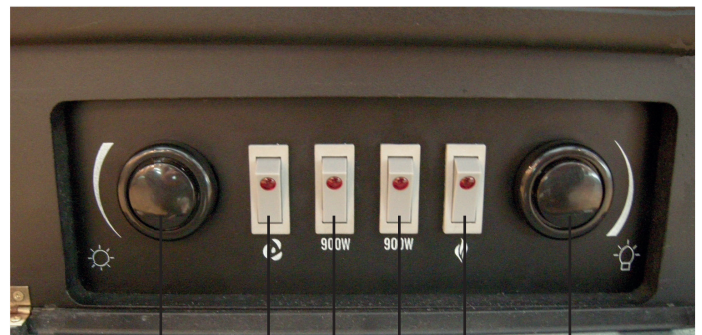

3

4a

4b

4c

4d

2

- Retirez le couvercle (1)
- Choisissez la fonction souhaitée :
 - Simulation de flammes seule (4d)
 - Ventilateur seul (4a)
 - Chauffage doux 900W (4a+4d)
 - Chauffage fort 1800W (4a+4b+4c)
 - Chauffage + simulation de flammes (4a+4b+4c+4d)
- Sans le ventilateur allumé, la fonction chauffage ne peut être allumée.
- Vous pouvez régler l'intensité (2) de la simulation de flammes.
- Avec le bouton (3) vous pouvez régler la température à votre convenance.

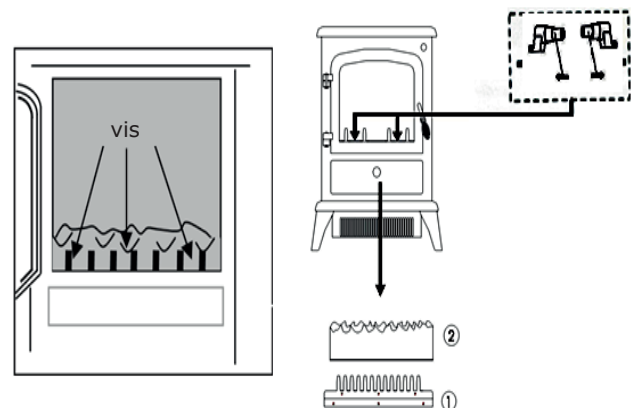

Remplacement des lampes

- Débranchez l'appareil du secteur et laissez-le refroidir.
- Desserrez les vis à l'avant (près de la décoration). Soulevez la décoration bois, vous pouvez reconnaître deux ampoules.
- Remplacez-les avec des ampoules de 25W max.

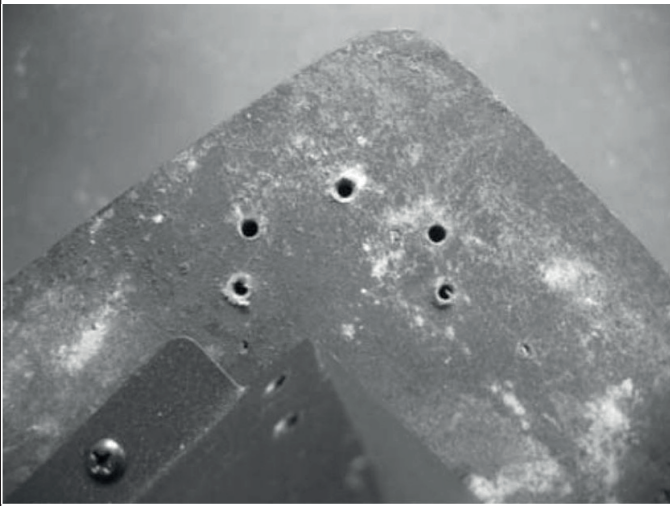
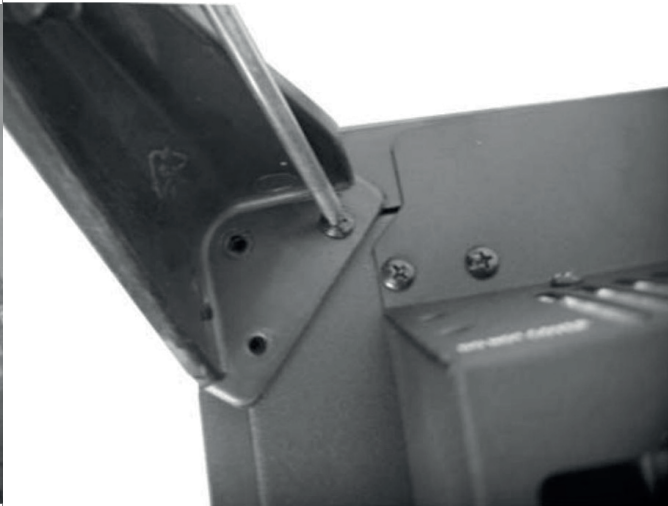

Pour fixer les pieds

L'appareil est livré avec les pieds démontées pour éviter tout dommage pendant la transport. Apportez vos pieds hors de la boîte comme suit:

Étape 1	Étape 2
	
<p>Prenez vos pieds sur l'emballage et l'aligner avec les trous sur le fond de l'unité de vous. Répétez cette étape pour les trois autres pieds.</p>	<p>Visser les pieds fermement avec les vis et un tournevis. Répétez cette étape pour les trois autres pieds.</p>
Étape 3	Étape 4
	
<p>L'image montre comment le pied semble correct installé.</p>	<p>Ainsi, la cheminée se occupe les quatre pieds sont installés.</p>

Nettoyage et entretien

AVERTISSEMENT : AVANT TOUTE OPERATION DE NETTOYAGE OU D'ENTRETIEN, DEBRANCHEZ LA FICHE DE LA PRISE MURALE OU DEBRANCHEZ LA CHEMINEE DU SECTEUR.

Nettoyez à l'aide d'un chiffon doux à poussière, n'utilisez aucun produit nettoyant agressif. La vitre doit être nettoyée avec précaution à l'aide d'un chiffon doux. N'utilisez AUCUN des nettoyants courants pour vitres.

Consignes de sécurité

- Ce mode d'emploi a pour but de vous familiariser avec les fonctionnalités du produit. Conservez-le soigneusement afin de pouvoir vous y référer ultérieurement.
- L'achat de ce produit vous donne droit à deux ans de garantie sur les pannes et défauts en conditions d'utilisation normale.
- Utilisez le produit exclusivement aux fins prévues. Une utilisation différente pourrait causer des dommages au produit ou dans son environnement.
- Tout démontage remet en cause la sécurité de l'appareil. Attention, danger de blessure !
- N'ouvrez jamais le produit de votre propre chef et n'effectuez jamais les réparations vous-même !
- Manipulez le produit avec précaution. Les coups et chocs ainsi que les chutes, même d'une faible hauteur, peuvent l'endommager.
- Tenez le produit éloigné des sources d'humidité et de forte chaleur.
- Les réparations sur l'appareil ne doivent être effectuées que par un atelier professionnel agréé.
- N'ouvrez en aucun cas l'appareil.
- Un mauvais assemblage conduit potentiellement à des dysfonctionnements ou à une panne complète de l'appareil.
- L'appareil doit être protégé contre l'humidité et les rayons directe du soleil.
- Veuillez ne pas nettoyer l'appareil avec des produits de nettoyage.
- Pour le nettoyage utilisez uniquement un chiffon sec (microfibre).
- Ne branchez l'appareil que sur un réseau offrant la tension prévue.
- Ne branchez en aucun cas l'appareil sur une tension différente de celle qui est prévue.

Conseils pour le recyclage

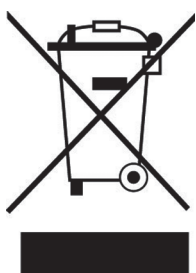

Le pictogramme ci-contre apposé sur le produit signifie que la directive européenne 2012/19/UE(DEEE) s'applique (poubelle à roulettes rayée). Ces produits ne peuvent être jetés dans les poubelles domestiques courantes. Renseignez-vous concernant les règles appliquées pour la collecte d'appareils électriques et électroniques. Conformez-vous aux réglementations locales et ne jetez pas vos anciens produits avec les ordures ménagères. Le respect des règles de recyclage des vieux produits aide à la protection de l'environnement et de la santé de votre entourage contre les conséquences négatives possibles. Le recyclage des matériaux aide à réduire l'utilisation des matières premières.

Le produit contient des piles qui sont soumises à la directive européenne 2006/66/CE et ne doivent pas être jetées dans les poubelles à ordures ménagères. Veuillez-vous informer sur les réglementations locales en vigueur pour le recyclage des piles. En respectant les règles de recyclage vous participez activement à la protection de l'environnement et à la préservation de la santé de vos proches.

Déclaration de conformité

Fabricant : Chal-Tec GmbH, Wallstraße 16, 10179 Berlin, Allemagne.



Ce produit est conforme aux directives européennes suivantes :
2014/30/UE (CEM)
2014/35/UE (LVD)
2011/65/UE (RoHS)
2009/125/CE (ErP)

Gentile cliente,

La ringraziamo per aver acquistato il nostro prodotto. La preghiamo di leggere attentamente le seguenti istruzioni e di seguirle per evitare eventuali danni. Si declina ogni responsabilità per danni derivati da una mancata osservazione delle avvertenze di sicurezza e da un uso improprio del dispositivo.

Avvertenze

L'uso di questo apparecchio comporta il rispetto di avvertenze di sicurezza di base per evitare il pericolo di incendi, scosse elettriche e infortuni.

Inoltre osservare le seguenti avvertenze di sicurezza:

- Collegare il camino ad una presa la cui tensione corrisponde a quella indicata.
- Prima di utilizzare il camino per la prima volta, verificare che sia installato correttamente. Le istruzioni sono contenute in questo manuale.
- Non posizionare il camino direttamente sotto una presa.
- Accertarsi che mobili, tende e altro materiale infiammabile siano collocati ad almeno 1 metro di distanza dal camino.
- Il camino è solo per uso domestico e non può essere utilizzato per scopi industriali.
- Controllare regolarmente il cavo di alimentazione. Non utilizzare il camino se il cavo di alimentazione o un altro componente è danneggiato.
- Non utilizzare mai un cavo di alimentazione o una presa difettosi. Non utilizzare il dispositivo se non funziona correttamente o se è danneggiato.
- Non riparare il dispositivo autonomamente. Rivolgersi al servizio clienti per la manutenzione e la riparazione. Una riparazione errata può comportare gravi infortuni.
- Non far pendere il cavo di alimentazione sopra angoli appuntiti e assicurarsi che non entri a contatto con superfici calde.
- Non coprire mai il dispositivo per evitare il pericolo di surriscaldamento.
- Non utilizzare il dispositivo vicino ad una vasca, ad una doccia o ad un lavandino.
- Non esporre il dispositivo all'umidità e alla luce diretta del sole.
- Non toccare il camino con le mani bagnate.
- Prima di pulire il camino, staccare la spina dalla presa e accertarsi che si sia completamente raffreddato.
- Non utilizzare detersivi aggressivi per la pulizia.
- Non ci sono componenti da sostituire ad eccezione delle lampadine. Tutti gli altri lavori di manutenzione devono essere eseguiti da un tecnico qualificato.
- Questo dispositivo non deve essere utilizzato da persone (compresi i bambini) con capacità fisiche, sensoriali o mentali ridotte e da persone che manchino di esperienza e conoscenza del dispositivo, a meno che siano attentamente sorvegliate o ben istruite relativamente all'utilizzo del dispositivo stesso da parte di un supervisore responsabile della loro sicurezza. Sorvegliare i bambini per evitare che giochino con il dispositivo.

Nota: Se è necessario sostituire la lampadina, seguire attentamente le istruzioni a pagina 20.

Scheda informativa del prodotto

Identificazione del modello (i)	10012128, 10031526				
Indicazione	Simbolo	Valore	Unità	Indicazione	Unità
Potenza termica				Solo per gli apparecchi per il riscaldamento d'ambiente locale elettrici ad accumulo: Tipo di controllo dell'apporto termico	
Potenza termica nominale	P _{nom}	1,7	kW	Controllo manuale del carico termico con termostato integrato	N.D.
Potenza termica minima (valore indicativo)	P _{min}	0,85	kW	Controllo manuale del carico termico con riscontro della temperatura ambiente e/o esterna	N.D.
Potenza termica massima continua	P _{max,c}	1,7	kW	Controllo elettronico del carico termico con riscontro della temperatura ambiente e/o esterna	N.D.
Consumo di elettricità ausiliaria				Potenza termica con supporto del ventilatore	N.D.
Per la potenza termica nominale	e _{lmax}	0,0	kW	Tipo di potenza termica / controllo della temperatura ambiente	
Per la potenza termica minima	e _{lmin}	0,0	kW	Potenza termica di un solo livello, senza controllo della temperatura ambiente	no
In modalità di attesa	e _{lSB}	0,0	kW	Due o più livelli impostabili manualmente, senza controllo della temperatura ambiente	no
				Con controllo della temperatura ambiente tramite termostato meccanico	si
				Con controllo elettronico della temperatura ambiente	no
				Controllo elettronico della temperatura ambiente e timer giornaliero	no
				Controllo elettronico della temperatura ambiente e timer settimanale	no
				Altre opzioni di controllo	
				Controllo della temperatura ambiente con rilevamento di presenza	no
				Controllo della temperatura ambiente con rilevamento di finestre aperte	no
				Con opzione telecomando	no
				Con controllo di avvio adattabile	no
				Con limitazione del tempo di funzionamento	no
				Con sensore lampada nero	no
Informazioni di contatto	Chal-Tec GmbH, Wallstraße 16, 10179, Berlino, Germania				

Utilizzo

- 1) Coperchio
- 2) Impostazione effetto fiamma
- 3) Termostato
- 4) Interruttore
 - a. Ventilatore (senza riscaldamento)
 - b. Riscaldamento 900W
 - c. Riscaldamento 900W
 - d. Effetto fiamma



1

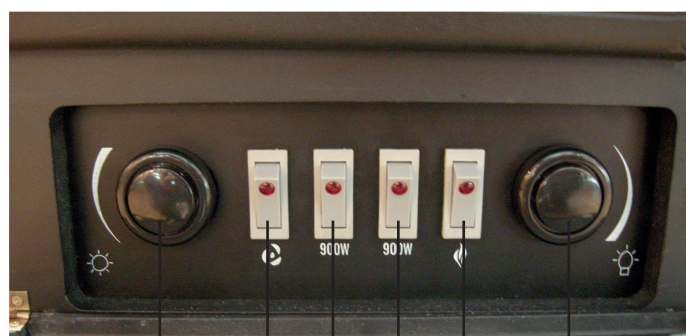

3

4a 4b 4c 4d

2

- Rimuovere il coperchio (1)
- Selezionare la funzione desiderata:

- solo effetto fiamma (4d)
- solo ventilatore (4a)
- livello riscaldamento basso 900 W (4a+4d)
- livello riscaldamento alto 1800 W (4a+4b+4c)
- riscaldamento ed effetto fiamma (4a+4b+4c+4d)

- Senza il ventilatore acceso la funzione di riscaldamento non può essere attivata.
- E' possibile impostare l'intensità dell'effetto fiamma con (2).
- Con (3) è possibile impostare la temperatura desiderata.

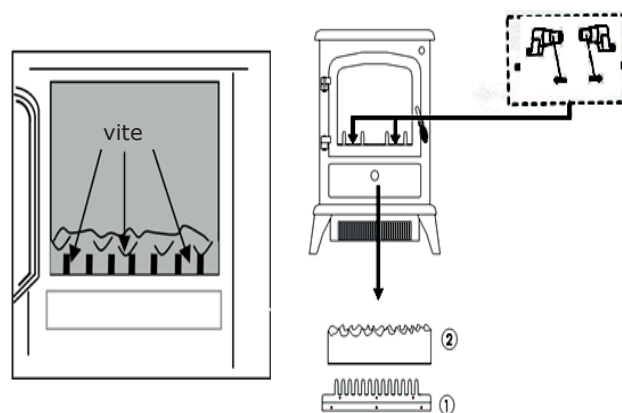

Sostituire le lampadine

- Staccare il dispositivo dalla corrente e farlo raffreddare.
- Svitare le viti sulla parte frontale (accanto alla decorazione). Sollevare la decorazione in legno: ora si vedono due lampadine.
- Sostituire le lampadine con altre da massimo 25 W.

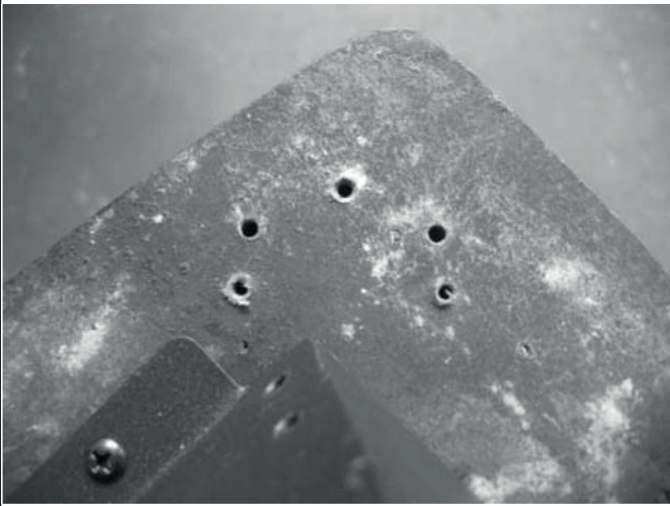
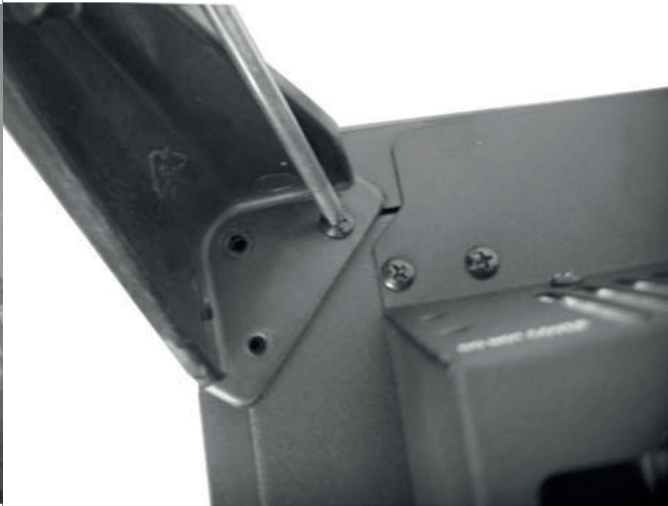

Per fissare i piedi

L'unità è fornita con i piedi smontati per evitare danni durante il trasporto. Portate i vostri piedi fuori dalla scatola come segue:

Passo 1	Passo 2
	
Prendere i piedi fuori dal pacchetto e allinearli con i fori sul fondo dell'unità da voi. Ripetere questo passaggio per gli altri tre piedi.	Avvitare i piedi saldamente con le viti e un cacciavite. Ripetere questo passaggio per gli altri tre piedi.
Passo 3	Passo 4
	
L'immagine mostra come il piede sembra installato correttamente.	Così, il camino si occupa di tutti i quattro piedi sono installati.

Pulizia e manutenzione

ATTENZIONE: PRIMA DI ESEGUIRE QUALSIASI LAVORO DI MANUTENZIONE O DI PULIZIA STACCARE SEMPRE LA SPINA DALLA PRESA.

Pulire il dispositivo con un panno morbido, non utilizzare detersivi aggressivi. Pulire il vetro con cautela utilizzando un panno morbido. NON utilizzare detersivi per pulire i vetri.

Avvertenze di sicurezza

- Il presente manuale ha lo scopo di illustrare il funzionamento del dispositivo. Conservarlo per consultazioni future.
- Questo dispositivo ha una garanzia di due anni di conformità. Non sono coperti da garanzia i danni causati da un utilizzo improprio.
- Utilizzare il dispositivo esclusivamente per lo scopo previsto. Un utilizzo improprio può danneggiare il dispositivo o l'ambiente circostante.
- Apportare modifiche al dispositivo compromette la sicurezza del dispositivo stesso. Attenzione: pericolo di infortuni!
- Non tentare mai di aprire il dispositivo e non eseguire riparazioni autonomamente.
- Maneggiare il dispositivo con cautela. Il dispositivo può danneggiarsi in caso di urti, colpi o cadute anche da altezze minime.
- Non esporre il dispositivo all'umidità e al calore eccessivo.
- Le riparazioni possono essere eseguite solo da un tecnico qualificato.
- Non aprire in nessun caso il dispositivo.
- Un montaggio errato comporta il pericolo di malfunzionamento o di guasto totale.
- Non esporre il dispositivo all'umidità e alla luce diretta del sole.
- Non pulire il dispositivo con detersivi.
- Utilizzare per la pulizia solo un panno asciutto (microfibra).
- Collegare il dispositivo solo ad una presa che corrisponde alla tensione indicata.
- Non collegare in nessun caso il dispositivo ad una presa che non corrisponde alla tensione indicata.

Smaltimento



Se sul prodotto è presente la figura a sinistra (il cassonetto dei rifiuti mobile sbarrato), si applica la direttiva europea 2012/19/UE. Questi prodotti non possono essere smaltiti con i rifiuti normali. Informarsi sulle disposizioni vigenti in merito alla raccolta separata di dispositivi elettrici ed elettronici. Non smaltire i vecchi dispositivi con i rifiuti domestici. Grazie al corretto smaltimento dei vecchi dispositivi, si proteggono il pianeta e la salute delle persone da possibili conseguenze negative. Il riciclo di materiali aiuta a ridurre il consumo di materie prime.

Il prodotto contiene batterie che in base alla direttiva europea 2006/66/CE non possono essere smaltite con i normali rifiuti domestici. Informarsi sulle disposizioni vigenti relative alla raccolta differenziata delle batterie. Grazie al corretto smaltimento dei vecchi dispositivi, si proteggono il pianeta e la salute delle persone da possibili conseguenze negative.

Dichiarazione di conformità

Produttore: Chal-Tec GmbH, Wallstraße 16, 10179 Berlino, Germania.



Questo prodotto è conforme alle seguenti direttive europee:
2014/30/UE (EMC)
2014/35/UE (LVD)
2011/65/UE (RoHS)
2009/125/CE (ErP)

Estimado cliente:

Le felicitamos por la adquisición de este producto. Lea atentamente el siguiente manual y siga cuidadosamente las instrucciones de uso con el fin de evitar posibles daños. La empresa no se responsabiliza de los daños ocasionados por un uso indebido del producto o por haber desatendido las indicaciones de seguridad.

Advertencia

Al utilizar este dispositivo eléctrico debe tener en cuenta las medidas de seguridad para evitar el riesgo de incendios, descargas eléctricas y lesiones.

Entre otras, estas son las indicaciones de seguridad que debe seguir:

- Esta chimenea debe conectarse a una red eléctrica y la tensión de la misma deberá coincidir con la del suministro de red.
- Antes de utilizarla por primera vez, compruebe que la chimenea esté instalada correctamente. Encontrará las instrucciones en este manual.
- La chimenea no debe instalarse justo debajo de una toma de corriente.
- Mantenga los muebles, cortinas y otros materiales inflamables al menos a 1 metro de distancia del aparato.
- El aparato solamente es apto para un uso doméstico y no debe emplearse con fines industriales.
- Compruebe regularmente el cable de alimentación, no utilice la chimenea si el cable o cualquiera de sus piezas presentan signos de daños.
- Nunca utilice un cable o un enchufe defectuoso. El aparato no debe utilizarse si está averiado o presenta defectos.
- No repare el aparato usted mismo. En caso de avería, contacte con un servicio de atención al cliente cualificado. Las reparaciones deficientes pueden provocar lesiones graves.
- No deje que el cable de alimentación quede colgando sobre cantos afilados o entre en contacto con una superficie caliente.
- Nunca cubra el aparato. Puede provocar un sobrecalentamiento.
- No utilice la chimenea cerca de bañeras, duchas ni piscinas.
- El aparato debe estar protegido de la humedad y de la luz directa del sol.
- No toque la chimenea con las manos mojadas.
- Antes de limpiar la chimenea, asegúrese de que está desconectada y se ha enfriado por completo.
- No utilice ningún producto de limpieza agresivo para limpiar el aparato.
- No hay ninguna pieza que pueda sustituirse salvo las bombillas. El resto de trabajos de mantenimiento deberán llevarse a cabo por parte de personal especializado.
- Las personas, incluidos niños, con discapacidades físicas, psíquicas o sensoriales o carentes de la experiencia y conocimiento necesarios no podrán utilizar el aparato salvo que estén bajo supervisión o hayan sido previamente instruidas sobre su utilización y las indicaciones de seguridad y se hayan familiarizado con sus funciones. Los niños deberán estar vigilados para evitar que jueguen con el aparato.

Nota: si necesita reemplazar la bombilla, siga cuidadosamente las instrucciones en la página 25.

Hoja de datos del producto

Denominación del modelo	10012128, 10031526					
Dato	Símbolo	Valor	Unidad	Dato	Unidad	
Potencia térmica				Solo con dispositivos de acumulación de calor eléctricos para abastecimiento local: Tipo de regulación del abastecimiento de calor		
Potencia térmica nominal	Pnom	1,7	kW	manual heat charge control, with integrated thermostat	k.A.	
Potencia térmica mínima (valor orientativo)	Pmin	0,85	kW	manual heat charge control with room and/or outdoor temperature feedback	k.A.	
Potencia térmica continua máxima	Pmax,c	1,7	kW	electronic heat charge control with room and/or outdoor temperature feedback	k.A.	
Consumo de corriente auxiliar				fan assisted heat output	k.A.	
Con potencia térmica nominal	elmax	0,0	kW	Tipo de potencia térmica/control de temperatura ambiente		
Con potencia térmica mínima	elmin	0,0	kW	Potencia térmica de un solo nivel, sin control de temperatura ambiente	nein	
En modo de espera	eISB	0,0	kW	Dos o más niveles regulables manualmente, sin control de temperatura ambiente	nein	
				Control de temperatura ambiente con termostato mecánico	ja	
				Con control electrónico de temperatura ambiente	nein	
				Con control de temperatura ambiente y regulación del momento del día	nein	
				Con control de temperatura ambiente y regulación del día de la semana	nein	
				Otras opciones de regulación		
				Control de temperatura ambiente con detección de presencia	nein	
				Control de temperatura ambiente con detección de ventanas abiertas	nein	
				Con opción de control remoto	nein	
				Con regulación adaptable del comienzo de la calefacción	nein	
				Con limitación de tiempo de funcionamiento	nein	
	Con sensor de bulbo negro	nein				
Información de contacto	Chal-Tec GmbH, Wallstraße 16, 10179, Berlín (Alemania)					

Manejo

- 1) Cubierta
- 2) Regulación efecto llamas
- 3) Termostato
- 4) Interruptor
 - a. Ventilador (sin calefacción)
 - b. Calefacción 900W
 - c. Calefacción 900W
 - d. Efecto llamas



1

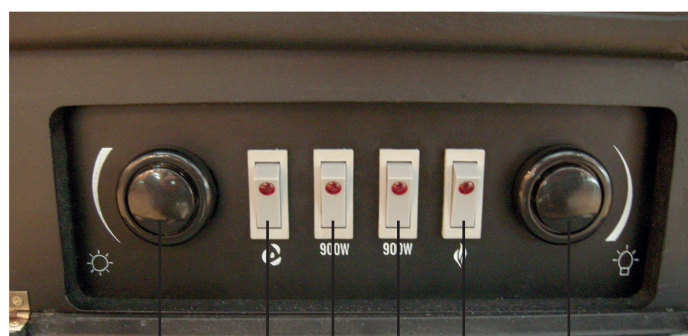

3

4a

4b

4c

4d

2

- Retire la cubierta (1)
- Seleccione la función deseada:

- Solo efecto llamas (4d)
- Solo ventilador (4a)
- Nivel de calefacción bajo 900W (4a+4d)
- Nivel de calefacción alto 1800W (4a+4b+4c)
- Calefacción y efecto llamas (4a+4b+4c+4d)

- Sin el ventilador encendido no se puede activar la función calefacción.
- Puede regular la intensidad del efecto llama con (2).
- Con (3) puede regular la temperatura que le resulte más cómoda.

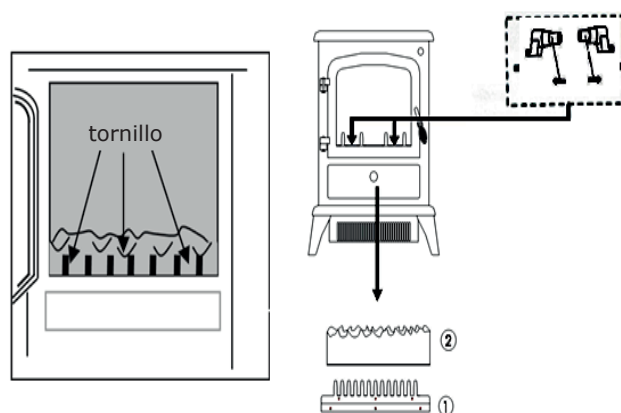

Cambio de bombillas

- Desconecte el aparato de la red y deje que se enfríe.
- Afloje los tornillos de la parte delantera (cerca de la decoración) Levante la decoración de madera y verá dos bombillas.
- Sustitúyalas por otras de máx. 25W.

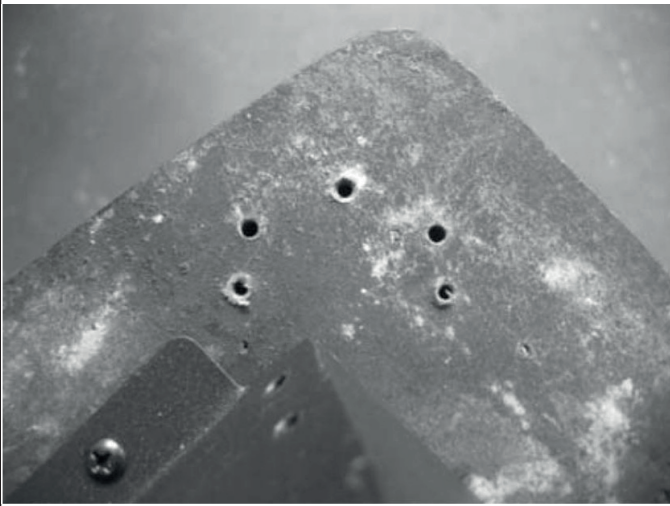
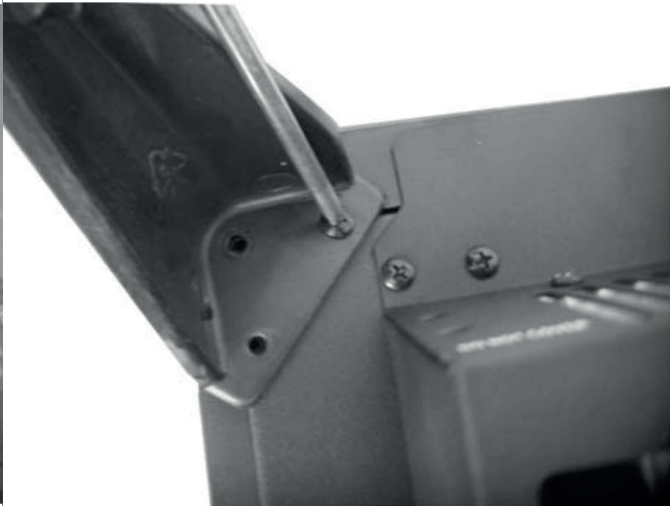

Para sujetar los pies

La unidad se suministra con los pies desmontados para evitar daños durante el transort. que los pies fuera de la caja de la siguiente manera:

Paso 1	Paso 2
	
Tome sus pies fuera del paquete y alinearla con los agujeros en la parte inferior de la unidad de usted. Repita este paso para las otras tres patas.	Tornillo de los pies firmemente con los tornillos y un destornillador. Repita este paso para las otras tres patas.
Paso 3	Paso 4
	
La imagen muestra cómo el pie se ve instalado correcta.	Por lo tanto, la chimenea se ve después de haber instalado las cuatro patas.

Limpieza y cuidado

ADVERTENCIA: ANTES DE TODOS LOS TRABAJOS DE MANTENIMIENTO O LIMPIEZA, DESCONECTE EL ENCHUFE DE LA TOMA DE CORRIENTE O DESCONECTE LA CHIMENEA DE LA RED.

Límpuela con un paño suave, no utilice productos de limpieza agresivos. El cristal debe limpiarse con cuidado con un paño suave. No utilice NINGÚN limpiacristales común.

Indicaciones de seguridad

- Este manual de instrucciones tiene como objetivo familiarizarle con el funcionamiento del producto. Conserve este manual para que pueda realizar futuras consultas.
- Con la compra de este producto obtiene dos años de garantía en caso de defecto o avería provocados por un uso normal del aparato.
- Utilice el producto solamente tal y como aparece indicado en este manual. Un uso alternativo puede provocar daños en el mismo o en su entorno.
- La transformación o cambio del producto reduce la seguridad del mismo. Riesgo de lesiones.
- Nunca abra el aparato ni intente repararlo usted mismo.
- Trate el producto con cuidado. Puede averiarse si recibe golpes, impactos o caídas, incluso desde poca altura.
- Mantenga el producto alejado de la humedad y del calor extremo.
- Las reparaciones deberán ser realizadas por personal técnico autorizado.
- No abra el aparato en ningún caso.
- Un montaje deficiente conlleva una avería en el aparato o daños permanentes.
- El aparato debe estar protegido de la humedad y de la luz directa del sol.
- No limpie el aparato con productos de limpieza.
- Utilice solamente un paño mojado (microfibra) para limpiar el aparato.
- Conecte el aparato solamente a tomas de corriente que se adecuen a la tensión del mismo.
- No conecte el aparato a una toma de corriente con una tensión distinta de la indicada.

Indicaciones para la retirada del aparato



Si el aparato lleva adherida la ilustración de la izquierda (el contenedor de basura tachado) entonces rige la normativa europea, directiva 2012/19/UE. Este producto no debe arrojarse a un contenedor de basura común. Infórmese sobre las leyes territoriales que regulan la recogida separada de aparatos eléctricos y electrónicos. Respete las leyes territoriales y no arroje aparatos viejos al cubo de la basura doméstica. Una retirada de aparatos conforme a las leyes contribuye a proteger el medio ambiente y a las personas a su alrededor frente a posibles consecuencias perjudiciales para la salud. El reciclaje ayuda a reducir el consumo de materias primas.

El producto contiene pilas sujetas a la Directiva Europea 2006/66/CE, según la cual estas no pueden depositarse en los contenedores destinados a la basura común. Compruebe la normativa de su país con respecto al reciclaje de las pilas usadas. Una gestión adecuada de estos residuos previene consecuencias potencialmente negativas para el medio ambiente y la salud de las personas.

Declaración de conformidad

Fabricante: Chal-Tec GmbH, Wallstraße 16, 10179 Berlín (Alemania).



Este producto cumple con las siguientes directivas europeas:
2014/30/UE (EMC)
2014/35/UE (baja tensión)
2011/65/UE (refundición RoHS)
2009/125/CE (ErP)