

Model:615847(135X190cm/150X200cm)

960641 Black(135x190cm)/
960639 Black(150x200cm)

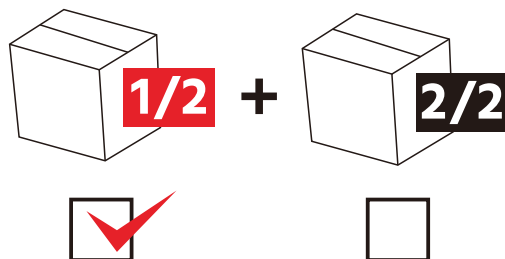

EN - 2 boxes in total, This is 1/2 box.

DE - Insgesamt 2 Pakete, Das ist 1/2 Paket.

ES - 2 cajas en total, Esto es 1/2 caja.

FR - 2 boîtes au total, Il s'agit de 1/2 box.

IT - 2 scatole in totale, Questa è una scatola da 1/2.

NL - 2 dozen in totaal, dit is 1/2 doos.

SV - Totalt 2 kartonger. Detta är kartong 1 av 2.

PL - Łącznie 2 pudełka, to jest 1/2 pudełko.

EN - Please confirm receipt of all boxes before starting assembly, as the product was shipped in multiple packages.

DE - Bitte bestätigen Sie den Erhalt aller Kartons, bevor Sie mit der Montage beginnen, da das Produkt in mehreren Paketen geliefert wurde.

ES - Confirme la recepción de todas las cajas antes de empezar el montaje, porque el producto se ha enviado en varios paquetes.

FR - Veuillez confirmer la réception de toutes les boîtes avant de commencer l'assemblage, car le produit a été expédié en plusieurs colis.

IT - Si prega di verificare la ricezione di tutte le scatole prima di iniziare il montaggio, poiché il prodotto è stato spedito in più pacchi.

NL - Controleer de ontvangst van alle dozen voordat u met de montage begint, omdat het product in meerdere pakketten is verzonden.

SV - Bekräfta mottagandet av alla kartonger innan monteringen påbörjas, eftersom produkten skickades i flera paket.

PL - Przed rozpoczęciem montażu prosimy o potwierdzenie otrzymania wszystkich pudełek, ponieważ produkt został wysłany w kilku paczkach.

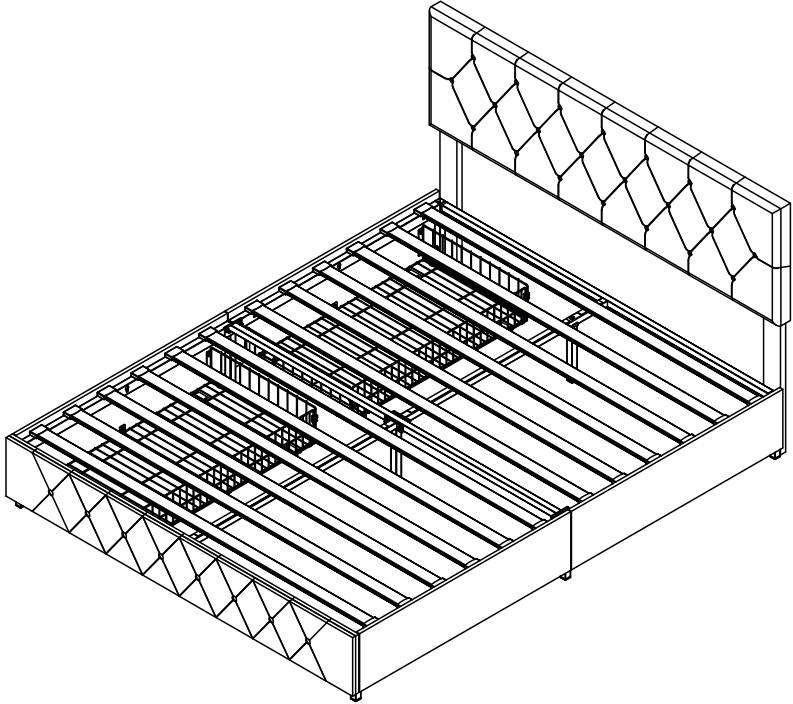

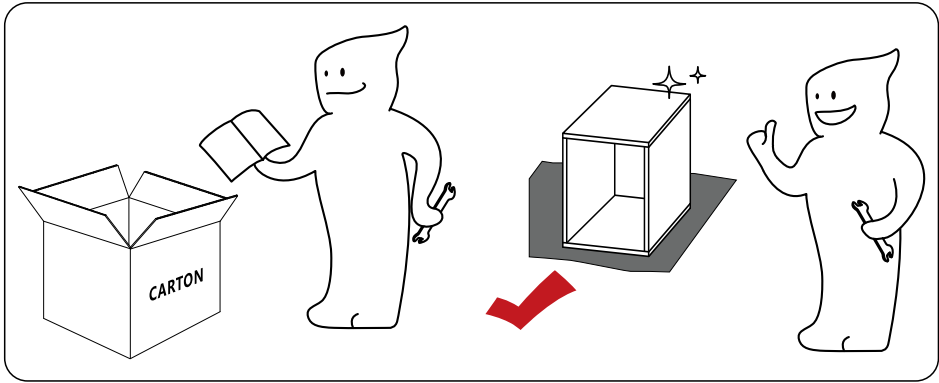
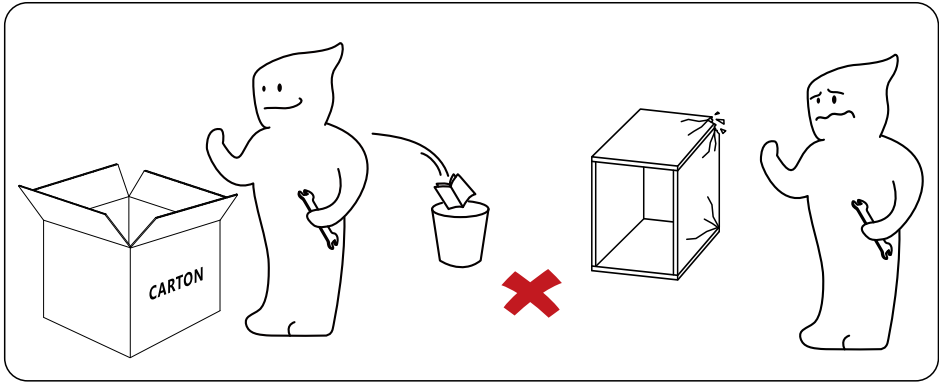

CAUTION

EN

- Keep away from fire or other heat sources.
- We recommend wearing protective gloves.
- Firmly secure all bolts, screws, and knobs before use.
- Every 90 days, check that all nuts, screws, and knobs are securely fastened.
- If any parts are missing, broken, damaged, or worn, stop using this item until repairs are made and/or factory replacement parts are installed.
- Please follow the instruction manuals and use a pad to avoid damage during assembly.

ACHTUNG

DE

- Halten Sie es von Feuer oder anderen Wärmequellen fern.
- Es wird empfohlen, Schutzhandschuhe zu tragen.
- Ziehen Sie alle Bolzen, Schrauben und Knöpfe vor dem Gebrauch fest an.
- Prüfen Sie regelmäßig alle 90 Tage, ob alle Muttern, Schrauben und Knöpfe fest angezogen sind.
- Sollten Teile fehlen, gebrochen, beschädigt oder abgenutzt sein, verwenden Sie das Gerät nicht mehr, bis es repariert und/oder durch Originalersatzteile ersetzt wird.
- Bitte folgen Sie den Anweisungen in der Anleitung und verwenden Sie eine Unterlage, um Schäden bei der Montage zu vermeiden.

PRECAUCION

ES

- Mantener alejado del fuego u otras fuentes de calor.
- Recomendamos usar guantes protectores.
- Asegure firmemente todos los pernos, tornillos y perillas antes de usar.
- Cada 90 días, compruebe que todas las tuercas, tornillos y pomos estén bien apretados.
- Si falta alguna pieza, está rota, dañada o desgastada, deje de utilizar este artículo hasta que se realicen las reparaciones y/o se instalen las piezas de repuesto de fábrica.
- Por favor, siga los manuales de instrucciones y utilice una almohadilla para evitar daños durante el montaje.

ATTENTION

FR

- Éloignez l'appareil de toute source de chaleur ou de flammes.
- Il est recommandé de porter des gants de protection.
- Assurez-vous de bien serrer tous les boulons, vis et boutons avant d'utiliser l'appareil.
- Tous les 90 jours, assurez-vous que tous les écrous, vis et boutons sont correctement serrés.
- Si vous constatez des pièces manquantes, cassées, endommagées ou usées, cessez d'utiliser l'appareil jusqu'à ce qu'il soit réparé et/ou que des pièces de rechange d'origine soient installées.
- Veuillez suivre les instructions du manuel et utilisez un coussin de protection pour éviter d'endommager l'appareil pendant l'assemblage.



ATTENZIONE

IT

- Tenere lontano dal fuoco o da altre fonti di calore.
- Si consiglia di indossare guanti protettivi.
- Prima dell'uso, fissare saldamente tutti i bulloni, le viti e le manopole.
- Ogni 90 giorni, controllare che tutti i dadi, i bulloni e le manopole siano saldamente fissati.
- Se si riscontrano parti mancanti, rotte, danneggiate o usurate, interrompere l'uso dell'apparecchio fino a quando non saranno effettuate le riparazioni e/o montate le parti di ricambio originali.
- Seguire le istruzioni per l'uso e utilizzare un cuscinetto per evitare danni durante il montaggio.



VOORZICHTIG

NL

- Verwijderd houden van vuur of andere warmtebronnen.
- We raden aan om beschermende handschoenen te dragen.
- Zet alle bouten, schroeven en knoppen stevig vast voor gebruik.
- Controleer om de 90 dagen of alle moeren, schroeven en knoppen goed vastzitten.
- Als er onderdelen ontbreken, gebroken, beschadigd of versleten zijn, stop dan met het gebruik van dit onderdeel totdat reparaties zijn uitgevoerd en/of vervangende fabrieksonderdelen zijn geïnstalleerd.
- Volg de gebruiksaanwijzing en gebruik een onderlegger om schade tijdens de montage te voorkomen.



VARNING

SV

- Håll borta från eld och andra värmekällor.
- Vi rekommenderar att du använder skyddshandskar.
- Dra åt alla bultar, skruvar och vred ordentligt före användning.
- Kontrollera var 90:e dag att alla muttrar, skruvar och vred sitter ordentligt fastdragna.
- Om några delar saknas, är trasiga, skadade eller slitna, sluta använda produkten tills reparationer har utförts och/eller fabrikersättningsdelar har installerats.
- Följ bruksanvisningarna noggrant och använd en dyna för att undvika skador under monteringen.



OSTRZEŻENIE

PL

- Przechowywać z dala od ognia lub innych źródeł ciepła.
- Zalecamy stosowanie rękawic ochronnych.
- Przed użyciem należy dokładnie zabezpieczyć wszystkie śruby, wkręty i pokrętła.
- Co 90 dni należy sprawdzać, czy wszystkie nakrętki, śruby i pokrętła są dobrze zamocowane.
- Jeśli brakuje jakichkolwiek części, są one zepsute, uszkodzone lub zużyte, należy zaprzestać korzystania z urządzenia do czasu naprawy i/lub zainstalowania fabrycznych części zamiennych.
- Należy postępować zgodnie z instrukcjami obsługi i używać podkładki, aby uniknąć uszkodzeń podczas montażu.

EN

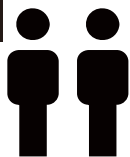

2 PERSON ASSEMBLY

60

MIN ASSEMBLY

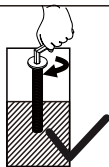

HALF TIGHTEN THE
SCREW

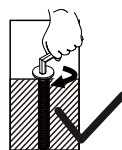

TIGHTEN ALL SCREWS
COMPLETELY

DE

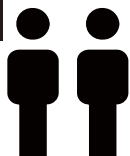

2 PERSON MONTAGE

60

MIN. MONTAGE

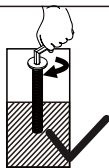

SCHRAUBE HALB
ANZIEHEN

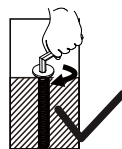

ALLE SCHRAUBEN
VOLLSTÄNDIG
FESTZIEHEN

ES



MONTAJE POR 2
PERSONA

60

MONTAJE MIN

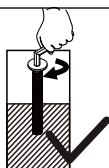

APRIETE EL TORNILLO
HASTA LA MITAD

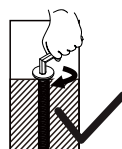

APRIETE
COMPLETAMENTE
TODOS LOS TORNILLOS

FR

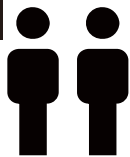

ASSEMBLAGE PAR 2
PERSONNE

60

MINUTES
D'ASSEMBLAGE

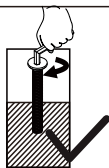

SERRER LA MOITIÉ
DE LA VIS

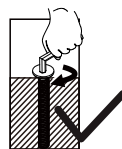

SERREZ
COMPLÈTEMENT LA VIS

IT



MONTAGGIO PER 2 PERSONA



MONTAGGIO MINIMO



SERRARE A METÀ LA VITE



SERRARE COMPLETAMENTE TUTTE LE VITI

NL



MONTAGE DOOR 2 PERSONEN



MONTAGE 60 MIN

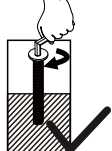

SCHROEF HALF VAST

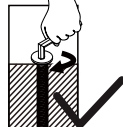

DRAAI ALLE SCHROEVEN VOLLEDIG VAST

SV



MONTERAS AV 2 PERSONER



60 MIN MONTERINGSTID



SKRUV I SKRUVEN HALVVÄGS



DRA ÅT ALLA SKRUVAR HELT

PL



2 OSOBY DO MONTAŻU



MONTAŻ 60 MIN







DOKRĘCENIE ŚRUBY DO POŁOWY



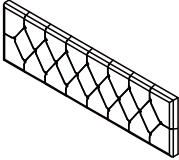

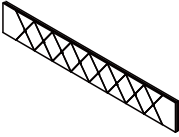
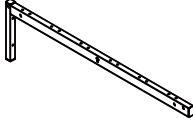
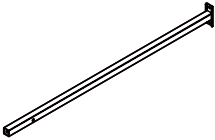
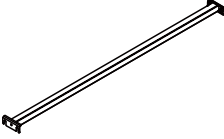
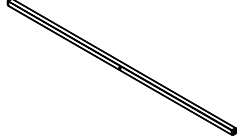
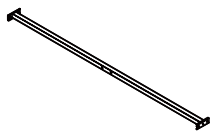
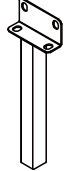
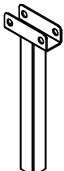
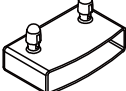
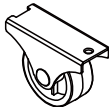
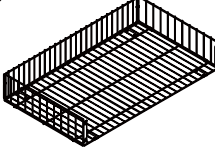
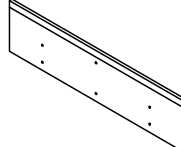

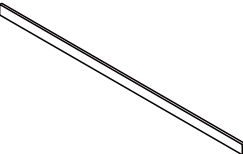
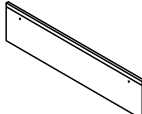



DOKRĘCENIE WSZYSTKICH ŚRUB DO KOŃCA

Total Parts List

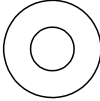
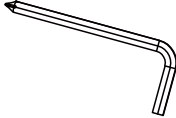
<p>Ⓐ X 1</p> 	<p>Ⓑ1 X 1 L</p> 	<p>Ⓑ2 X 1 R</p> 
<p>Ⓒ X 1</p> 	<p>Ⓓ X 4</p> 	<p>Ⓔ1 X 1</p> 
<p>Ⓔ2 X 1</p> 	<p>Ⓕ X 1</p> 	<p>Ⓖ X 1</p> 
<p>Ⓕ H X 2</p> 	<p>Ⓕ I X 1</p> 	<p>Ⓕ J X 24</p> 
<p>Ⓕ K X 8</p> 	<p>Ⓕ L X 2</p> 	<p>Ⓕ M X 2</p> 
<p>Ⓕ N X 1</p> 	<p>Ⓕ O X 12</p> 	<p>Ⓕ P X 2</p> 

Total Parts List

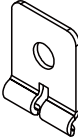
<p>① × 20</p>  <p>M8x40mm</p>	<p>② × 2</p>  <p>M8x50mm</p>	<p>③ × 4</p>  <p>M8x18mm</p>
<p>④ × 10</p>  <p>M6x16mm</p>	<p>⑤ × 2</p>  <p>M6x20mm</p>	<p>⑥ × 4</p> 
<p>⑦ × 1</p> 	<p>⑧ × 2</p> 	<p>⑨ × 4</p>  <p>M6x40mm</p>
<p>⑩ × 8</p> 	<p>⑪ × 4</p> 	<p>⑫ × 2</p> 

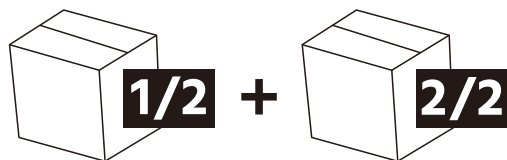

EN - Here are the parts lists for each box:

DE - Hier sind die Teilelisten für jede Box:

ES - Aquí están las listas de piezas para cada caja:

FR - Vous trouverez ci-dessous une liste de pièces pour chaque boîte :







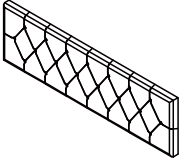

IT - Ecco l'elenco delle parti per ciascuna scatola:

NL - Hier volgen de onderdelenlijsten voor elke doos:

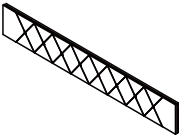
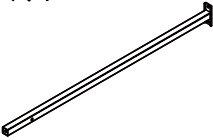
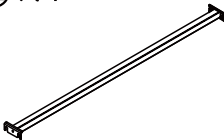
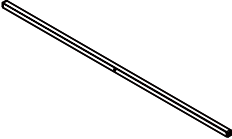
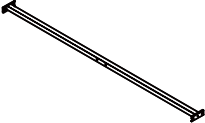
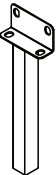
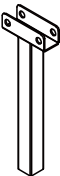
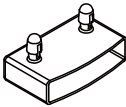
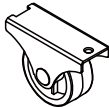

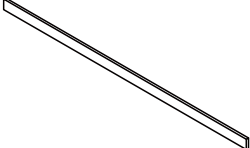



SV - Här är delistan för varje kartong:

PL - Oto lista części znajdujących się w każdym pudełku:

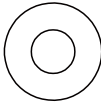
Parts List of Box 1/2

<p>Ⓐ × 1</p> 	<p>Ⓑ1 × 1 L</p> 	<p>Ⓑ2 × 1 R</p> 
<p>Ⓒ × 1</p> 	<p>Ⓔ1 × 1</p> 	<p>Ⓔ2 × 1</p> 
<p>Ⓕ × 1</p> 	<p>Ⓖ × 1</p> 	<p>Ⓕ × 2</p> 
<p>Ⓖ × 1</p> 	<p>Ⓙ × 24</p> 	<p>Ⓚ × 8</p> 
<p>Ⓝ × 1</p> 	<p>Ⓞ × 12</p> 	<p>① × 20</p>  <p>M8x40mm</p>
<p>② × 2</p>  <p>M8x50mm</p>	<p>③ × 4</p>  <p>M8x18mm</p>	<p>④ × 10</p>  <p>M6x16mm</p>

Parts List of Box 1/2

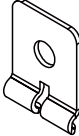
<p>⑤ × 2</p>  <p>M6x20mm</p>	<p>⑥ × 4</p> 	<p>⑦ × 1</p> 
<p>⑧ × 2</p> 	<p>⑨ × 4</p>  <p>M6x40mm</p>	<p>⑩ × 8</p> 
<p>⑪ × 4</p> 	<p>⑫ × 2</p> 	

Parts List of Box 2/2

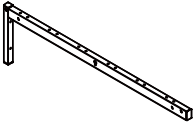
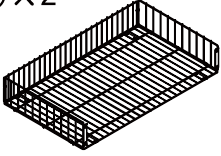
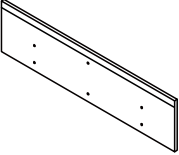
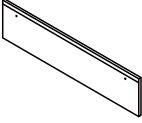
<p>Ⓓ x4</p> 	<p>Ⓕ x2</p> 	<p>Ⓜ x2</p> 
<p>Ⓟ x2</p> 		

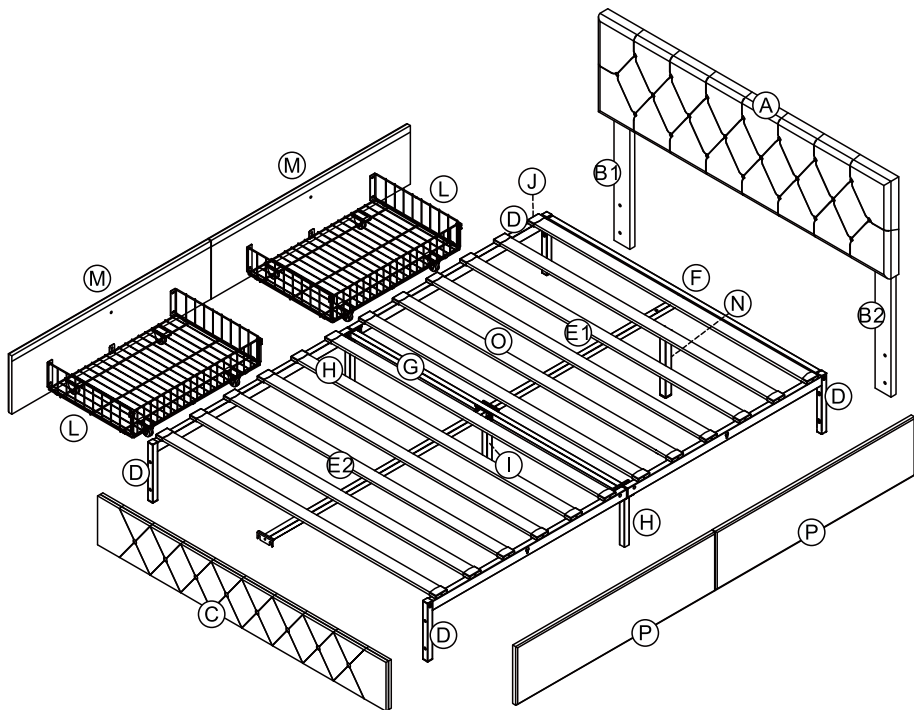



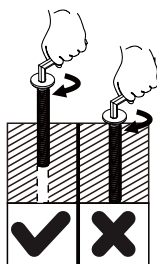

- EN** - Half tighten the screw
DE - Bitte die Schraube nur halb festziehen
ES - Apretar el tornillo a la mitad
FR - Ne serrez la vis que jusqu'à la moitié
IT - Stringere la vite a metà
NL - Draai de schroef half vast
SV - Skruva i skruven halvvägs
PL - Dokręcić śrubę do połowy

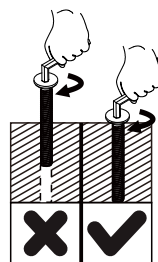

- EN** - Note: Tighten all screws completely after assembly.
DE - Hinweis: Ziehen Sie nach der Montage alle Schrauben vollständig an.
ES - Nota: Apretar completamente todos los tornillos después de montar.
FR - NB : Serrer les vis complètement après l'assemblage.
IT - Nota: Stringere completamente tutte le viti solo dopo l'assemblaggio.
NL - Opmerking: Draai alle schroeven volledig vast na de montage.
SV - Observera: Dra åt alla skruvar helt efter monteringen.
PL - Uwaga: Po zakończeniu montażu należy całkowicie dokręcić wszystkie śruby.



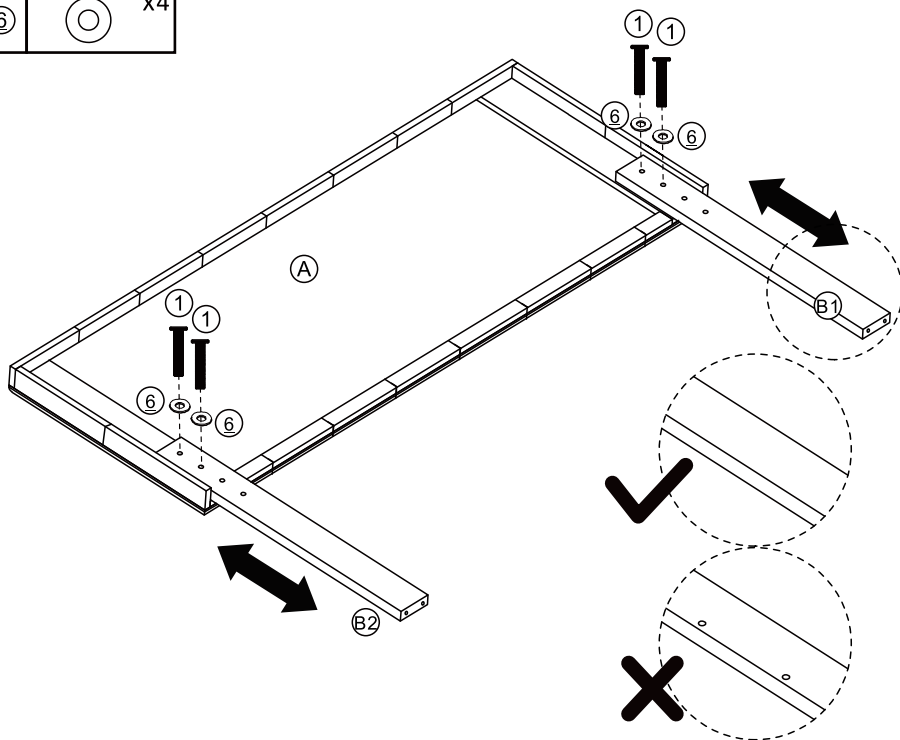
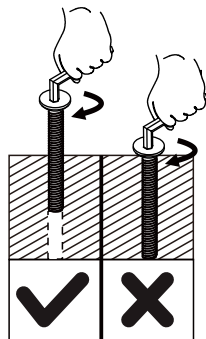

1

(A)		x1
(B1)		x1
(B2)		x1
(1)		x4
(6)		x4





- EN** - Please pay attention to the direction of Part (B1&B2) when installing.
- DE** - Bitte bei der Montage die Richtung von Teil (B1&B2) beachten.
- ES** - Por favor preste atención a la dirección de la pieza (B1&B2) al instalar.
- FR** - Veuillez à bien respecter l'orientation de l'élément (B1&B2) lors du montage.
- IT** - Si prega di fare attenzione al verso della parte (B1&B2) durante il montaggio.
- NL** - Let bij het installeren op de richting van onderdeel (B1&B2).
- SV** - Var noga med riktningen på del (B1&B2) vid installation.
- PL** - Podczas montażu należy zwrócić uwagę na kierunek Części (J-2).

2

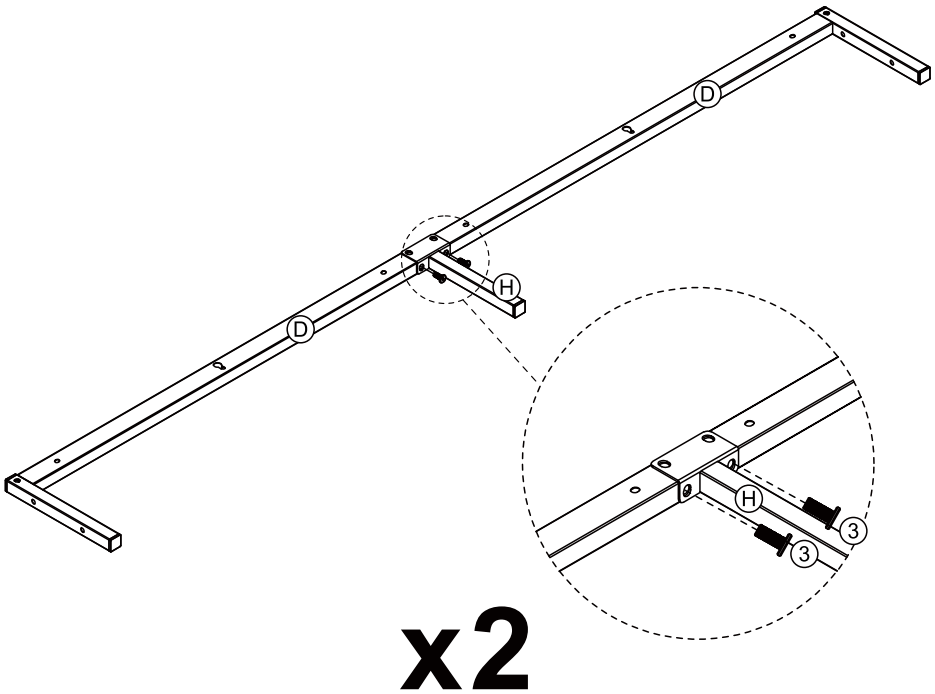
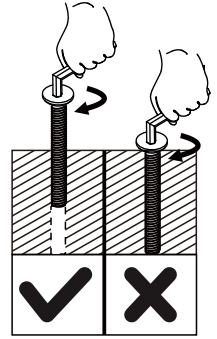
(D)		x2
(H)		x1
(3)		x2



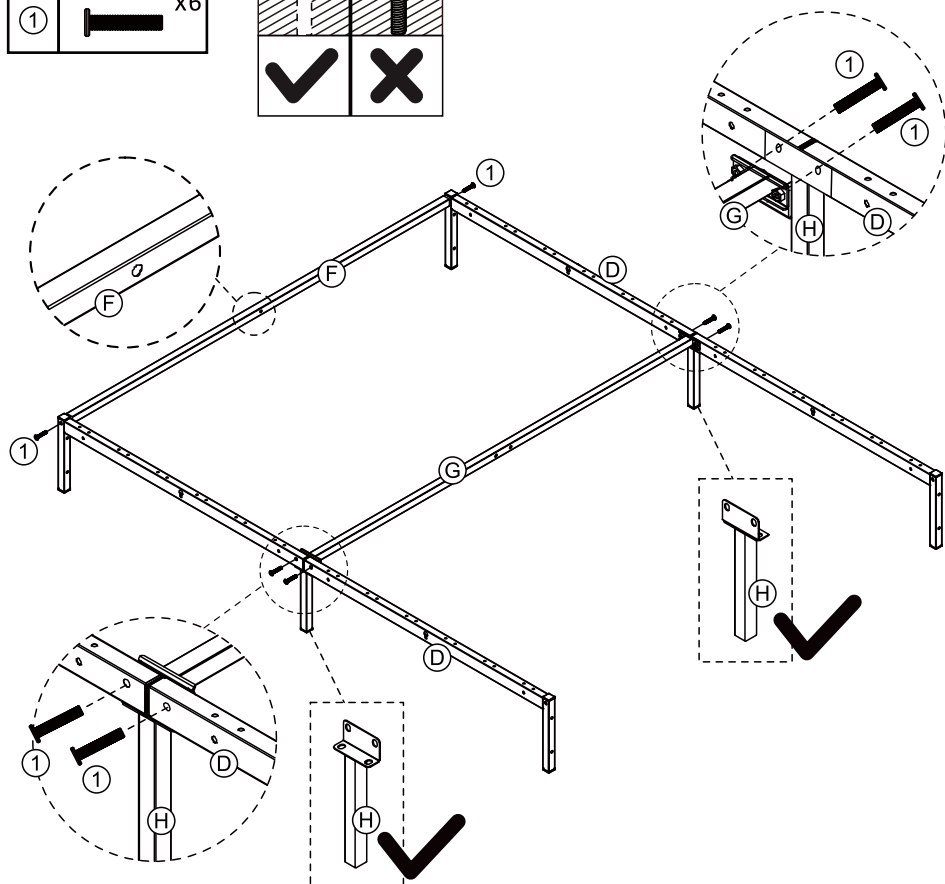
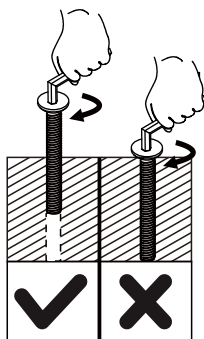

3

(F)		x1
(G)		x1
(1)		x6



- EN - Please pay attention to the direction of Part (H) when installing.
DE - Bitte bei der Montage die Richtung von Teil (H) beachten.
ES - Por favor preste atención a la dirección de la pieza (H) al instalar.
FR - Veuillez à bien respecter l'orientation de l'élément (H) lors du montage.
IT - Si prega di fare attenzione al verso della parte (H) durante il montaggio.
NL - Let bij het installeren op de richting van onderdeel (H).
SV - Var noga med riktningen på del (H) vid installation.
PL - Podczas montażu należy zwrócić uwagę na kierunek Części (H).

4

(C)		x1
(1)		x8





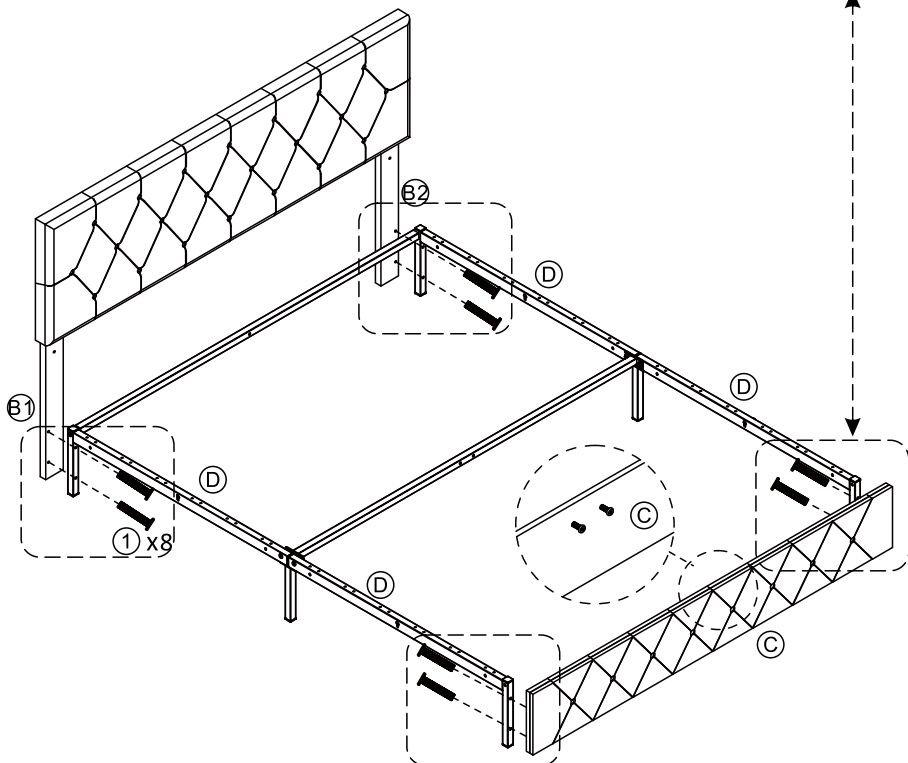
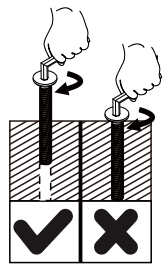



EN - Half tighten the screw
DE - Bitte die Schraube nur halb festziehen
ES - Apretar el tornillo a la mitad
FR - Ne serrez la vis que jusqu'à la moitié
IT - Stringere la vite a metà
NL - Draai de schroef half vast
SV - Skruva i skruven halvvägs
PL - Dokręć śrubę do połowy





EN - Please pay attention to the direction of Part (C) when installing.
DE - Bitte bei der Montage die Richtung von Teil (C) beachten.
ES - Por favor preste atención a la dirección de la pieza (C) al instalar.
FR - Veuillez à bien respecter l'orientation de l'élément (C) lors du montage.
IT - Si prega di fare attenzione al verso della parte (C) durante il montaggio.
NL - Let bij het installeren op de richting van onderdeel (C).
SV - Var noga med riktningen på del (C) vid installation.
PL - Podczas montażu należy zwrócić uwagę na kierunek Części (C).

5

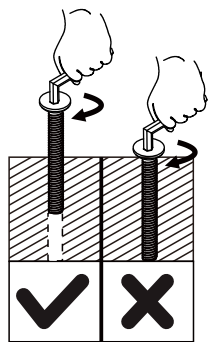
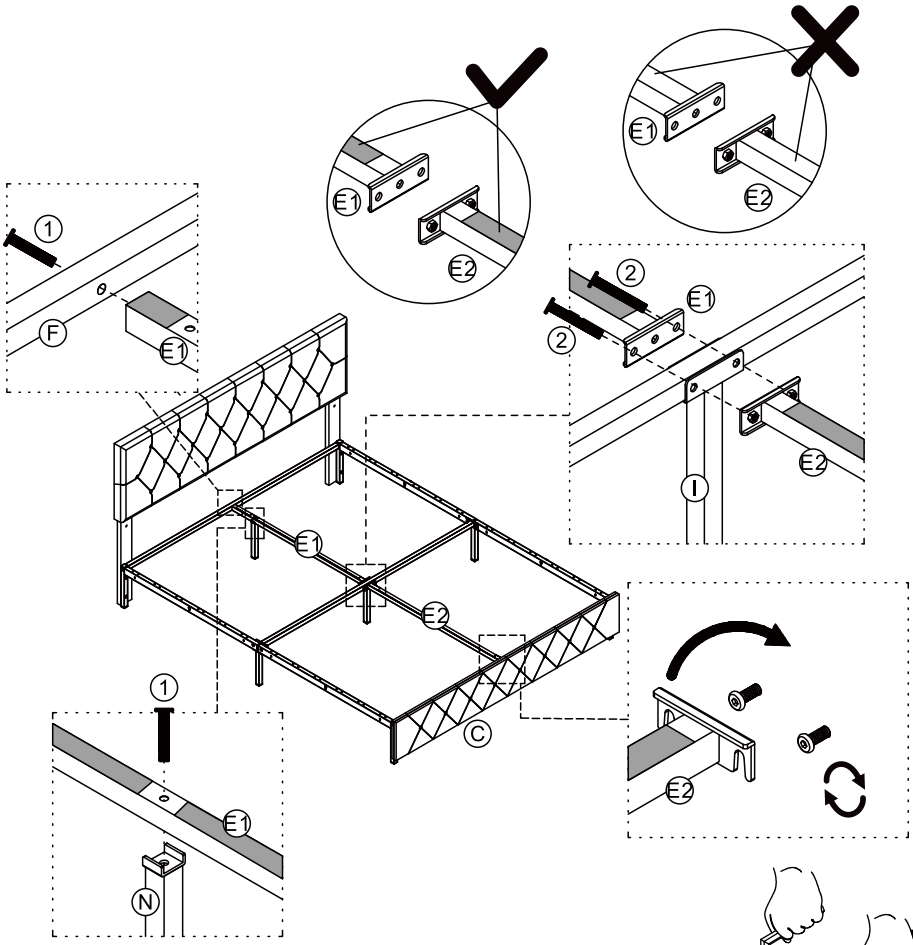
Ⓔ1	 x1	Ⓔ2	 x1	Ⓘ	 x1	Ⓝ	 x1
①	 x2	②	 x2				



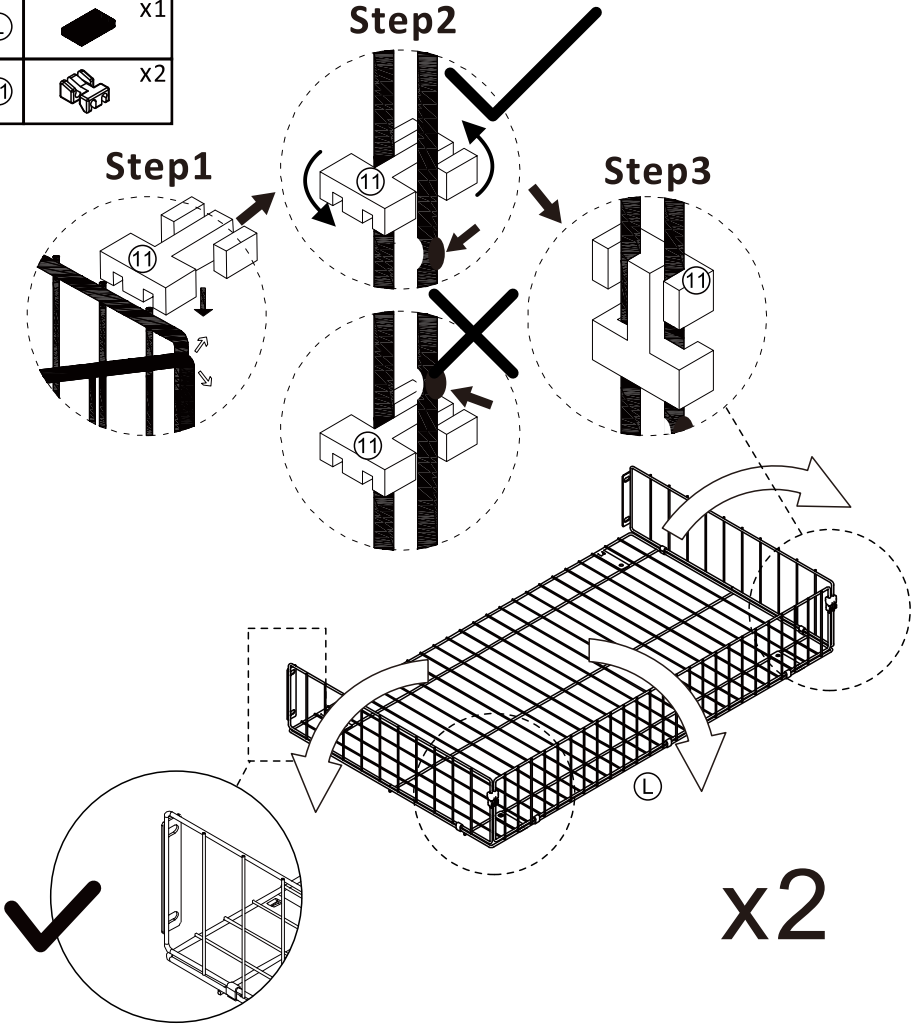

6

(L)		x1
(11)		x2



EN - Please install the fixing device (11) above the limit protrusion.
DE - Befestigen Sie bitte die Vorrichtung (11) an den Kantenvorsprüngen.
ES - Instale el dispositivo de fijación (11) por encima del saliente límite.
FR - Veuillez installer le dispositif de fixation (11) au-dessus de la saillie du bord.
IT - Si prega di installare il dispositivo di fissaggio (11) sopra la sporgenza di limite.
NL - Installeer het bevestigingsapparaat (11) boven de limiet van het uitsteeksel.
SV - Montera fastsättningsanordningen (11) ovanför begränsningsutskottet.
PL - Należy zamontować urządzenie mocujące (11) powyżej ograniczenia wysuwania.

7



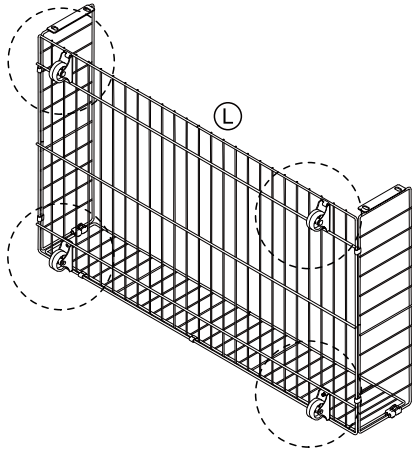

(K)		x4
(10)		x4

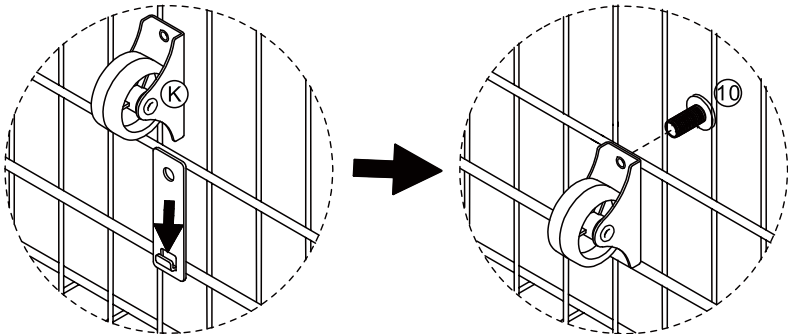

x2



8

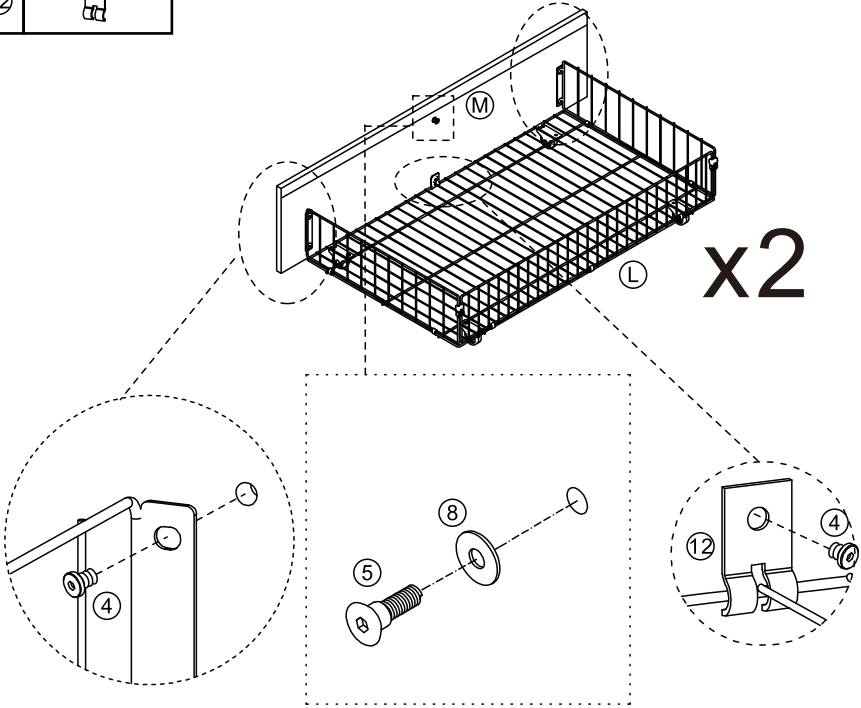

(M)		x1
(4)		x5
(5)		x1
(8)		x1
(12)		x1

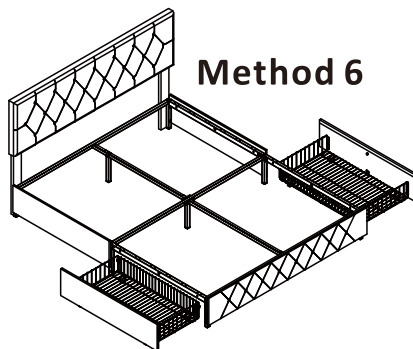
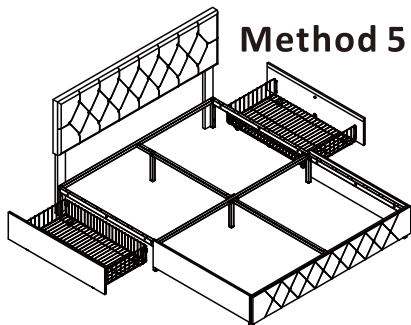
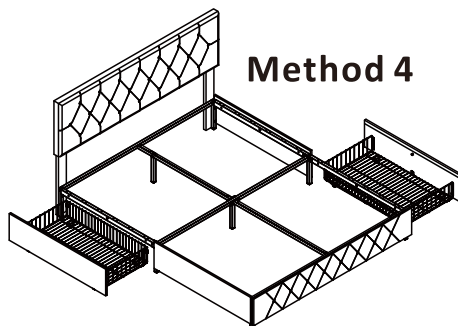
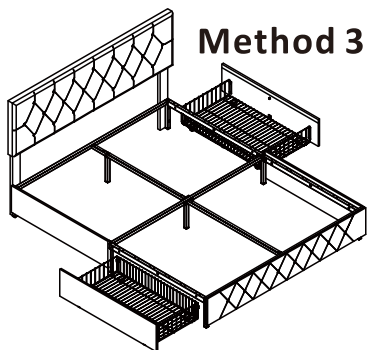
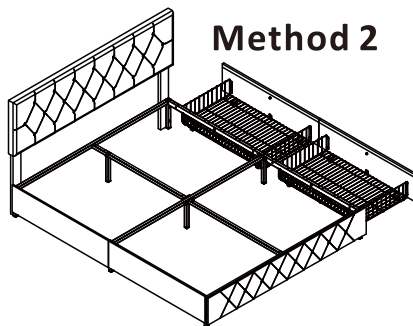
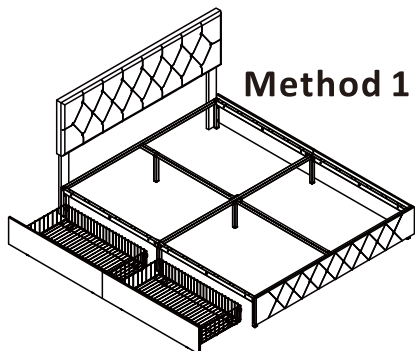

EN - There are 6 assembly methods as shown below.
DE - Es gibt 6 Montagethoden (siehe folgende Abbildung).
ES - Hay 6 métodos de montaje como se muestra a continuación.
FR - Il y a 6 méthodes d'assemblage indiquées ci-après.
IT - Ci sono 6 metodi di assemblaggio come mostrato di seguito.
NL - Er zijn 6 montagemethoden zoals hieronder weergegeven.
SV - Det finns 6 monteringsmetoder enligt bilden nedan.
PL - Dostępnych jest 6 metod montażu, jak pokazano poniżej.



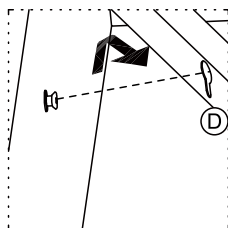
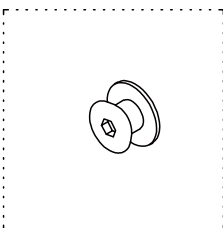
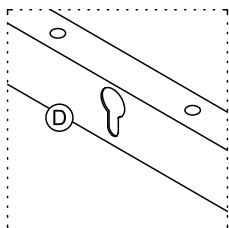
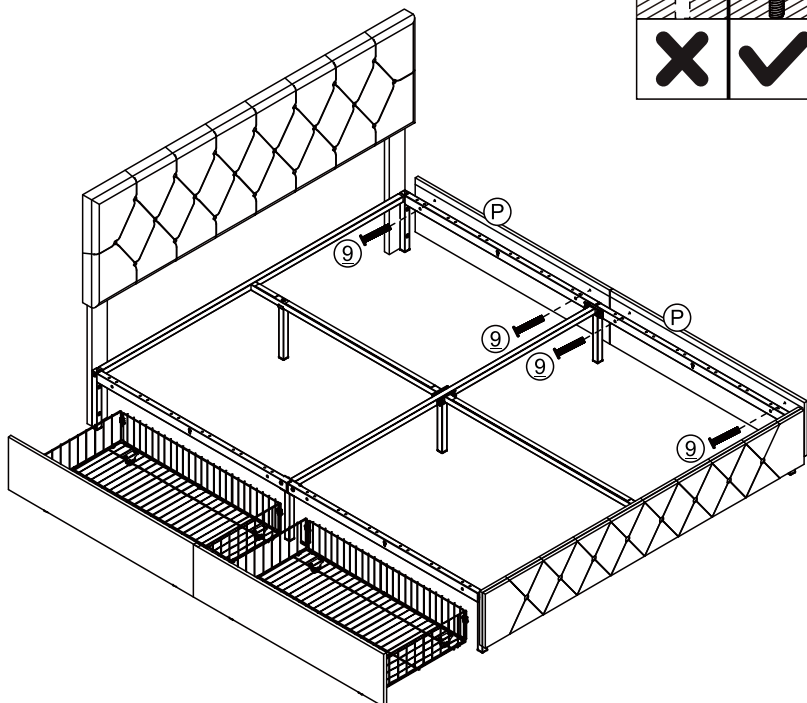
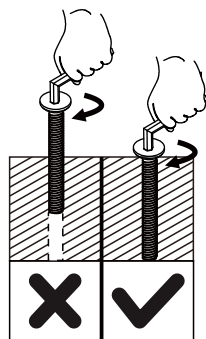

9

(P)		x2
(9)		x4



10

Ⓧ	 x24
Ⓞ	 x12

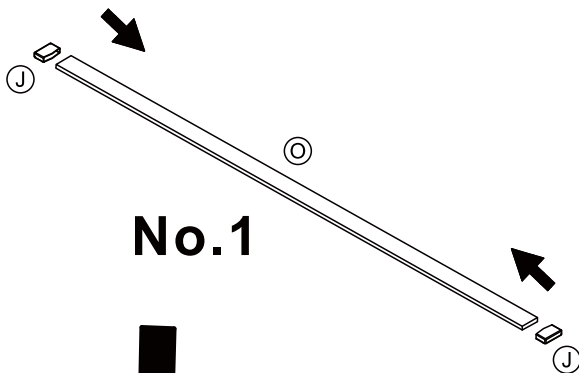

No.1

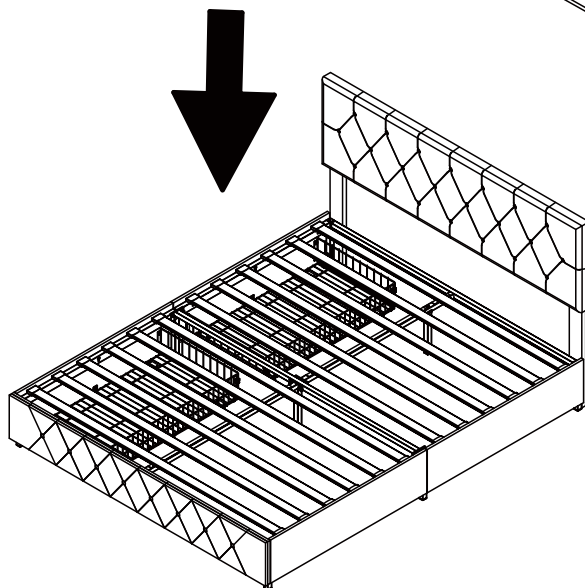

EN - Correct: Slat curve should be facing upwards.
DE - Richtig: Lamellenkurve zeigt nach oben.
ES - Correcto: la curva de la plancha debe estar hacia arriba.
FR - Correct : la partie bombée des lattes doit être vers le haut.
IT - Corretto: la curva della doga dovrebbe essere rivolta verso l'alto.
NL - Goed: Kromming van de lat naar boven gericht.
SV - Korrekt: Ribban ska vara böjd uppåt.
PL - Poprawnie: zakrzywiona listwa jest skierowana do góry.

EN - Incorrect: Slat curve facing downwards.
DE - Falsch: Lamellenkurve zeigt nach unten.
ES - Incorrecto: la curva de la plancha está orientada hacia abajo.
FR - Incorrect : la partie incurvée des lattes est placée vers le bas.
IT - Sbagliato: la curva della doga è rivolta verso il basso.
NL - Niet goed: Kromming van de lat naar beneden gericht.
SV - Felaktigt: Ribban böjd nedåt.
PL - Niepoprawnie: zakrzywiona listwa jest skierowana do dołu.

EN: Upholstered Furniture Care Instructions

If the product becomes stained, you can use a specific upholstery cleaner sprayed onto the stain. Follow this by gently wiping with a soft towel, and avoid scrubbing vigorously to prevent the surface of the product from pilling.

DE: Pflegehinweise für Polstermöbel

Sollte das Produkt verschmutzt sein, können Sie einen speziellen Polsterreiniger auf den Fleck sprühen. Wischen Sie dann vorsichtig mit einem weichen Handtuch nach. Vermeiden Sie dabei starkes Reiben, um die Oberfläche vor der Bildung von Pilling zu schützen.

ES: Instrucciones para el cuidado de muebles tapizados

Si el producto se mancha, puede utilizar un limpiador específico para tapicerías pulverizado sobre la mancha. A continuación, limpie suavemente con una toalla suave y evite frotar enérgicamente para evitar que la superficie del producto se apelmace.

FR: Conseils d'entretien pour les meubles rembourrés

En cas de tache, utilisez un produit nettoyant adapté au tissu d'ameublement et vaporisez-le sur la zone concernée. Puis, tamponnez délicatement avec un chiffon doux et évitez de frotter fort pour ne pas abîmer la surface du meuble.

IT: Istruzioni per la Cura dei Mobili Imbottiti

Se il prodotto è macchiato, spruzzare la macchia con un detergente specifico per tappezzeria. Quindi strofinare delicatamente con un panno morbido, evitando di strofinare energicamente per evitare che la superficie del prodotto faccia pilling.

NL: Onderhoudsinstructies voor gestoffeerde meubelen

Als er vlekken op het product komen, kunt u een specifieke bekledingsreiniger gebruiken die u op de vlek spuit. Veeg vervolgens voorzichtig af met een zachte doek en vermijd krachtig schrobben om te voorkomen dat het oppervlak van het product gaat pluizen.

SV: Skötselråd för stoppade möbler

Om produkten blir fläckig kan du använda ett speciellt rengöringsmedel för möbiltyg som sprayas direkt på fläcken. Följ upp med att försiktigt torka av med en mjuk handduk och undvik att gnugga kraftigt för att förhindra att produktens yta nopprar sig.

PL: Instrukcje pielęgnacji mebli tapicerowanych

Jeśli produkt zostanie poplamiony, można użyć specjalnego środka do czyszczenia tapicerki, rozpylając go na plamę. Następnie należy delikatnie wytrzeć ją miękkim ręcznikiem i unikać energicznego szorowania, aby zapobiec mechaceniu się powierzchni produktu.

EN : Product Care Instructions

1. Use a soft, clean cloth or sponge to gently wipe the outer surface of the product to remove dust and dirt.
2. Avoid using chemical cleaners or harsh solvents to prevent damage to the appearance of the product.
3. Inspect the fittings (bolts, screws, nuts, etc.) every 3 months and re-tighten them every 6 months.
4. Avoid direct sunlight.

If the product shows structural damage or poses a safety hazard, stop using it until it is repaired.

DE : Pflegehinweise für Produkte

1. Benutzen Sie ein weiches, sauberes Tuch oder einen Schwamm, um behutsam die äußere Oberfläche des Geräts abzuwischen und Staub sowie Schmutz zu entfernen.
2. Vermeiden Sie die Verwendung von chemischen Reinigern oder scharfen Lösungsmitteln, um das Aussehen des Produkts nicht zu beschädigen.
3. Alle 3 Monate sollten Sie die Beschläge wie Bolzen, Schrauben, Muttern usw. überprüfen und alle 6 Monate nachziehen.
4. Es ist ratsam, direkte Sonneneinstrahlung zu vermeiden.

Sollte das Produkt strukturelle Schäden aufweisen oder ein Sicherheitsrisiko darstellen, sollte es nicht mehr verwendet werden, bis es repariert ist.

ES : Instrucciones para Cuidado del Producto

1. Utilizar un paño o una espuma suave y limpia para limpiar ligeramente la superficie exterior del producto y eliminar el polvo y la suciedad.
2. Evitar el uso de limpiadores químicos o disolventes fuertes para evitar dañar la apariencia del producto.
3. Comprobar los herrajes (pernos, tornillos, tuercas, etc.) cada 3 meses y volver a apretarlos cada 6 meses.
4. Evitar la luz solar directa.

Si el producto presenta daños estructurales o posibilidad de peligro para la seguridad, deja de utilizarlo hasta que sea reparado.

FR : Instructions d'entretien du Produit

1. Utilisez un chiffon doux et propre ou une éponge pour essuyer délicatement la surface extérieure du produit afin d'éliminer la poussière et la saleté.
2. Évitez l'utilisation de produits chimiques de nettoyage ou de solvants agressifs afin de préserver l'apparence du produit.
3. Inspectez les raccords (boulons, vis, écrous, etc.) tous les 3 mois et resserrez-les tous les 6 mois si nécessaire.
4. Évitez l'exposition directe aux rayons du soleil.

Si le produit présente des dommages structurels ou un risque pour la sécurité, cessez de l'utiliser jusqu'à ce qu'il soit réparé.

IT: Istruzioni per la cura del prodotto

1. Utilizzare un panno morbido, pulito o una spugna per pulire delicatamente la superficie esterna del prodotto e rimuovere polvere e sporco.
 2. Evitare l'uso di detergenti chimici o solventi aggressivi per prevenire danni all'aspetto del prodotto.
 3. Controllare le ferramenta (bulloni, viti, dadi, ecc.) ogni 3 mesi e serrarli nuovamente ogni 6 mesi.
 4. Evitare la luce diretta del sole.
- Se il prodotto mostra danni strutturali o rappresenta un pericolo per la sicurezza, smettere di usarlo fino a quando non viene riparato.

NL: Gebruiksaanwijzing productonderhoud

1. Gebruik een zachte, schone doek of spons om het buitenoppervlak van het product voorzichtig af te vegen om stof en vuil te verwijderen.
 2. Vermijd het gebruik van chemische reinigingsmiddelen of agressieve oplosmiddelen om schade aan het uiterlijk van het product te voorkomen
 3. Controleer de fittingen (bouten, schroeven, moeren, enz.) elke 3 maanden en draai ze elke 6 maanden opnieuw aan.
 4. Vermijd direct zonlicht.
- Als het product structurele schade vertoont of een veiligheidsrisico inhoudt, gebruik het dan niet meer totdat het gerepareerd is.

SV: Produktvårdsinstruktioner

1. Använd en mjuk, ren trasa eller svamp för att försiktigt torka av produktens yttre yta och ta bort damm och smuts.
 2. Undvik att använda kemiska rengöringsmedel eller starka lösningsmedel för att förhindra skador på produktens yta.
 3. Inspektera beslag (bultar, skruvar, muttrar med mera) var tredje månad och dra åt dem igen var sjätte månad.
 4. Undvik direkt solljus.
- Om produkten uppvisar strukturella skador eller utgör en säkerhetsrisk, sluta använda den tills den har reparerats.

PL: Instrukcje dotyczące pielęgnacji produktu

1. Użyj miękkiej, czystej szmatki lub gąbki, aby delikatnie przetrzeć zewnętrzną powierzchnię produktu w celu usunięcia kurzu i brudu.
 2. Należy unikać stosowania chemicznych środków czyszczących lub silnych rozpuszczalników, aby zapobiec uszkodzeniu wyglądu produktu.
 3. Należy sprawdzać mocowania (śruby, wkręty, nakrętki itp.) co 3 miesiące i dokręcać je ponownie co 6 miesięcy.
 4. Unikać bezpośredniego światła słonecznego.
- Jeśli produkt ma uszkodzenia strukturalne lub stwarza zagrożenie dla bezpieczeństwa, należy zaprzestać jego używania do czasu naprawy.

EN



If you are not entirely satisfied with your purchase, please feel free to contact us using the following steps:

1. Go to Your Orders.
2. Find your order in the list.
3. Select Problem with order.
4. Choose your topic from list displayed.
5. Select Contact seller.

Please contact us at: info@yaheetech.shop

DE



Sollten Sie mit Ihrem Kauf nicht zufrieden sein, nehmen Sie bitte in folgenden Schritten mit uns Kontakt auf:

1. Gehen Sie auf die Bestellseite
2. Suchen Sie Ihre Bestellung in der Bestellliste
3. Schildern Sie das Problem mit der Bestellung
4. Thema aus der angezeigten Liste auswählen
5. Kontakt mit dem Verkäufer aufnehmen.

Kontaktieren Sie uns unter: info@yaheetech.shop

ES



Si no está totalmente satisfecho con su compra, no dude en ponerse en contacto con nosotros siguiendo las siguientes instrucciones:

1. Vaya a la lista de sus ordenes de compra.
2. Localice su pedido en la lista.
3. Seleccione el problema en el pedido.
4. Elija un tema de la lista que se muestra.
5. Seleccione Contactar con el vendedor.

Póngase en contacto con nosotros en: info@yaheetech.shop

FR



Si vous n'êtes pas satisfait de votre achat, veuillez nous contacter en procédant comme suit :

1. Allez sur "Vos commandes"
2. Trouvez votre commande dans la liste.
3. Cliquez sur "Signaler un problème"
4. Sélectionnez une catégorie dans la liste déroulante.
5. Cliquez sur "Contactez le vendeur"

Veuillez nous contacter à l'adresse suivante : info@yaheetech.shop

IT



Se non siete soddisfatti di questa esperienza dello shopping, non esitate a contattarci per i seguenti passaggi:

1. Vai ai tuoi ordini.
2. Selezionare "l'ordine interessato".
3. Selezionare il problema con l'ordine.
4. Scegli il tuo argomento dalla lista visualizzata.
5. Selezionare "contatta il venditore".

Contattaci all'indirizzo: info@yaheetech.shop

NL



Als u niet helemaal tevreden bent met uw aankoop, neem dan gerust contact met ons op via de volgende stappen:

1. Ga naar Uw Bestellingen.
2. Zoek naar uw bestelling in de lijst.
3. Selecteer Problemen met bestelling.
4. Kies uw onderwerp uit de weergegeven lijst.
5. Selecteer verkoper Contacteren.

Neem contact met ons op via: info@yaheetech.shop

SV



Om du inte är helt nöjd med ditt köp är du välkommen att kontakta oss enligt följande steg:

1. Gå till Dina beställningar.
2. Hitta din beställning i listan.
3. Välj Problem med beställningen.
4. Välj ditt ämne från listan som visas.
5. Välj Kontakta säljare.

Kontakta oss på: info@yaheetech.shop

PL



Jeśli produkt nie spełnia Twoich oczekiwań, prosimy o kontakt:

1. Przejdź do swoich zamówień.
2. Znajdź swoje zamówienie na liście.
3. Wybierz problem z zamówieniem.
4. Wybierz problem z wyświetlonej listy.
5. Wybierz opcję Skontaktuj się ze sprzedawcą.

Skontaktuj się z nami pod adresem: info@yaheetech.shop