

# BMDB1300 End Table with Storage

## ASSEMBLY INSTRUCTIONS

BMDB1300 Table d'appoint avec rangement  
INSTRUCTIONS D'ASSEMBLAGE

BMDB1300 Mesa auxiliar con espacio  
de almacenamiento  
INSTRUCCIONES DE ARMADO



### Tools Required

Outil requis  
Herramientas necesarias

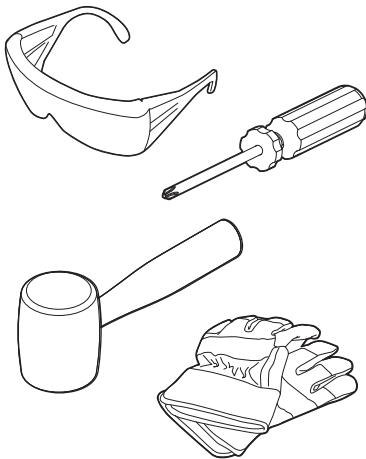

INCLUDED IN KIT / INCLUS DANS LA TROUSSE /  
INCLUIDA EN EL KIT

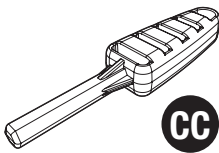

010210410

Easy Bolt Easy Driver / Outil pour boulon rapide /  
Herramienta "Easy Driver" para pernos "Easy Bolt"

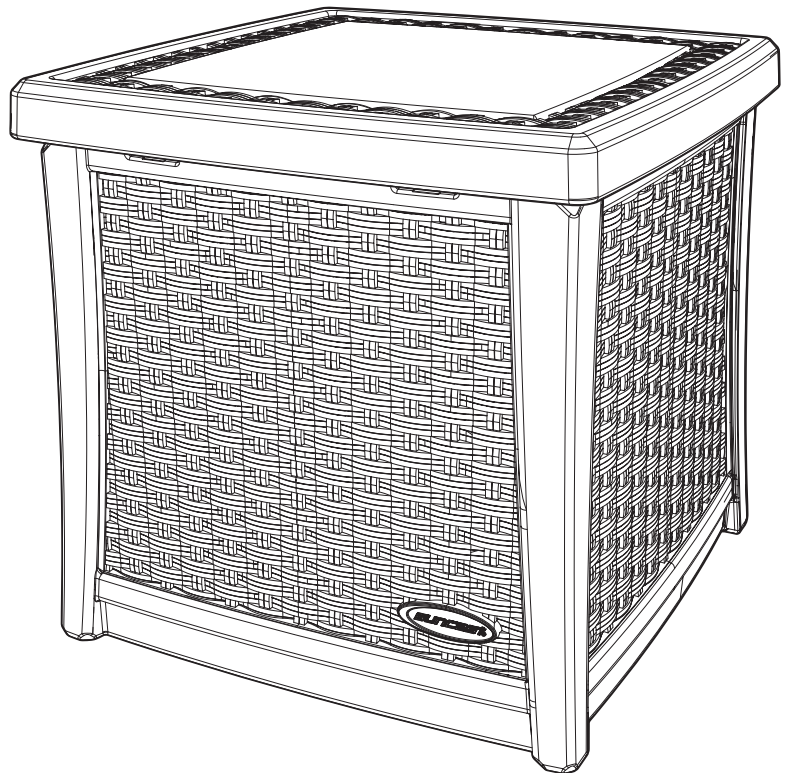

**suncast**®

Smart. Inside & Out®

# Register your product for Limited Warranty!

Must register product within 90 days of purchase for limited warranty

## Enregistrez votre produit au programme de garantie limitée

Vous devez enregistrer votre produit au programme de garantie limitée dans les 90 jours suivant votre achat.

## ¡Registre su producto para obtener una garantía limitada!

Debe registrar el producto dentro de los 90 días posteriores a la compra para obtener una garantía limitada



### Register

Enregistrer  
Registrar



### Warranty

Garantie  
Garantia

**[www.suncast.com/warranty](http://www.suncast.com/warranty) or call US 1 (800) 846-2345**

[www.suncast.com/warranty](http://www.suncast.com/warranty) ou appelez-nous 1 (800) 846-2345

[www.suncast.com/warranty](http://www.suncast.com/warranty) o llámenos 1 (800) 846-2345

## Have Questions?

We are here to help. Check out our resource library along with helpful tips, videos and FAQ's.

You may call the Contact Center directly at: 1 (800) 846-2345 or write  
Suncast Corporation, Contact Center, 701 N. Kirk Road, Batavia, IL 60510 (USA)

### Des questions?

Nous pouvons vous aider. Consultez notre bibliothèque de ressources où vous trouverez des conseils utiles, des vidéos et une FAQ.

Vous pouvez communiquer directement avec le centre d'appels au: 1-800-846-2345 ou écrire à  
Suncast Corporation, Contact Center, 701 N. Kirk Road, Batavia, IL 60510 (États-Unis)

### ¿Alguna pregunta?

Estamos aquí para ayudarle. Consulte nuestra biblioteca de recursos junto con sugerencias útiles, videos y preguntas frecuentes.

Puede llamar al Centro de atención directamente al: 1 (800) 846-2345 o escribir a  
Suncast Corporation, Contact Center, 701 N. Kirk Road, Batavia, IL 60510 (EE.UU.)

**To purchase Suncast replacement parts and learn about other Suncast products visit us online or call.**

Pour acheter des pièces de rechange Suncast et pour plus d'informations sur d'autres articles Suncast, rendez-vous sur notre site Internet ou appelez-nous.

Para comprar piezas de repuesto Suncast y obtener más información acerca de otros productos Suncast, visítenos en línea o llámenos por teléfono.



**[www.suncast.com](http://www.suncast.com)**

1-800-846-2345 or 1-630-879-2050.

1-800-846-2345 ou le 1-630-879-2050.

1-800-846-2345 o al 1-630-879-2050.



## Before You Begin...

- **Read instructions thoroughly prior to assembly.**

This kit contains parts that can be damaged if assembled incorrectly or in the wrong sequence.

- **Please follow instructions.**

Suncast is not responsible for replacing parts lost or damaged due to incorrect assembly.

- **Check for all parts before you begin assembly.**

Using the provided parts check list, verify that you have all the parts required to assemble your deck box.



## Caution

- This item uses self-taping screws in some areas. There are no pre-drilled holes in the plastic. Use force when starting to drive the screw. Once the screw pierces the plastic it will drive easier.
- Not intended for storage of flammable or caustic chemicals.
- Exercise caution when storing chemicals.
- Not intended for usage by children.
- This is not a toy box.
- To avoid risk of suffocation, do not allow children to play inside container.
- This product may become susceptible to impact damage in freezing temperatures.
- **DO NOT** store near excessive heat.
- Exercise caution when moving fully loaded product. This product is not intended for transporting heavy objects. Use as a stationary storage device only.
- **DO NOT** sit or stand on lid.

## Care Instructions

- Your product is made of materials that will withstand outdoor use. Exposure to the elements (such as dust, plant and animal life, moisture and sunlight) encourages moss, algae, and mold to grow on outdoor items. To maintain the look of your product, we recommend cleaning it each year with mild soap and water. **DO NOT** use bleach, ammonia, or other caustic cleaners, and **DO NOT** use stiff bristle brushes. Failure to perform annual cleaning could result in permanent staining of the plastic. This is not a manufacturing defect and is not covered under warranty.



## Avant de commencer...

- **Lisez entièrement les instructions avant l'assemblage.**

Cette trousse contient des pièces qui peuvent être endommagées si elles sont assemblées de manière incorrecte ou dans le mauvais ordre.

- **Veillez suivre les instructions.**

Suncast ne peut être tenu responsable du remplacement des pièces endommagées ou perdues en raison d'un assemblage incorrect.

- **Vérifiez toutes les pièces avant de commencer l'assemblage.**

À l'aide de la liste des pièces fournie, vérifiez que vous avez toutes les pièces nécessaires à la construction de votre coffre de terrasse.



## Attention

- L'emploi de vis autotaraudeuses est nécessaire à certains endroits. Cet article ne possède aucun trou prépercé dans le plastique. Commencer à visser avec force pour introduire les vis. Une fois que la vis a perforé le plastique, elle s'introduira plus facilement.
- Non conçu pour l'entreposage de produits chimiques inflammables ou corrosifs.
- Attention lorsque vous entreposez des produits chimiques.
- Non conçu pour être utilisé par des enfants.
- Ce coffre n'est pas un coffre à jouets.
- Pour éviter tout risque de suffocation, ne laissez pas les enfants jouer à l'intérieur du coffre.
- Ce produit pourrait être sujet à des dommages par impact lorsque la température est sous le point de congélation.
- **NE REMISEZ** pas le coffre à la chaleur.
- Attention lorsque vous déplacez le coffre plein. Ce produit n'est pas conçu pour le transport d'objets lourds. Utilisez plutôt comme dispositif stationnaire seulement.
- **NE VOUS ASSOYEZ PAS** sur le couvercle.
- **NE PAS SE TENIR DEBOUT** sur le couvercle.

## Instructions d'entretien

- Cet article a été fabriqué avec des matériaux qui lui permettront d'être utilisé à l'extérieur. Les intempéries (la poussière, les plantes, les animaux, l'humidité et le soleil) favorisent la prolifération de lichen, d'algues et de moisissures sur les articles extérieurs. Afin de que cet article conserve sa belle apparence, il est recommandé de le nettoyer une fois par an avec un savon doux et de l'eau. **NE PAS** utiliser de javellisant, d'ammoniaque ni de produit de nettoyage caustique et **NE PAS** utiliser de brosse à soies dures. Le plastique risque de devenir irrémédiablement taché si cet article n'est pas nettoyé au moins une fois par an. Ce problème n'est pas un défaut de fabrication et ne sera pas couvert par la garantie.



## Antes de comenzar...

- **Lea completamente las instrucciones antes de iniciar el armado.**

Este kit contiene piezas que pueden dañarse si se arman incorrectamente o en la secuencia equivocada.

- **Siga las instrucciones.**

Suncast no es responsable del reemplazo de las piezas dañadas o perdidas debido al armado incorrecto.

- **Verifique que tenga todas las piezas antes de comenzar el armado.**

Use la lista de control de piezas de la página asegúrese de tener todas las piezas necesarias para armar su arcón de terraza.



## Precaución

- Este artículo utiliza tornillos autorroscantes en algunos lugares. No hay agujeros previamente taladrados en plástico. Use fuerza al comenzar a insertar el tornillo. Una vez que el tornillo perfora el plástico se introducirá con más facilidad.
- No ha sido diseñado para almacenar productos químicos cáusticos o inflamables.
- Tenga cuidado cuando lo use para guardar productos químicos.
- **NO** ha sido diseñado para ser usado por niños.
- **NO** es una caja para guardar juguetes.
- Para evitar el riesgo de asfixia, no permita que los niños jueguen dentro del contenedor.
- Este producto puede ser susceptible a daños por impacto en temperaturas de congelación.
- **NO LO** guarde cerca de fuentes de calor excesivo.
- Tenga cuidado si lo mueve cuando está totalmente lleno. Este producto no ha sido diseñado para transportar objetos pesados. Úselo solo como unidad de almacenamiento fijo.
- **NO SE** pare sobre la tapa.
- **NE VOUS ASSOYEZ PAS** sur le couvercle.

## Instrucciones para el cuidado

- Este producto está hecho con materiales que soportan las condiciones de uso en exteriores. La exposición a los elementos (polvo, plantas, animales, humedad y rayos solares) produce la formación de musgo, algas y moho en los artículos que se dejan en exteriores. Para mantener la buena apariencia del producto, recomendamos limpiarlo anualmente con agua y jabón suave. **NO** use lejía, amoníaco ni otros limpiadores cáusticos, y **NO** use cepillos de cerdas duras. El no llevar a cabo una limpieza anual puede causar manchas permanentes en el plástico. Ello no es un defecto de fabricación y no está cubierto por la garantía.

# Parts / Pièces / Piezas

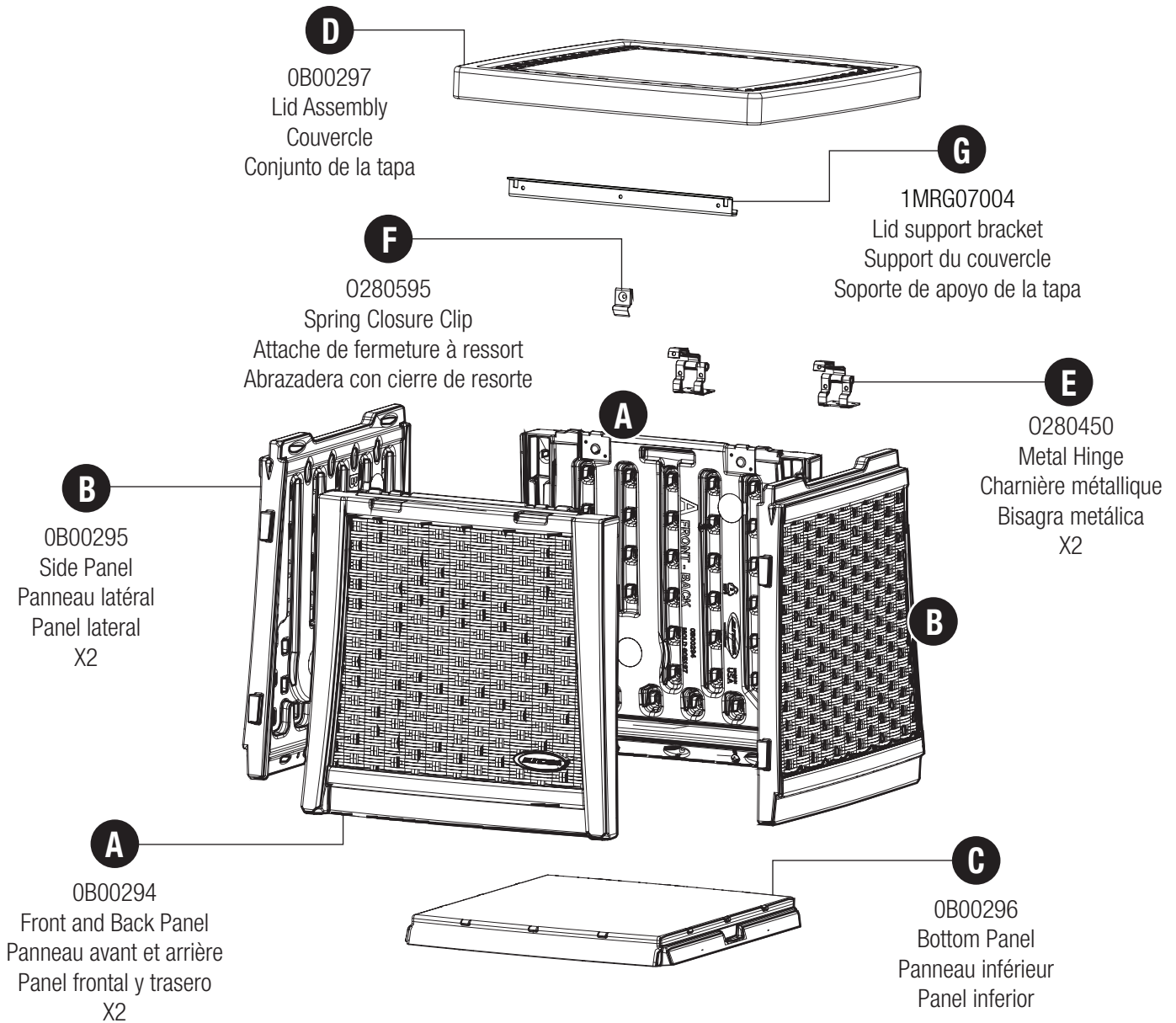

# Hardware / Quincaillerie / Elementos de fijación

## 0480362 - Hardware Bag

**AA**



#10 X .625 Truss Head  
Vis à tête bombée de 1,59 cm (0,625po)  
Perno de cabeza segmentada de 0,625 pulg.  
x23

**BB**



#10 X .5 Flat Washer  
#10 X .5 Rondelle Plate  
#10 X .5 Arandela Plana  
x1

Hardware shown at actual size (\*Unless otherwise noted.) Extra hardware provided. Not all are used.

Quincaillerie illustrée à la taille réelle (\*sauf indication contraire). Quincaillerie supplémentaire fournie. Toute la quincaillerie ne doit pas être utilisée.

Los accesorios se muestran en tamaño real (\*salvo indicación en contrario.) Se incluyen elementos de fijación adicionales. No se usan todos.

# Assembly / Assemblage / Armado

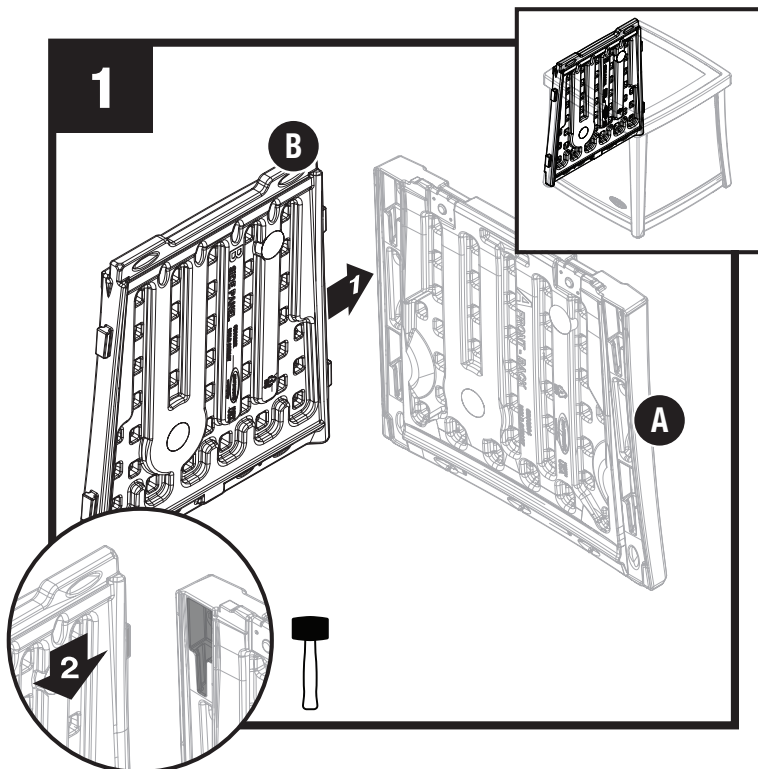

Align tabs on side panel (B) with slots on back panel (A) and push down. Make sure side panel is in correct orientation. Wider side is the bottom.

Faire correspondre les languettes du panneau latéral (B) avec les fentes du panneau arrière (A) et appuyer vers le bas. Assurez-vous que le panneau latéral est dans le bon sens. Le côté le plus large est le fond.

Alinee las lengüetas del panel lateral (B) con las ranuras en el panel trasero (A) y presione hacia abajo. Asegúrese de que el panel lateral esté en la orientación correcta. El lado más ancho es el inferior.

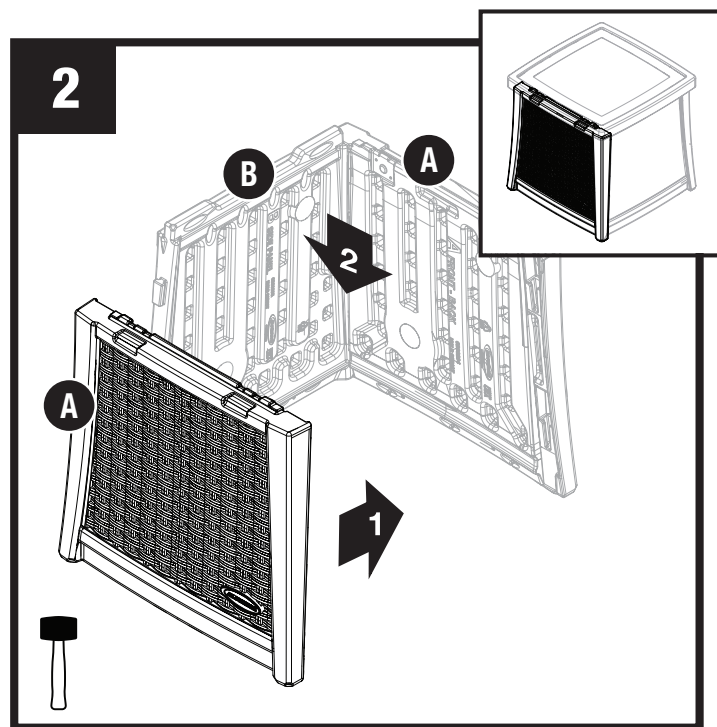

Align slots on front panel (A) with tabs on side panel (B). Push (B/A) down. Make sure side panel is in correct orientation. Wider side is the bottom.

Faire correspondre les fentes du panneau avant (A) avec les languettes des panneaux latéraux (B) et appuyer vers le bas. Pousser (B/A) vers le bas. Assurez-vous que le panneau latéral est dans le bon sens. Le côté le plus large est le fond.

Alinee las ranuras en el panel frontal (A) con las lengüetas en los paneles laterales (B) y presione hacia abajo. Pousar (B/A) vers le bas. Asegúrese de que el panel lateral esté en la orientación correcta. El lado más ancho es el inferior.

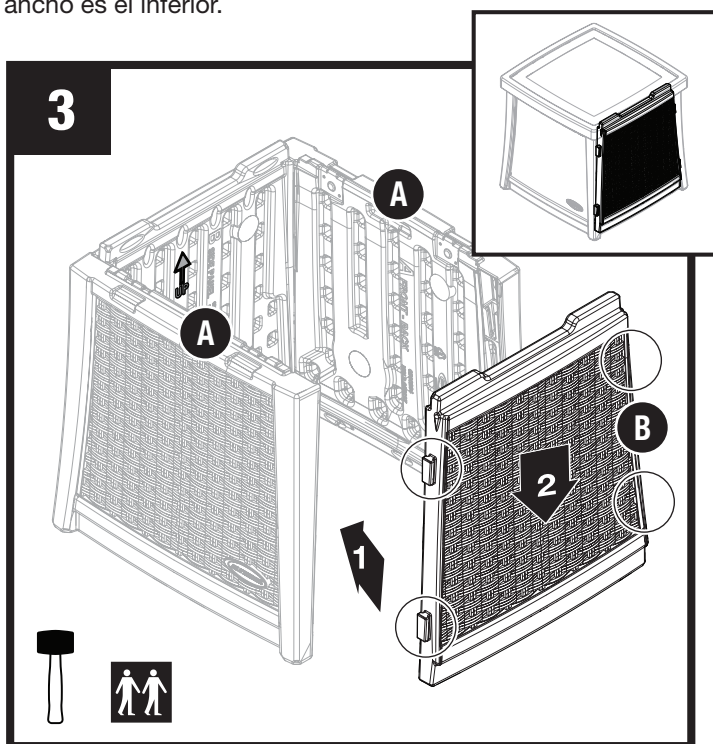

Align four tabs on side panel (B) with four slots on front and back panels (A). Push down on side panel (B).

**IMPORTANT:** Make sure all four tabs are aligned and engaged with the slots on the front and back panels before pushing down.

Faire correspondre les languettes du panneau latéral (B) avec les fentes des panneaux avant et arrière (A). Appuyer vers le bas sur le panneau latéral (B).

**IMPORTANT:** Assurez-vous que toutes les languettes ont été introduites dans les panneaux avant et arrière avant de pousser vers le bas.

Alinee las lengüetas del panel lateral (B) con las ranuras en los paneles delantero y trasero (A). Presione hacia abajo sobre el panel lateral (B).

**IMPORTANTE:** Asegúrese de que todas las lengüetas estén insertadas en los paneles delantero y trasero antes de presionar hacia abajo.

# Assembly (cont.) / Assemblage (suite) / Armado (continuación)

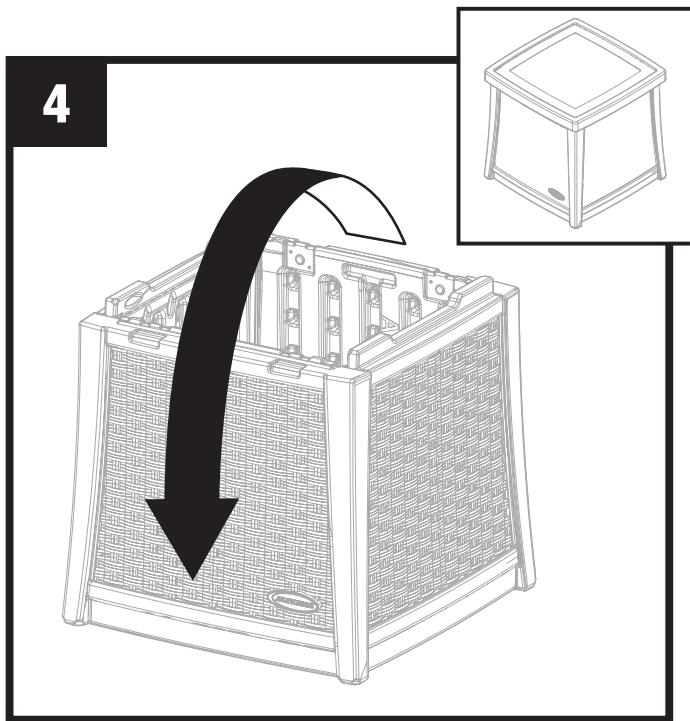

Turn unit upside down.

Retournez l'article.

Coloque la unidad en posición invertida.

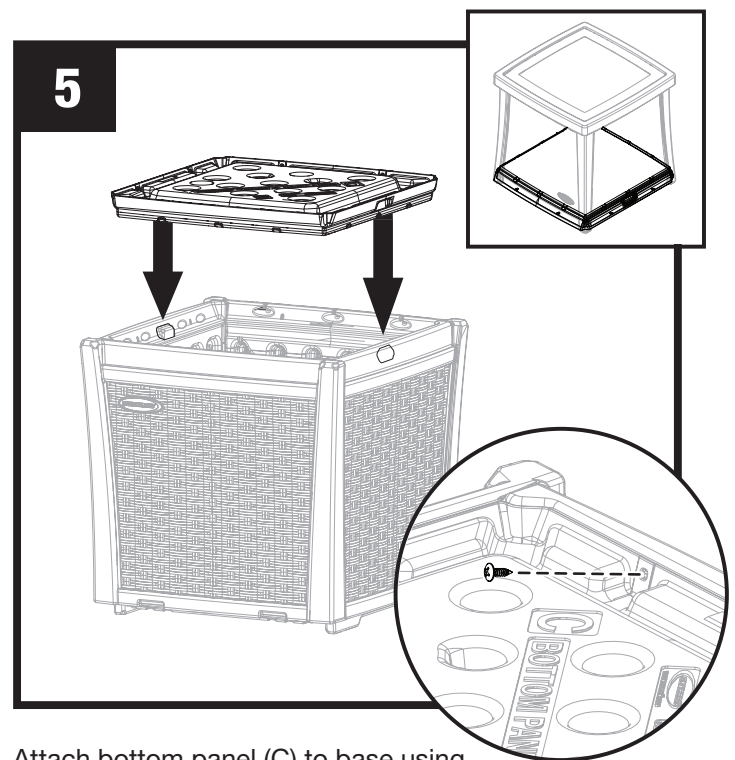

Attach bottom panel (C) to base using eight screws (AA).

Fixer le panneau inférieur (C) au bas de la table à l'aide de huit vis (AA).

Acople el panel inferior (C) a la base usando ocho tornillos (AA).

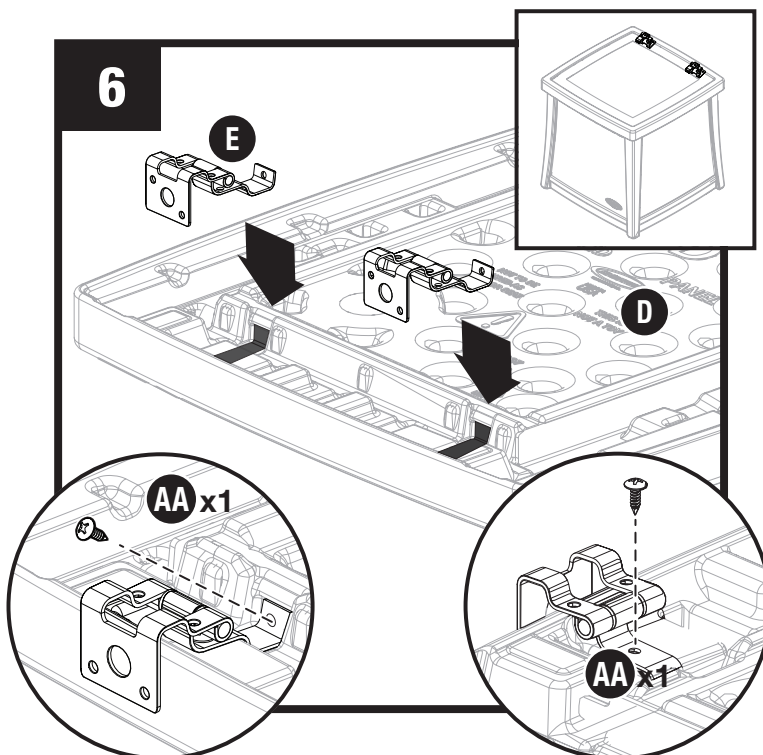

Attach left hinge (E) to lid (D) using two screws (AA). Repeat other side.

Fixer la charnière gauche (E) au couvercle (D) à l'aide de deux vis (AA). Répéter l'opération pour l'autre côté.

Acople la bisagra izquierda (E) a la tapa (D) usando dos tornillos (AA). Repita el procedimiento en el otro lado.

## Assembly (cont.) / Assemblage (suite) / Armado (continuación)

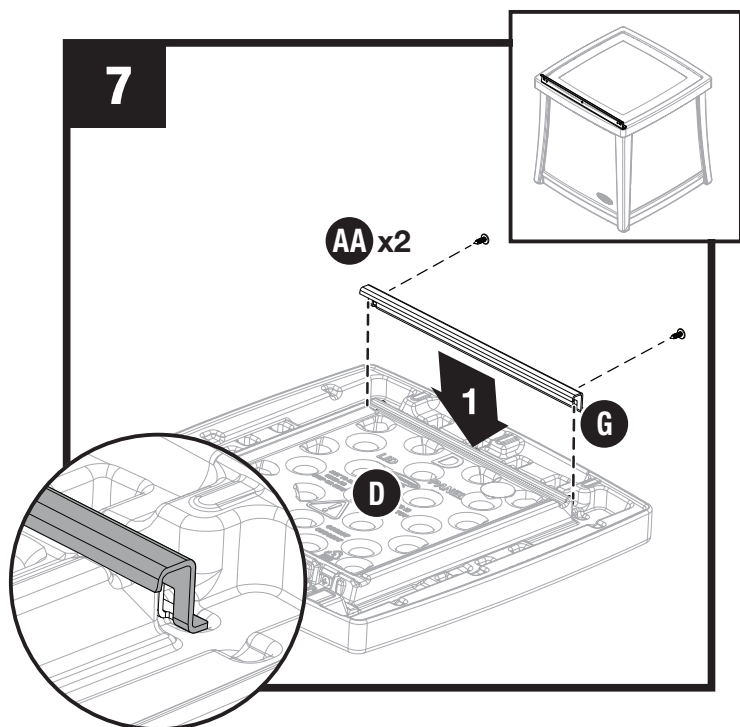

Attach lid bracket (G) to lid (D) using two screws (AA). Use outer screw holes. Attach through pre-drilled holes. There are no pre-drilled holes on the lid. Use force when starting to drive self-tapping screws. Once the screw pierces the plastic it will drive easier.

Fixer le support du couvercle (G) au couvercle (D) en utilisant deux vis (AA). Attacher à travers des trous pré-perçés. Il n'y a pas de trous pré-perçés sur le couvercle. Commencer à visser avec force pour introduire les vis autotaraudeuses. Une fois que la vis a perforé le plastique, elle s'introduira plus facilement.

Acople el soporte de la tapa (G) a la tapa (D) mediante dos tornillos (AA). Adjuntar a través de los agujeros previamente perforados. No hay agujeros pretaladrados en la tapa. Use fuerza al comenzar a introducir los tornillos autorroscantes. Una vez que el tornillo perfora el plástico se introducirá con más facilidad.

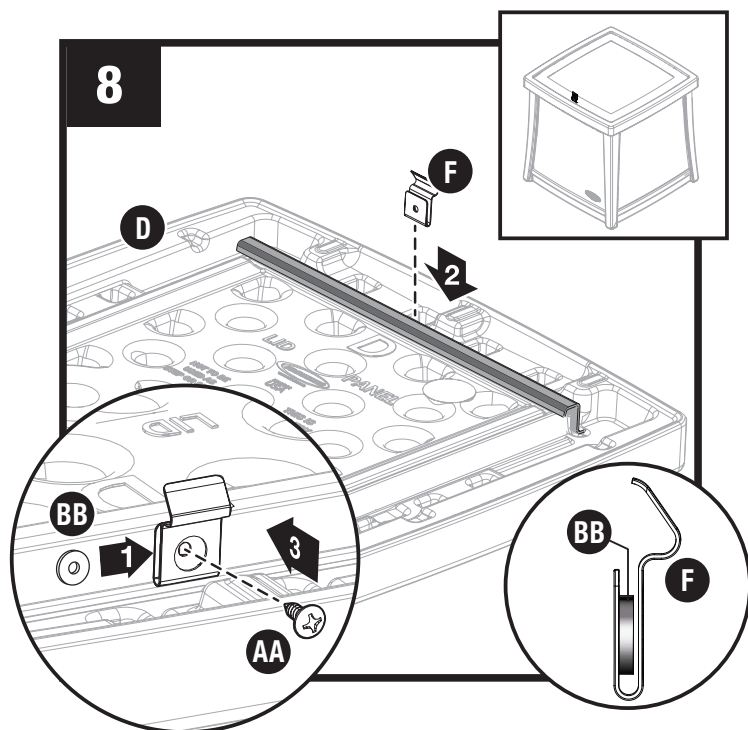

Insert washer (BB) in-between spring closure. Attach spring closure (F) to lid steel support (D) using one screw (AA). Do not over-tighten.

Insérer la rondelle (BB) entre les deux parties de l'attache de fermeture à ressort. Fixer l'attache de fermeture à ressort (F) au support métallique du couvercle (D) à l'aide d'une vis (AA). Ne pas trop serrer.

Inserte la arandela (BB) entre las dos partes del cierre de resorte. Acople el cierre de resorte (F) al soporte de acero de la tapa (D) con un tornillo (AA). No apriete demasiado.

## Assembly (cont.) / Assemblage (suite) / Armado (continuación)

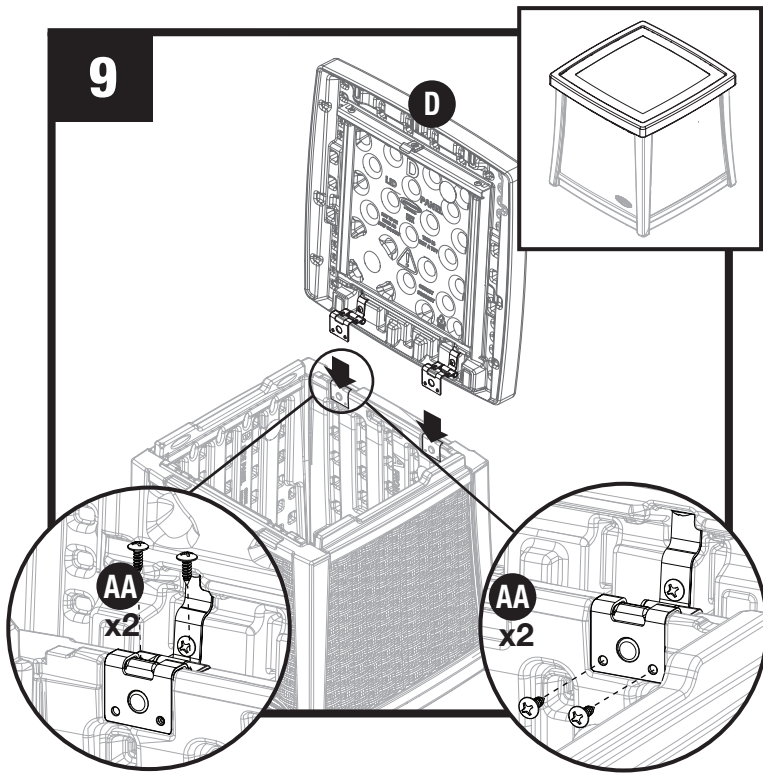

Attach lid (D) to base using four screws (AA) on each side.

Fixer le couvercle (D) à l'aide de quatre vis (AA) de chaque côté.

Acople la tapa (D) a la base usando cuatro tornillos (AA) a cada lado.

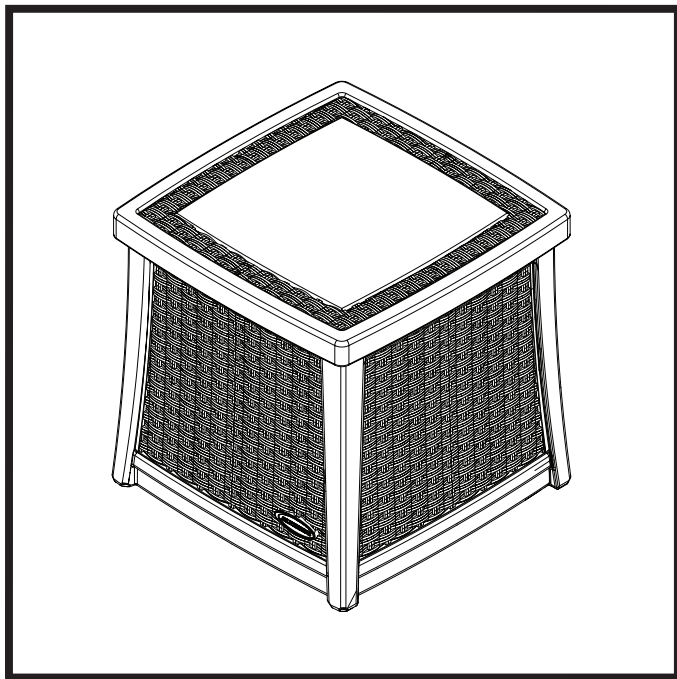

Complete.

Assemblage terminé.

Armado completo.



