

SKU : 145079+145081+145085+145087

Batch Nr : 2501843003

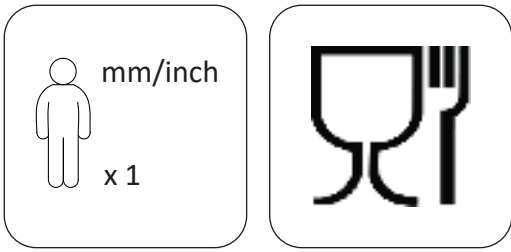



①



Ax1



Bx2



Cx1



Dx2



Ex4



Fx2



Gx2



Hx1



Jx1



Kx1

1

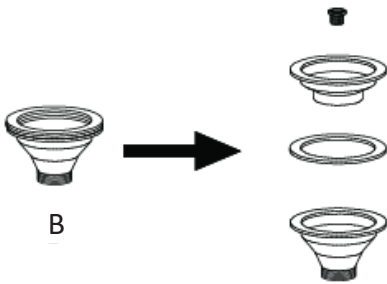

2

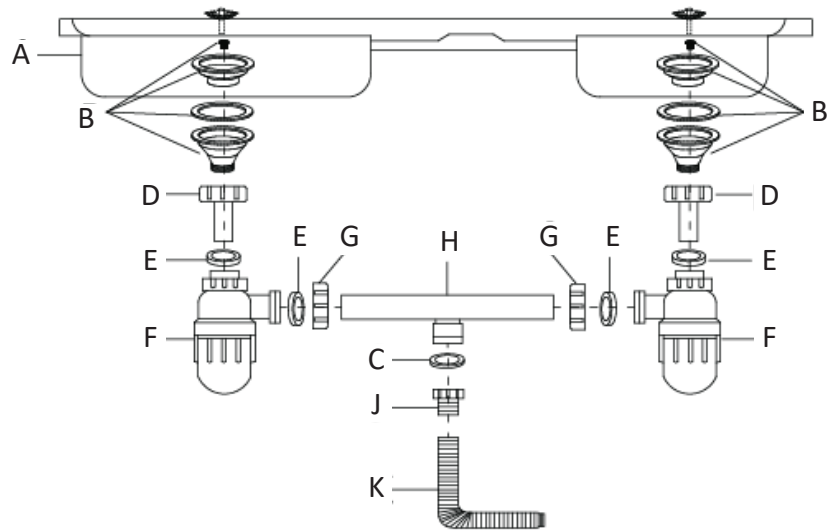

3

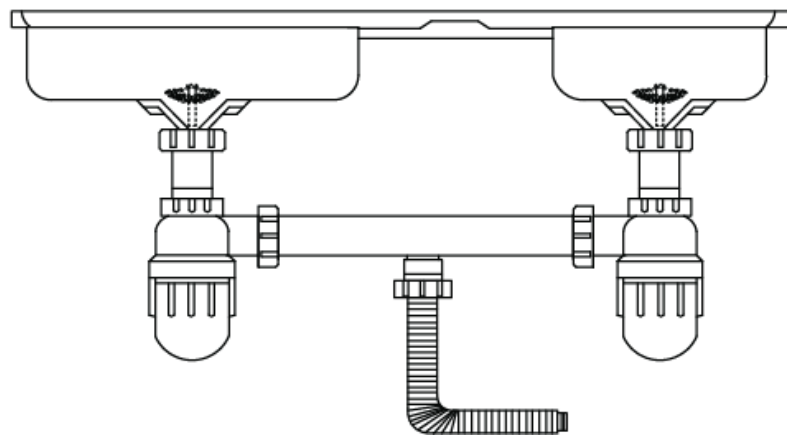

EN

1 Introduction

Conformance This product conforms to EC Regulation 1935/2004 on materials and articles intended to come into contact with food.

2 Warnings and personal safety

2.1 "Do's"
• Clean the sink everyday by thoroughly rinsing with a mild soap and warm water then wipe it dry.
• Rub lightly with a soft cloth in the direction of the grain lines on a regular basis for additional preventive cleaning.
• Keep the sink free of any standing water as this can cause a buildup of mineral deposits, which can affect the appearance of your sink.
• Any stubborn stains should be removed by scrubbing in the direction of the grain using a mild abrasive such as Comet. Always rinse the sink thoroughly after using any cleaning agent and wipe it dry.
• Clean any mineral deposits built-up with a mild solution of vinegar and water followed by a thorough flushing with water.
• Remove any scratches with a Scotch-Brite pad and cleaning agent rubbing in the direction of the grain.
NOT RECOMMENDED FOR MIRROR FINISH.
2.2 "Don'ts!"
• Do not allow food or beverage residue as well as metal canned products to remain on the sink surface.
• Do not leave pots, steel cookware, or utensils in the sink for a lengthy period; iron particles often develop rust spots in the stainless steel surface.
• Do not use a steel wool or scouring pad as it damages the sink surface and causes discoloration.
• Do not set hot pans or other kitchen products directly in the sink.
• Never leave rubber mats, sponges, or cleaning pads in the sink overnight as this will trap water and could stain and discolor the sink surface.
• Do not use any drain cleaning products containing sulfuric or hydrochloric acid as this will damage the sink. Silver cleaners can also contain acids that could damage the sink surface.
• Never let the sink come into contact with water containing heavy metals which can make its color fade or get it rusty.
• Never use the inside of the sink as a cutting surface.

3 Installation instructions

(See image 1) Remarks: While installing, please apply sealant or adhesive tape on the screw thread in case of leaks.

4 Maintenance and cleaning

After use, please clean the product by rubbing the stainless surface with a clean, damp cloth and wipe it dry. Avoid fluoride from household products, bleach, food, silver cleaning materials, sulfur, and hydrochloric acid cleaning products which may cause potential corrosion damage on the sink.

DE

1 Einführung

Konformität Dieses Produkt entspricht der EG-Verordnung 1935/2004 über Materialien und Gegenstände, die dazu bestimmt sind, mit Lebensmitteln in Berührung zu kommen.

2 Warnungen und persönliche Sicherheit

2.1 "Vorgehensweisen"
• Reinigen Sie das Waschbecken täglich, indem Sie es gründlich mit einer milden Seife und warmem Wasser abspülen und anschließend trockenwischen.
• Zur zusätzlichen vorbeugenden Reinigung regelmäßig mit einem weichen Tuch in Richtung der Maserungslinien leicht einreiben.
• Halten Sie die Spüle frei von stehendem Wasser, da sich hierdurch Mineralablagerungen ansammeln können, die das Aussehen Ihrer Spüle beeinträchtigen können.
• Hartnäckige Flecken sollten mit einem milden Schleifmittel wie Comet in Faserrichtung geschrubt werden. Spülen Sie die Spüle nach der Verwendung von Reinigungsmitteln immer gründlich aus und wischen Sie diese trocken.
• Reinigen Sie alle Mineralablagerungen mit mildem Essig und Wasser und spülen Sie sie anschließend gründlich mit Wasser ab.
• Entfernen Sie eventuelle Kratzer mit einem Scotch-Brite-Pad und einem Reinigungsmittel, das Sie in Faserrichtung einreiben.
NICHT FÜR HOCHGLANZ ZU EMPFEHLEN.
2.2 "Was man nicht tun sollte"
• Lassen Sie keine Lebensmittel- oder Getränkereste sowie Metallkonserven auf der Oberfläche der Spüle zurück.
• Lassen Sie keine Töpfe, Stahlkochgeschirr oder Utensilien für längere Zeit im Spülbecken. Eisenpartikel entwickeln häufig Rostflecken auf der Edeltahloberfläche.
• Verwenden Sie keine Stahlwolle oder Scheuerschwämme, da diese die Spülbeckenoberfläche beschädigen und Verfärbungen verursachen.
• Stellen Sie keine heißen Pfannen oder andere Küchenprodukte direkt in die Spüle.
• Lassen Sie niemals Gummimatten, Schwämme oder Reinigungspads über Nacht im Spülbecken, da dies Wasser einschließen und die Spülbeckenoberfläche beflecken und verfärben könnte.
• Verwenden Sie keine Schwefel- oder salzsäurehaltigen Kanal-Reinigungsmittel, da dies die Spüle beschädigen kann. Silberreiniger können auch Säuren enthalten, die die Spülbeckenoberfläche beschädigen können.
• Lassen Sie die Spüle niemals mit schwermetallhaltigem Wasser in Berührung kommen, da dies zu Farbverblassungen oder Rostbildung führen kann.
• Verwenden Sie niemals das Innere des Spülbeckens als Schneidfläche.

3 Anleitung zur Installation

(Siehe Bild 1) Anmerkungen: Falls bei der Montage Undichtigkeiten auftreten, bitte Dichtmittel oder Klebeband auf das Gewicht aufragen.

4 Wartung und Reinigung

Reinigen Sie das Produkt nach Gebrauch, indem Sie die rostfreie Oberfläche mit einem sauberen, feuchten Tuch abreiben und trockenwischen. Vermeiden Sie Fluoride aus Haushaltsprodukten, Bleichmitteln, Lebensmitteln, Silberreinigungsmitteln, Schwefel und Salzsäure, die zu Korrosionsschäden am Spülbecken führen können.

FR

1 Introduction

Conformité Ce produit est conforme au règlement CE 1935/2004 concernant les matériaux et les objets destinés à entrer en contact avec des denrées alimentaires.

2 Avertissements et sécurité personnelle

2.1 « À faire »
• Nettoyer l'évier tous les jours en le rinçant soigneusement avec un savon doux et de l'eau chaude, puis l'essuyer avec un chiffon sec.
• Pour un nettoyage préventif supplémentaire, rincer régulièrement avec un chiffon doux dans la direction des lignes de grains.
• Garder l'évier libre de toute eau stagnante, car cela peut causer une accumulation de dépôts minéraux, ce qui peut affecter l'apparence de l'évier.
• Les taches tenaces doivent être éliminées en frottant dans le sens du grain à l'aide d'un abrasif doux tel que Comet.
Toujours rincer soigneusement l'évier après avoir utilisé un produit de nettoyage et l'essuyer.
• Nettoyer les dépôts minéraux accumulés avec une solution douce de vinaigré et d'eau, puis rincer abondamment à l'eau.
• Éliminer les rayures à l'aide d'un tampon Scotch-Brite et d'un produit nettoyant en frottant dans le sens du grain.
NON RECOMMANDÉ POUR LA FINITION MIROIR.
2.2 « À ne pas faire »
• Ne pas laisser les résidus d'aliments ou de boissons ainsi que les produits métalliques en conserve sur la surface de l'évier.
• Ne pas laisser les casseroles, les batteries de cuisine en acier ou les ustensiles dans l'évier pendant une longue période ; les particules de fer forment souvent des taches de rouille dans la surface en acier inoxydable.
• Ne pas utiliser de la laine d'acier ou un tampon à récurer car cela endommage la surface de l'évier et cause de la décoloration.
• Ne pas mettre de casseroles chaudes ou d'autres produits de cuisine directement dans l'évier.
• Ne jamais laisser de tapis en caoutchouc, d'éponges ou de tampons de nettoyage dans l'évier pendant la nuit, car cela pourrait accumuler de l'eau et tacher et décolorer la surface de l'évier.
• Ne pas utiliser des produits de nettoyage de drain contenant de l'acide sulfurique ou chlorhydrique car cela endommagera l'évier.
Les nettoyeurs d'argenterie peuvent également contenir des acides qui pourraient endommager la surface de l'évier.
• Ne jamais laisser l'évier entrer en contact avec de l'eau contenant des métaux lourds qui peuvent altérer sa couleur ou le rendre rouillé.
• Ne jamais utiliser l'intérieur de l'évier comme surface de coupe.

3 Instructions d'installation

(Voir image 1) Remarques : Lors de l'installation, veuillez appliquer du mastic d'étanchéité ou du ruban adhésif sur le filetage de la vis en cas de fuite.

4 Entretien et nettoyage

Après utilisation, veuillez nettoyer le produit en frottant la surface en acier inoxydable avec un chiffon propre et humide et l'essuyer avec un chiffon sec. Éviter le fluorure des produits ménagers, de l'eau de Javel, des aliments, des produits de nettoyage pour l'argenterie, du soufre et de l'acide chlorhydrique qui peuvent causer des dommages potentiels de corrosion à l'évier.

NL

1 Introductie

Conformiteit Dit product voldoet aan de EC verordening 1935/2004 betreffende materialen en artikelen die in aanraking komen met voedsel.

2 Waarschuwingen en persoonlijke veiligheid

2.1 Wel doen
• Maak de gootsteen iedere dag schoon door grondig te spoelen met een milde zeep en warm water, daarna droogwrijven.
• Voor preventief onderhoud regelmatig met een zachte doek licht met de nerven mee wrijven.
• Laat geen water in de gootsteen staan aangezien dit kalkaanslag kan veroorzaken, wat wat invloed is op het uiterlijk van je gootsteen.
• Hardnekkige vlekken moeten worden weggeschrobd met de lijnen mee. Gebruik een mild schuurmiddel zoals Cif. Spoel de gootsteen na het gebruik van schoonmaakmiddel altijd grondig af en wrijf hem droog.
• Kalkaanslag kunt u verwijderen met water en azijn, waarna u grondig spoelt met water.
• Verwijder eventuele krassen met een schuursponsje en schoonmaakmiddel waarbij u met de nerf mee wrijft.
NIET AANBEVOLEN VOOR SPIEGELAFWERKING.
2.2 Niet doen
• Laat geen gemorst eten of drinken of ingeblikte producten op het oppervlak achter.
• Laat pannen, stalen kookgerei of bestek niet langdurig in de gootsteen achter; metaaldeeltjes veroorzaken roestplekken op de stalen oppervlakte.
• Gebruik geen staalwol of Brillisponsjes aangezien deze het oppervlak beschadigen en verkleuring veroorzaken.
• Zet geen hete pannen of ander keukengerei rechtstreeks in de gootsteen.
• Laat 's nachts geen rubberen matten of sponzen in de gootsteen staan aangezien het water dan niet kan doorlopen wat vlekken en verkleuring veroorzaakt.
• Gebruik geen ontpopper die zwavelzuur of zoutzuur bevat aangezien deze het staal beschadigen. Zilverpoets kan ook zuren bevatten die het

oppervlak beschadigen.
• Laat de gootsteen nooit in aanraking komen met water dat zware metalen bevat die de kleur kunnen vervagen of roest veroorzaken.
• Gebruik de binnenkant van de gootsteen nooit als snijoppervlak.

3 Montage instructies

(Zie afbeelding 1) Opmerking: gebruik bij het installeren afdichtingsmiddel of kleefband op de schroefdraad om lekken te voorkomen.

4 Onderhoud en reiniging

Na gebruik maakt u het product schoon met een schone vochtige doek en wrijft u het droog. Vermijd schoonmaakproducten die fluor, bleekmiddel, zwavel of zoutzuur bevatten en zilverpoets, laat geen etensresten achter aangezien dit corrosie van de gootsteen kan veroorzaken.

IT

1 Introduzione

Conformità Questo prodotto è conforme al Regolamento CE 1935/2004 sui materiali e gli oggetti destinati a venire a contatto con i prodotti alimentari.

2 Avvertenze e sicurezza personale

2.1 "Cosa fare"
• Pulire il lavandino ogni giorno risciacquando accuratamente con sapone delicato e acqua tiepida, poi asciugarlo.
• Strofinare leggermente con un panno morbido lungo le venature, su base regolare, per un'ulteriore pulizia preventiva.
• Evitare che l'acqua ristagni nel lavandino in quanto può causare un accumulo di minerali che possono deteriorare l'aspetto del lavandino.
• Eventuali macchie ostinate devono essere rimosse strofinando nella direzione delle venature usando un detergente leggermente abrasivo come quello della marca "Comet". Risciacquare sempre accuratamente il lavandino dopo aver usato qualsiasi detergente e asciugarlo.
• Pulire eventuali accumuli di minerali con una soluzione leggera di aceto e acqua, seguita da un accurato risciacquo con acqua.
• Rimuovere eventuali graffi con un tampono leggermente abrasivo, come quelli della marca "Scotch-Brite" e un detergente strofinando in direzione della venatura.
NON CONSIGLIATO PER LA FINITURA A SPECCCHIO.
2.2 "Cosa non fare"
• Non lasciare residui di alimenti o bevande e alimenti in scatole metalliche o lattine sulla superficie del lavello.
• Non lasciare pentole, pentole in acciaio o utensili nel lavandino per un lungo periodo; le particelle di ferro spesso sviluppano macchie di ruggine quando a contatto con la superficie dell'acciaio inossidabile.
• Non utilizzare lana d'acciaio o tamponi abrasivi per la pulizia in quanto questi prodotti possono danneggiare la superficie del lavandino e causare scolorimento.
• Non poggiare pentole o altri utensili per cucina caldi direttamente nel lavandino.
• Non lasciare mai tappetini di gomma, spugne o tamponi di pulizia nel lavandino durante la notte poiché questi prodotti trattengono l'acqua e possono macchiare e scolorire la superficie del lavandino.
• Non utilizzare prodotti per la pulizia dei tubi di scarico che contengono acido solforico o cloridrico in quanto ciò potrebbe danneggiare il lavandino. Anche i detersivi per argento possono contenere acidi in grado di danneggiare la superficie del lavandino.
• Non lasciare che acqua contenente metalli pesanti entri in contatto con il lavandino per evitare che esso arrugginisca o che si verifichino scolorimenti.
• Non utilizzare mai l'interno del lavello come superficie per tagliare.

3 Istruzioni per l'installazione

(Vedi immagine 1) Nota: Durante l'installazione applicare del sigillante o del nastro adesivo sulla filettatura della vite in caso di perdite.

4 Manutenzione e pulizia

Dopo l'uso, pulire il prodotto strofinando la superficie in acciaio inossidabile con un panno pulito e umido e asciugare. Evitare il fluoro contenuto nei prodotti per la casa, candeggina, cibo, materiali per la pulizia dell'argento, zolfo e prodotti per la pulizia a base di acido cloridrico in quanto possono causare potenziali danni da corrosione sul lavandino.

PL

1 Wstęp

Zgodność Ten produkt jest zgodny z Rozporządzeniem WE 1935/2004 w sprawie materiałów i wyrobów przeznaczonych do kontaktu z żywnością.

2 Ostrzeżenia i bezpieczeństwo osobiste

2.1 Należy:
• Czyszcić zlew codziennie, łagodnym detergentem i ciepłą wodą, następnie wytrzeć do sucha.
• Nie pozwalać, by woda stała w zlewie, ponieważ może to spowodować nagromadzenie osadów mineralnych, które mogą mieć wpływ na wygląd zlewu.
• Wszelkie uporczywe plamy usuwać, szorując zgodnie z kierunkiem szlifowania przy użyciu łagodnego środka ściernego. Po każdym użyciu środka czyszczącego należy zawsze dokładnie opłukać zlew i wytrzeć go do sucha.
• Usuwać osady mineralne za pomocą łagodnego roztworu octu i wody, następnie dokładnie spłukać wodą.
• Usuwać zarysowania, pocierając gąbką typu Scotch-Brite z detergentem, zgodnie z kierunkiem szlifowania.
NIEZALECANE PRZY POWIERZCHNIACH LUSTRZANYCH.
2.2 Nie należy:
• Pozostawiać w zlewie resztek jedzenia i napojów, a także metalowych puszek.
• Pozostawiać w zlewie przez dłuższy czas garnki, stalowych naczyń i sztućców; części żelaza często tworzą plamy rdzy na powierzchni stali nierdzewnej.
• Używać welny stalowej i druciaków, ponieważ uszkadza to powierzchnię zlewu i może powodować powstawanie przebarwień.
• Wkładać gorących garnków i innych naczyń bezpośrednio do zlewu.
• Pozostawiać gumowych mat i gąbek w zlewie przez noc, ponieważ spowoduje to zatrzymanie wody i zabrudzenie oraz odbarwienie powierzchni zlewu.
• Używać środków do czyszczenia odpływów zawierających kwas siarkowy lub chlorowodorowy, ponieważ spowoduje to uszkodzenie zlewu.
Środki do czyszczenia srebra również mogą zawierać kwasy, które mogłyby uszkodzić powierzchnię zlewu.
• Dopuszczać do kontaktu zlewu z wodą zawierającą metale ciężkie, która może spowodować blaknięcie koloru lub rdzewienie.
• Używać wewnątrz zlewu jako powierzchni do krojenia.

3 Instrukcja montażu

(Zobacz obraz 1) Uwagi: podczas instalacji należy nałożyć uszczelniac lub taśmę na gwint, na wypadek nieszczelności.

4 Konserwacja i czyszczenie

Po użyciu należy wyczyścić produkt przez pocieranie powierzchni nierdzewnej czystą, wilgotną szmatką i wytrzeć do sucha. Unikaj fluoru z produktów gospodarstwa domowego, wybielaczy, żywności, środków do czyszczenia srebra, siarki i kwasu solnego, które mogą powodować potencjalne uszkodzenia korozyjne zlewu.

SE

1 Inledning

Överensstämmelse Denna produkt överensstämmer med EG-förordning 1935/2004 om material och föremål som är avsedda att komma i kontakt med livsmedel.

2 Varningar och personlig säkerhet

2.1 "Vad man kan göra"
• Rengör diskbänken varje dag genom att noggrant skölja med en mild tvål och varmt vatten och sedan torka rent.
• Skrubba regelbundet med en mjuk trasa i ådringarnas riktning för extra förebyggande rengöring.
• Håll diskbänken fri från kvarvarande vatten eftersom det kan bygga upp mineraler, vilket påverkar din diskbänks utseende.
• Svåra fläckar bör tas bort genom att skrubba i ådringarnas riktning med ett mild badrumsrengöringsmedel såsom Comet. Skölj alltid diskbänken noggrant efter du har använt rengöringsmedel och torka rent.
• Rengör mineralrester som bygfts upp med en mild lösning vinäger och vatten följt av noggrant sköljning med vatten.
• Ta bort repor med Scotch-Brite och rengöringsmedel i ådringarnas riktning.
REKOMMENDERAS INTE FÖR SPEGELRENGÖRING.
2.2 "Vad man inte bör göra"
• Låt inte mat- eller dryckesrester samt metallprodukter stå kvar på diskbänkens yta.
• Lämnna inte kastruller eller liknande i handfatet över en lång tid; järnpartiklar utvecklar ofta rostfläckar i den rostfria ståltytan.
• Använd inte ställull eller liknande eftersom det skadar diskbänken och bildar missfärgningar.
• Ställ inte varma pannor eller andra köksartiklar direkt på diskbänken.
• Lämnna aldrig gummimattor eller rengöringssvampar på diskbänken över natten eftersom detta kommer att fånga vattnet och detta kan missfärga diskbänkens yta.
• Använd inte rengöringsprodukter som innehåller svavelsyra eller saltsyra eftersom detta kommer att skada diskbänken.
• Låt aldrig diskbänken komma i kontakt med vatten som består av tungmetaller vilket kan missfärga eller orsaka rostbildning.
• Använd aldrig diskbänken som en skärbräda.

3 Monteringsinstruktioner

(Se bild 1) Observera: Vid installation, applicera en tätning eller tätningstejp på skruvgången vid läckage.

4 Underhåll och rengöring

Efter användning, vänligen rengör produkten genom att skrubba det rostfria stålet med en ren, fuktig trasa och torka rent. Undvik fluorid från hushållsprodukter såsom blekmedel, mat, rengöringsmedel för silver, svavel- och saltsyrebaserade rengöringsmedel som kan orsaka potentiell korrosionsskada på diskbänken.

ES

1 Introducción

Conformidad Este producto cumple con el Reglamento CE 1935/2004 sobre materiales y artículos destinados a entrar en contacto con alimentos.

2 Advertencias y seguridad personal

2.1 "Lo que debe hacer"
• Limpie el fregadero todos los días enjuagando bien con un jabón suave y agua tibia y luego séquelo.
• Frote ligeramente con un paño suave en la dirección de las líneas de las vetas de forma regular para una limpieza preventiva adicional.
• Mantenga el fregadero libre de agua estancada ya que esto puede causar una acumulación de depósitos minerales, lo que puede afectar la apariencia de su fregadero.
• Cualquier mancha rebelde debe eliminarse frotando en la dirección de la veta con un abrasivo suave como Comet. Siempre

enjuague bien el fregadero después de usar cualquier agente de limpieza y séquelo.

- Limpie los depósitos minerales acumulados con una solución suave de vinagre y agua, seguido de un lavado a fondo con agua.
- Elimine los rasguños con una almohadilla y un agente de limpieza Scotch-Brite frotando en la dirección de la veta. NO RECOMENDADO PARA ACABADO ESPEJO.
- 2.2 "Lo que no debe hacer"**
 - No permita que los residuos de alimentos o bebidas, así como los productos metálicos enlatados, permanezcan en la superficie del fregadero.
 - No deje ollas, utensilios de cocina de acero o utensilios en el fregadero durante un período prolongado, las partículas de hierro a menudo desarrollan manchas de óxido en la superficie del acero inoxidable.
 - No use lana de acero o estropajo, ya que daña la superficie del fregadero y causa decoloración.
 - No coloque recipientes calientes u otros productos de cocina directamente en el fregadero.
 - Nunca deje tapetes de goma, esponjas o almohadillas de limpieza en el fregadero durante la noche, ya que esto atrapará el agua y podría manchar y decolorar la superficie del fregadero.
 - No utilice productos de limpieza de desagües que contengan ácido sulfúrico o clorhídrico ya que esto dañará el fregadero. Los limpiadores de plata también pueden contener ácidos que podrían dañar la superficie del fregadero.
 - Nunca deje que el fregadero entre en contacto con agua que contenga metales pesados que pueden hacer que su color se desvanezca o se oxide.
 - Nunca use el interior del fregadero como superficie de corte.

3 Instrucciones de instalación

(Ver imagen 1) Observaciones: Durante la instalación, aplique sellador o cinta adhesiva en la rosca del tornillo en caso de fugas.

4 Mantenimiento y limpieza

Después del uso, limpie el producto frotando la superficie de acero inoxidable con un paño limpio y húmedo y séquelo. Evite el fluoruro de los productos de uso doméstico, la lejía, los alimentos, los productos de limpieza de plata, el azufre y los productos de limpieza con ácido clorhídrico que pueden causar daños potenciales por corrosión en el fregadero.

DK

1 Introduktion

Overholdelse Dette produkt overholder EC-ordningen 1935/2004 vedrørende materialer og artikler bestemt til at komme i kontakt med fødevarer.

2 Advarsler og personlig sikkerhed

2.1 Dette skal du gøre

- Rengør vasken hver dag ved at skylle den grundigt med en mild sæbe og varmt vand. Tør den derefter af.
- Gnub det med en blød klud i retning af fibrene med jævne mellemrum for yderligere forebyggende rengøring.
- Hold vasken fri for vand, da dette kan forårsage en opbobning af mineralforekomster, hvilket kan påvirke din vask udsøende.
- Genstridige pletter skal fjernes ved at skrubbe i retning af fibrene ved at bruge et mildt slibemiddel såsom Comet.
- Syl altid vasken omhyggeligt efter brug af rengøringsprodukter, og tør den derefter af.
- Rengør eventuelle mineralforekomster med et mildt opløsningsmiddel bestående af eddike og vand, og skyl derefter grundigt med vand.
- Fjern ridser med en Scotch-Brite-svamp og et rengøringsmiddel ved at gnubbe i retning af fibrene. ANBEFALES IKKE TIL SPEJLE.
- 2.2 Dette skal du ikke gøre**
 - Lad ikke mad- eller drikkevarerester samt produkter i metalåser forblive på vaskens overflade.
 - Efterlad ikke gryder, køkkengrej i stål eller redskaber i vasken i længere tid; jernpartikler udvikler ofte rustpletter på overflader i rustfrit stål.
 - Anvend ikke ståluld eller skuresvampe, da det kan beskadige vaskens overflade og forårsage misfarvning.
 - Placér ikke varme pander eller andet køkkengrej direkte i vasken.
 - Efterlad aldrig gummimåtter, svampe eller rengøringssvampe/-klude i vasken natten over, da dette vil forhindre vand i at løbe ud, hvilket kan plette eller misfarve vaskens overflade.
 - Brug ikke afløbsrens, der indeholder svovlsyre eller saltsyre, da disse vil beskadige vasken. Svølvrengøringsmidler kan også indeholde syrer, der kan beskadige vaskens overflade.
 - Lad aldrig vasken komme i kontakt med vand, der indeholder tungmetaller, da det kan få vasken til at falme eller ruste.
 - Anvend aldrig vaskens inderside som en overflade til at skære på.

3 Installationsinstruktioner

(Se billede 1) Bemærkninger: Sæt venligst tætningsprodukter eller selvklebende tape på gevindskruen under monterng i tilfælde af lækager.

4 Vedligeholdelse og rengøring

Rengør venligst produktet efter brug ved at gnubbe den rustfrie overflade med en ren, fugtig klud, og tør den derefter af. Undgå fluorid fra husholdningsartikler, blegemiddel, fødevarer, svølvrengøringsmidler, svovl og rengøringsmidler med saltsyre, da det potentielt kan forårsage korrosionsskader på vasken.

NO

1 Introduksjon

Konformitet Dette produktet er i overensstemmelse med EC-regelverket 1935/2004 om materialer og gjenstander som er beregnet for å komme i kontakt med mat.

2 Advarsler og personvern

2.1 Gjør

- Rengjør vasken hver dag ved å skylle med mild såpe og varmt vann, og tørk den.
- Gni lett med en myk klut i retning av kornlinjene med jævne mellomrom for ytterligere forebyggende rengjøring.
- Hold vasken fri for stående vann, da dette kan føre til opphopning av mineralforekomster, noe som kan påvirke vaskens utseende.
- Eventuelle stø flekker bør fjernes ved å skrubbe i retning av kornet ved hjelp av et mildt slipemiddel. Skyll alltid vasken grundig etter bruk av rengøringsmiddel og tørk den.
- Rengjør eventuelle mineralforekomster oppbygd med en mild løsning av eddik og vann etterfulgt av grundig spyling med vann.
- Fjern eventuelle riper med en svamp og rengjøringsmiddel, og gni i retning av kornet. IKKE ANBEFALT FOR SPEIL.
- 2.2 Ikke gjør**
 - Ikke la mat- eller drikkerester samt hermetikkprodukter forbli på vaskens overflate.
 - Ikke la kjeler, stålkokere eller kjøkkenutstyr ligge i vasken i lengre perioder ettersom jernpartikler ofte utvikler rustflekker i overflaten av rustfritt stål.
 - Ikke bruk stållull eller skuresvamp, da det skader vasken og forårsaker misfarging.
 - Ikke sett varme panner eller andre kjøkkenprodukter rett i vasken.
 - La aldri gummimatter, svampe eller rengjøringsputer ligge i vasken over natten, da dette vil samle vann, og kan etterlegge flekker og misfarge vasken.
 - Ikke bruk dreneringsprodukter som inneholder svovelsyre eller saltsyre, da dette vil skade vasken. Svølvrensere kan også inneholde syrer som kan skade vasken.
 - La aldri vasken komme i kontakt med vann som inneholder tungmetaller som kan gjøre at vasken mister farge eller blir rusten.
 - Bruk aldri innsiden av vasken som en skjæveroverflate.

3 Installasjonsguide

(Se bilde 1) Anmerkninger: Ved montering må du bruke tetningsmasse eller klebemiddel på skruetråden i tilfelle lekkasjer.

4 Vedlikehold og rengjøring

Rengjør produktet ved å gni den rustfrie overflaten med en ren, fuktig klut og tørk den. Unngå fluor fra husholdningsprodukter, blegemiddel, mat, svølvrensmidler, svovel og rengjøringsprodukter med saltsyre som kan forårsake potensielle korrosjonsskader på vasken.

PT

1 Introdução

Conformidade Este produto está em conformidade com o Regulamento CE 1935/2004 sobre materiais e artigos destinados a entrar em contacto com alimentos.

2 Avisos e segurança pessoal

2.1 A fazer

- Limpe o lava-louça todos os dias com sabão neutro e água morna e depois seque-o.
- Esfregue levemente e regularmente com um pano macio na direção das linhas dos grãos, para uma limpeza preventiva adicional.
- Mantenha o lava-louça livre de qualquer água parada, uma vez que tal pode causar acumulação de depósitos minerais e assim afetar o seu aspeto.
- Qualquer mancha mais resistente deve ser removida esfregando na direção do grão e utilizando para o efeito um agente abrasivo suave. Lave sempre o lava-louça cuidadosamente após utilizar qualquer agente de limpeza e seque-o.
- Limpe quaisquer depósitos minerais acumulados com uma solução suave de vinagre e água, seguido de uma lavagem completa com água.
- Remova qualquer arranhão com uma esponja Scotch-Brite e esfregando o agente de limpeza na direção do grão. NÃO RECOMENDADO PARA O ACABAMENTO DO ESPELHO.
- 2.2 A não fazer**
 - Não permita que restos de alimentos ou bebidas, bem como produtos enlatados de metal, permaneçam na superfície do lava-louça.
 - Não deixe panelas ou utensílios no lava-louça durante um longo período de tempo. As partículas de ferro desenvolvem frequentemente manchas de ferrugem na superfície do aço inoxidável.
 - Não utilize palha de aço ou um esfregão, pois danifica a superfície do lava-louça e causa decoloração.
 - Não coloque panelas quentes ou outros produtos de cozinha diretamente no lava-louça.
 - Nunca deixe tapetes de borracha, esponjas ou utensílios de limpeza no lava-louça durante a noite, pois tal irá reter a água e poderá manchar e decolorir a superfície do lava-louça.
 - Não utilize produtos de limpeza de canos/desentupimento que contemham ácido sulfúrico ou clorídrico, pois tal pode danificar o lava-louça. Os produtos para limpar prata também podem conter ácidos que poderão igualmente danificar a superfície do lava-louça.
 - Nunca deixe o lava-louça entrar em contacto com água que contenha metais pesados que o poderão desbotar ou enferrujar.
 - Nunca utilize o interior do lava-louça como uma superfície de corte.

3 Instruções de instalação

(Ver imagem 1) Observações: durante a instalação, aplique fita isoladora ou adesiva na rosca do parafuso em caso de vazamentos.

4 Manutenção e limpeza

Após a utilização, limpe o produto esfregando a superfície de aço inoxidável com um pano limpo e húmido e seque-o. Evite a utilização de flúor proveniente de produtos domésticos, lixívia, alimentos, produtos de limpeza de pratas, enxofre e produtos de limpeza com ácido clorídrico, que podem causar corrosão no lava-louça.

RO

1 Introducere

Conformitate cu norme Acest produs este conform cu Regulamentul CE 1935/2004 privind materialele și articolele destinate să vină în contact cu alimentele.

2 Avertismente și siguranță personală

2.1 „Ce să faceți”

- Curățați chiuveta în fiecare zi, spălând-o bine cu săpun blând și apă caldă, apoi ștergeți-o până se usucă.
- Se curăță ușor cu o cârpă moale în direcția liniilor de granulație, în mod regulat, pentru o curățare preventivă suplimentară.
- Țineți chiuveta fără apă care stagnează, deoarece aceasta poate determina acumularea de depozite minerale, care pot afecta aspectul chiuvetei.
- Orice pete persistente trebuie îndepărtate prin șpălere în direcția granulației folosind un abraziv blând, cum ar fi Comet. Întotdeauna clățiți chiuveta bine după ce ați folosit orice agent de curățare și ștergeți-o până este uscată.
- Curățați toate depunerile minerale cu o soluție blândă de oțet și apă urmată de o clătire minuțioasă cu apă.
- Îndepărtați orice zgărituri cu o lavetă Scotch-Brite și un agent de curățare, frecând în direcția granulației. NU SE RECOMANDĂ PENTRU FINISAREA DE TIP OGLINDĂ.
- 2.2 „Ce să nu faceți”**
 - Nu permiteți ca reziduurile de alimente sau băuturi, precum și produsele din conserve metalice să rămână pe suprafața chiuvetei.
 - Nu lăsați oale, vase de oțel sau ustensile în chiuvetă pentru o perioadă îndelungată; particulele de fier dezvoltă adesea pete de rugină pe suprafața din oțel inoxidabil.
 - Nu folosiți un șpălător din oțel sau o lavetă abrazivă de curățare deoarece aceasta poate afecta suprafața chiuvetei și poate provoca decolorarea.
 - Nu puneți direct în chiuvetă țigări fierbinți sau alte produse de bucatărie fierbinți.
 - Nu lăsați niciodată suporturi din cauciu, bureți sau lavete de curățare în chiuvetă peste noapte deoarece acestea vor reține apă și ar putea păta și decolora suprafața chiuvetei.
 - Nu folosiți niciun produs de curățare a scurgerilor care conține acid sulfuric sau acid clorhidric, deoarece acestea vor deteriora chiuveta. De asemenea, agenții de curățare cu argint pot conține acizi care ar putea deteriora suprafața chiuvetei.
 - Nu lăsați niciodată chiuveta să intre în contact cu apă care conține metale grele, ce i-ar putea estompa culoarea sau ar putea determina ruginirea acesteia.
 - Nu utilizați niciodată interiorul chiuvetei ca suprafață de tăiere.

3 Instrucțiuni de instalare

(Vezi imaginea 1) Observații: În timpul instalării, aplicați material de etanșare sau bandă adezivă pe filetul surubului în cazul unor scurgeri.

4 Întreținere și curățare

După utilizare, curățați produsul prin frecarea suprafeței inoxidabile cu o cârpă curată și umedă și ștergeți-o până se usucă. Evitați fluorurile din produsele de uz casnic, produsele de înălbire, alimentele, materialele și produsele de curățare cu argint, cu sulf și acid clorhidric, care ar putea provoca chiuvetei deteriorări prin coroziune.

SI

1 Predstavitev

Skladnost Ta izdelek je skladen z urebbo ES 1935/2004 o materialih in izdelkih, namenjenih za stik z žilivi.

2 Opozorila in osebna varnost

2.1 "Da"

- Korito vsak dan dobro operite s temeljitim spiranjem z blago milnico in toplo vodo ter nato obrišite do suhega.
- Redno nežno brišite z mehko krpo v smeri zrnastih linij za dodatno preventivno čiščenje.
- Korito naj ne vsebuje stoječe vode, saj lahko to povzroči nastanek mineralnih usedlin, ki lahko vplivajo na videz vašega korita.
- Vse trdovratne madeže je treba odstraniti s čiščenjem v smeri zrn z uporabo blagega abraziva, kot je Comet. Po uporabi čistilnega sredstva vedno temeljito sperite pomivalno korito in ga obrišite do suhega.
- Use mineralne usedline očistite z blago raztopino kisa in vode, nato temeljito sperite z vodo.
- Odstranite praske z blazinico Scotch-Brite in čistilnim sredstvom ter drgnite v smeri zrn. NI PRIPOROČENO ZA ZRCALNE POVRŠINE.
- 2.2 "Ne"**
 - Ne pustite, da ostanki hrane ali pijače kot tudi proizvodi iz kovinskih konzerv ostanejo na površini pomivalnega korita.
 - Ne puščajte loncev, jeklenih posod ali pripomočkov v pomivalnem koritu dlje časa; delci železa pogosto povzročijo madeže rje na površini nerjavečega jekla.
 - Ne uporabljajte jeklene volne ali čistilne gobice, ker škoduje površini korita in povzroči razbarvanje.
 - Ne postavljajte vročih posod ali drugih kuhinjskih izdelkov neposredno v pomivalno korito.
 - Nikoli ne puščajte gumijastih podstavkov, gobic ali čistilnih gobic v pomivalnem koritu čez noč, ker bo to ujeelo vodo, kar lahko povzroči madeže in razbarva površino korita.
 - Ne uporabljajte čistilnih sredstev, ki vsebujejo ali klorovodikovo kislino, saj lahko poškodujete pomivalno korito. Sredstva za čiščenje srebro lahko vsebujejo tudi kisline, ki lahko poškodujejo površino korita.
 - Nikoli ne dovolite, da kuhinjsko korito pride v stik z vodo, ki vsebuje težke kovine in lahko povzroči bledenje barv ali rjavenje.
 - Notranjosti kuhinjskega korita nikoli ne uporabljajte kot površino za rezanje.

3 Navodila za namestitev

(Glej sliko 1) Opombe: Med nameščanjem nanesite tesnilno maso ali lepilni trak na navojni vijak v primeru puščanja.

4 Vzdrževanje in čiščenje

Po uporabi očistite izdelek tako, da podrgnete nerjavečo površino s čisto, vlažno krpo in jo obrišete. Izogibajte se fluoridom iz gospodinjiskih izdelkov, belilom, hrani, čistilom za srebro, žveplu in klorovodikovi kislini, saj lahko povzročijo korozijo in škodo na koritu.

HU

1 Bevezetés

Megfelelőség Ez a termék megfelel az élelmiszerekkel érintkezésbe kerülő anyagokról szóló 1935/2004/EK rendeletnek.

2 Figyelmeztetések és személyes biztonság

2.1 Ajánlott

- A mosogatógagylót minden nap meleg, szappanos vízzel mossa át, majd törölje szárazra.
- A további, megelőző tisztítás érdekében rendszeresen gyengéden dörzsölje meg a lefolyó irányába egy puha ruhával.
- Ne hagyjon vizet állni a mosogatógagylóban, mert így ásványi anyagok rakódhatnak le, melyek befolyásolhatják a mosogató kinézetét.
- A makacs szennyeződések a lefolyó irányába történő dörzsöléssel és kímélő tisztítószér (pl. Comet) használatával érheti el. Tisztítószér használatát követően mindig alaposan öblítse ki a mosogatógagylót és törölje szárazra.
- Az ásványi anyagos lerakódásokat lágy ecetes-vizes oldattal távolítsa el, majd alaposan öblítse le vízzel.
- A karcolásokat Scotch-Bite szivaccsal és tisztítószerral, a szemcsé irányába történő dörzsöléssel távolíthatja el. TÚKÖRÉNYEZÉS ESETÉN NEM AJÁNLOTT.
- 2.2 Nem ajánlott**
 - Ne hagyjon ételel- vagy italmaradékot, illetve fémdobozokat a mosogató felületén.
 - Ne hagyjon fazekakot, acélből készült konyhai eszközöket/edényeket a mosogatógagylóban hosszabb ideig: a vasrészecskék gyakran rozsdafoltokat képeznek a rozsdamentes acélfelületen.
 - Ne használjon fémgyapotot vagy sűrűlőszivacsot, mert ezek károsítják a mosogató felszínét, valamint elszélesződést okoznak.
 - Ne helyezzen forró serpenyőt vagy egyéb konyhai eszközöt közvetlenül a mosogatógagylóba.
 - Ne hagyjon gumiszőnyegeket, szivacsokat vagy tisztítópárnákat éjszakára a mosogatóban, mert ezek megfogják a vizet, valamint foltokat és elszíneződést okozhatnak a felületén.
 - Ne használjon ként vagy sósvat tartalmazó lefolyótisztító terméket, mert az károsítja a mosogatót. Az ezüsttisztítók szintén tartalmazhatnak olyan savakat, melyek károsítják a mosogatógaglyó felszínét.
 - Ne hagyja, hogy a mosogatógagyló vizet tartalmazó nehézfémel érintkezzen, mert elszíneződést vagy rozsdásodást okozhat.
 - Soha ne használja a mosogató belsejét vágófelületként.

3 Összeszerelési útmutató

(Lásd a 1. képet) Megjegyzések: A beszerelés során a szivárgás megelőzése érdekében vonja be a csavarmenteket tömítővel vagy ragasztószalaggal.

4 Karbantartás és tisztítás

Használat után, kérjük, dörzsölje át a rozsdamentes felületet tiszta, nedves ruhával, majd törölje szárazra. Kerülje a háztartási termékekből, fehérítőből, ételekből, ezüsttisztító termékekből származó fluorid, a kén és a sósvas tisztítószerek használatát, mert ezek korróziót okozhatnak.

CZ

1 Úvod

Konformace Tento produkt podléhá nařízení ES 1935/2004 o materiálech a předmětech určených pro styk s potravinami.

2 Varování a osobní bezpečnost

2.1 Co dělat

- Každý den umyvadlo očistěte mírným čistícím prostředkem s teplou vodou a poté utřete do sucha.
- Pravidelně preventivně otrejte umyvadlo ve směru žil pomocí měkkého hadříku.
- Nenechávejte v umyvadle stát vodu, mohly by se v něm začít tvořit nánosy vodního kamene, což by mohlo mít neblahý vliv na vzhled umyvadla.
- Na veskeré skvrny, které nejdou očistit běžným způsobem, použijte mírné čistiádo, jako je Pronto, a skvrny odhrňte po směru lnií. Po každém použití čistícího prostředku umyvadlo řádně opláchněte a oťete do sucha.
- Nánosy vodního kamene očistěte pomocí mírného roztoku octa a vody a následně pečlivě opláchněte vodou.
- Veskeré škvrabance zahlaďte pomocí drátěnky a čistícího prostředku tak, že budete drhnout po směru žil. NEDOPORUČUJEME PRO POVrchY SE ZRCADLOVOU ÚPRAVOU.
- 2.2 Co nedělat**
 - Nenechávejte v umyvadle ležet zbytky jídla a nápojů nebo kovové plechovky.
 - Nenechávejte v umyvadle ležet hrnce, pánve, ocelové nádoby a kuchyňské potřeby delší dobu; částice železa na nerezovém povrchu vytvoří rezavé skvrny.
 - Nepoužívejte drátěnku nebo podobné produkty, které by mohly poškodit povrch umyvadla a znehodnotí jeho barvu.
 - Horké hrnce nebo jiné kuchyňské potřeby nepokládejte přímo do dřezu.
 - Nikdy nenechávejte v umyvadle gumové podložky, houby nebo hadry přes nos, tyto potřeby mohou zadržovat vodu, která může zbarvit povrch umyvadla.
 - K čištění odpadu nepoužívejte produkty s obsahem kyseliny sirové nebo chlorovodíkové, došlo by tak k poškození umyvadla. Čistící prostředky na stříbro mohou též obsahovat kyseliny, které mohou umyvadlo poškodit.
 - Nikdy do umyvadla nevylévejte vodu s obsahem těžkých kovů, barva umyvadla by tak mohla vyblednout nebo zrezivět.
 - Nikdy dno dřezu nepoužívejte místo krájecího prkénka.

3 Pokyny k instalaci

(Viz obrázek 1) Poznámky: Během instalace sifon utěsněte nebo jej omeťte lepicí páskou, aby nedošlo k případným unikům vody.

4 Údržba a čištění

Po každém použití očistěte nerezový povrch produktu pomocí čistého, navlhčeného kusu látky a poté jej utřete do sucha. Vyhýbejte se fluoridů z různých domácích produktů, bělidlům, zbytkům jídla, produktům pro čištění stříbra a čistícím prostředkům s obsahem kyseliny chlorovodíkové, které by mohly mít za následek rezivění dřezu.

SK

1 Úvod

Súlad Tento výrobok je v súlade s Nariadením ES 1935/2004 o materiáloch a predmetoch určených na styk s potravinami.

2 Upozornenia a osobná bezpečnosť

2.1 "Čo robiť"
• Umývadlo každý deň umyte dôkladným opláchnutím teplou vodou s jemným mydlom a potom ho dosucha utrite.
• Pre dodatočné preventívne čistenie jemne utrite mäkkou handričkou v smere línií.
• V umývadle nenechávajte stojatú vodu, pretože to môže spôsobiť nahromadenie minerálnych usadenín, čo môže ovplyvniť vzhľad vášho umývadla.
• Všetky odolné škvrny môžete vydrhnúť v smere línií jemným abrazívnym čistiacim prostriedkom, ako napríklad Comet. Po použití čistiaceho prostriedku vždy umývadlo dôkladne opláchnite a do sucha utrite.
• Všetky minerálne usadeniny očistíte jemným roztokom octu a vody a následne ich dôkladne opláchnite vodou.
• Škrabance odstránite vydrhnutím hubkou Scotch-Brite a čistiacim prostriedkom v smere línií.
NEODPORÚČA SA PRI ZKRADLOVOM POVRCHU.
2.2 "Co nerobiť"
• Na povrchu umývadla nenechávajte zvyšky potravín a nápojov, a ale aj kovové konzervy.
• Nenechávajte hrnce, ocefový riad alebo kuchynské náradie v umývadle po dlhšiu dobu. Častice železa často vytvárajú na povrchu nerezovej ocele hrdzavé škvrny.
• Nepoužívajte ocefovú drôtenku alebo drsnú hubku, pretože tieto poškodzujú povrch umývadla a spôsobuje zmenu farby.
• Horúce panvice alebo iné kuchynské výrobky nekladte priamo do umývadla.
• Nikdy nenechávajte gumené rohože, špongie alebo čistiace hubky v umývadle cez noc, pretože zachytávajú vodu a mohli by znečistiť a zafarbiť povrch umývadla.
• Nepoužívajte žiadne čistiace prostriedky na odpadové potrubie s obsahom sýry alebo kyseliny chlorovodíkovej, pretože by to mohlo poškodiť umývadlo. Čističe strieبرا môžu tiež obsahovať kyseliny, ktoré by mohli povrch umývadla poškodiť.
• Zabráňte kontaktu umývadla s vodou obsahujúcou fažké kovy, ktoré môžu spôsobiť jeho vyblednutie alebo zhrdzavenie.
• Vnútro umývadla nikdy nepoužívajte ako plochu na rezanie.

3 Návod na inštaláciu

(Pozri obrázok 1) Poznámky: v prípade netesností pri montáži naneste prosím tesniacu alebo lepiacu pásku na závit skrutky.

4 Údržba a čistenie

Po použití, prosím, vyčistite produkt čistou, vlhkou handričkou a utrite ho do sucha. Vyhňte sa fluoridom z výrobkov pre domácnosť, bieliadlám, potravinám, čistiacim prostriedkom na striebro a čistiacim prostriedkom s kyselinou chlorovodíkovou alebo sírovou, ktoré môžu potenciálne spôsobiť poškodenie umývadla hrdzou.

HR

1 Uvod

Sukladnost Ovaj proizvod u skladu je s Uredbom 1935/2004 EZ-a o materijalima i predmetima koji dolaze u dodir s hranom.

2 Upozorenja i osobna sigurnost

2.1 "Što raditi"
• Očistite sudoper svaki dan temeljito ga ispirući blagim sapunom i toplom vodom te ga osušite.
• Redovito lagano istrljajte mekom krpom u smjeru linija za dodatno preventivno čišćenje.
• Ne držite stajaću vodu u sudoperu jer to može uzrokovati nakupljanje mineralnih naslaga, što može utjecati na izgled vašeg sudopera.
• Sve tvrdokorne mrlje treba ukloniti ribanjem u smjeru linija pomoću blagog abrazivnog sredstva kao što je Comet. Nakon upotrebe bilo kojeg sredstva za čišćenje uvijek temeljito isperite sudoper i osušite ga.
• Očistite sve mineralne naslage blagom otopinom octa i vode, a zatim temeljito isperite vodom.
• Uklonite sve oregrobitne spužvicom Scotch-Brite i sredstvom za čišćenje, trljajući u smjeru linija.
NE PREPORUČUJE SE ZA ZRCALNI PREMAZ.
2.2 "Što ne raditi"
• Ne dopustite da ostaci hrane ili pića, kao i proizvodi u metalnim limenkama, ostanu na površini sudopera.
• Ne ostavljajte lonce, čelično posuđe ili pribor u sudoperu duže vrijeme; čestice željeza često stvaraju mrlje hrde na površini od nehrđajućeg čelika.
• Ne upotrebljavajte čeličnu vunu ili spužvicu za ribanje jer oštećuju površinu sudopera i uzrokuju promjenu boje.
• Ne stavljajte vruće posuđe ili druge kuhinjske proizvode izravno u sudoper.
• Nikad ne ostavljajte gumene podloške, spužve ili spužvice za čišćenje u sudoperu preko noći jer će to zadržati vodu i može zamrljati površinu sudopera te uzrokovati promjenu boje.
• Ne upotrebljavajte sredstva za čišćenje odovoda koja sadrže sumpornu ili klorovodičnu kiselinu jer će to oštetiti sudoper. Sredstva za čišćenje srebra mogu također sadržavati kiseline koje bi mogle oštetiti površinu sudopera.
• Nikad ne dopustite da sudoper dođe u kontakt s vodom koja sadrži teške metale zbog kojih boja sudopera može izbljediti ili sudoper može zhrdati.
• Nikad ne upotrebljavajte unutarnju stranu sudopera kao površinu za rezanje.

3 Upute za sastavljanje

(Pogledajte sliku 1) Napomene: Prilikom ugradnje, stavite brtvilo ili ljepljivu traku na navoj vijka za slučajeve curenja.

4 Održavanja i čišćenja

Nakon uporabe očistite proizvod trljajući površinu od nehrđajućeg čelika čistom, vlažnom krpom i osušite. Izbjegavajte fluorid iz proizvoda za kućanstvo, izbjeljivač, hranu, materijale za čišćenje srebra, sumpor i sredstva za čišćenje s klorovodičnom kiselinom koja mogu prouzročiti korozivjska oštećenja na sudoperu.

FI

1 Esittely

Vastaavuus Tämä tuote vastaa EC-säädöstä 1935/2004 materiaaleille ja tuotteille, joiden odotetaan tulevan kosketuksiin ruoan kanssa.

2 Varoitukset ja henkilökohtainen turvallisuus

2.1 Tee näin
• Puhdista pesuallas kunnolla joka päivä huuhtelemalla se miedolla saippualla ja lämpimällä vedellä, pyyhi se sitten kuivaiksi.
• Hankaa säännöllisesti kevyesti pehmeällä liinalla syiden mukaan ylimääräisenä, ehkäisevänä puhdistuksena.
• Pidä seisova vesi pois pesualtaasta, sillä tämä voi johtaa mineraali jämien kerääntymiseen, joka voi vaikuttaa pesuallasta ulkonäköön.
• Sitkeät tarhat tulee poistaa hankaamalla syiden suuntaisesti kevyellä puhdistusaineella, kuten Comet. Huuhtele pesuallas aina puhdistuksen jälkeen ja pyyhi se kuivaiksi.
• Puhdista mineraalikerääntymät miedolla etikka- ja veseiseoksella, huuhtele sen jälkeen huolellisesti vedellä.
• Poista kaikki naarmut karhunkielellä ja puhdistusaineella, hankaamalla syiden suuntaisesti.
EI SUOSITELLA PEILILUIMEISTELYYN.
2.2 Älä tee näin
• Älä jätä ruoka- ja juomajäämiä tai metallisäilyketoitteita pesuallaan pinnalle.
• Älä jätä kattiloita, teräsastioita tai kettiövälineitä pesuallaan pinnalle pitkäksi ajaksi; rautahiukset joutavat ruostepisteisiin ruostumattomalla teräspinnalla.
• Älä käytä teräsவில்لا tai hankaussientä, sillä se vahingoittaa pesuallan pintaa ja aiheuttaa värjäytymistä.
• Älä laita kuumia kattiloita tai muita kettiötuoitteita suoraan pesuallalle.
• Älä koskaan jätä kumimattoja, sieniä tai puhdistussieniä pesuallalle yön yli, tämä aiheuttaa veden jäämisen pinnalle ja voi tahraa ja värjätä pesuallan pintaa.
• Älä käytä mitään viemärinpuhdistusainetta, joka sisältää rikki- tai suolahappoa, sillä tämä vahingoittaa pesuallasta.
Hopeanpuhdistusaineet voivat myös sisältää happoja, jotka voivat vahingoittaa pesuallan pintaa.
• Älä koskaan päästä raskasmetalleja sisältävää vettä kosketuksiin pesuallan kanssa, jotka voivat saada sen haalistumaan tai ruostumaan.
• Älä koskaan käytä pesuallasta leikkuupintana.

3 Asennusohjeet

(Katso kuva 1) Huomioita: Kun asennat, käytä tiivisteliimaa tai kierreiteippiä ruuvien kierteissä vuotojen välttämiseksi.

4 Huolto ja puhdistus

Käytön jälkeen ole hyvä j puhdista tuote hankaamalla ruostumaton pinta puhtaaksi kostealla, puhtaalla liinalla ja pyyhi se kuivaiksi. Vältä fluoridia sisältäviä kodinhoitotuotteita, valkaisuainetta, ruokaa, hopeanpuhdistusainetta sekä suolahappoa sisältäviä puhdistusaineita, jotka voivat johtaa pesuallan korroosioon.

LT

1 Įvadas

Atitiktis Šis gaminys atitinka EB reglamentą 1935/2004 dėl medžiagų ir gaminių, skirtų liestis su maistu.

2 Įspėjimai ir asmeninė sauga

2.1 Darykite
• Kriauklę valykite kiekvieną dieną kruopščiai ją plaudami švelniu muilu ir šiltu vandeniu. Tuomet nusauskinkite.
• Reguliariai švelniai patrinkite minkšta šluoste grūdų linijos kryptimi, - taip išvengsite papildomo valymo.
• Kriauklėle nelaikykite stovinčio vandens, tai gali sukelti mineralinių nuosėdų susidarymą, kuris gali turėti įtakos jūsų kriauklės išvaizdai.
• Bet kokios įsienėjusios dėmės turi būti pašalintos naudojant švelnią abrazyvinę medžiagą, tokią kaip Comet, šveičiant grūdų struktūros kryptimi. Po bet kokio valiklio naudojimo, kriauklę kruopščiai išskalaukite ir nusauskinkite.
• Bet kokias mineralines nuosėdas išvalykite švelniu acto ir vandens tirpalu bei kruopščiai nuplaukite vandeniu.
• Bet kokius įbrėžimus pašalinkite naudodami Scotch-Brite padą ir valiklį bei trindami grūdų struktūros kryptimi.
NEREKOMENDUOJAMA NAUDOTI VEIDRODŽIAM.
2.2 Nedarykite
• Ant kriauklės paviršiaus nepalikite maisto ar gėrimų likučių bei metalines skardines esančių produktų.
• Nepalikite puodų, pilninių indų ar įrankių kriauklėje ilgam laikui; dėl geležies dalelių nerūdijančio plieno paviršuje dažnai atsiranda rudiųjų dėmės.
• Nenaudokite plieno vilnos ar šveitimo padų, - tai gali pažeisti kriauklės paviršių ir sukelti spalvos pasikeitimą.
• Nedėkite karštų keptuvių ar kitų virtuvės reikmenų tiesiai į kriauklę.
• Niekada nepalikite

gaminį kilimėliu, kempiniu ar valymui skirtų padų kriauklėje per naktį, - tai gali kriauklę užkimšti, o kriauklės paviršius gali nusidažyti ar prarasti spalvą.
• Nenaudokite jokių kanalizacijos vamzdžių valymo priemonių, kurių sudėtyje yra sieros ar druskos rūgšties, - tai kriauklę pažeis.
Sidabru skirtų valiklių sudėtyje taip pat gali būti rūgščių, kurios gali pažeisti kriauklės paviršių.
• Neleiskite kriauklei liestis su vandeniu, kurio sudėtyje yra sunkiųjų metalų, dėl kurių ji gali išblukti ar pradėti rudyti.
• Kriauklės vidaus niekada nenaudokite kaip pjovimui skirto paviršiaus.

3 Montavimo instrukcijos

(Žr. 1 paveikslėlį) Pastabos: jei montuojant atsiranda nuotėkis, užsandarinkite ar užklijuokite varžtų sriegius.

4 Atliekate priežiūros ir valymo darbus

Po naudojimo, gaminį išvalykite trindami nerūdijantį paviršių švaria, drėgna šluoste ir nusauskinkite. Venkite fluorido esančio buitiniuose gaminiuose, balikliuose, maiste, sidabru valymui skirtose priemonėse, acto ir druskos rūgšties pagrindu valymo priemonėse, - jis gali turėti įtakos galimai kriauklės korozijos sukeltai žalai.

GR

1 Εισαγωγή

Συμπόρφωση Αυτό το προϊόν είναι σύμφωνα με τον κανονισμό 1935/2004 σχετικά με τα υλικά και αντικείμενα που προορίζονται να έρθουν σε επαφή με τρόφιμα.

2 Προειδοποιήσεις και προσωπική ασφάλεια

2.1 Τι πρέπει να κάνετε:
• Καθαρίστε τον νεροχύτη καθημερινά, ξεπλένοντας καλά με ένα ήπιο καθαριστικό και ζεστό νερό και σκουπίστε τον έως ότου στεγνώσει.
• Τρίβετε ελαφρά με ένα μαλακό πανί κατά μήκος των γραμμών σε τακτική βάση ως προληπτικό καθαρισμό.
• Διατηρείτε τον νεροχύτη χωρίς στάσιμο νερό, καθώς αυτό μπορεί να προκαλέσει εναποθέσεις αλάτων, επηρεάζοντας την εμφάνιση του νεροχύτη α.σ.
• Κάθε έπιμονος λεκέσ πρέπει να αφαιρείται τρίβοντας κατά μήκος των γραμμών χρησιμοποίησης ένα ήπιο καθαριστικό λεαινόχο προϊόν.
Ξεπλένετε πάντα τον νεροχύτη προσεκτικά μετά τη χρήση ενός καθαριστικού και σκουπίστε τον έως ότου στεγνώσει.
• Καθαρίστε πιθανές εναποθέσεις αλάτων με ένα ήπιο διάλυμα ξιδονερο και κατόπιν ξεπλένετε καλά με νερό.
• Αφαιρέστε πιθανές γρατσουνιές με ένα σφουγγάρι καθαρισμού και καθαριστικό τρίβοντας κατά μήκος των γραμμών.
ΔΕ ΣΥΝΙΣΤΑΤΑΙ ΓΙΑ ΦΙΝΙΡΙΣΜΑ ΤΥΠΟΥ «ΚΑΘΡΕΦΤΗΣ».
2.2 Τι δεν πρέπει να κάνετε:
• Μην αφήνετε τα υπολείμματα τροφίμων ή ροφημάτων, καθώς και προϊόντα σε μεταλλικές κονσέρβες να παραμένουν στην επιφάνεια του νεροχύτη.
• Μην αφήνετε κατασφάρες, ατσάλινα μαγειρικά σκεύη ή εργαλεία κουζίνας στον νεροχύτη για μεγάλο χρονικό διάστημα. Τα σωματίδια σιδήρου αναπτύσσουν συχνά κηλίδες σκουριάς σε επιφάνειες από ανοξείδωτο ατσάλι.
• Μη χρησιμοποιείτε ατσάλιμαλλο ή σύρμα καθαρισμού καθώς καταστρέφει την επιφάνεια του νεροχύτη και προκαλεί αποχρωματισμό.
• Μην τοποθετείτε καυτά γνήνια ή άλλα σκεύη μαγειρικής απευθείας επάνω στον νεροχύτη.
• Μην αφήνετε ποτέ πατάκια από καουτσούκ, σφουγγάρια ή πανιά καθαρισμού στον νεροχύτη καθ' όλη τη διάρκεια της νύχτας, καθώς αυτό θα παλιώσειει νερό και θα μπορούσε να αφήσει λεκέδες και να αποχρωματίσει την επιφάνεια του νεροχύτη.
• Μη χρησιμοποιείτε καθαριστικά αποτελειώσεων που περιέχουν θειικό ή υδροχλωρικό οξύ, καθώς θα καταστρέψουν το νεροχύτη. Τα καθαριστικά αποηκμών μπορεί επίσης να περιέχουν οξέα που θα μπορούσαν να βλάψουν την επιφάνεια του νεροχύτη.
• Μην αφήνετε ποτέ τον νεροχύτη να έρχεται σε επαφή με νερό που περιέει βαρέα μέταλλα, τα οποία μπορεί να ξεβυρλιάσουν το χρώμα του ή να του προκαλέσουν σκουριά.
• Μη χρησιμοποιείτε ποτέ το εσωτερικό του νεροχύτη ως επιφάνεια κοπής.

3 Οδηγίες εγκατάστασης

(Βλέπε εικόνα 1) Παρατηρήσεις: Κατά την τοποθέτηση, παρακαλούμε εφαρμόστε σφραγιστικό ή κολλητική ταινία στο σπείρωμα για να αποφευχθεί πιθανή διαρροή.

4 Συντήρησης και καθαρισμός

Μετά τη χρήση, παρακαλούμε καθαρίζτε το προϊόν τρίβοντας την ανοξειδωτή επιφάνεια με ένα καθαρό, ψπό πανί και σκουπίστε την έως ότου στεγνώσει. Αποφύγετε τη χρήση φθορίου από προϊόντα οικιακής χρήσης, χλωρίνη, τρίψιμα, καθαριστικά αποηκμών, θείο και προϊόντα καθαρισμού με υδροχλωρικό οξύ που ενδέχεται να προκαλέσουν φθορά λόγω διάβρωσης στον νεροχύτη.

BG

1 Въведение

Съответствие Този продукт съответства на Регламент (ЕО) № 1935/2004 относно материалите и предметите, предназначени за контакт с храна.

2 Предупреждения и лична безопасност

2.1 Какво да правите
• Почиствайте мивката всеки ден с мек сапун, като изплакнете обилно с топла вода, след което я подсушете.
• Редовно изтривайте с мекa кърпа по посока на линиите на шарките за допълнително превантивно почистване.
• Премахвайте застояла се вода от мивката, тъй като това може да доведе до натрупване на минерални отлагания, които да повлияят на външния ѝ вид.
• Отстранете упритите петна, като търкате по посока на шарките с помощта на мек абразив като Comet.
Винаги изплаквайте мивката обилно, след като използвате почистващ препарат и я избършете до сухо.
• Почистете всички минерални натрупвания с мек разтвор на оцет и вода, след което щателно измийте с вода.
• Отстранете всякави драстотини с гъба Scotch-Brite и почистващ агент, като търкате по посока на шарката.
НЕ СЕ ПРЕПОРЪЧВА ПРИ ОГЛЕДЛАВНИ ФИНИШ.
2.2 Какво да не правите
• Не позволявайте върху повърхността на мивката да останат остатъци от храна или напитки, както и метални консервирани продукти.
• Не оставяйте тенджери, стоманени съдове за готвене или прибори в мивката за продължителен период от време.
Железните части често развиват петна от ръжда по повърхността на неръждаемата стомана.
• Не използвайте телена гъба или четка, тъй като те ще повредят повърхността на мивката и ще причинят обезцветяване.
• Не поставяйте горещи съдове или други кухненски продукти директно в мивката.
• Никога не оставяйте гумени подложки, гъби или почистващи четки в мивката през нощта, тъй като това ще задържи водата и може да оцвети или обезцвети повърхността на мивката.
• Не използвайте почистващи продукти, съдържащи сярна или солна киселина, тъй като това ще повреди мивката.
Средствата за почистване на сребро също могат да съдържат киселини, които могат да повредят повърхността на мивката.
• Никога не оставяйте мивката да влезе в контакт с вода, съдържаща тежки метали, които могат да повлияят на цвета ѝ или да причинят ръждаване.
• Никога не използвайте вътрешната на мивката като повърхност за резане.

3 Инструкции за инсталация

(Вижте изображение 1) Забелжити: По време на монтажа нанесете уплътнител или залепваща лента на винтовата резба в случай на течове.

4 При поддръжка и почистване

Моля, почистете продукта след употреба, като изтриете нерждаемата повърхност с чиста влажна кърпа и я подсушете. Избягвайте флуорид от домакински продукти, белина, храна, почистващи материали за сребро, сярa и почистващи продукти със солна киселина, които могат да причинят потенциални корозионни повреди на мивката.

LV

1 Ievads

Atbilstība Produkts atbilst EK regulas 1935/2004 par materiāliem un izstrādājumiem, kas paredzēti saskarei ar pārtikas produktiem, prasībām.

2 Brīdinājumi un personīgā drošība

2.1 "Kā rīkoties"
• Tīriet izlietni katru dienu. Sākumā nomazgājiet to, izmantojot siltu ūdeni un maigas ziepes, pēc tam noslaukiet sausu.
• Papildu tīrībai regulāri noslaukiet izlietni, izmantojot mīkstu drāniņu un veicot kustības teksturās virzienā.
• Nelaujiet izlietnē uzkrāties stāvošam ūdenim, tas var izraisīt minerālū nūgulsnēšanos un ietekmēt izlietnes vizuālo izskatu.
• Lai atbrīvotos no piekaltušo materiālu triepiem, izmantojiet maigu abrazīvo tīrīšanas līdzekli, piemēram, Comet un berziet, veicot kustības teksturās virzienā.
Pēc tīrīšanas līdzekļu izmantošanas vienmēr pilnībā izskalojiet un izslaukiet izlietni.
• Ja izlietnē izveidojušās minerālū nūgulsnes, notīriet tās, izmantojot vidēji spēcīgu etiķa-ūdens šķīdumu un izskalojiet izlietni ar ūdeni.
• Lai atbrīvotos no skrāpējumiem, izmantojiet Scotch-Brite lupatīņu un tīrīšanas līdzekli.
Berziet, veicot kustības teksturās virzienā.
NAV IETEICAMS SPOGULVEIDA APDAREI.
2.2 "Kā nerīkoties"
• Nelaujiet pārtikai, dzērieniem un metālā konservētiem produktiem atrasties uz izlietnes virsmas.
• Nelaujiet katliem, tērauda virtuves piederumiem un traukiem ilgstoši atrasties uz izlietnes virsmas; dzelzs daļiņas atstāj rūsas plankumus uz nerūsējošā tērauda virsmas.
• Neizmantojiet metāliskus tīrīšanas palīg līdzekļus, jo tie nodara kaitējumu izlietnes virsmai ar krāsi.
• Neievietojiet izlietnē karstas pannas vai citus virtuves priekšmetus.
• Nekad neatstājiet uz nakti izlietnē gumijas paklājiņus, sūkļus un tīrīšanas lupatīņas. Šajos priekšmetos var uzkrāties ūdens, kas atstās plekus uz izlietnes virsmas un nodarīs kaitējumu tās krāsai.
• Neizmantojiet tādus drenāžas tīrīšanas līdzekļus, kas satur sērskābi vai sāļsskābi, jo tie var sabojāt izlietni. Sudrabam paredzēti tīrīšanas līdzekļi satur skābes, kas var nodarīt bojājumus izlietnes virsmai.
• Nepieļaujiet nonāksānu saskāre ar ūdeni, kas satur smagos metālus, tas var nodarīt kaitējumu izlietnes krāsai un veicināt tās rūšēšanu.
• Neizmantojiet izlietnes iekšpusi kā griešanas virsmu.

3 Uzstādīšanas instrukcijas

(Skatīt 1. attēlu) Piezīme: lai izvairītos no ūdens noplūdēm, uzstādot izlietni, lūdzu, uzklājiet skrūves vītnei hermētīķi vai ietiniet to līmlentē.

4 Veiciet tās apkopi un tīrīšanu

Pēc izlietnes izmantošanas, lūdzu, notīriet nerūsējošā tērauda virsmu, noberžot to ar tīru, mitru drāniņu un noslaukot sausu. Lai izvairītos no potenciāliem korozijas izraisītiem bojājumiem, neizmantojiet māsāimniecības produktus, kas satur fluorīdus, nenovietojiet uz virsmas pārtiku, nelietojiet balinātāju, sudraba tīrīšanas līdzekļus vai sadzīves ķīmiju, kas satur sēru vai sāļsskābi.

1 Sissejuhatus

Vastavete Toode vastab Euroopa Komisjoni määrusele 1935/2004 toiduga kokkupuutumiseks ettenähtud materjalide ja esemete kohta.

2 Hoiatused ja isiklik ohutus

2.1 Tehke järgmist.
• PUhastage valamut iga päev, loputades seda põhjalikult leebetoimelise seebi ja sooja veega, seejärel pühkige kuivaks.
• Hõõruge regulaarselt kergelt pehme lapiga kiudude suunas, et valamut täiendavalt ennetavalt puhastada.
• Ärge laske veel valamus seista, kuna see võib põhjustada mineraalääkide ladestumist ja mõjutada valamu välimust.
• Raskesti eemaldatavad plekid tuleb eemaldada leebetoimelist puhastusainet, näiteks Cometit, kasutades kiudude suunas hõõrudes.
Loputage valamut alati põhjalikult pärast puhastusvahendit kasutades ja kuivatage ära.
• Eemaldage ladestunud mineraaläägid leebe äädika ja vee lahusega ning loputage põhjalikult veega.
• Eemaldage kriimustused kareadapinnalise lapi ja puhastusvahendiga, hõõrudes puidukiudude suunas.
EI SOOVITATA PEGELVIIMISTLUSE PUHUL.
2.2 Ärge tehke järgmist.
• Ärge jätke valamut pinnale toidu- või joogijääke ega metallpurkides hoiustatavaid tooteid.
• Ärge jätke valamusse pikaks ajaks potte, terasest köögiriistu ega söögiriistu; rauaosakesed tekitavad roostevabast terasest pinnale roosteplekke.
• Ärge kasutage terasvilla ega kareadapinnalist lappi, kuna see kahjustab valamut pinda ja põhjustab värvimuutusi.
• Ärge pange otse valamusse kuumi panne ega muid köögiesemeid.
• Ärge jätke õseks valamusse kummitatte, svamme või puhastuslappi, kuna see ei lase veel ära voolata ning võib tekitada valamut pinnale plekke ja värvimuutusi.
• Ärge kasutage väavel- või vesinikhapet sisaldavaid äraoolutoru puhastusvahendeid, kuna need kahjustavad valamut.
Ka hõbeda puhastusained sisaldavad happeid, mis võivad valamut pinda kahjustada.
• Ärge laske valamul puuttuda kokku raskemetalle sisaldava veega, mis võib põhjustada roostet.
• Ärge kunagi kasutage valamut sisepinda lõikepinnana.

3 Paigaldamise juhised

(Vaata pilti 1) Märkused: pange lekete korral kruvi keermetele tihendusainet või kleeplinti.

4 Hooldus ja puhastamine

Pärast kasutamist puhastage toode, hõõrudes roostevabast terasest pinda puhta, niiske lapiga ja kuivatage ära. Vältige majapidamistoodetes sisalduvat fluoriidi, valgendajat, toitu, hõbeda puhastusmaterjale, väävlit ja vesinikhapet sisaldavaid puhastustooteid, mis võivad valamus korrosioonikahjustusi põhjustada.

Puhastusvahend

Puhastusvahend

Puhastusvahend

Puhastusvahend

Puhastusvahend

Puhastusvahend

Puhastusvahend

Puhastusvahend

Puhastusvahend

Puhastusvahend

Puhastusvahend

Puhastusvahend

Puhastusvahend

Puhastusvahend

Puhastusvahend

Puhastusvahend

Puhastusvahend

Puhastusvahend

Puhastusvahend

Puhastusvahend

Puhastusvahend

Puhastusvahend

Puhastusvahend

Puhastusvahend

Puhastusvahend

Puhastusvahend

Puhastusvahend

Puhastusvahend

Puhastusvahend

Puhastusvahend

Puhastusvahend

Puhastusvahend

Puhastusvahend

Puhastusvahend

Puhastusvahend

Puhastusvahend

Puhastusvahend

Puhastusvahend

Puhastusvahend

Puhastusvahend

Puhastusvahend

Puhastusvahend

Puhastusvahend

Puhastusvahend

Puhastusvahend

Puhastusvahend

Puhastusvahend

Puhastusvahend

Puhastusvahend

Puhastusvahend

Puhastusvahend

Puhastusvahend

Puhastusvahend

Puhastusvahend

Puhastusvahend

Puhastusvahend

Puhastusvahend

Puhastusvahend

Puhastusvahend

Puhastusvahend

Puhastusvahend

Puhastusvahend

Puhastusvahend

Puhastusvahend

Puhastusvahend

Puhastusvahend

Puhastusvahend

Puhastusvahend

Puhastusvahend

Puhastusvahend

Puhastusvahend

Puhastusvahend

Puhastusvahend

Puhastusvahend

Puhastusvahend

Puhastusvahend

Puhastusvahend

Puhastusvahend

Puhastusvahend

Puhastusvahend

Puhastusvahend

Puhastusvahend

IS

1 Kynning

Reglufylgni Pessi vara er í samræmi við Reglugerð Evrópuþingsins og ráðsins (EB) nr. 1935/2004 um efni og hluti sem ætlað er að komast í snertingu við matvæli.

2 Viðvaranir og persónulegt öryggi

2.1 „Rétt notkun“
• Þrifa skal vaskinn daglega með því skola hann vandlega með mildri sápu og heitu vatni og þurrka hann síðan.
• Til að koma í veg fyrir aukaleg þrif skal reglulega strjúka laust yfir vaskinn með mjúkum klút og fylgja samsíða línumum.
• Forðist að láta vatn standa í vaskinum þar sem það getur valdið því að steinefni safnast upp og mynda botnfall, sem getur verið lýti í vaskinum.
• Best er að fjarlægja erfða bletti með því að skrubba samsíða útlínunum með mildu fægiefni. Ávallt skal skola vaskinn vandlega eftir þrif með hreinsiefni og þurrka hann síðan.
• Ef botnfall uppsafnaðra steinefna hefur myndast þá skal þrifa það með mildri blöndu af ediki og vatni og skola síðan vandlega með vatni.
• Fjarlægjið allar rispur með því að nudda Scotch-Brite púða og hreinsiefni samsíða útlínu.
EKKI ER MÆLT MEÐ SLÍKU TIL AÐ NÁ FRAM HÁGLANSÁFERÐ.
2.2 „Röng notkun“
• Forðist að láta matar- og drykkjarleifar eða niðursuðudósir sitja á yfirborði vaskins.
• Forðist að skilja potta, eldhúshöld úr stáli eða búshöld úr efri í vaskinum í langan tíma; járneindir geta myndað ryðbletti ofan á ryðfri stályfirborði.
• Ekki nota stálull eða slípipúða þar sem það skemmir yfirborðið á vaskinum og veldur upplitun.
• Ekki setja heitar pönnur eða önnur eldhúshöld beint ofan í vaskinn.
• Aldrei skilja gúmmimottur, svampa eða hreinsipúða eftir í vaskinum yfir nótt þar sem það mun loka inni vatn. Það getur valdið blettum og upplitun á vaskinum.
• Ekki nota hreinsivörur fyrir fránrensi sem innihalda brennistein eða saltsyrur þar sem það veldur skemmdum á vaskinum.
Silfurfægir inniheldur sömuleiðis syrur sem veldur skaða á yfirborði vaskins.
• Aldrei láta vaskinn komast í snertinu við vatn sem inniheldur þungmetall þar sem það kann að valda ryði í vaskinum eða upplitun.
• Aldrei nota vaskinn sem skurðarbretti.

3 Upptætningarfleiðbeiningar

(Sjá mynd 1) Athugasemd: Við upptætningu, setjið þéttiefni eða límband á skrúfganginn ef tækið skyldi einhvern tímann leka.

4 Viðhald og þrif

Eftir notkun skal þrifa vöruna með því að nudda ryðfritt yfirborðið með hreinum, rökum klút og þerra. Forðist flúor úr heimilisvörum, bleikiefni, mat, silfurhreinsiefni, brennistein og saltsyrurhreinsiefni sem geta valdið tæringu í vaskinum.

Puhastusvahend

Puhastusvahend

Puhastusvahend

Puhastusvahend

Puhastusvahend

Puhastusvahend

Puhastusvahend

Puhastusvahend

Puhastusvahend

Puhastusvahend

Puhastusvahend

Puhastusvahend

Puhastusvahend

Puhastusvahend

Puhastusvahend

Puhastusvahend

Puhastusvahend

Puhastusvahend

Puhastusvahend

Puhastusvahend

Puhastusvahend

Puhastusvahend

Puhastusvahend

Puhastusvahend

Puhastusvahend

Puhastusvahend

Puhastusvahend

Puhastusvahend

Puhastusvahend

Puhastusvahend

Puhastusvahend

Puhastusvahend

Puhastusvahend

Puhastusvahend

Puhastusvahend

Puhastusvahend

Puhastusvahend

Puhastusvahend

Puhastusvahend

Puhastusvahend

Puhastusvahend

Puhastusvahend

Puhastusvahend

Puhastusvahend

Puhastusvahend

Puhastusvahend

Puhastusvahend

Puhastusvahend

Puhastusvahend

Puhastusvahend

Puhastusvahend

Puhastusvahend

Puhastusvahend

Puhastusvahend

Puhastusvahend

Puhastusvahend

Puhastusvahend

Puhastusvahend

Puhastusvahend

Puhastusvahend

Puhastusvahend

Puhastusvahend

Puhastusvahend

Puhastusvahend

Puhastusvahend

Puhastusvahend

Puhastusvahend

Puhastusvahend

Puhastusvahend

Puhastusvahend

Puhastusvahend

Puhastusvahend

Puhastusvahend

Puhastusvahend

Puhastusvahend

Puhastusvahend

Puhastusvahend

Puhastusvahend

Puhastusvahend

Puhastusvahend

Puhastusvahend

Puhastusvahend

DOP: 202401843DOP001V05

Mary Kingsleystraat 1

5928SK Venlo

The Netherlands

The Netherlands

The Netherlands

The Netherlands

The Netherlands

The Netherlands

The Netherlands

The Netherlands

The Netherlands

The Netherlands

The Netherlands

The Netherlands

The Netherlands

The Netherlands

The Netherlands

The Netherlands

The Netherlands

The Netherlands

The Netherlands

The Netherlands

The Netherlands

The Netherlands

The Netherlands

The Netherlands

The Netherlands

The Netherlands

The Netherlands

The Netherlands

The Netherlands

The Netherlands

The Netherlands

The Netherlands

The Netherlands

The Netherlands

The Netherlands

The Netherlands

The Netherlands

The Netherlands

The Netherlands

The Netherlands

The Netherlands

The Netherlands

The Netherlands

The Netherlands

The Netherlands

The Netherlands

The Netherlands

The Netherlands

The Netherlands

The Netherlands

The Netherlands

The Netherlands

The Netherlands

The Netherlands

The Netherlands

The Netherlands

The Netherlands

The Netherlands

The Netherlands

The Netherlands

The Netherlands

The Netherlands

The Netherlands

The Netherlands

The Netherlands

The Netherlands

The Netherlands

The Netherlands

The Netherlands

The Netherlands

The Netherlands

The Netherlands

The Netherlands

The Netherlands

The Netherlands

zamehid geslaagd. IT - Passaggio di pulibilità, Resistenza al carico NPD, Passaggio di durabilità. PL - Możliwość czyszczenia: wynik pozytywny, Odporność na obciążenia: nie określono, Trwałość: wynik pozytywny. SE – Rengöringspass, Lastmotstånd NPD, Hållbarhetspass. ES - Pase de limpieza, Resistencia de carga NPD, Pase de durabilidad. DK - Rengøringsvevne Bestået, Belastningsmodstand NPD, Holdbarhed Bestået. NO – Rengjøringspass, Lastmotstand NPD, Holdbarhetspass. PT - Passe de limpeza, Resistência de carga NPD, Passe de durabilidade. RO - Validare de curățare, Rezistența la sarcină NPD, Validare durabilitate. SI - Zmožnost čiščenja opravljeno, Odpornost na obremenitev NPD, Odpornost opravljeno. HU - Tisztíthatósági tanúsítvány, Terhelési ellenállás NPD, Tartóssági tanúsítvány. CZ - Průkaz čistoty, Odolnost proti zatížení NPD, Průkaz odolnosti. SK – Čistiteľnosť, Odolnosť voči zaťaženiu NPD, Odolnosť. HR - Propusnica za mogućnost čišćenja, Otpor opterećenja NPD, Propusnica za izdržljivost. FI - Puhdistettavuus hyväksytyt, Kuormituksenkestävyyden NPD, Kestävyyden hyväksytyt. LT - Valomumas: patikrinta, Atsparumas apkrovai: nenustatyta, Patvarumas: patikrinta. GR - Κατάλληλη Καθαριότητα, Αντίσταση φορτίου NPD, Κατάλληλη Ανθεκτικότητα. BG - Възможност за почистване: Успешно, Устойчивост на натоварване NPD, Издръжливост: Успешно. LV – Tīrāmība, Slodzes pretestība NPD, Izturības caurlaide. EE - Puhustus: läbitud, Koormustaluvus: NPD, Vastupidavus: läbitud. IS - Hreinsunarsamþykki, Hleðsluþol NPD, Endingsarsamþykki.

8. EN - The performance of the product identified above is in conformity with the set of declared performance/s. This declaration of performance is issued, in accordance with Regulation (EU) No 305/2011, under the sole responsibility of the manufacturer identified above. Signed for and on behalf of the manufacturer by: DE - Die Leistung des vorstehenden Produkts entspricht der erklärten Leistung/den erklärten Leistungen. Für die Erstellung der Leistungserklärung im Einklang mit der Verordnung (EU) Nr. 305/2011 ist allein der obengenannte Hersteller verantwortlich. Unterzeichnet für den Hersteller und im Namen des Herstellers von: FR - Les performances du produit identifié ci-dessus sont conformes aux performances déclarées. Conformément au règlement (UE) no 305/2011, la présente déclaration des performances est établie sous la seule responsabilité du fabricant mentionné ci-dessus. Signé pour le fabricant et en son nom par: NL - De prestaties van het hierboven omschreven product zijn conform de aangegeven prestaties. Deze prestatieverklaring wordt in overeenstemming met Verordening (EU) nr. 305/2011 onder de exclusieve verantwoordelijkheid van de hierboven vermelde fabrikant verstrekt. Ondertekend voor en namens de fabrikant door:

IT - La prestazione del prodotto sopra identificato è conforme all'insieme delle prestazioni dichiarate. La presente dichiarazione di responsabilità viene emessa, in conformità al regolamento (UE) n. 305/2011, sotto la sola responsabilità del fabbricante sopra identificato. Firmato a nome e per conto del fabbricante da: PL - Właściwości użytkowe określonego powyżej wyrobu są zgodne z zestawem deklarowanych właściwości użytkowych. Niniejsza deklaracja właściwości użytkowych wydana zostaje zgodnie z rozporządzeniem (UE) nr 305/2011 na wyłączną odpowiedzialność producenta określonego powyżej. W imieniu producenta podpisał(-a): SE - Prestandan för ovanstående produkt överensstämmer med den angivna prestandan. Denna prestandadeklaration har utfärdats i enlighet med förordning (EU) nr 305/2011 på eget ansvar av den tillverkare som anges ovan. Undertecknad på tillverkarens vägnar av: ES - Las prestaciones del producto identificado anteriormente son conformes con el conjunto de prestaciones declaradas. La presente declaración de prestaciones se emite, de conformidad con el Reglamento (UE) no 305/2011, bajo la sola responsabilidad del fabricante arriba identificado. Firmado por y en nombre del fabricante por: DK - Ydeevnen for den vare, der er anført ovenfor, er i overensstemmelse med den deklarerede ydeevne. Denne ydeevnedeklaration er udarbejdet i overensstemmelse med forordning (EU) nr. 305/2011 på eneansvar af den fabrikant, der er anført ovenfor. Underskrevet for fabrikanten og på dennes vegne af: NO - Ytelsen til produktet identifisert ovenfor er i samsvar med settet med deklarererte ytelser. Denne ytelseserklæringen utstedes, i samsvar med forordning (EU) nr. 305/2011, under produsentens identitet ovenfor. Signert for og på vegne av produsenten av: PT - O desempenho

do produto identificado acima está em conformidade com o conjunto de desempenhos declarados. A presente declaração de desempenho é emitida, em conformidade com o Regulamento (UE) n.º 305/2011, sob a exclusiva responsabilidade do fabricante identificado acima. Assinado por e em nome do fabricante por: RO - Performanța produsului identificat mai sus este în conformitate cu setul de performanțe declarate. Această declarație de performanță este eliberată în conformitate cu Regulamentul (UE) nr. 305/2011, pe răspunderea exclusivă a fabricantului identificat mai sus. Semnată pentru și în numele fabricantului de către: SI - Lastnosti proizvoda, navedenega zgoraj, so v skladu z navedenimi lastnostmi. Za izdajo te izjave o lastnostih je v skladu z Uredbo (EU) št. 305/2011 odgovoren izključno proizvajalec, naveden zgoraj. Podpisal za in v imenu proizvajalca: HU - A fent azonosított termék teljesítménye megfelel a bejelentett teljesítmény(ek)nek. A 305/2011/EU rendeletnek megfelelően a teljesítménynyilatkozat kiadásáért kizárólag a fent meghatározott gyártó a felelős. A gyártó nevében és részéről aláíró személy: CZ - Vlastnosti výše uvedeného výrobku jsou ve shodě se souborem deklarovaných vlastností. Toto prohlášení o vlastnostech se v souladu s nařízením (EU) č. 305/2011 vydává na výhradní odpovědnost výrobce uvedeného výše. Podepsáno za výrobce a jeho jménem: SK - Uvedené parametre výrobku sú v zhode so súborom deklarovaných parametrov. Toto vyhlásenie o parametroch sa v súlade s nariadením (EÚ) č. 305/2011 vydáva na výhradnú zodpovednosť uvedeného výrobcu. Podpisal(-a) za a v mene výrobcu: HR - Djelovanje gore navedenog proizvoda u skladu je sa skupom objavljenih svojstava. Ova izjava o svojstvima izdaje se u skladu s Uredbom (EU) br. 305/2011, pod isključivom odgovornošću gore navedenog proizvođača. Potpisao za i u ime proizvođača: FI - Edellä mainitun tuotteen suorituskyky on ilmoitettu suoritustasojen mukainen. Tämä suorituskykyilmoitus annetaan asetuksen (EU) Nro. 305/2011 mukaisesti edellä mainitun valmistajan yksinomaisella vastuulla. Allekirjoitettu valmistajan puolesta: LT - aukščiau nurodytos gaminio eksploatacinės savybės atitinka deklaruotų eksploatacinių savybių rinkinį. Šios deklaruotos eksploatacinės savybės atitinka Reglamentą (ES) nr. 305/2011, vien tik aukščiau nurodyto gamintojo atsakomybe. Gamintojo vardu pasirašė: GR - Η επίδοση του προϊόντος που ταυτοποιείται ανωτέρω είναι σύμφωνα με τη (τις) δηλωθείσα(-ες) επίδοση(-εις). Αυτή η δήλωση των επιδόσεων συντάσσεται, σύμφωνα με τον κανονισμό (ΕΕ) αριθ. 305/2011, με αποκλειστική ευθύνη του κατασκευαστή που ταυτοποιείται ανωτέρω. Υπογραφή για λογαριασμό και εξ ονόματος του κατασκευαστή από: BG - Эксплоатационните качества на продукта, идентифициран по-горе, са в съответствие с набора от декларираните експлоатационни качества. Тази декларация за експлоатационни качества се издава в съответствие с Регламент (ЕС) № 305/2011, под отговорност единствено на производителя, посочен по-горе. Подписано за и от името на производителя от: LV - Augstāk minētā produkta īpašības atbilst deklarētajām īpašībām. Šī ekspluatācijas īpašību deklarācija ir izdota saskaņā ar Regulu (ES) Nr. 305/2011, un par to pilnībā atbildīgs augstāk minētais ražotājs. Paraksts (ražotāja vārdā): EE – ülalnimetatud toote toimivus on kooskõlas deklareeritud toimivuse kogumiga. Toimivusdeklaratsioon on välja antud vastavalt määrusele (EL) nr 305/2011 üksnes eespool nimetatud tootja vastutusel. Tootja nimel on selle allkirjastanud: IS - Frammistaða vörunnar sem tilgreind er hér að ofan er í samræmi við sett af yfirlýstri frammistöðu. Þessi yfirlýsing um frammistöðu er gefin út í samræmi við reglugerð (ESB) nr. 305/2011 og er eingöngu á ábyrgð framleiðandans sem tilgreindur er hér að ofan. Undirritað fyrir og fyrir hönd framleiðandans af:

Haba Trading B.V.
Mary Kingsleystraat 1
5928SK Venlo
The Netherlands

07/12/2025 (day/month/year Venlo, Netherlands)
(Director: Wouter Bakker)

4

Harmonised standard: Notified body/ies:

EN 13310:2003

Declared performances:

Cleanability Pass
Load resistance NPD
Durability Pass

The performance of the product identified above is in conformity with the set of declared performance/s. This declaration of performance is issued, in accordance with the Construction Products Regulations 2019, under the sole responsibility of the manufacturer identified above. Signed for and on behalf of the manufacturer by:

HBI COMMERCE LIMITED
C/O Tmf Group 13th Floor,
One Angel Court,
London, United Kingdom EC2R 7HJ

Date: 17/07/2025
Name: Kijo Oudshoorn
Title: Director
Place: Utrecht, Netherlands
Signature:

Declaration of Performance

Unique identification code of the product-type:

Kitchen Sink
3030, 4040, 4242, 4429, 4434, 4444, 4848, 5144,
5350, 5544, 5745, 5944, 6030, 6050, 6060, 7044,
7244, 7544, 7644, 7844, 8050, 8060, 8448, 10044,
10060, 11244, 12060, 10050B, 12050A, 7540A

Intended use

Preparation of food, washing of dishes and discharge of domestic wastewater

Manufacturer

HBI COMMERCE LIMITED
C/O Tmf Group 13th Floor,
One Angel Court,
London, United Kingdom EC2R 7HJ

Authorised representative:

Not applicable

System/s of AVCP:

Product type	Item No.	Declared performances
3030	51498	EN - Cleanability Pass, Load resistance NPD, Durability Pass. DE - Reinigbarkeit: Bestanden, Lastwiderstand NPD, Haltbarkeit: Bestanden. FR - Passe de nettoyage, Résistance à la charge NPD, Passe pour la durabilité. NL - Reinigbaarheid geslaagd, Belastingweerstand NPD, Duurzaamheid geslaagd. IT - Passaggio di pulibilità, Resistenza al carico NPD, Passaggio di durabilità. PL - Możliwość czyszczenia: wynik pozytywny, Odporność na obciążenia: nie określono, Trwałość: wynik pozytywny. SE - Rengöringspass, Lastmotstånd NPD, Hållbarhetspass. ES - Pase de limpieza, Resistencia de carga NPD, Pase de durabilidad. DK - Rengøringssejvne Bestået, Belastningsmodstand NPD, Holdbarhed Bestået. NO - Rengjøringspass, Lastmotstand NPD, Holdbarhetspass. PT - Passe de limpeza, Resistência de carga NPD, Passe de durabilidade. RO - Validare de curățare, Rezistența la sarcină NPD, Validare durabilitate. SI - Zmožnost čiščenja opravljeno, Odpornost na obremenitev NPD, Odpornost opravljeno. HU - Tisztíthatósági tanúsítvány, Terhelési ellenállás NPD, Tartóssági tanúsítvány. CZ - Průkaz čistoty, Odolnost proti zatížení NPD, Průkaz odolnosti. SK - Čistiteľnosť, Odolnosť voči zaťaženiu NPD, Odolnosť. HR - Propusnica za mogućnost čišćenja, Otpor opterećenja NPD, Propusnica za izdržljivost. FI - Puhdistettavuus hyväksytty, Kuormituksen kestävyys NPD, Kestävyys hyväksytty. LT - Valomumas: patikrinta, Atsparumas apkrovai: nenustatyta, Patvarumas: patikrinta. GR - Κατάλληλη Καθαριότητα, Αντίσταση φορτίου NPD, Κατάλληλη Ανθεκτικότητα. BG - Възможност за почистване: Успешно, Устойчивост на натоварване NPD, Издръжливост: Успешно. LV - Tīrāmība, Slodzes pretestība NPD, Izturības caurlaide. EE - Puhtus: läbitud, Koormustaluvus: NPD, Vastupidavus: läbitud. IS - Hreinsunarsamþykki, Hleðsluþol NPD, Endingarsamþykki.
	51499	
4040	51500	
	51501	
4242	145070	
4429	145076	
	145082	
4434	51506	
	51507	
4444	145077	
	145083	
4848	145071	
5144	51502	
	51503	
5350	51508	
	51509	
5544	51510	
	51511	
5745	145072	
	51512	
5944	51513	
	145078	
	145084	
6030	51504	
	51505	
6050	147230	
6060	147231	
7044	51514	
	51515	
	51516	
	51517	
7244	51561	
	51562	
7544	51520	
	51521	
7644	145079	
	145085	
7844	51522	
	51523	
	145080	
	145086	
8050	147232	
	147234	
8060	147233	
	147235	
8448	145074	
10044	51524	
	51525	
	51526	
	51527	
10060	147237	
11244	145081	
	145087	
12060	147239	
10050B	147236	
12050A	145075	
	147238	
7540A	145073	

vidaXL Haba Trading B.V. Mary Kingsleystraat 1, 5928SK Venlo, The Netherlands [DE] Die Niederlande [PL] Królestwo Niderlandow [ES] Países Bajos [PT] Países Baixos [RO] Olanda [HU] Hollandia [CZ] Nizozemsko [SK] Holandsko [LT] Nyderlandai; HB Commerce PTY LTD Level 16, 201 Elizabeth Street, Sydney NSW 2000, Australia; vidaXL LLC 2250 Palmetto Ave, Redlands, CA 92374, USA; HBI COMMERCE LIMITED C/O Tmf Group, 13th Floor, One Angel Court, London, United Kingdom, EC2R 7HJ; ТОВАРИСТВО З ОБМЕЖЕНОЮ ВІДПОВІДАЛЬНІСТЮ відаXL Yaroslavska str. 39G, Kyiv, 04071, Ukraine; vidaXL 合同会社 千代田区麹町四丁目5番地20KSビル8 F ; VIDAXL MARKETPLACE LTD. 300-939 GRANVILLE STREET, VANCOUVER BC V6Z 1L3, CANADA; VIDAXL MARKETPLACE SOCIEDAD DE RESPONSABILIDAD LIMITADA DE CAPITAL VARIABLE Avenida Insurgentes Centro, No. 64, Oficina B - 601, Colonia Juárez, Alcaldía Cuauhtémoc, Código Postal 06600, Ciudad de México, Mexico. www.vidaXL.com فيڤا اكس ال دي ديليو سي ش ذ م الطابق 3 المركز التجاري بدي جنوب



Ce logo Triman est le symbole de recyclage selon le décret français n°2014-1577. Veuillez ne pas jeter ces produits avec vos autres déchets ménagers ou municipaux. S'assurer de toujours profiter de l'occasion pour recycler les déchets d'emballage. Lorsque vous recyclez les déchets d'emballages, vous contribuez à éviter que les produits ne soient incinérés ou envoyés en décharge. Par conséquent, vous contribuez à minimiser l'impact négatif potentiel sur la santé humaine et l'environnement. Le recyclage responsable peut augmenter la réutilisation des ressources matérielles et il évite également les dommages potentiels à l'environnement ou à la santé résultant de l'élimination incontrôlée des déchets.

