

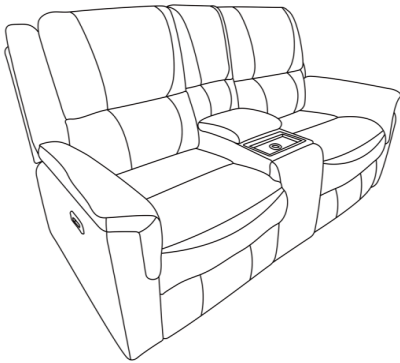





ASSEMBLY INSTRUCTIONS / INSTRUCTIONS D'ASSEMBLAGE

POWER DOUBLE RECLINING LOVESEAT W/ CONSOLE / CAUSEUSE INCLINABLE MOTORISÉ AVEC CONSOLE







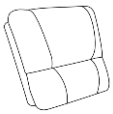

Thank you for purchasing this product. Please take the time to read and follow the instructions below. Check that you have all parts and hardware before beginning assembly. Parts that appear to be missing are often found within the packaging materials. If any parts listed are missing, please contact your dealer, and they will be sent to you immediately.

Merci d'avoir acheté ce produit. Veuillez prendre le temps de lire et de suivre les instructions ci-dessous. Vérifiez que vous avez toutes les pièces et fixations avant le montage. Les pièces qui semblent manquer se trouvent souvent dans les matériaux d'emballage. S'il vous manque des pièces de la liste, contactez votre détaillant et elles vous seront envoyées immédiatement.

-  It is recommended to install protective pads under all legs and supports to avoid damage or scratches when placing furniture on wood floors or other hard surfaces, and to limit indentation and prevent discoloration when placing on carpet.
-  Il est recommandé de placer des patins de protection sous tous les pieds et toutes les bases des meubles pour éviter d'endommager ou d'égratigner les planchers en bois ou autres surfaces dures, et pour limiter les marques et empêcher la décoloration lorsque les meubles reposent sur la moquette.
-  Hardware may loosen over time. Periodically check to make sure all connections are tight. Re-tighten if necessary.
-  Le matériel peut se desserrer au fil du temps. Vérifiez périodiquement que toutes les connexions sont serrées. Serrer à nouveau si nécessaire.

PARTS LIST / LISTES DE PIÈCES

No	Drawing/ Dessin	Description	QTY/QTÉ
A		LSF BACK REST / DOSSIER GAUCHE	1 pc
B		RSF BACK REST / DOSSIER DROITE	1 pc
C		LSF EAR / OREILLE GAUCHE	1 pc
D		RSF EAR / OREILLE DROITE	1 pc
E		CONSOLE BACK REST / DOSSIER DE CONSOLE	1 pc
F		SEAT / SIÈGE	1 pc

HARDWARE LIST / LISTES DE QUINCAILLERIE

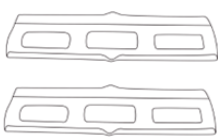
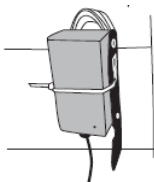
No	Drawing/ Dessin	Description	QTY/QTÉ
1		METAL MALE BRACKET / ÉQUERRE EN MÉTAL	2 pcs
2		CORD PLUG (ADAPTER) / CORDON ELECTRIQUE (ADAPTATEUR)	1 pc

ASSEMBLY INSTRUCTIONS / INSTRUCTIONS D'ASSEMBLAGE

POWER DOUBLE RECLINING LOVESEAT W/ CONSOLE / CAUSEUSE INCLINABLE MOTORISÉ AVEC CONSOLE

(STEP 1 / Étape 1)

Showing Part E (Console Back Rest) Underneath Of Seat /
Montrant les parties E (dossier de la console) sous le siège

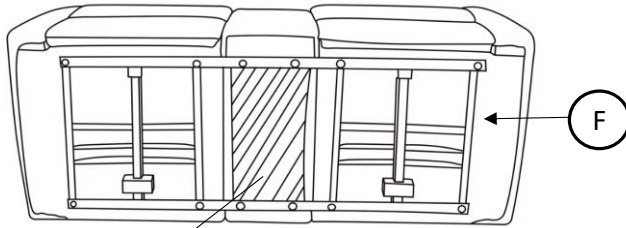

PART E INSIDE
PARTIE E À L'INTÉRIEUR

(STEP 2 / Étape 2)

Assemble Metal Bracket & Console Back Rest /
Assembler le support métallique et le dossier de la console

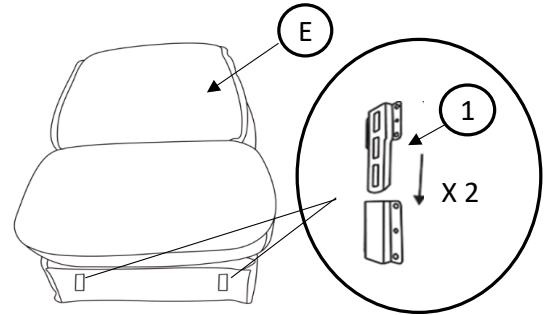

(STEP 3 / Étape 3) Console Backrest Installation / Installation Du Dossier De Console

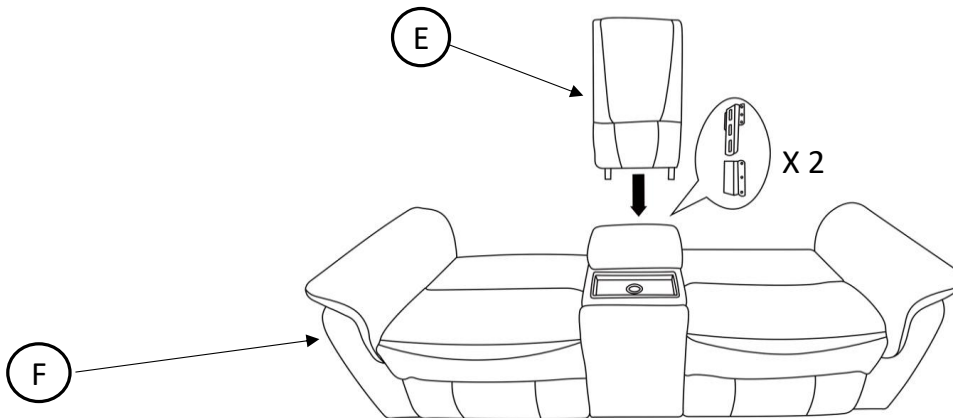

(STEP 4 / Étape 4) Backrest Installation/Installation Du Dossier

Slide the female brackets on the backrest onto the male brackets on the seat. Push down firmly until you hear a click on both sides. This indicates that the backrest is securely locked into place.

Faites glisser les supports femelles du dossier sur les supports mâles du siège. Appuyez fermement vers le bas jusqu'à entendre un clic des deux côtés. Cela indique que le dossier est bien verrouillé en place.

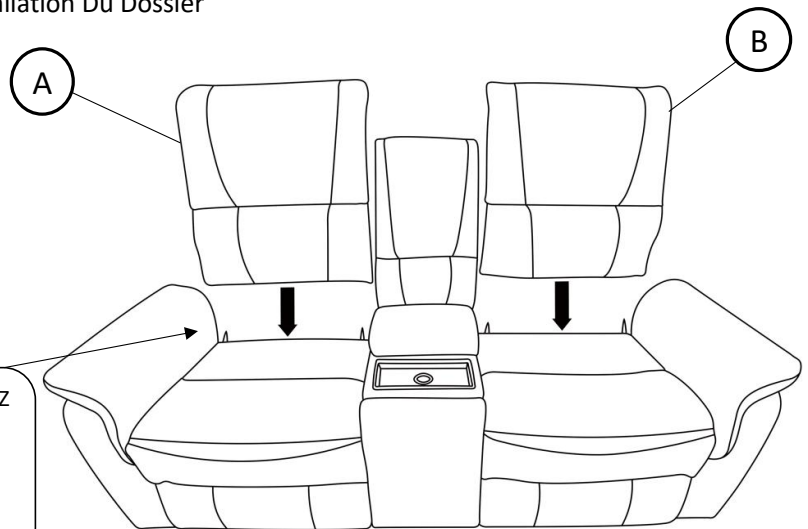
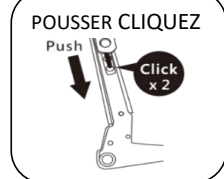

ASSEMBLY INSTRUCTIONS / INSTRUCTIONS D'ASSEMBLAGE

POWER DOUBLE RECLINING LOVESEAT W/ CONSOLE / CAUSEUSE INCLINABLE MOTORISÉ AVEC CONSOLE

(STEP 5 / Étape 5) Assembly Ears / Assemblage De L'oreille

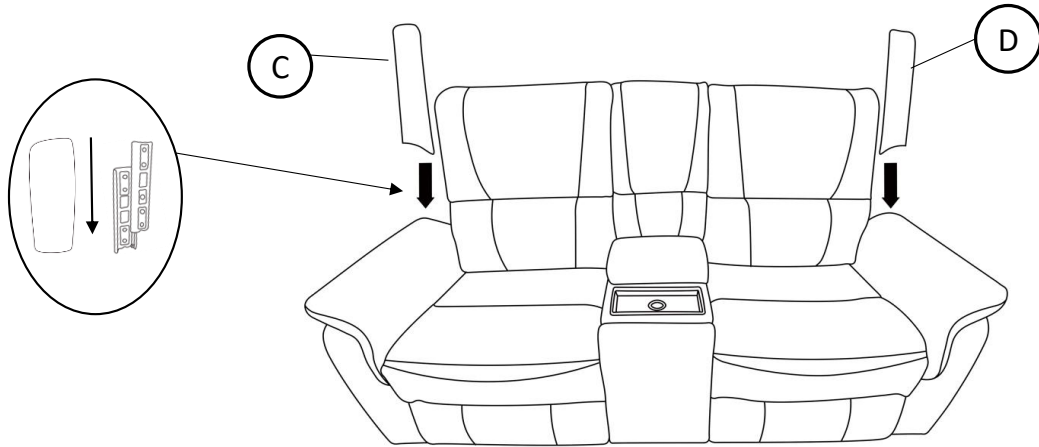

(STEP 6 / Étape 6)

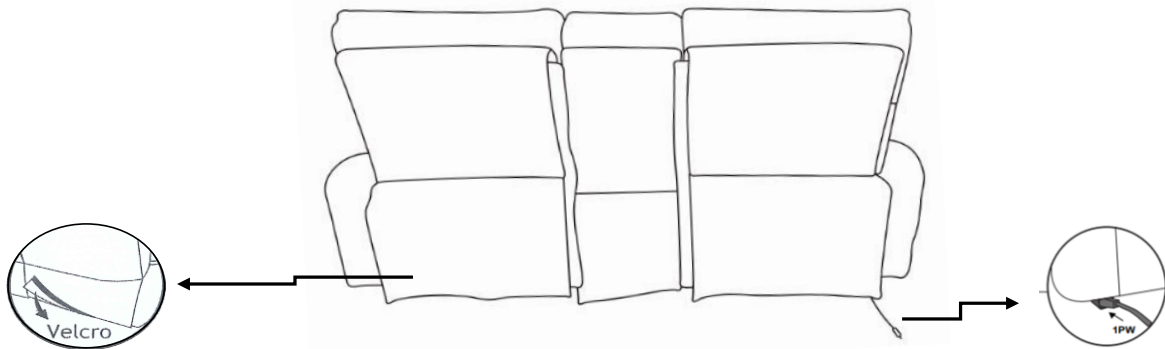

(STEP 7 / Étape 7) Assembly Completed / Assemblage Completé

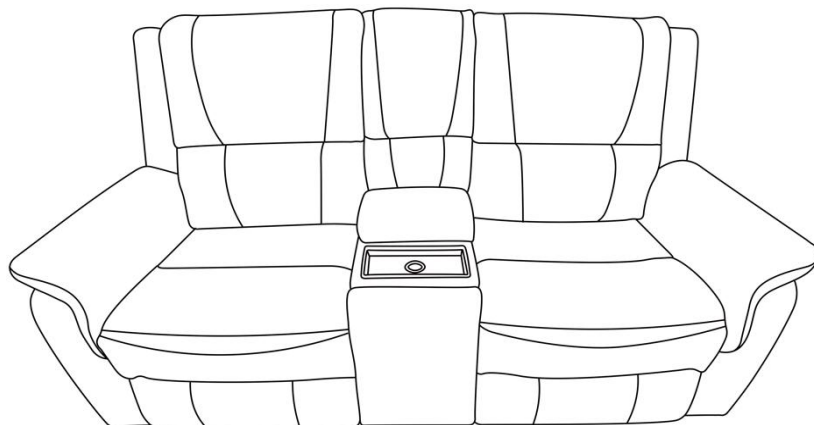

ASSEMBLY INSTRUCTIONS / INSTRUCTIONS D'ASSEMBLAGE

POWER DOUBLE RECLINING LOVESEAT W/ CONSOLE / CAUSEUSE INCLINABLE MOTORISÉ AVEC CONSOLE

⚠ WARNING

To reduce the risk of electric shock, serious injury or death:
 Pour réduire le risque de choc électrique, de blessure grave ou de décès :

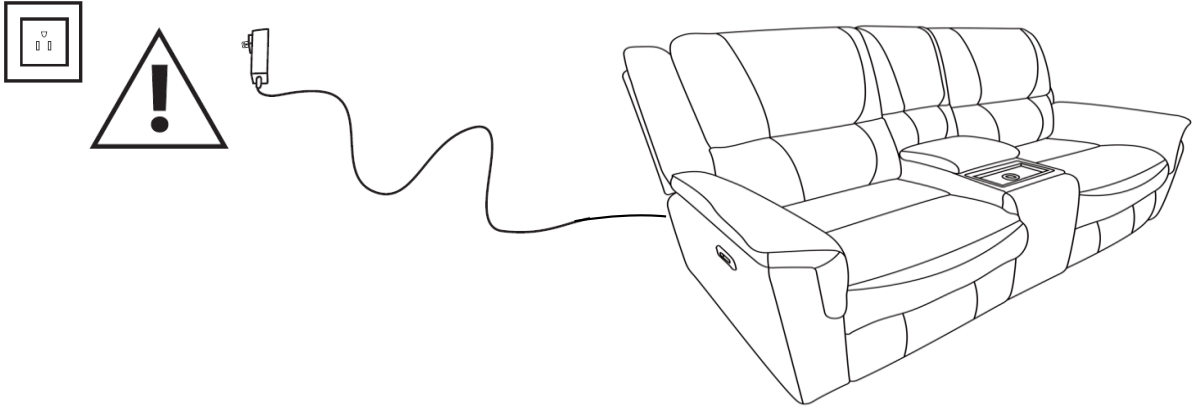

DO NOT PLUG IN UNTIL THE CHAIR IS ASSEMBLED.
 NE PAS BRANCHER AVANT QUE LE FAUTEUIL SOIT ASSEMBLÉ.

⚠ CAUTION 110 VOLTS
 Keep the electrical power cord free and clear from the mechanism, metal rails, and all moving parts, including the motor unit. DO NOT put excess power cord under the mechanism. Nothing should be placed on top of the power cord. Do not put the power cord under any portion of the mechanism to ensure proper use and safety. Do not use in a damp or wet environment to prevent electric shock. Keep out of reach of children. This is not a toy. For safety reasons, do not remove this tag from the electrical cord.

⚠ ATTENTION 110 VOLTS
 Gardez le cordon d'alimentation électrique libre et dégagé du mécanisme, des rails métalliques et de toutes les pièces mobiles, y compris le bloc moteur. Ne placez PAS l'excès de cordon d'alimentation sous le mécanisme. Rien ne doit être placé sur le cordon d'alimentation. Ne placez le cordon d'alimentation sous aucune partie du mécanisme pour assurer une utilisation et une sécurité appropriées. Ne pas utiliser dans un environnement humide ou mouillé pour éviter les chocs électriques. Tenir hors de portée des enfants. Ce n'est pas un jouet. Pour des raisons de sécurité, ne retirez pas cette étiquette du cordon électrique.

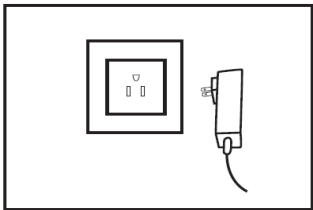

Plug the power adapter into a wall outlet / Branchez l'adaptateur secteur sur une prise murale

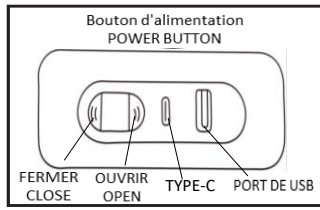

The button indicates that the power is on / Le bouton indique que l'appareil est sous tension

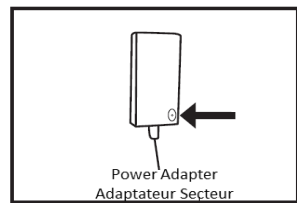

The green LED light indicates that the power is on / Le voyant LED vert indique que l'appareil est sous tension



ASSEMBLY INSTRUCTIONS / INSTRUCTIONS D'ASSEMBLAGE

POWER DOUBLE RECLINING LOVESEAT W/ CONSOLE / CAUSEUSE INCLINABLE MOTORISÉ AVEC CONSOLE

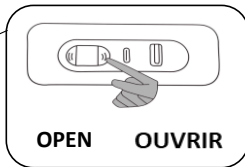
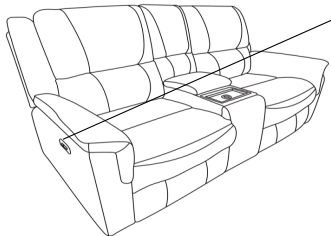

Press the recliner open the seat.

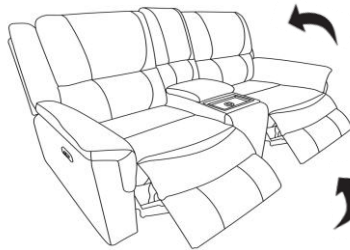

Appuyez sur le bouton d'inclinaison pour ouvrir le siège.

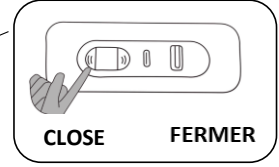
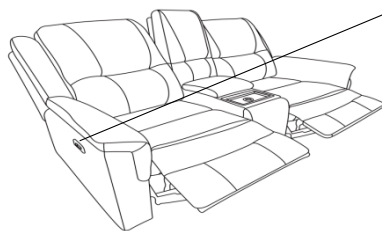
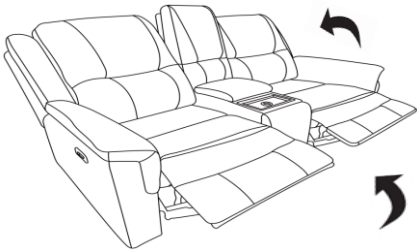

Press the recliner close the seat.

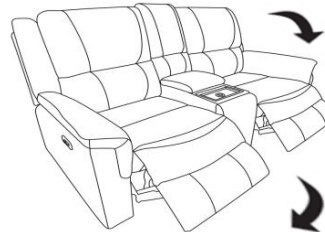

Appuyez sur le bouton d'inclinaison pour fermer le siège.

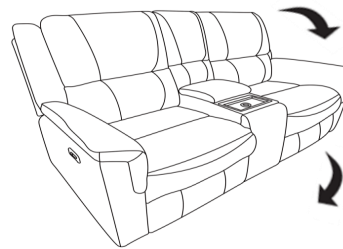

CAUTION / ATTENTION

Before closing, ensure that no people, pets, or body parts are in the way. Do not allow children to play on this chair or operate the mechanism. Always leave the chair in an upright and closed position.

Avant de refermer, assurez-vous qu'aucune personne, aucun animal ni aucune partie du corps ne se trouve dans la trajectoire. Ne laissez pas les enfants jouer sur ce fauteuil ni actionner le mécanisme. Laissez-le toujours en position verticale et fermée.

DISASSEMBLE THE PART / DÉMONTER LA PIÈCE

To unlock the backrest from its base, push up on the small metal hook built into the side of the recliner.

Pour déverrouiller le dossier de sa base, poussez vers le haut le petit crochet métallique intégré sur le côté du fauteuil.

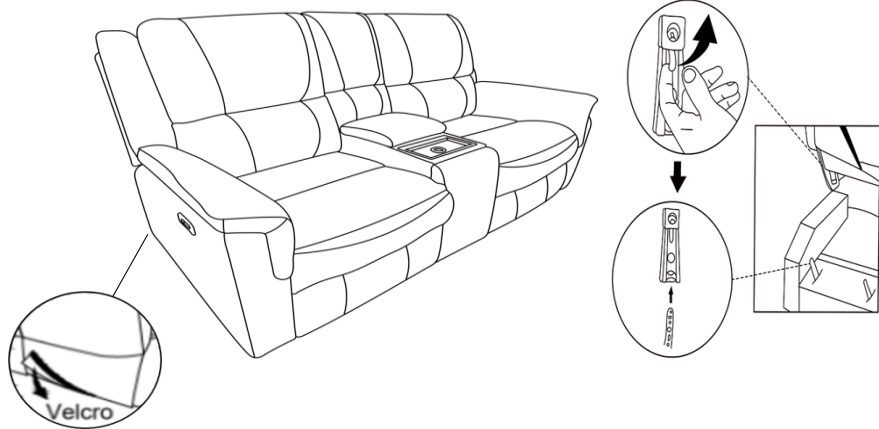

ASSEMBLY INSTRUCTIONS / INSTRUCTIONS D'ASSEMBLAGE

POWER DOUBLE RECLINING LOVESEAT W/ CONSOLE / CAUSEUSE INCLINABLE MOTORISÉ AVEC CONSOLE

Upholstery Cushion Care / instructions De Soins Pour Meubles Rembourrage

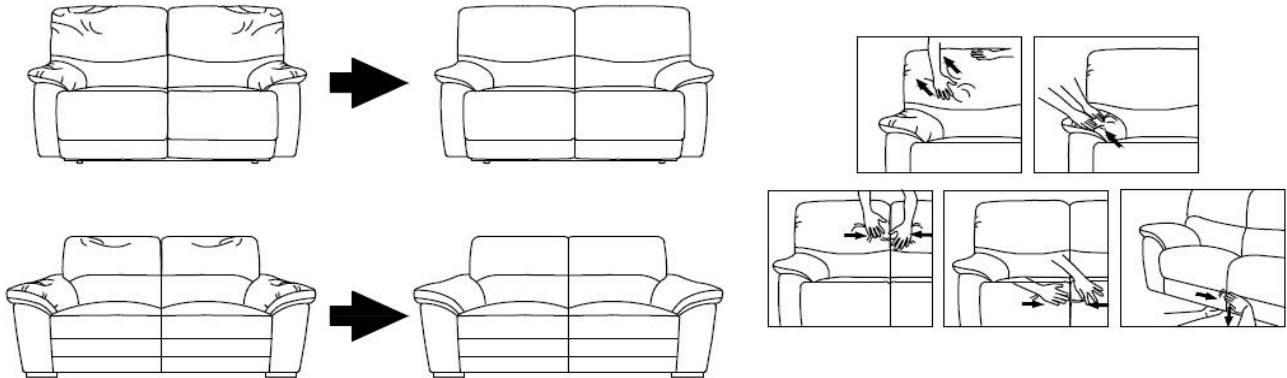

CARE INSTRUCTION FOR FABRIC:

To maintain the original appearance of your upholstery furniture, please follow the simple care procedures below:

1. Avoid exposing furniture directly to sunlight or heating and air conditioning outlets
2. Vacuum or wipe with a soft cloth to remove dust
3. Clean the fabric with a professional cleanser.

INSTRUCTIONS D'ENTRETIEN POUR LE TISSU:

Afin de conserver l'aspect d'origine de vos meubles rembourrés, veuillez suivre les procédures suivantes:

1. Évitez d'exposer les meubles directement à la lumière du soleil ou aux prises de chauffage et de climatisation
2. aspirez ou essuyez avec un chiffon doux pour enlever la poussière
3. Nettoyez le tissu avec un nettoyeur professionnel.

⚠ WARNING

- * Disconnect the electrical plug from the wall outlet before cleaning, moving, servicing, or when not in use for an extended period of time.
- * Plug directly into a wall outlet. Do not use an extension cord or adapter
- * Check the condition of the power transformers, electrical cords, plugs, and connectors monthly. Keep the power adapter and electrical cords away from heat sources. Never operate the unit with a damaged power adapter, electrical cord, plug, or connector.
- * Before moving the product, please disconnect the electrical plug from the wall outlet and secure the mechanism to prevent unexpected opening or movement. Never move the product by the mechanism, leg rest, handle, or reclining back.
- * Do not attempt to disassemble or service the adapter or motor. No serviceable parts are inside
- * Do not allow the electrical cord to be pinched between moving parts or between the frame and the floor. Do not place the cord under carpet or in a location where it could become worn.
- * Unplug the power cord immediately if you detect strange odors or fumes coming from the chair

⚠ ATTENTION

- * Débranchez la fiche électrique de la prise murale avant le nettoyage, le déplacement, l'entretien ou lorsque vous ne l'utilisez pas pendant une période prolongée.
- * Branchez directement dans une prise murale. N'utilisez pas de rallonge ou d'adaptateur .
- * Vérifiez mensuellement l'état des transformateurs d'alimentation, des cordons électriques, des fiches et des connecteurs. Maintenez l'adaptateur secteur et les cordons électriques à l'écart des sources de chaleur. N'utilisez jamais l'appareil avec un adaptateur secteur, un cordon électrique, une fiche ou un connecteur endommagés.
- * Avant de déplacer le produit, veuillez débrancher la fiche électrique de la prise murale et sécuriser le mécanisme pour empêcher une ouverture ou un mouvement inattendu. Ne déplacez jamais le produit par le mécanisme, le repose-jambes, la poignée ou le dossier inclinable.
- * N'essayez pas de démonter ou de réparer l'adaptateur ou le moteur. Aucune pièce réparable ne se trouve à l'intérieur
- * Ne laissez pas le cordon électrique se coincer entre les pièces mobiles ou entre le cadre et le sol. Ne placez pas le cordon sous un tapis ou dans un endroit où il pourrait s'user.
- * Débranchez immédiatement le cordon d'alimentation si vous détectez des odeurs ou des vapeurs étranges provenant du fauteuil



ASSEMBLY INSTRUCTIONS / INSTRUCTIONS D'ASSEMBLAGE

POWER DOUBLE RECLINING SOFA / SOFA INCLINABLE MOTORISÉ

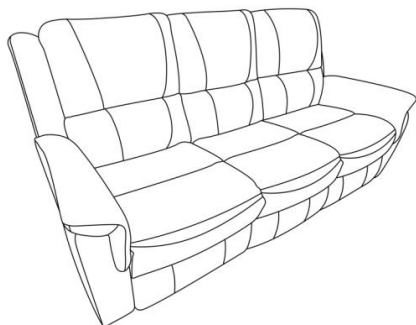





Thank you for purchasing this product. Please take the time to read and follow the instructions below. Check that you have all parts and hardware before beginning assembly. Parts that appear to be missing are often found within the packaging materials. If any parts listed are missing, please contact your dealer, and they will be sent to you immediately.

Merci d'avoir acheté ce produit. Veuillez prendre le temps de lire et de suivre les instructions ci-dessous. Vérifiez que vous avez toutes les pièces et fixations avant le montage. Les pièces qui semblent manquer se trouvent souvent dans les matériaux d'emballage. S'il vous manque des pièces de la liste, contactez votre détaillant et elles vous seront envoyées immédiatement.

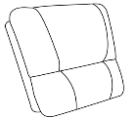
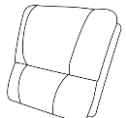
- ▲ It is recommended to install protective pads under all legs and supports to avoid damage or scratches when placing furniture on wood floors or other hard surfaces, and to limit indentation and prevent discoloration when placing on carpet.
- ▲ Il est recommandé de placer des patins de protection sous tous les pieds et toutes les bases des meubles pour éviter d'endommager ou d'égratigner les planchers en bois ou autres surfaces dures, et pour limiter les marques et empêcher la décoloration lorsque les meubles reposent sur la moquette. Hardware may loosen over time.
- ▲ Periodically check to make sure all connections are tight. Re-tighten if necessary.
- ▲ Le matériel peut se desserrer au fil du temps. Vérifiez périodiquement que toutes les connexions sont serrées. Serrer à nouveau si nécessaire.

PARTS LIST / LISTES DE PIÈCES

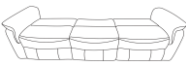
No	Drawing/ Dessin	Description	QTY/QTÉ
A		LSF BACK REST / DOSSIER GAUCHE	1 pc
B		RSF BACK REST / DOSSIER DROITE	1 pc
C		LSF EAR / OREILLE GAUCHE	1 pc
D		RSF EAR / OREILLE DROITE	1 pc
E		MIDDLE BACK REST / DOSSIER CENTRE	1 pc
F		SEAT / SIÈGE	1 pc

HARDWARE LIST / LISTES DE QUINCAILLERIE

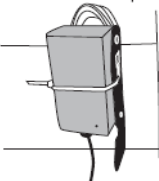
No	Drawing/ Dessin	Description	QTY/QTÉ
1		CORD PLUG (ADAPTER) / CORDON ELECTRIQUE (ADAPTATEUR)	1 pc



ASSEMBLY INSTRUCTIONS / INSTRUCTIONS D'ASSEMBLAGE

POWER DOUBLE RECLINING SOFA / SOFA INCLINABLE MOTORISÉ

(STEP 1 / Étape 1) Backrest Installation/Installation Du Dossier

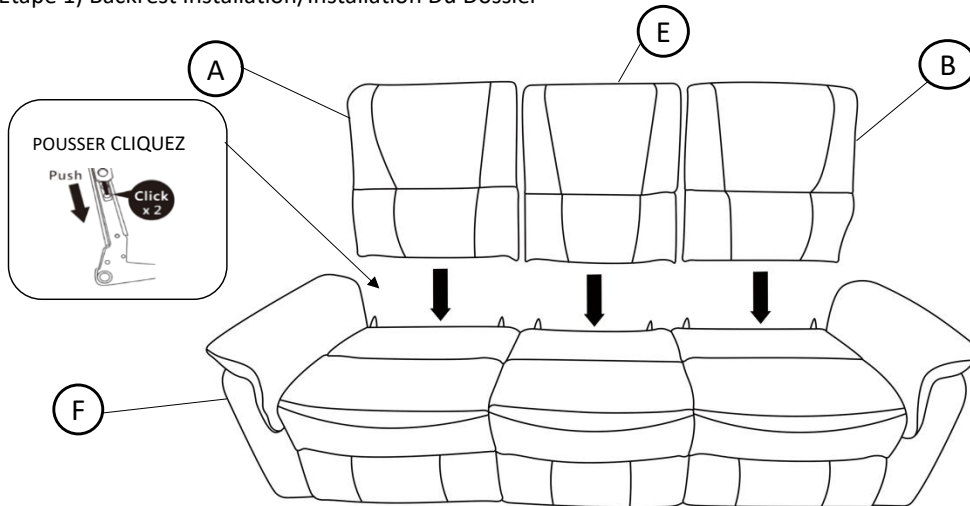

Slide the female brackets on the backrest onto the male brackets on the seat. Push down firmly until you hear a click on both sides. This indicates that the backrest is securely locked into place. Faites glisser les supports femelles du dossier sur les supports mâles du siège. Appuyez fermement vers le bas jusqu'à entendre un clic des deux côtés. Cela indique que le dossier est bien verrouillé en place.

(STEP 2 / Étape 2) Assembly Ears / Assemblage De L'oreille

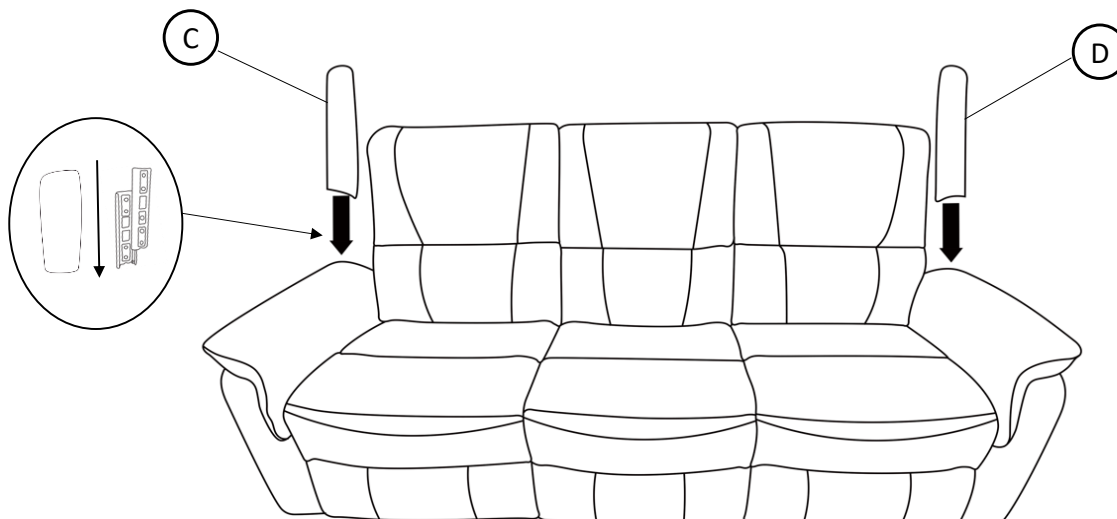



ASSEMBLY INSTRUCTIONS / INSTRUCTIONS D'ASSEMBLAGE

POWER DOUBLE RECLINING SOFA / SOFA INCLINABLE MOTORISÉ

(STEP 3 / Étape 3)

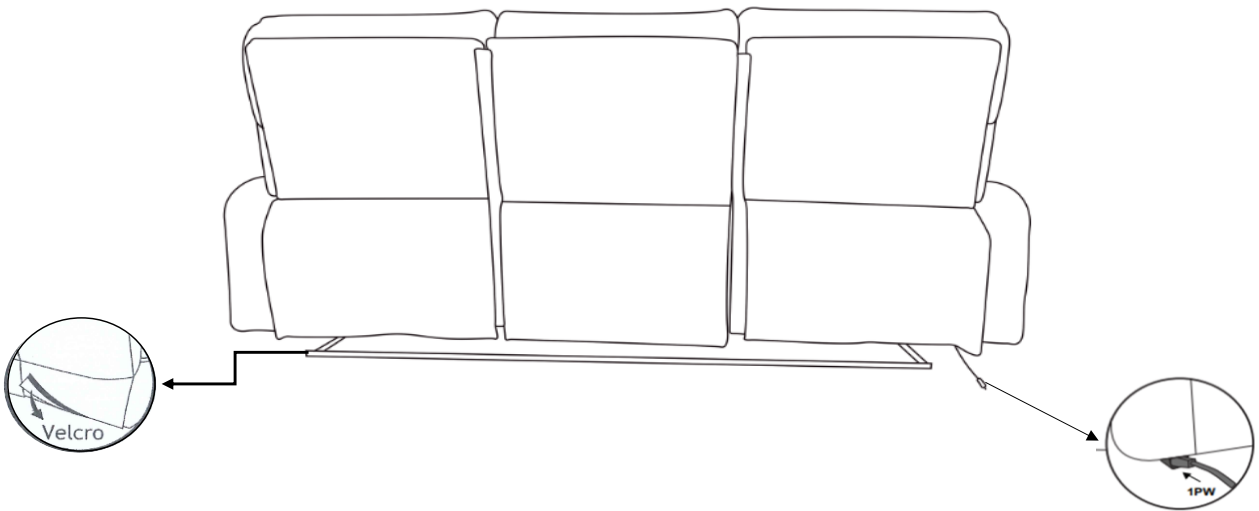

(STEP 6 / Étape 6) Assembly Completed / Assemblage Completé

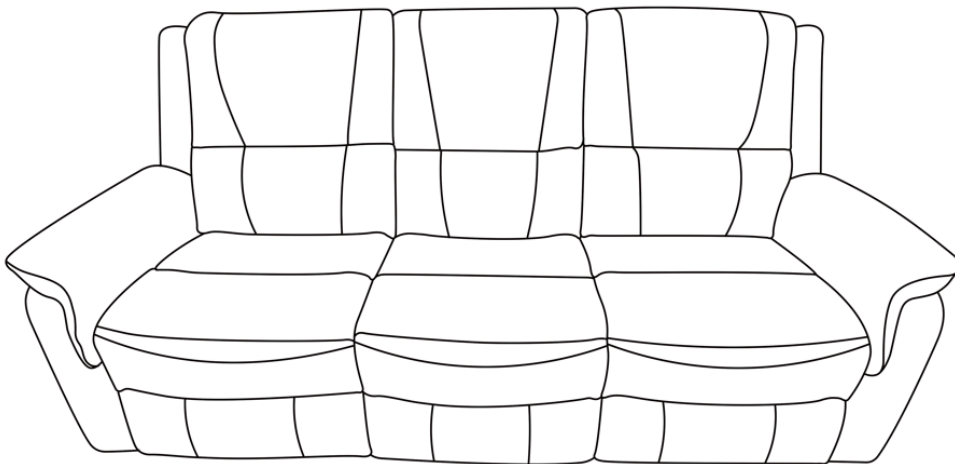

ASSEMBLY INSTRUCTIONS / INSTRUCTIONS D'ASSEMBLAGE

POWER DOUBLE RECLINING SOFA / SOFA INCLINABLE MOTORISÉ

⚠ WARNING

To reduce the risk of electric shock, serious injury or death:
 Pour réduire le risque de choc électrique, de blessure grave ou de décès :

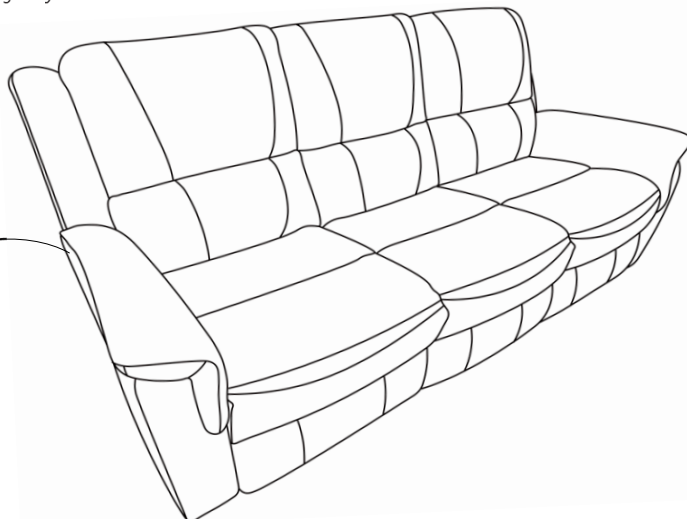

DO NOT PLUG IN UNTIL THE CHAIR IS ASSEMBLED.
 NE PAS BRANCHER AVANT QUE LE FAUTEUIL SOIT ASSEMBLÉ.

⚠ CAUTION 110 VOLTS

Keep the electrical power cord free and clear from the mechanism, metal rails, and all moving parts, including the motor unit. DO NOT put excess power cord under the mechanism. Nothing should be placed on top of the power cord. Do not put the power cord under any portion of the mechanism to ensure proper use and safety. Do not use in a damp or wet environment to prevent electric shock. Keep out of reach of children. This is not a toy. For safety reasons, do not remove this tag from the electrical cord.

⚠ ATTENTION 110 VOLTS

Gardez le cordon d'alimentation électrique libre et dégagé du mécanisme, des rails métalliques et de toutes les pièces mobiles, y compris le bloc moteur. Ne placez PAS l'excès de cordon d'alimentation sous le mécanisme. Rien ne doit être placé sur le cordon d'alimentation. Ne placez le cordon d'alimentation sous aucune partie du mécanisme pour assurer une utilisation et une sécurité appropriées. Ne pas utiliser dans un environnement humide ou mouillé pour éviter les chocs électriques. Tenir hors de portée des enfants. Ce n'est pas un jouet. Pour des raisons de sécurité, ne retirez pas cette étiquette du cordon électrique.

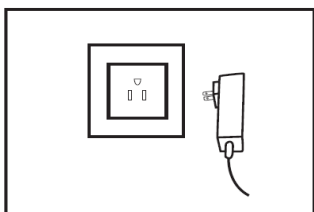

Plug the power adapter into a wall outlet / Branchez l'adaptateur secteur sur une prise murale

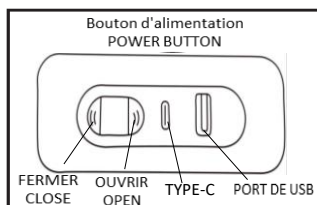

The button indicates that the power is on / Le bouton indique que l'appareil est sous tension

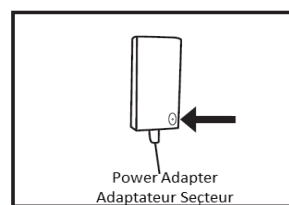

The green LED light indicates that the power is on / Le voyant LED vert indique que l'appareil est sous tension



ASSEMBLY INSTRUCTIONS / INSTRUCTIONS D'ASSEMBLAGE

POWER DOUBLE RECLINING SOFA / SOFA INCLINABLE MOTORISÉ

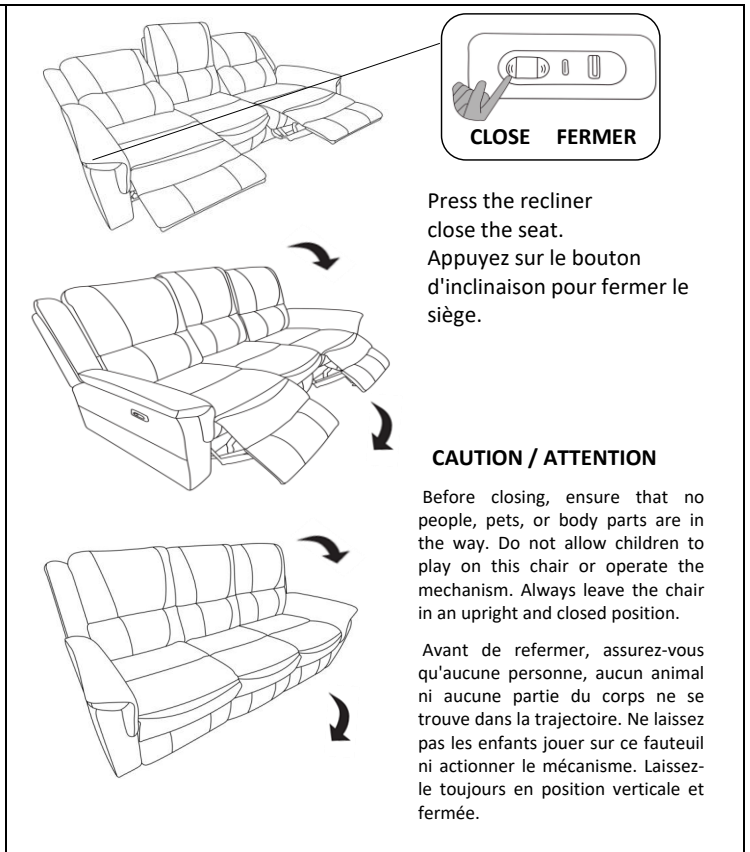
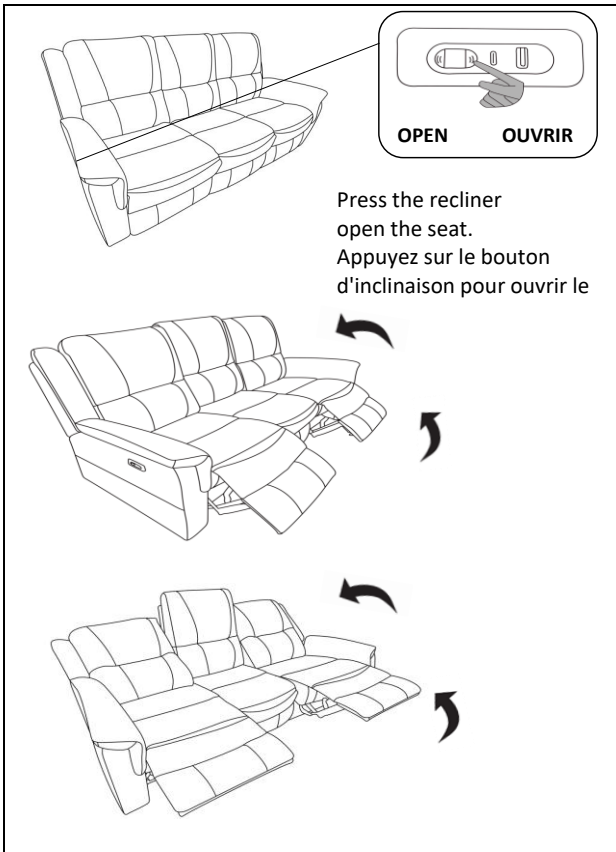

DISASSEMBLE THE PART / DÉMONTER LA PIÈCE

To unlock the backrest from its base, push up on the small metal hook built into the side of the recliner.

Pour déverrouiller le dossier de sa base, poussez vers le haut le petit crochet métallique intégré sur le côté du fauteuil.

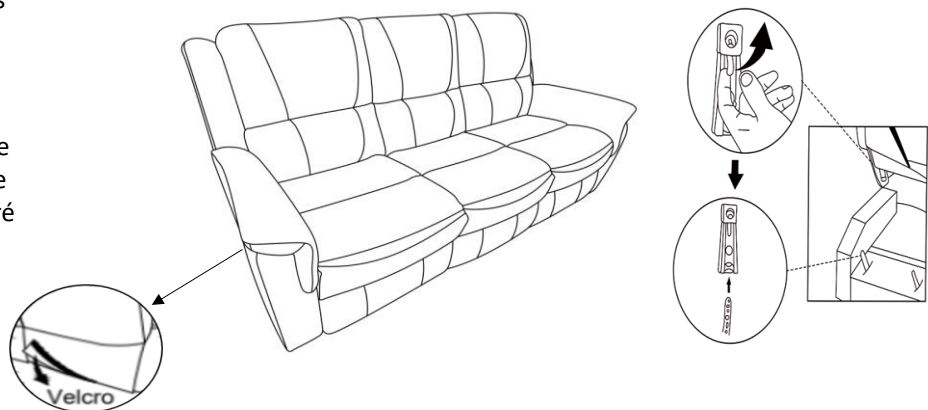

ASSEMBLY INSTRUCTIONS / INSTRUCTIONS D'ASSEMBLAGE

POWER DOUBLE RECLINING SOFA / SOFA INCLINABLE MOTORISÉ

Upholstery Cushion Care / instructions De Soins Pour Meubles Rembourrage

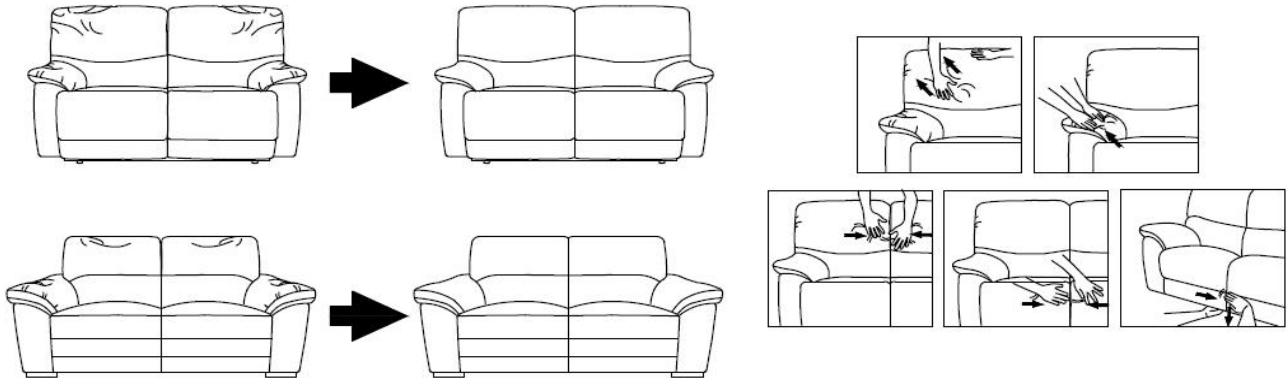

CARE INSTRUCTION FOR FABRIC:

To maintain the original appearance of your upholstery furniture, please follow the simple care procedures below:

1. Avoid exposing furniture directly to sunlight or heating and air conditioning outlets
2. Vacuum or wipe with a soft cloth to remove dust
3. Clean the fabric with a professional cleanser.

INSTRUCTIONS D'ENTRETIEN POUR LE TISSU:

Afin de conserver l'aspect d'origine de vos meubles rembourrés, veuillez suivre les procédures suivantes:

1. Évitez d'exposer les meubles directement à la lumière du soleil ou aux prises de chauffage et de climatisation
2. aspirez ou essuyez avec un chiffon doux pour enlever la poussière
3. Nettoyez le tissu avec un nettoyant professionnel.

⚠ WARNING

- * Disconnect the electrical plug from the wall outlet before cleaning, moving, servicing, or when not in use for an extended period of time.
- * Plug directly into a wall outlet. Do not use an extension cord or adapter
- * Check the condition of the power transformers, electrical cords, plugs, and connectors monthly. Keep the power adapter and electrical cords away from heat sources. Never operate the unit with a damaged power adapter, electrical cord, plug, or connector.
- * Before moving the product, please disconnect the electrical plug from the wall outlet and secure the mechanism to prevent unexpected opening or movement. Never move the product by the mechanism, leg rest, handle, or reclining back.
- * Do not attempt to disassemble or service the adapter or motor. No serviceable parts are inside
- * Do not allow the electrical cord to be pinched between moving parts or between the frame and the floor. Do not place the cord under carpet or in a location where it could become worn.
- * Unplug the power cord immediately if you detect strange odors or fumes coming from the chair

⚠ ATTENTION

- * Débranchez la fiche électrique de la prise murale avant le nettoyage, le déplacement, l'entretien ou lorsque vous ne l'utilisez pas pendant une période prolongée.
- * Branchez directement dans une prise murale. N'utilisez pas de rallonge ou d'adaptateur .
- * Vérifiez mensuellement l'état des transformateurs d'alimentation, des cordons électriques, des fiches et des connecteurs. Maintenez l'adaptateur secteur et les cordons électriques à l'écart des sources de chaleur. N'utilisez jamais l'appareil avec un adaptateur secteur, un cordon électrique, une fiche ou un connecteur endommagés.
- * Avant de déplacer le produit, veuillez débrancher la fiche électrique de la prise murale et sécuriser le mécanisme pour empêcher une ouverture ou un mouvement inattendu. Ne déplacez jamais le produit par le mécanisme, le repose-jambes, la poignée ou le dossier inclinable.
- * N'essayez pas de démonter ou de réparer l'adaptateur ou le moteur. Aucune pièce réparable ne se trouve à l'intérieur
- * Ne laissez pas le cordon électrique se coincer entre les pièces mobiles ou entre le cadre et le sol. Ne placez pas le cordon sous u tapis ou dans un endroit où il pourrait s'user.
- * Débranchez immédiatement le cordon d'alimentation si vous détectez des odeurs ou des vapeurs étranges provenant du fauteuil