

**ASSEMBLY INSTRUCTIONS
INSTRUCTIONS DE MONTAGE
INSTRUCCIONES DE MONTAJE**



Safety Information / Information sur la sécurité / Información de seguridad

- One person is required for this assembly.
- Some parts may contain sharp edges. Wear protective gloves.
- When assembling and using this product, basic safety precautions should always be followed to reduce the risk of personal injury and damage to equipment. Please read all instructions before assembly and usage.
- Une personne est requise pour ce montage.
- Certaines pièces peuvent avoir des bords tranchants. Veuillez porter des gants de protection.
- Lors du montage et de l'emploi de cet article, il faudra toujours suivre les précautions de sécurité fondamentales pour réduire le risque de blessures et dommages à l'équipement. Veuillez lire toutes les instructions avant le montage et l'emploi.
- Se requiere una persona para esta asamblea.
- Algunas piezas pueden tener bordes afilados. Use guantes protectores.
- Mientras monte y utilice este producto, deberá seguir siempre las precauciones fundamentales de seguridad para reducir el riesgo de lesiones personales y daños al equipo. Lea todas las instrucciones antes de montar y utilizar.



CAUTION: Table is for writing purpose only. Standing on or misuse of table may result in damage or injury. Not intended for commercial use.

ATTENTION : ATTENTION : Le tableau est uniquement à des fins d'écriture. Se tenir debout ou mal utiliser la table peut entraîner des dommages ou des blessures. Non destiné à un usage commercial.

PRECAUCIÓN: La tabla es solo para fines de escritura. Pararse o hacer un mal uso de la mesa puede resultar en daños o lesiones. No diseñado para uso comercial.



WARNING/ATTENTION/ADVERTENCIA:

Keep all children and pets away from assembly area. Children and pets should be supervised when they are in the area of the Table construction. Keep assembly area at least 6 feet from any obstruction. Check all bolts for tightness before use. **IMPORTANT** - check and tighten bolts often to keep them secure!

Gardez tous les enfants et animaux à l'écart de la zone de montage. Les enfants et les animaux doivent être surveillés lorsqu'ils se trouvent près de la zone de construction de la table. Gardez la zone de montage à au moins 6 pieds de toute obstruction. Vérifiez que tous les boulons soient serrés avant l'emploi. **IMPORTANT** - vérifiez et serrez souvent les boulons pour les maintenir serrés!

Mantenga los niños y mascotas fuera de la zona de montaje. Los niños y las mascotas deben estar bajo vigilancia cuando se encuentren en la zona de construcción de la mesa. Mantenga la zona de montaje al menos a 6 pies de cualquier obstrucción, Verifique todos los tornillos para asegurarse que estén apretados antes de usarlos. **IMPORTANTE:** ¡verifique y apriete los tornillos con frecuencia para mantenerlos fijos!

NOTICE: For indoor use only.

AVIS: Pour une utilisation en intérieur uniquement.

AVISO: Para empleo interior únicamente.

**Warranty: 1 Year
Garantie: 1 année
Garantía: 1 año**

**WHAT IS COVER?
QU'EST-CE QUE LA COUVERTURE?
¿QUÉ ESTA CUBIERTO?**

The limited warranty is extended to the original purchaser and applies to material and manufacturer's defect provided the item is maintained with care and used only for personal, residential purposes.

La garantie limitée s'étend à l'acheteur original et s'applique au matériel et aux défauts du fabricant à condition que l'article soit entretenu avec soin et utilisé uniquement à des fins personnelles et résidentielles.

La garantía limitada se extiende al comprador original y se aplica al material y a defectos del fabricante, siempre y cuando el artículo se mantenga con cuidado y se use solo para fines personales y residenciales.

IMPORTANT

KEEP THIS INSTRUCTION MANUAL FOR FUTURE REFERENCE.

CONSERVEZ CE MANUEL D'INSTRUCTIONS POUR CONSULTATION FUTURE.





GUARDE ESTE MANUAL DE INSTRUCCIONES PARA CONSULTALO EN EL PORVENIR.



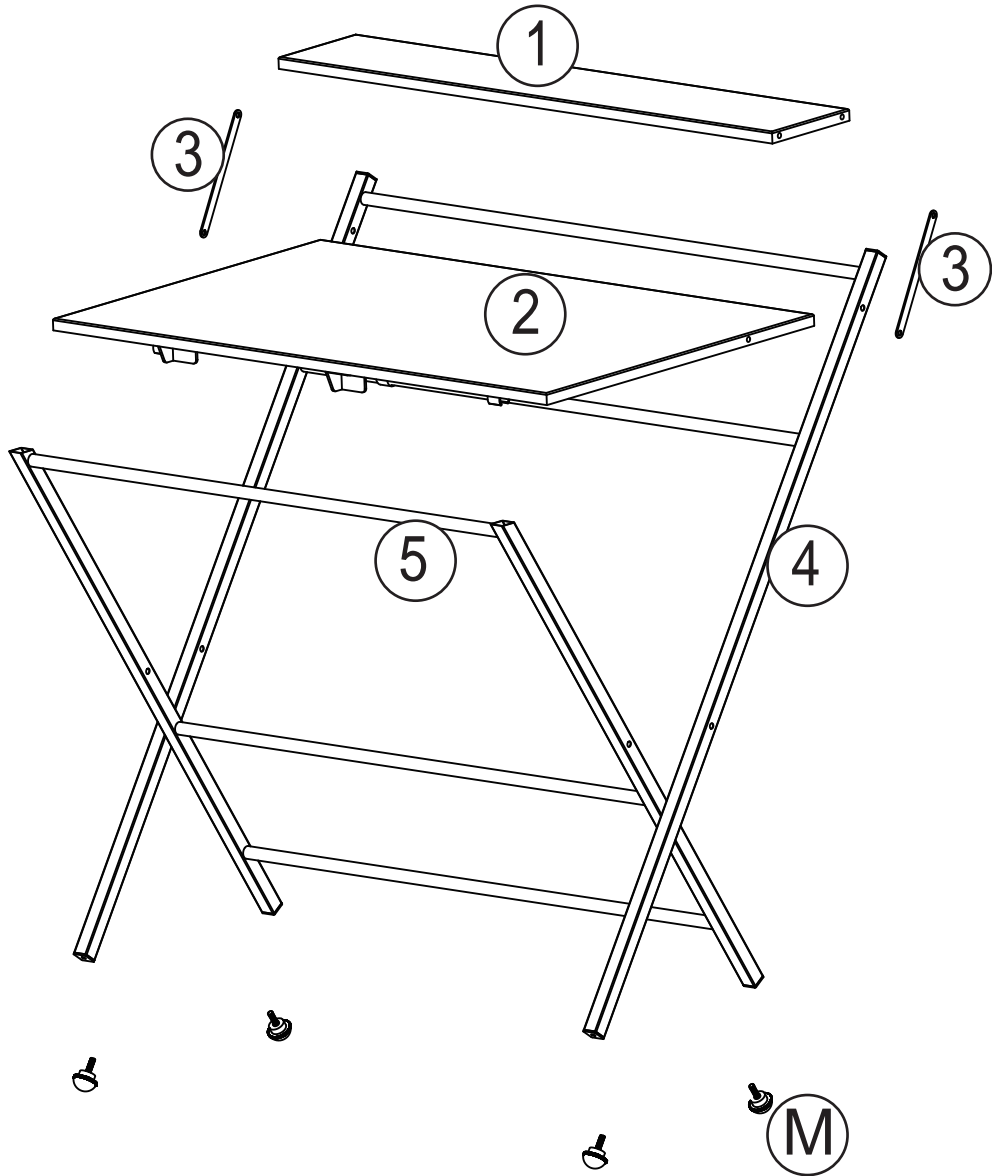











**How many people needed for the installation work.
Combien de personnes ont besoin pour les travaux
d'installation.
Cuántas personas se necesitan para el trabajo de
instalación.**







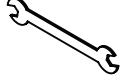

EXPLODED DRAWING/DIAGRAMME AGRANDI/DIAGRAMA AMPLIADO

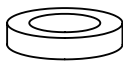

Parts List / Liste de Pièces / Lista de Piezas				
Label Étiquette Etiqueta	Part Number Diagramme de la Pièce Diagrama de la pieza	Description Description Descripción	Qty Quantité Cantidad	Part Image Diagramme de la Pièce Diagrama de la pieza
1	P00210052201	Small Table Top Petit plateau de table Tablero de mesa pequeño	1	
2	P00210052301	Big Table Top Grand plateau de table Tablero de mesa grande	1	
3	P00050173101	Connector Connecteur Conector	2	
4	P00470001301	Frame 1 Cadre 1 Marco 1	1	
5	P00470001401	Frame 2 Cadre 2 Marco 2	1	

Hardware Pack/Pack matériel/Bolsa de Ferrería				
Label Étiquette Etiqueta	Part Number Diagramme de la Pièce Diagrama de la pieza	Description Description Descripción	Qty Quantité Cantidad	Part Image Diagramme de la Pièce Diagrama de la pieza
A	H010030037	Screw M6x50MM Visser M6x50MM Tornillo M6x50MM	2	
B	H050050021	Plain Washers Ø8.5*Ø16*2.7 Rondelles plates Ø8.5*Ø16*2.7 Arandelas planas Ø8.5*Ø16*2.7	4	
C	H110110001	Screw M6x50 Visser M6x50 Tornillo M6x50	6	
D	H030070668	Screw M4x16 Visser M4x16 Tornillo M4x16	4	
E	H010030525	Screw M6x12MM Visser M6x12MM Tornillo M6x12MM	8	
F	P005100374	Plastic Buckle Boucle en plastique Hebilla de plástico	2	
G	P005100372	Metal Stopper Bouchon en métal Tapón de metal	2	
H	H090030002	Allen Key M6 Clé Allen M6 Llave Hexagonal M6	1	
I	H050050020	Plain Washers Ø8*Ø13*1 Rondelles plates Ø8*Ø13*1 Arandelas planas Ø8*Ø13*1	4	
Q	P005300112	Adjustable Pad M6 Coussin réglable M6 Almohadilla ajustable M6	4	
N	P005100373	Buckle Boucle Hebilla	2	
O	H040010004	Hexagon Nuts M6 Écrous hexagonaux M6 Tuercas hexagonales M6	2	
R	H090020002	Wrench 10/14 MM Clé 10/14 MM Llave inglesa 10/14 MM	1	
P	S031000009	cable tie 200MM serre-câble 200MM brida para cables 200MM	1	
HH1	H100030006	Wall Anchor Kit Kit d'ancrage mural Kit de anclaje de pared	1	 Kx4 Mx2 Lx4 Jx2

1

-  Ox2
-  Qx4
-  Bx2
-  Ax2
-  Hx1
-  Rx1

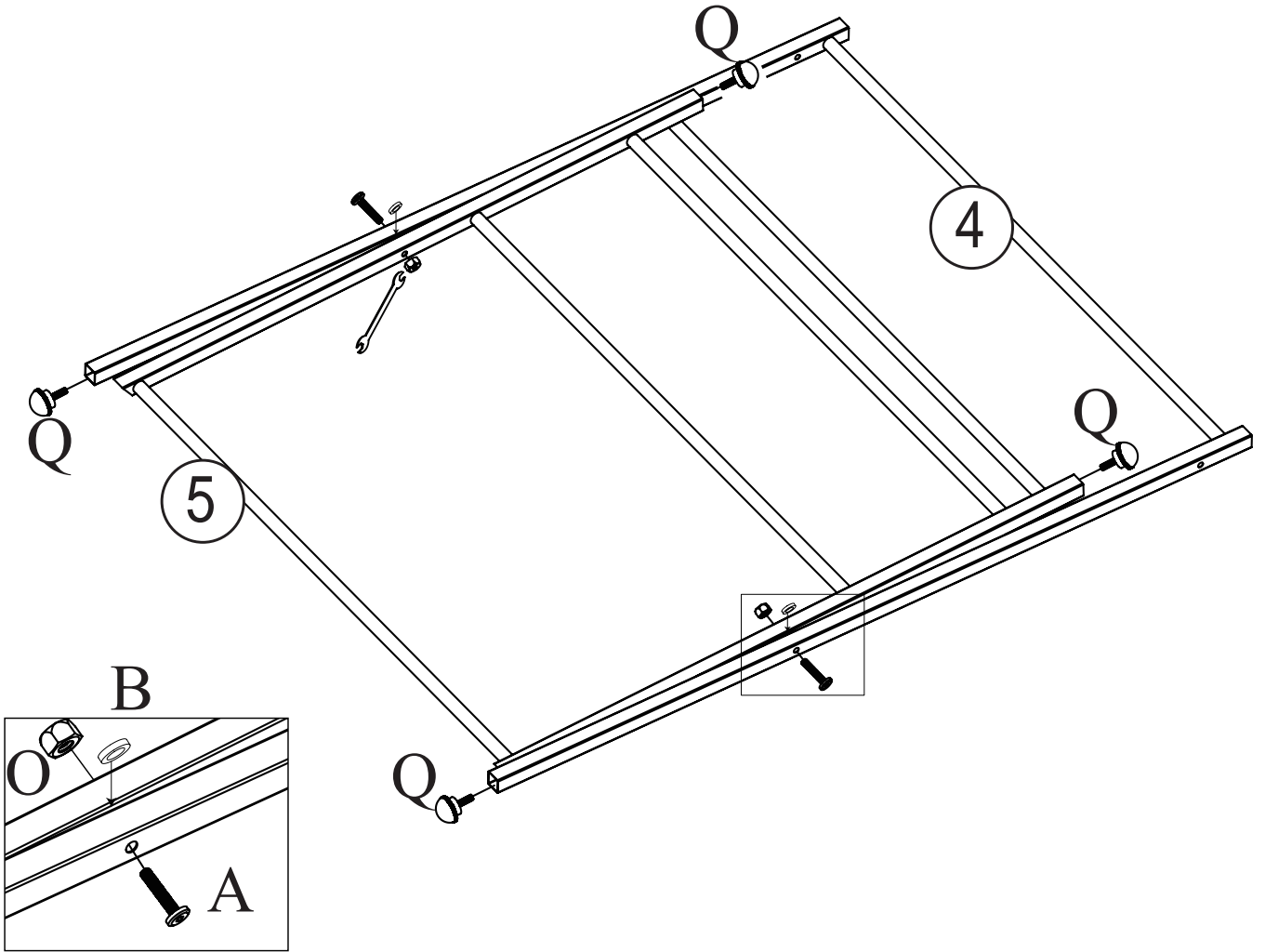

2



Bx2

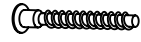

Cx2



Hx1

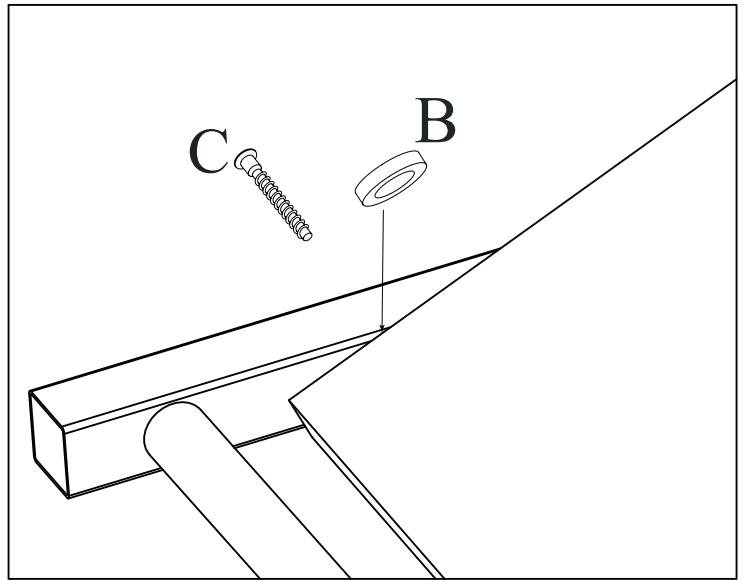
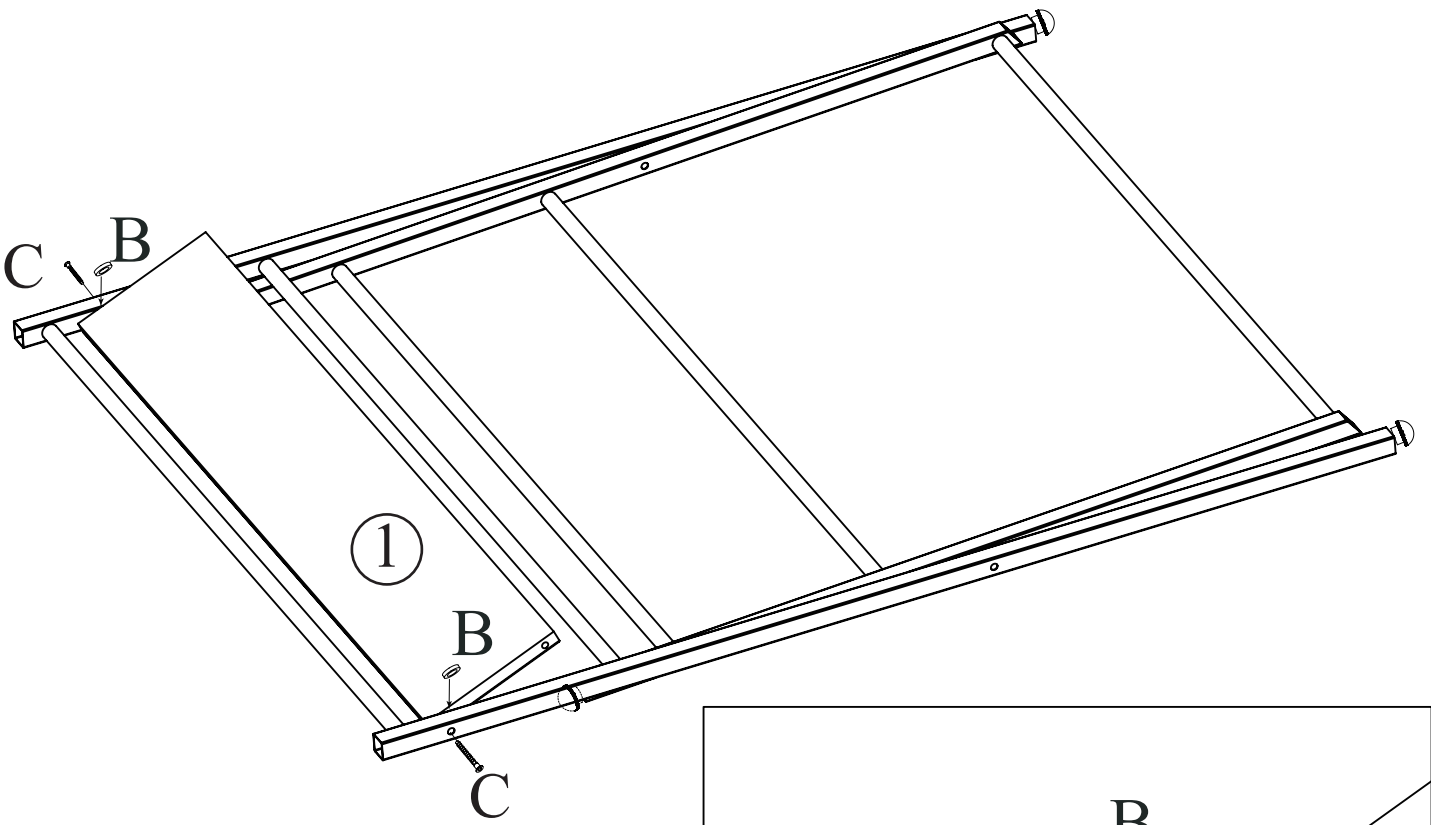

3



Cx4

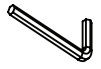

Hx1

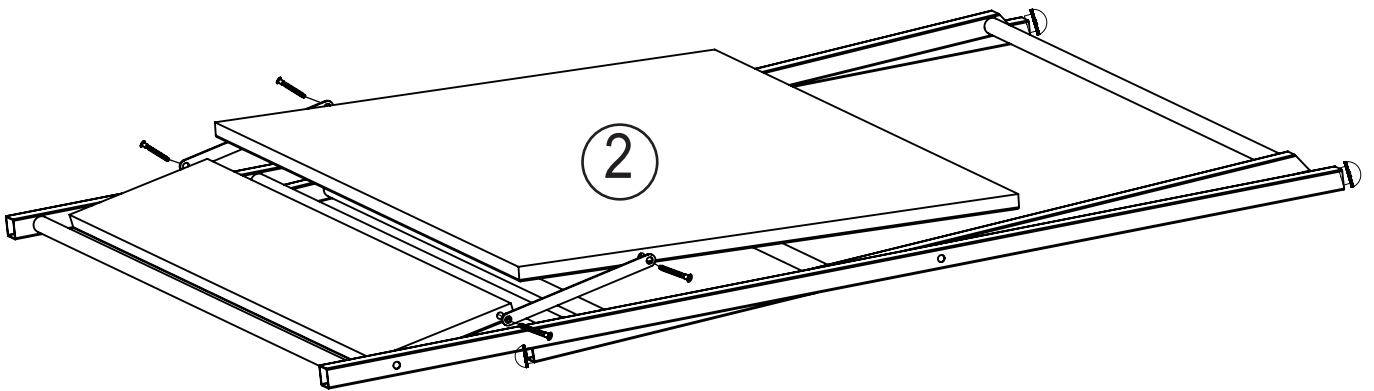

4



Ex8



Gx2



Fx2



Nx2

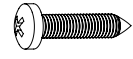

Dx4



Ix4

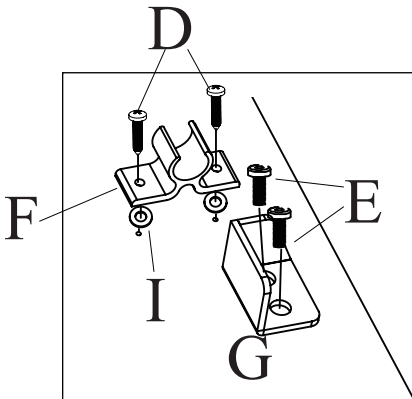
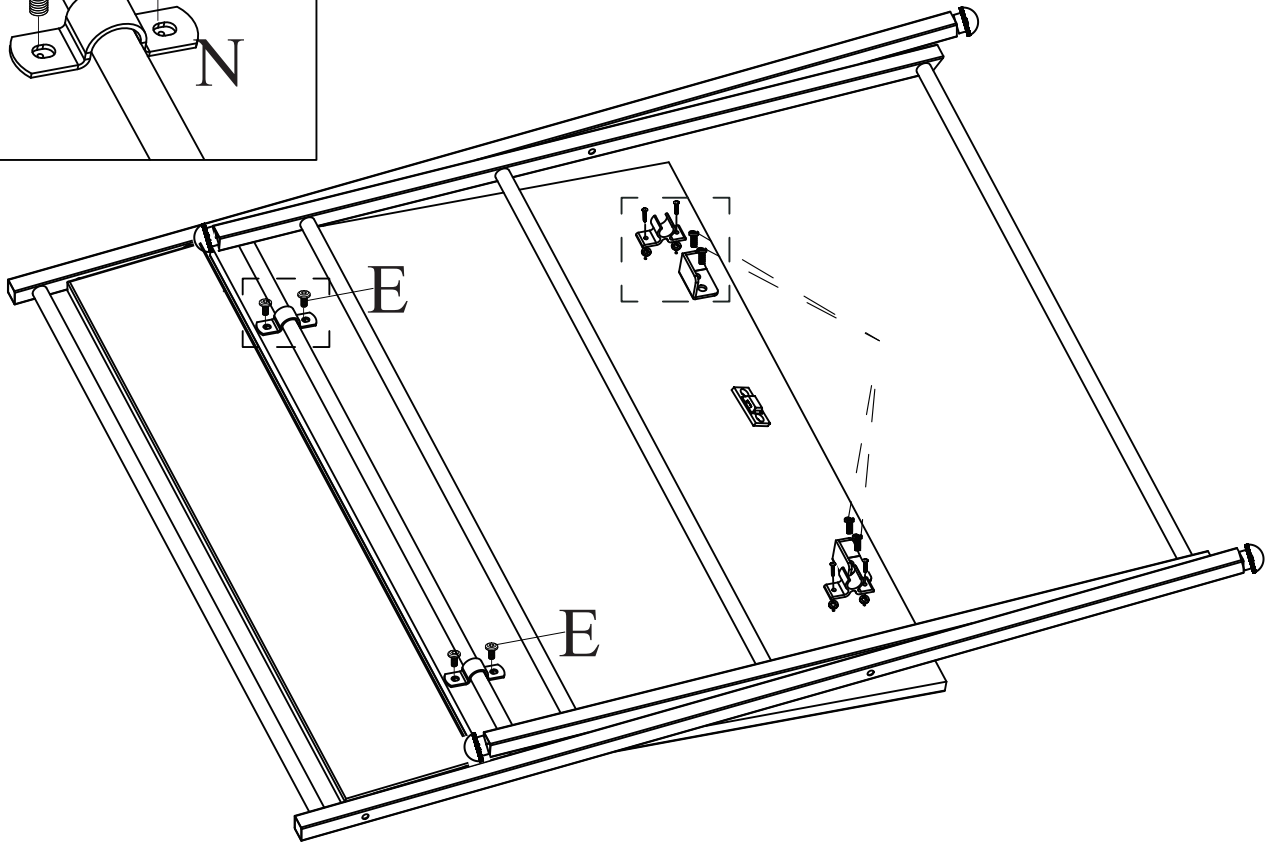
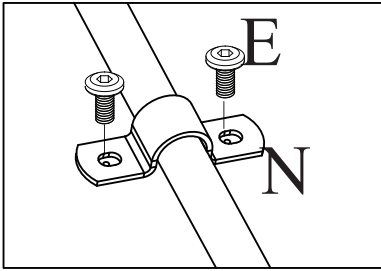

5

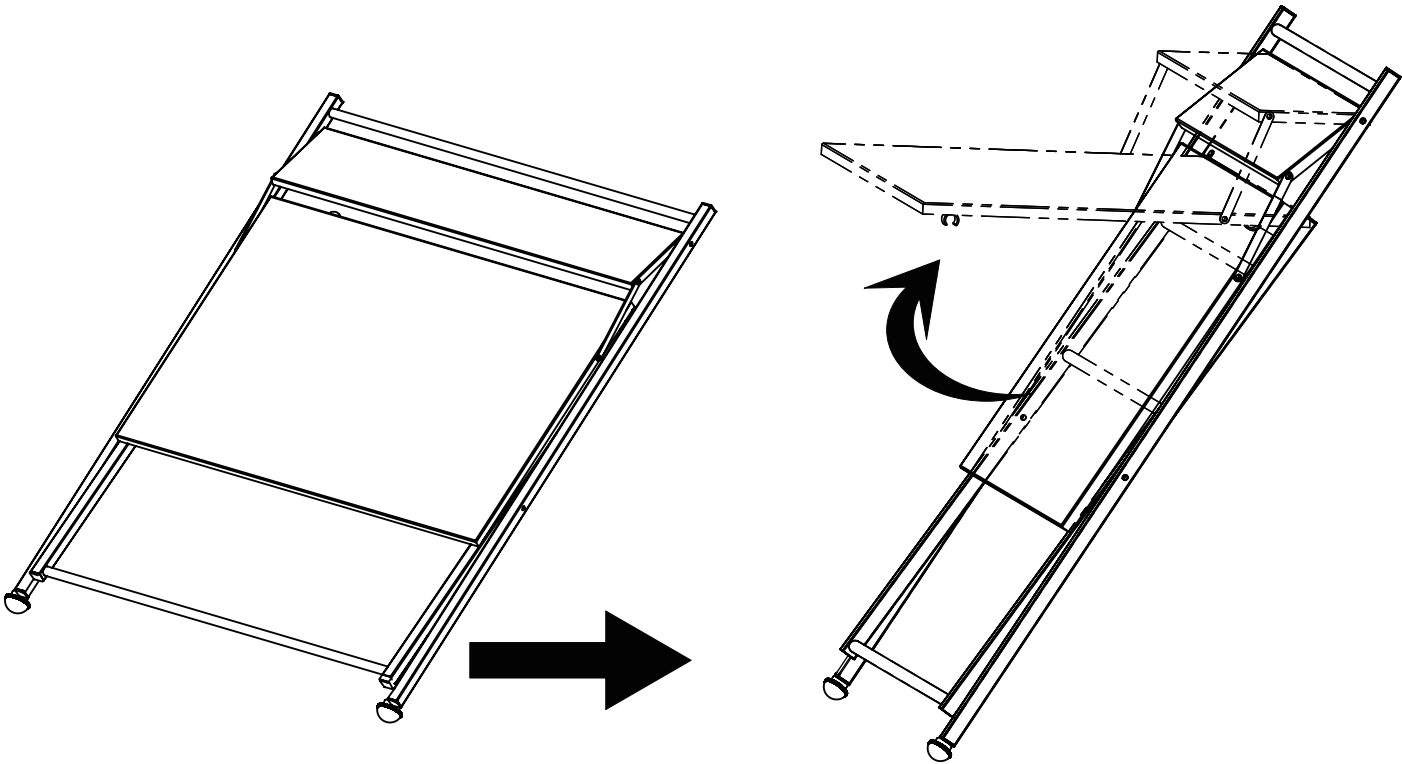

6

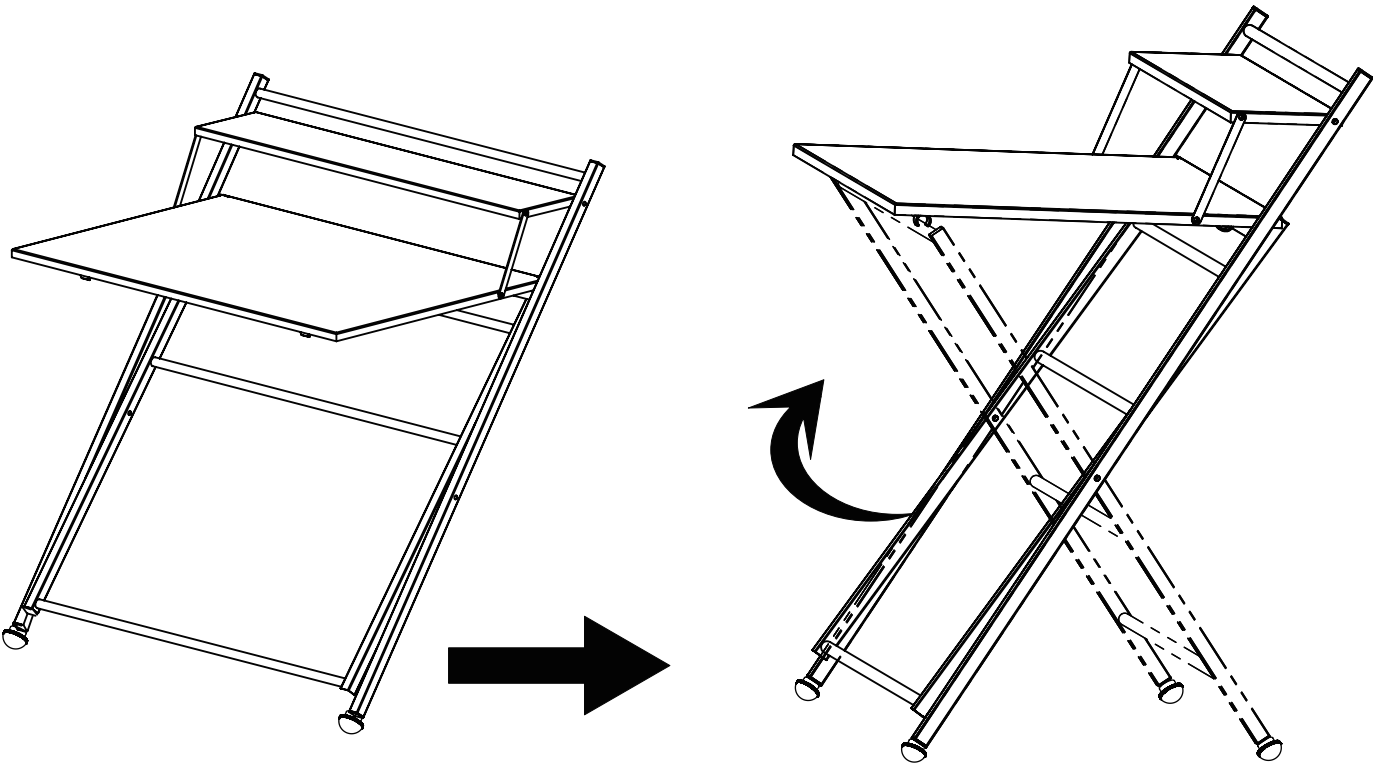

7

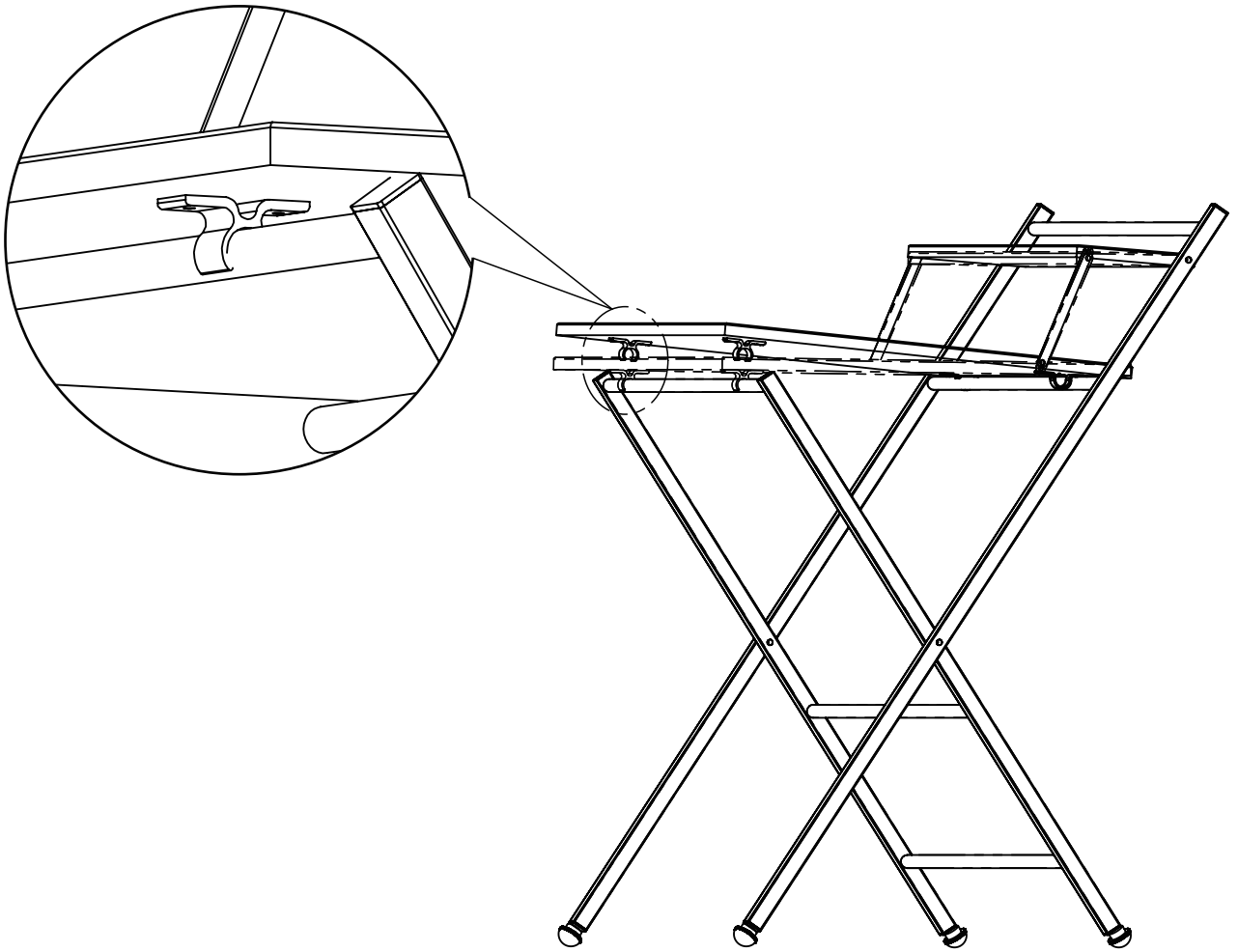

8



Px1

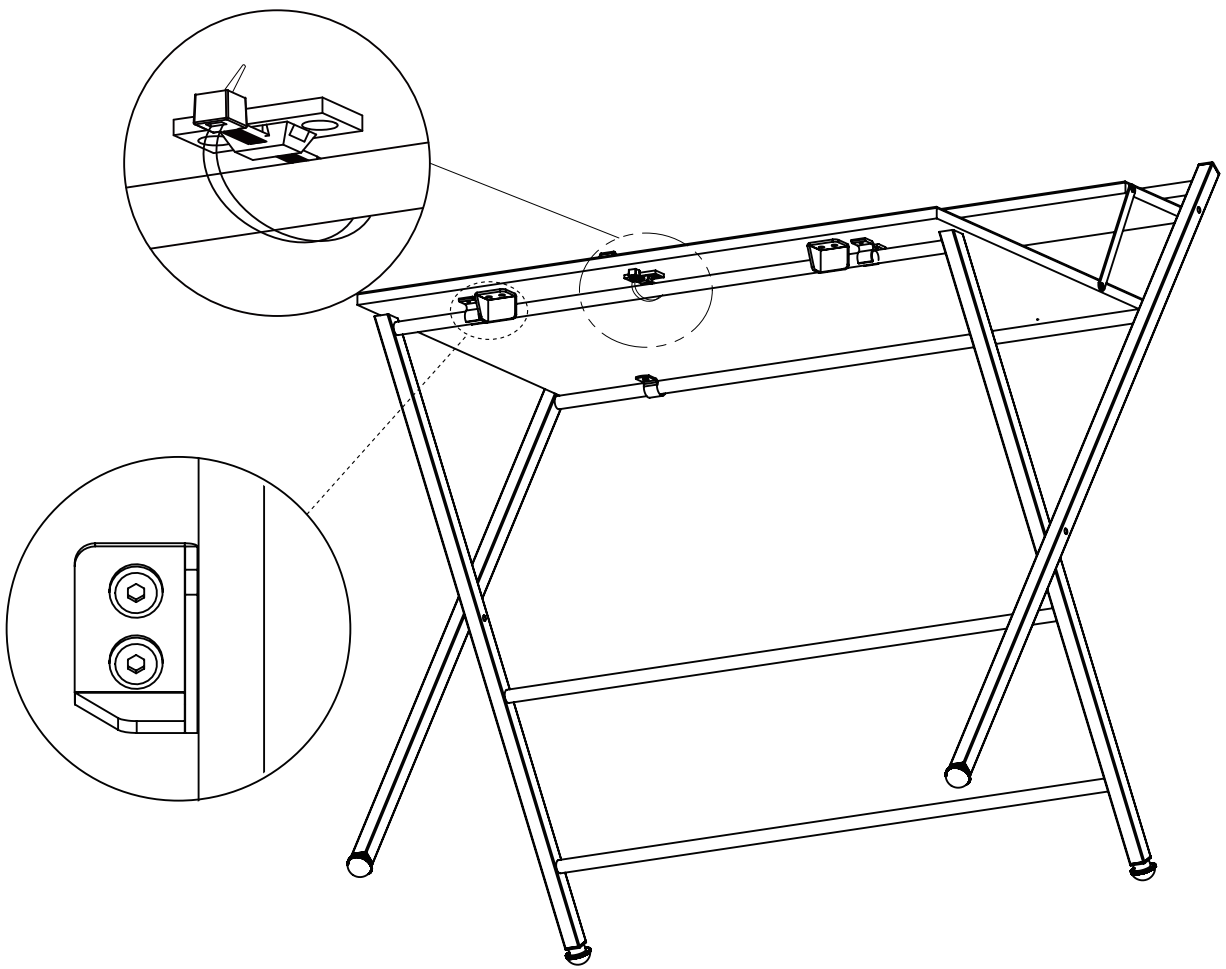

9

Maximum Top Loading Capacity: 60 lb
Capacité maximale de chargement par le haut : 60 lb
Capacidad máxima de carga superior: 60 libras

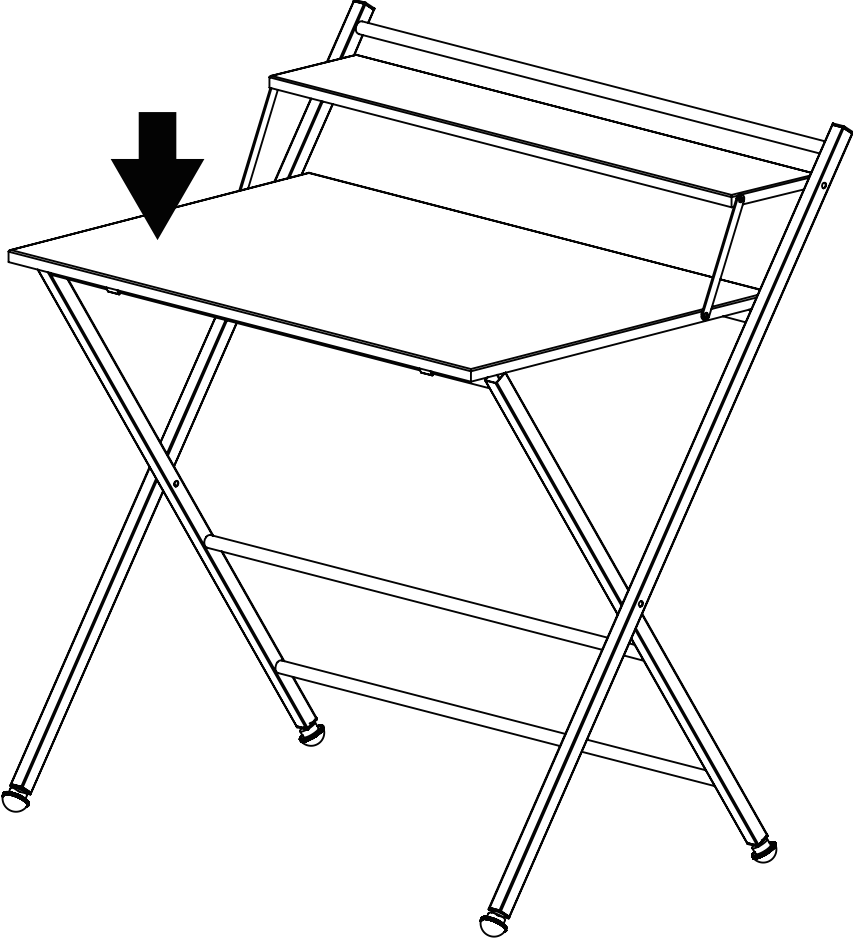

How to Fold
Comment plier
Cómo doblar

1

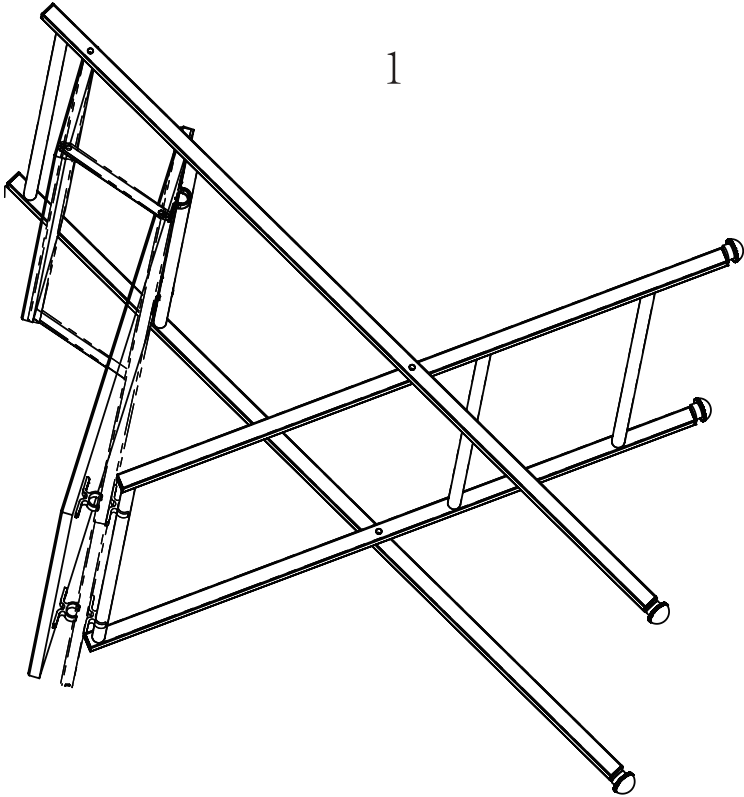

2

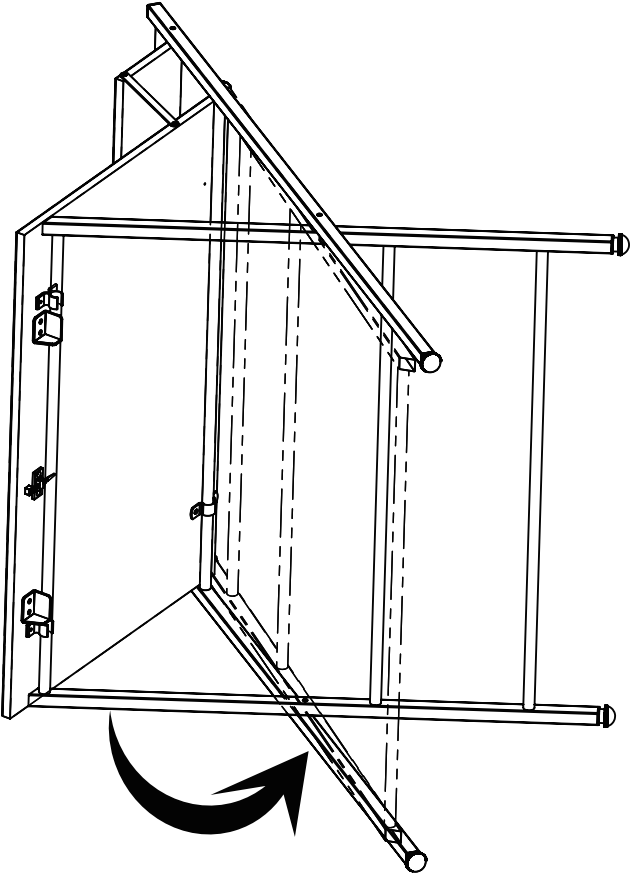



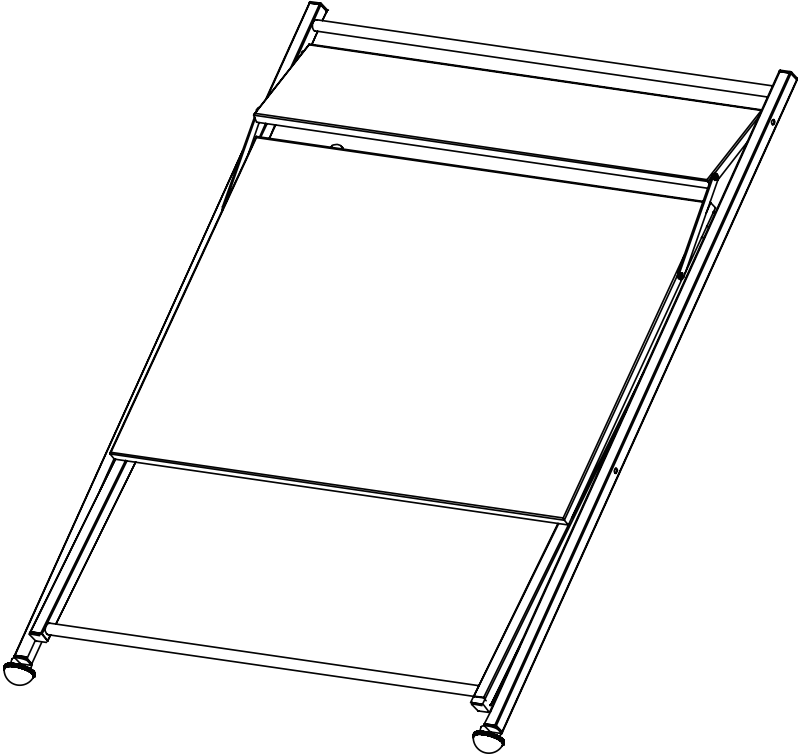

3



Wall Anchor Kit assembly steps:

Étapes d'assemblage du kit d'ancrage mural :

Pasos de montaje del kit de anclaje de pared:

HH1				
	Jx2	Kx4	Lx4	Mx2

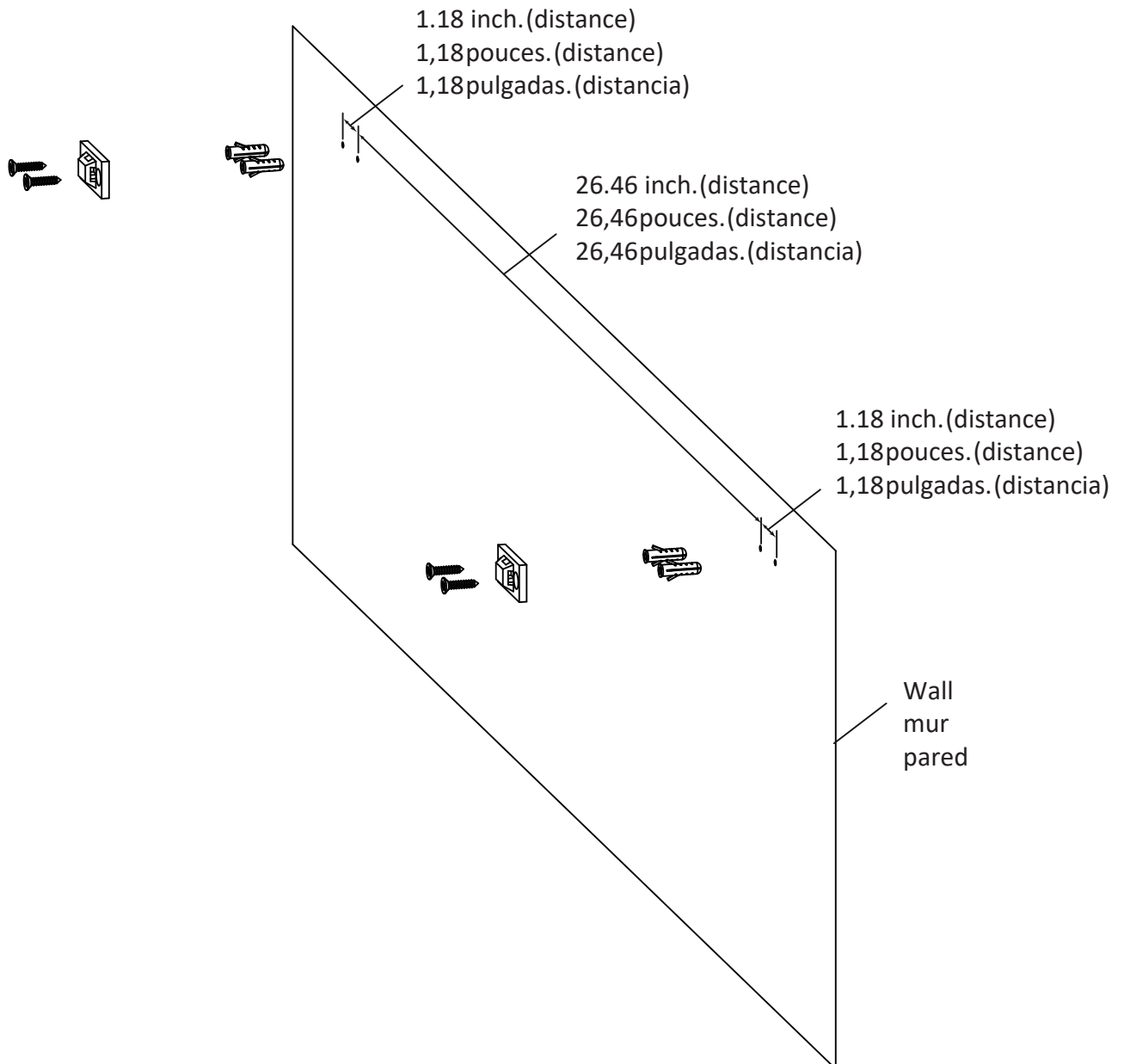

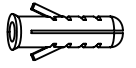

Kx4

1

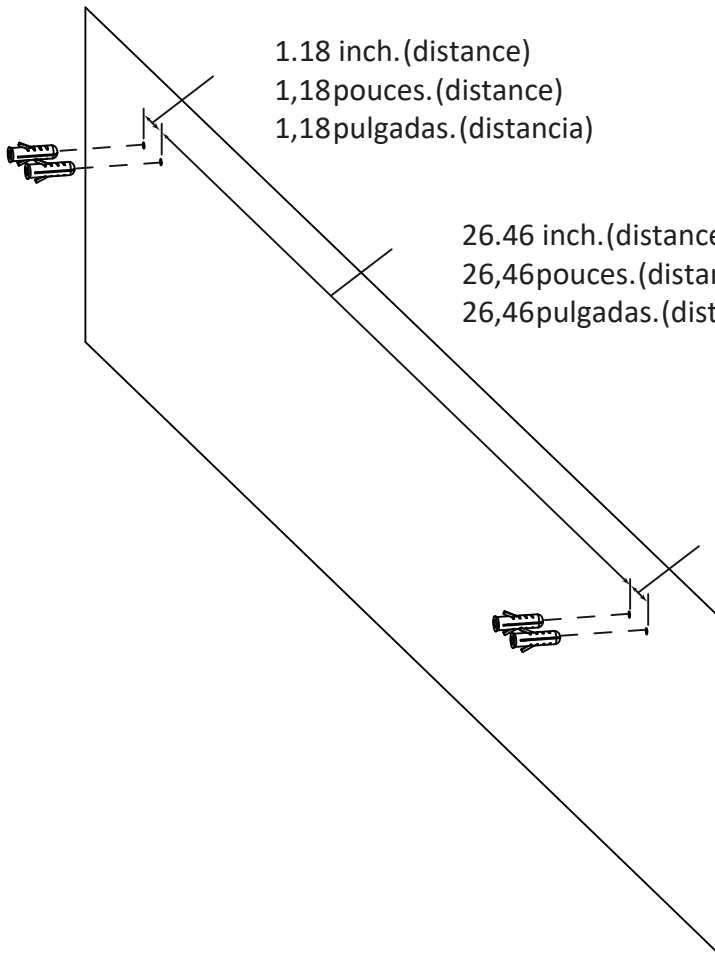

1.18 inch.(distance)
1,18pouces.(distance)
1,18pulgadas.(distancia)

26.46 inch.(distance)
26,46pouces.(distance)
26,46pulgadas.(distancia)

1.18 inch.(distance)
1,18pouces.(distance)
1,18pulgadas.(distancia)

2

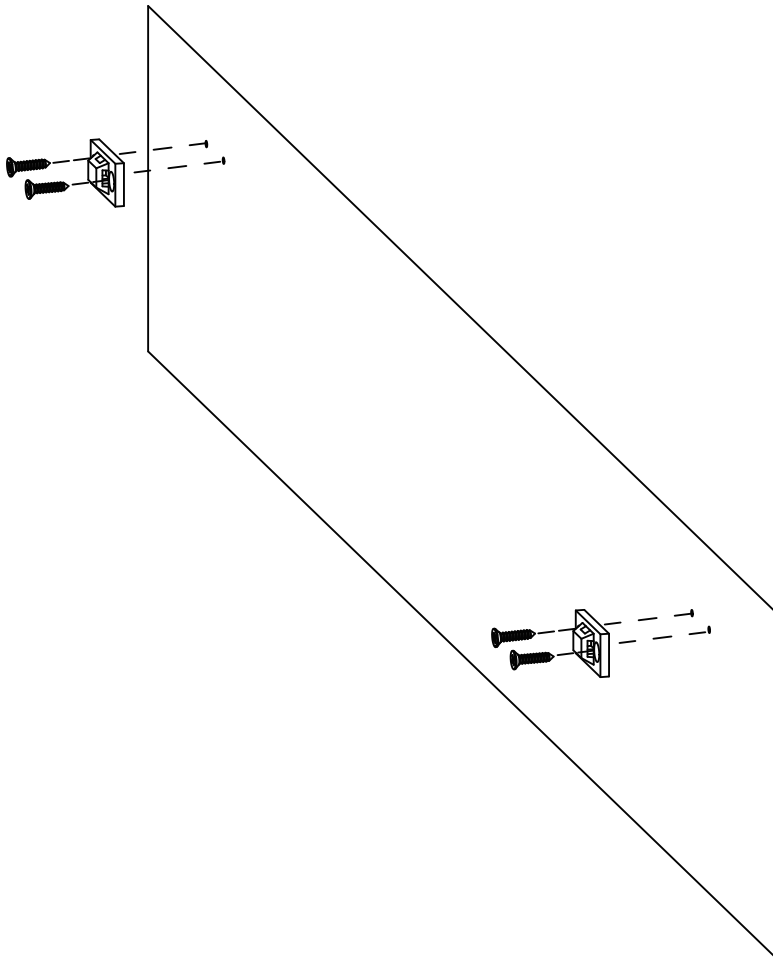

Lx4

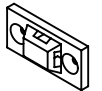

Jx2

3



Mx2

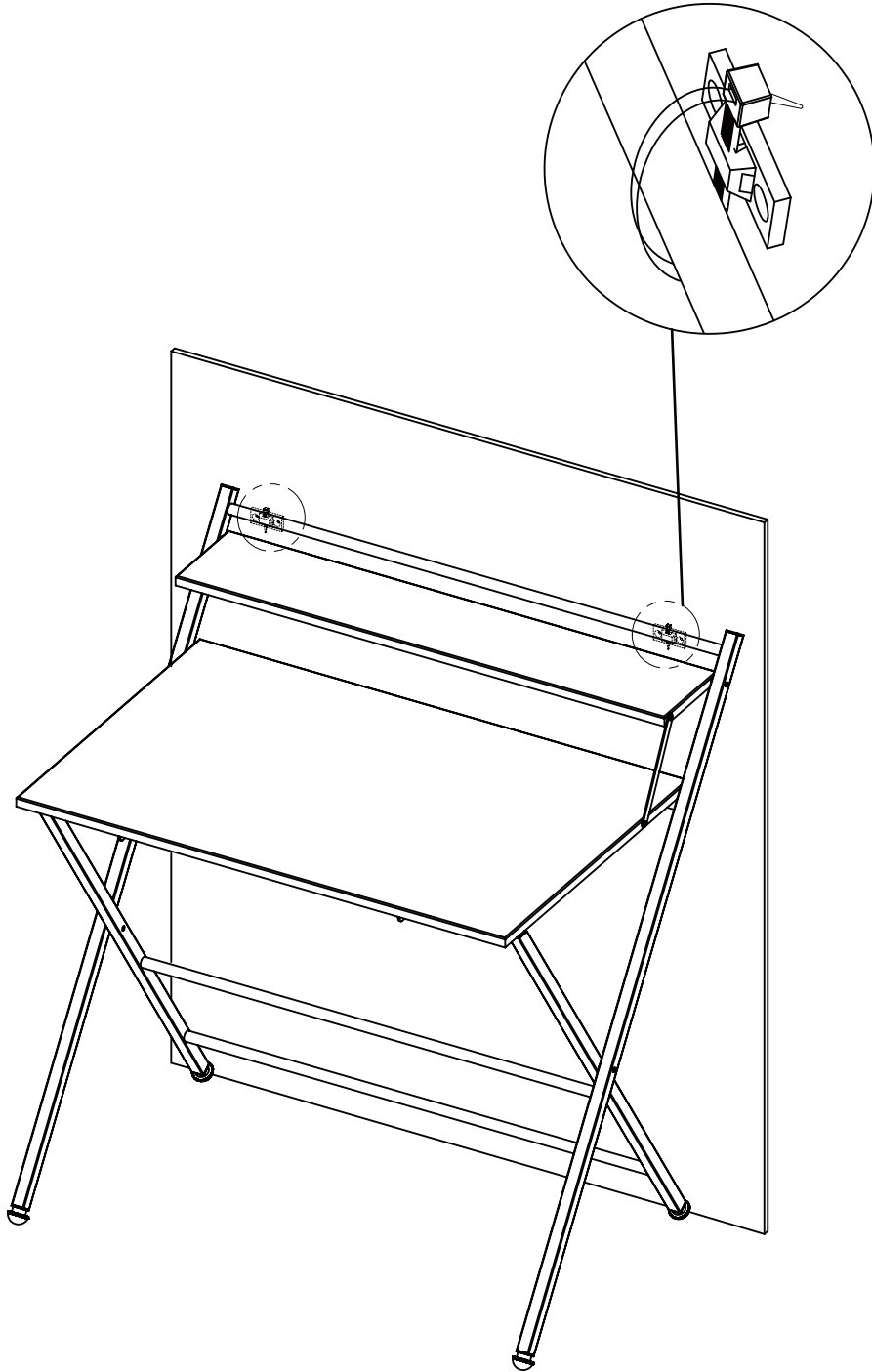

Care and Maintenance / Entretien et maintenance / Cuidado y Mantenimiento

Before using, clean the table completely with a soft dry towel. When not in use, wipe free of any dirt or loose objects, wash with a mild solution of soap and water; rinse thoroughly and dry completely. Do not use strong detergent or abrasive cleaners. Over time nuts and bolts can loosen. Occasionally, check nuts and bolts, re-tighten if necessary.

Avant utilisation, nettoyez complètement la table avec une serviette so sèche. Lorsqu'il n'est pas utilisé, essuyez toute saleté ou tout objet détaché, lavez avec une solution douce de savon et d'eau ; rincer abondamment et sécher complètement. N'utilisez pas de détergent puissant ou de nettoyants abrasifs. Au fil du temps, les écrous et les boulons peuvent se desserrer. De temps en temps, vérifiez les écrous et les boulons, resserrez si nécessaire.

Antes de usar, limpie la mesa completamente con una toalla húmeda y seca. Cuando no esté en uso, limpie la suciedad u objetos sueltos, lave con una solución suave de agua y jabón; enjuague abundantemente y seque completamente. No utilice detergentes fuertes ni limpiadores abrasivos. Se pueden aflojar tuercas y tornillos demasiado meos. De vez en cuando, compruebe las tuercas y los tornillos y vuelva a apretarlos si es necesario.

Limited Manufacturer's Warranty Garantie limitée du fabricant Garantía Limitada del Fabricante

We warrant to the original purchaser that this item is free from defects in workmanship and materials for a period of 1 year from the date of purchase, provided the item was factory-sealed at the time of purchase and is maintained with care and used only for personal, residential purposes. Should any manufacturing defect arise within this warranty period, we will replace (at our option) any defective merchandise or parts upon proof of purchase; however, transportation and delivery costs, as well as payments to a third party for assembly or disassembly of the item, remain the responsibility of the purchaser. A purchaser of an "open box," previously-returned, or "clearance" item, as well as original purchasers outside of the warranty period, may obtain replacement parts from us for products in current production, at nominal cost.

garantit à l'acheteur d'origine que cet article est exempt de défauts de main d'œuvre et matériels pendant une période d'un an à compter depuis la date d'achat, à condition que l'article soit scellé de fabrique au moment de l'achat et qu'il soit entretenu avec soin et utilisé uniquement à des fins personnels et résidentiels. Si un défaut de fabrication se produit pendant cette période de garantie, nous remplacerons (à notre discrétion) toute marchandise ou pièce défectueuse sur preuve d'achat; cependant, les frais de transport et de livraison, ainsi que les paiements à un tiers pour le montage ou le démontage de l'article, tombent sous la responsabilité de l'acheteur. Un acheteur d'un article de «boîte ouverte», précédemment retourné, ou «en liquidation», ainsi que les acheteurs originaux en dehors de la période de garantie, peuvent obtenir des pièces de rechange auprès de nous pour les produits en production actuelle, à un prix habituel.

garantiza al comprador original que este artículo está libre de defectos de mano de obra y materiales por un período de 1 año a partir de la fecha de compra, siempre que el artículo estuviese sellado de fábrica en el momento de la compra y se haya mantenga con cuidado y empleado únicamente para fines personales, residenciales. Si surge algún defecto de fabricación dentro de este período de garantía, reemplazará (a nuestra discreción) cualquier mercancía o piezas defectuosas mediante prueba de compra; sin embargo, los gastos de transporte y entrega, así como los pagos a un tercero por el montaje o desmontaje del artículo, siguen siendo responsabilidad del comprador. Un comprador de un artículo de "caja abierta", previamente devuelto o "liquidado", así como los compradores originales fuera del período de garantía, pueden obtener piezas de recambio de nosotros para productos en producción actual, a un precio mínimo.

Exclusions:

Items used for commercial, contract, or other non-residential purposes, or items damaged due to acts of nature, vandalism, misuse, or improper assembly are not covered. Corrosion or rusting of hardware is not covered. Proof of purchase (dated register receipt) is required for warranty claims. Warranty is to the original purchaser and is non-transferable. Any replacement of warranted items will be in the original style and color, or a similar style and color if the original is unavailable or has been discontinued. As some states do not allow exclusions or limitations on an implied warranty, the above exclusions and limitations may not apply. This warranty gives you specific rights, and you may also have other rights, which vary from state to state.

Les articles utilisés pour des fins commerciales, sous contrat, ou d'autres fins non-résidentielles, ou les articles abimés par les intempéries, le vandalisme, l'utilisation abusive, ou le montage incorrecte ne sont pas couverts. La corrosion et la rouille de la quincaillerie ne sont pas couvertes. Une preuve d'achat (reçu daté) sera requise pour toute réclamation sous garantie. La garantie n'est que pour l'acheteur d'origine et n'est pas transférable. Tout remplacement d'articles garantis seront du style et de la couleur original, ou d'un style et couleur similaire si l'original n'est pas disponible ou s'il a été discontinué. Puisque certains états ne permettent pas les exclusions ou les limitations sur une garantie implicite, les exclusions et limitations ci-dessus peuvent ne pas s'appliquer. Cette garantie vous donne des droits spécifiques, et vous pouvez également avoir d'autres droits qui varient d'un état à un autre.

Los artículos utilizados para fines comerciales, contractuales u otros fines no residenciales, o los artículos dañados debido a actos de la naturaleza, vandalismo, uso indebido o montaje inadecuado no están cubiertos. La corrosión u oxidación de la ferretería no están cubiertas. Se requiere comprobante de compra (recibo fechado) para reclamaciones bajo garantía. La garantía es para el comprador original y no es transferible. Cualquier reemplazo de artículos garantizados será en el estilo y color original, o en un estilo y color similar si el original no está disponible o si ha sido discontinuado. Como algunos estados no permiten exclusiones o limitaciones en una garantía implícita, es posible que las exclusiones y limitaciones anteriores no se apliquen. Esta garantía le otorga derechos específicos y es posible que también tenga otros derechos, que varían de un estado a otro.