



LUCKY DOG®

CHAIN LINK OUTDOOR KENNELS

PERRERA EXTERIOR DE ESLABÓN DE CADENA

CL6515EZ 2-IN-1

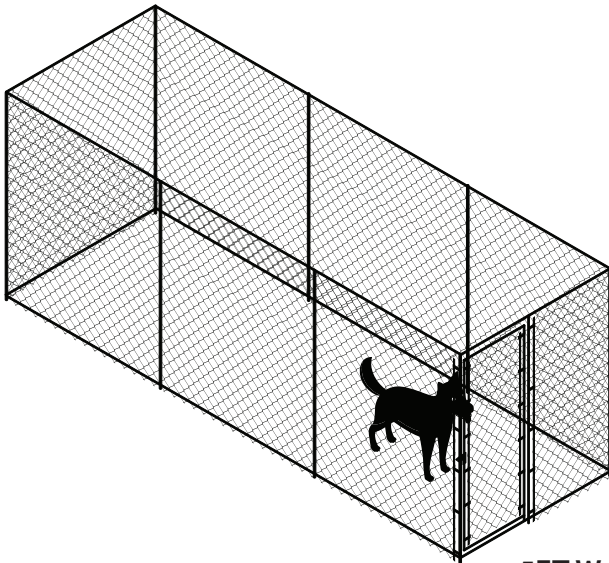

5FT W x 15FT L x 6FT H
1.5 M x 4.57 M x 1.82 M

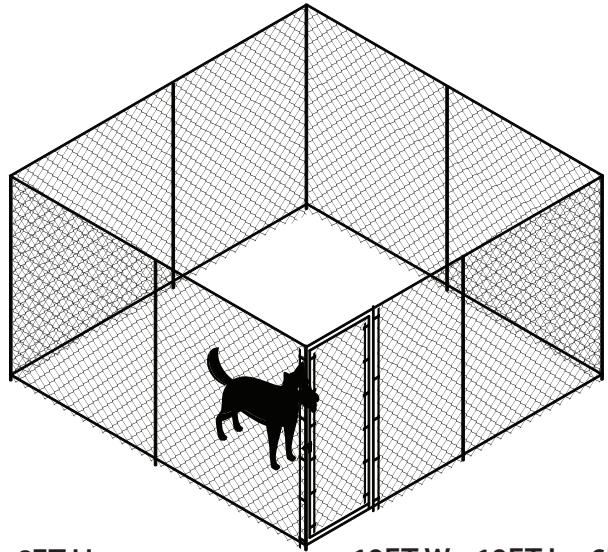

10FT W x 10FT L x 6FT H
3 M x 3 M x 1.82 M



IMPORTANT NOTICE

DO NOT ASSEMBLE WITHOUT READING AND FULLY UNDERSTANDING THESE INSTRUCTIONS. Approximate assembly time with two people: 2-4 hours.

AVISO IMPORTANTE

NO ENSAMBLE EL PRODUCTO SIN LEER Y COMPRENDER COMPLETAMENTE ESTAS INSTRUCCIONES. Tiempo aproximado de ensamblaje con dos personas: 2 a 4 horas.



LuckyDogDirect.com | (800)-955-2879 | info@jewettcameron.com

Copyright © 2024 Jewett Cameron Company

1

Parts Partes

TOOLS NEEDED: Power Drill and Pliers
HERRAMIENTAS NECESARIAS: Taladro eléctrico y alicates

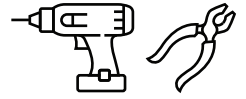

Slightly Smaller | Ligeramente Más Pequeño

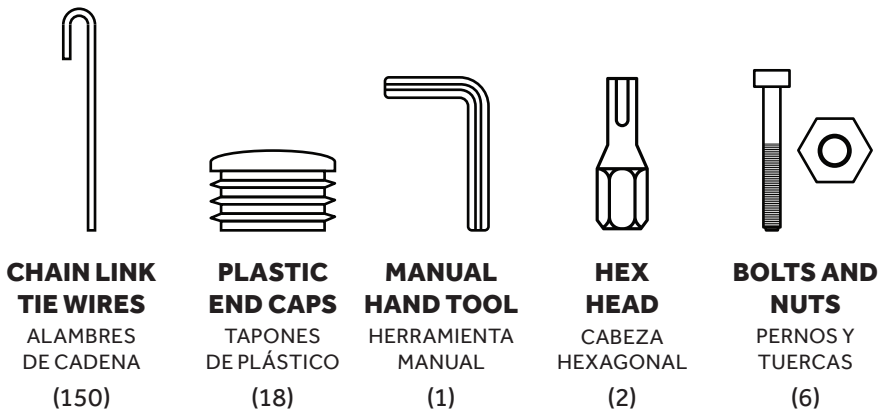
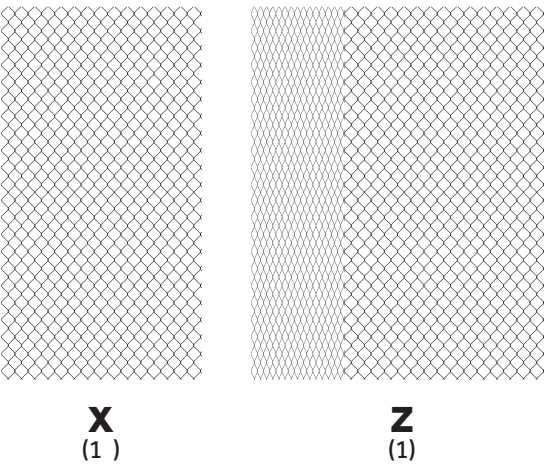
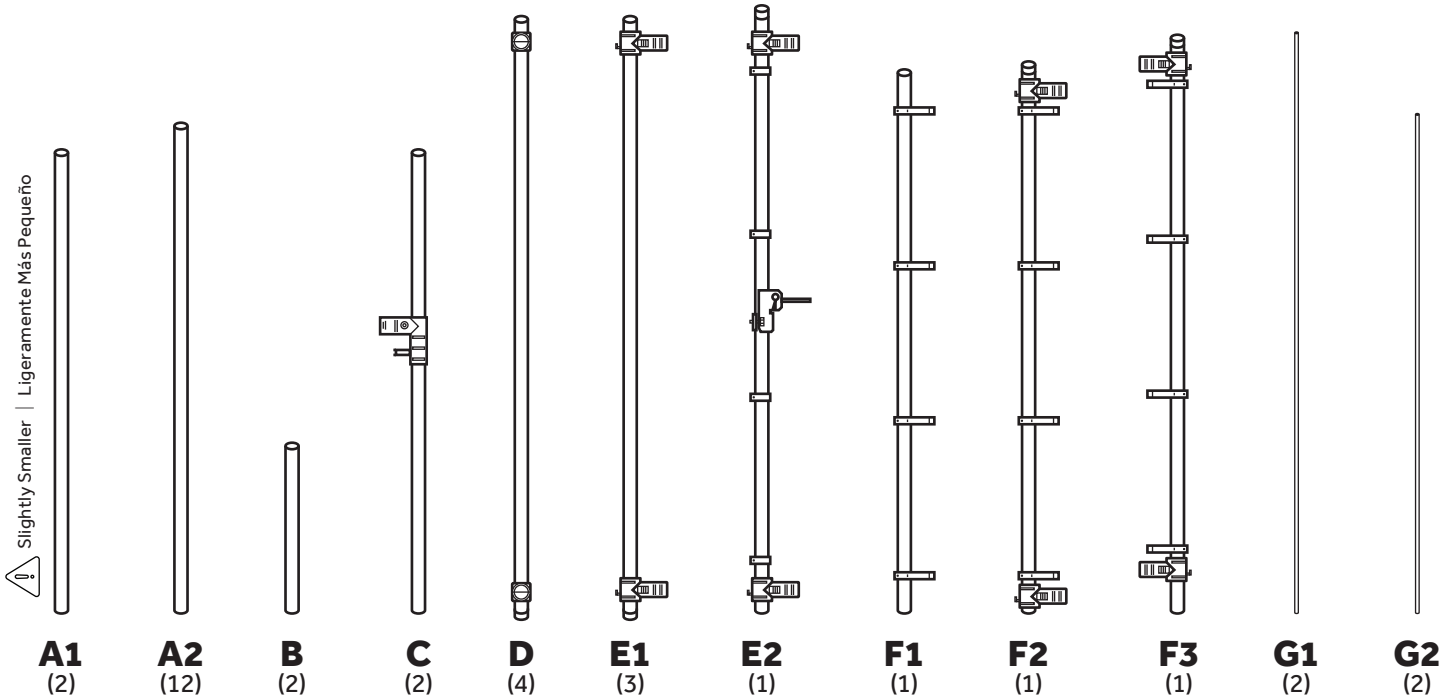

2

Site Preparation Preparación del sitio



CHOOSING YOUR KENNEL LOCATION IS VERY IMPORTANT FOR THE WELL-BEING AND SAFETY OF YOUR PET. The site should be flat and clear of foreign objects and protected from the sun and other weather elements that might be harmful to your pet.

LA ELECCIÓN DE LA UBICACIÓN DE SU PERRERA ES MUY IMPORTANTE PARA EL BIENESTAR Y LA SEGURIDAD DE SU MASCOTA. El lugar debe ser plano y libre de objetos extraños y protegido del sol y otros elementos climáticos que puedan ser perjudiciales para su mascota.

3

Swinging Gate Assembly

Ensamblaje de la puerta batiente



Loosely tighten bolts, until build is complete. Then, go back and secure all attachment points. It is recommended to build gate flat on ground. Ensure Tension Rod hooks on "F2" and "F3" are oriented towards the mesh Tension Rods (G2).

Apriete ligeramente los pernos hasta que se complete la construcción. Luego, vuelva y asegure todos los puntos de sujeción. Se recomienda construir la puerta plana sobre el suelo. Asegúrese de que los ganchos de la varilla de tensión en "F2" y "F3" estén orientados hacia las Varillas de Tensión de la malla (G2).

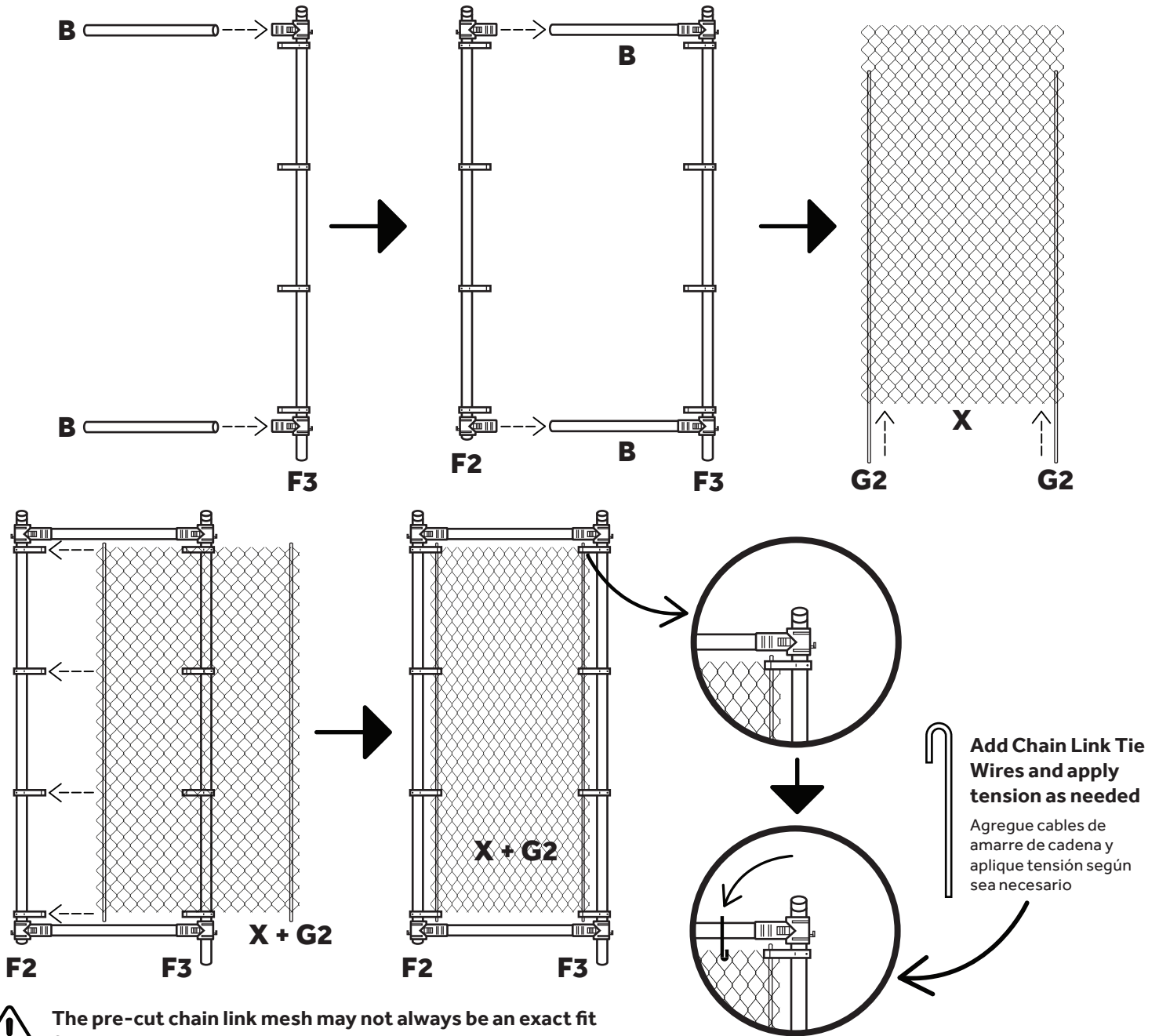

Add Chain Link Tie Wires and apply tension as needed
 Agregue cables de amarre de cadena y aplique tensión según sea necesario



The pre-cut chain link mesh may not always be an exact fit for the gate. You might need to remove some links to keep it tight. To remove a link, straighten the top and bottom ends, then twist it out.

Es posible que la malla de eslabones precortada no siempre se ajuste exactamente a la puerta. Es posible que tengas que quitar algunos eslabones para que quede bien ajustada. Para quitar un eslabón, endereza los extremos superior e inferior y luego giralo hacia afuera.



Ensure all wire tie ends are point away from inside of Kennel for the safety of your pet.

Asegúrese de que todos los extremos de las ataduras de cables apunten hacia afuera del interior de la perrera para la seguridad de su mascota.

4

Build Kennel Base

Construir la base de la perrera



Lay out the parts at their assembly position before connecting.

Coloque las piezas en su posición de ensamblaje antes de conectarlas.

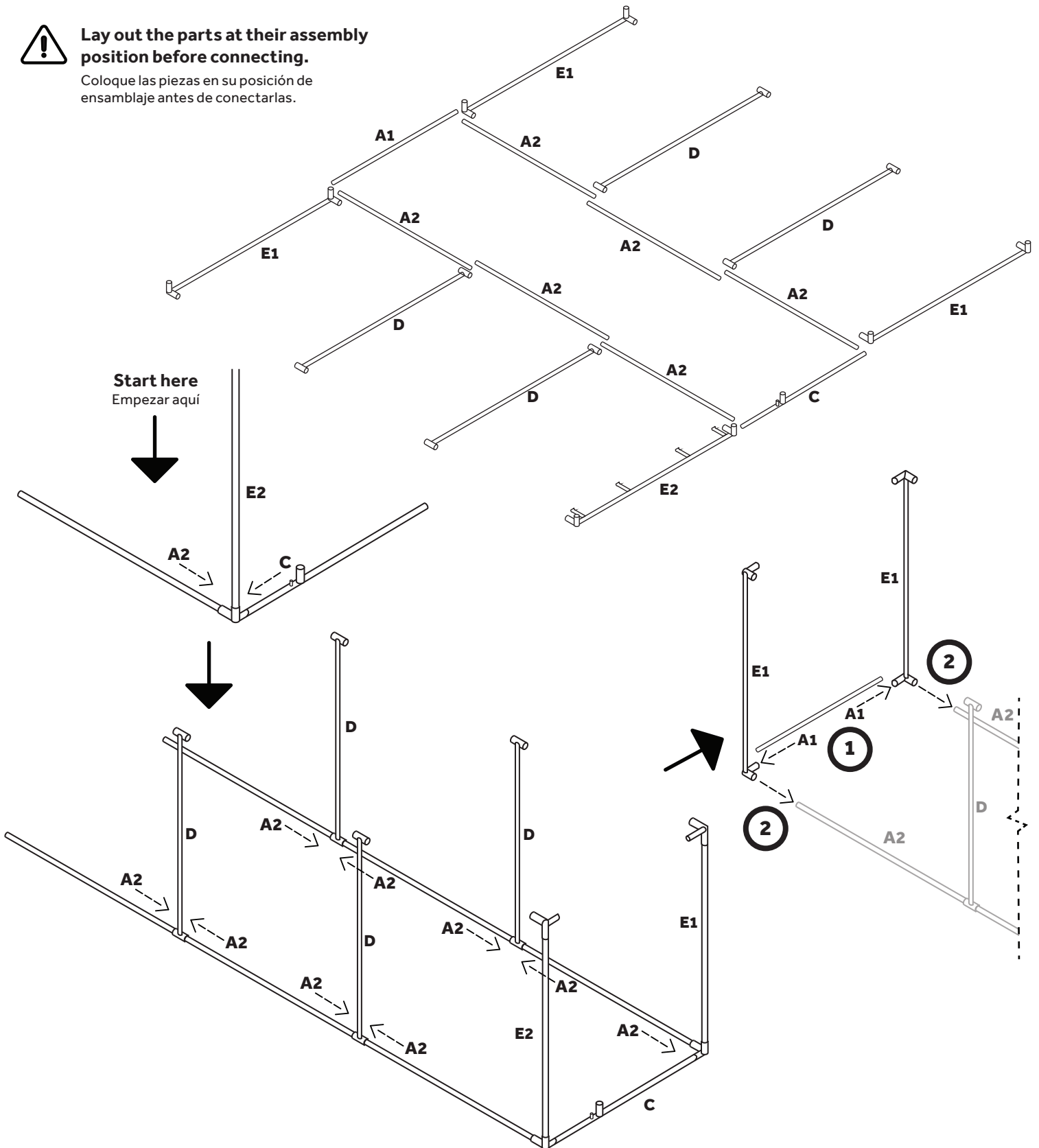

5

Build Kennel Top Construir la parte superior de la perrera



Similar to base assembly. Move clockwise around the kennel.

Similar al montaje de la base. Muévelo en el sentido de las agujas del reloj alrededor de la jaula.

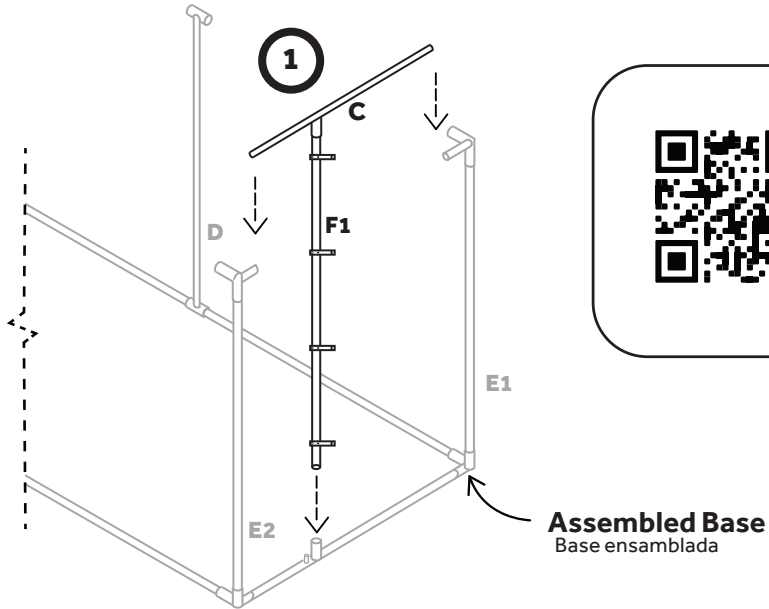

Scan with your phone camera
for assembly tips

Escanee con la cámara de su teléfono para
obtener consejos de montaje

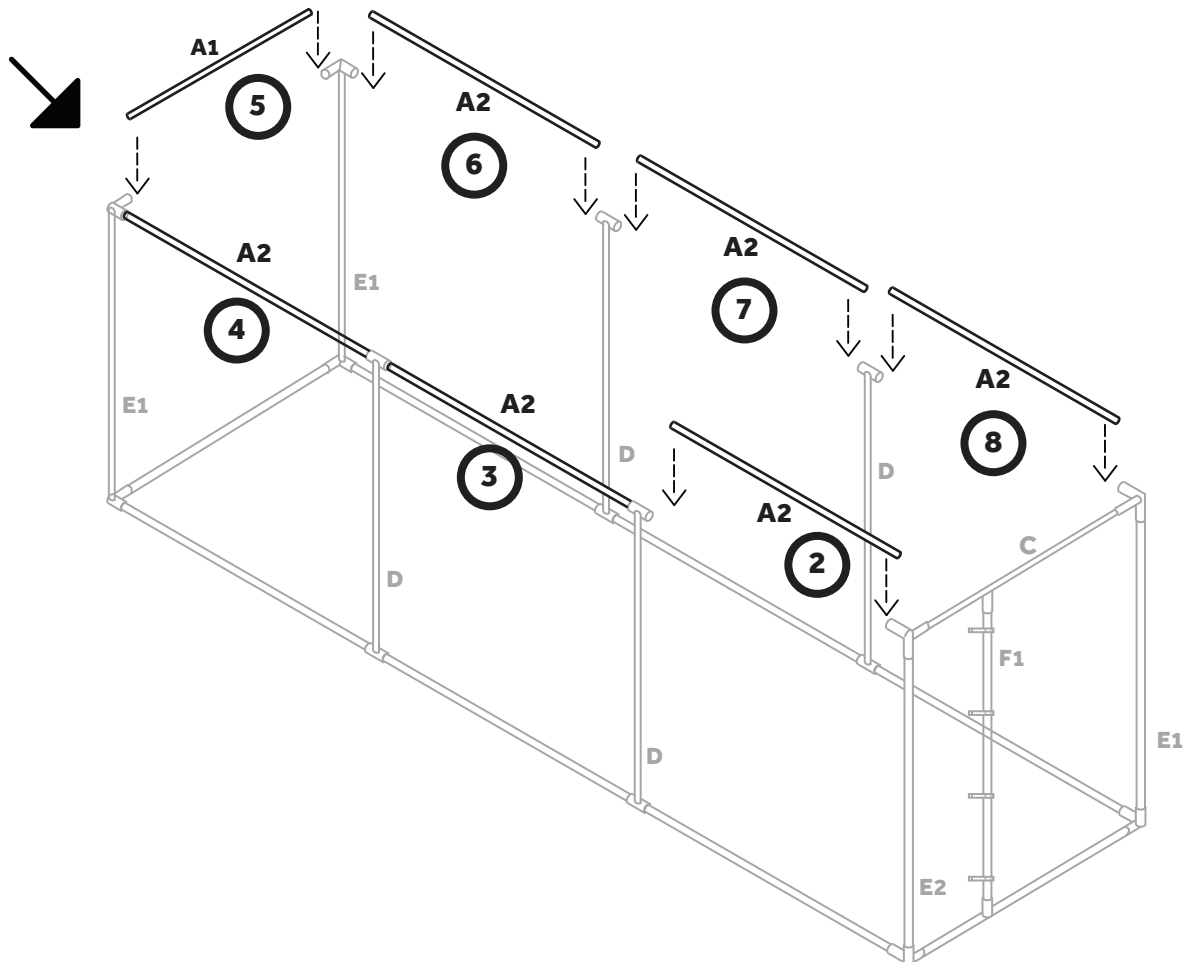

6

Install Gate

Instalar puerta

1 Insert top of Gate Part "F3" into upper Gate mounts on Part "C"

Inserte la parte superior de la compuerta, parte "F3", en los soportes superiores de la compuerta, en la parte "C"

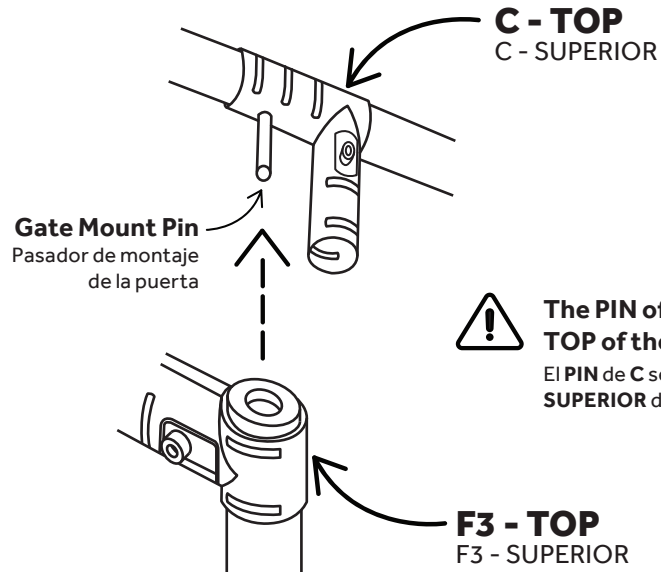
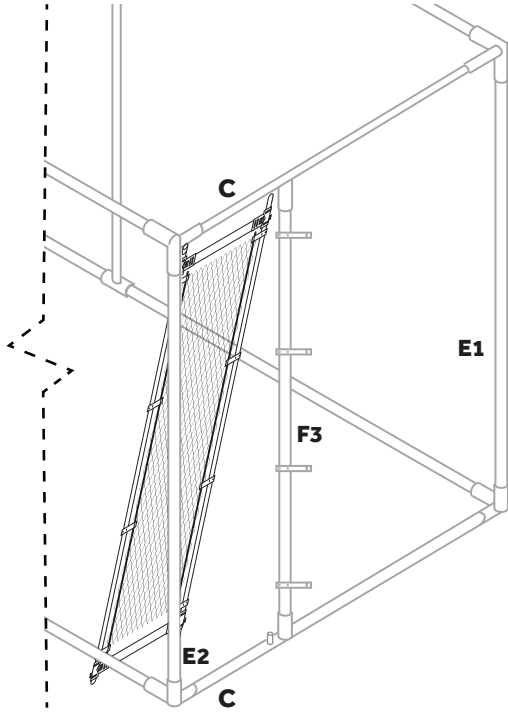

2 Slide Bottom of Gate Part "F3" onto lower Gate mounts on Part "C"

Deslice la parte inferior de la compuerta, parte "F3", sobre los soportes inferiores de la compuerta, en la parte "C"

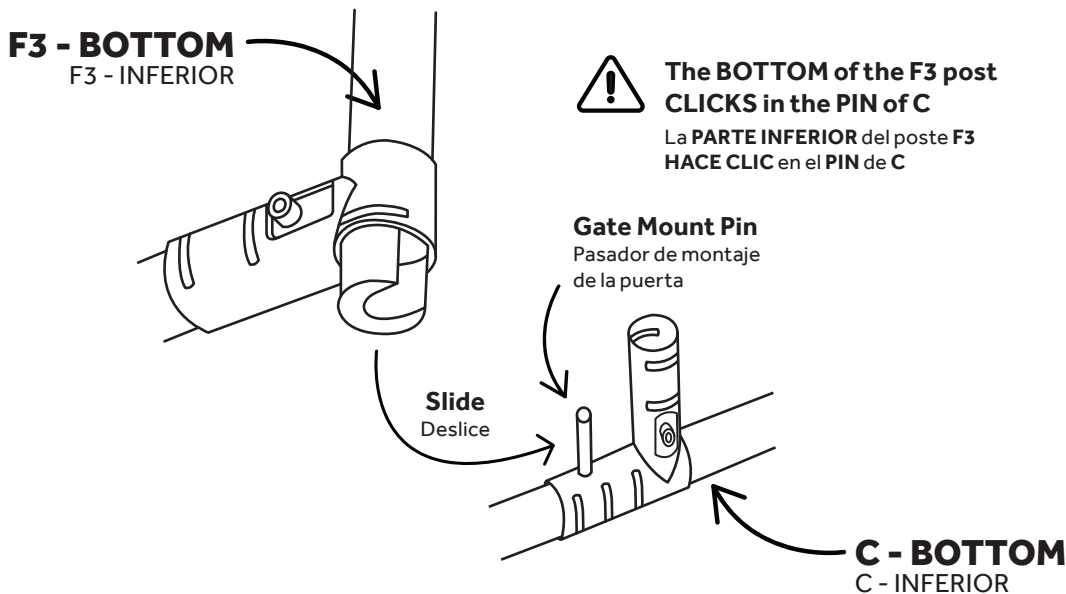

7

Install Chain Link Mesh

Instalar malla de eslabones de cadena



Recommended to unroll on flat surface, check along the top and bottom to re-hook any links that may have come unhooked.

Se recomienda desenrollarlo sobre una superficie plana, revisar la parte superior e inferior para volver a enganchar los eslabones que se hayan desenganchado.



The pre-cut chain link mesh may not always be an exact fit for the kennel. You might need to remove some links to keep it tight. To remove a link, straighten the top and bottom ends, then twist it out.

Es posible que la malla de eslabones precortada no siempre se ajuste exactamente a la perrera. Es posible que tengas que quitar algunos eslabones para que quede bien ajustada. Para quitar un eslabón, endereza los extremos superior e inferior y luego gíralo hacia afuera.



Unroll the chain link mesh around the OUTSIDE of the kennel frame, and pull the chain link tight at each CENTER AND CORNER STAND. Secure the chain link to the top and bottom rails as you work around the kennel. Use the provided CHAIN LINK WIRE TIES to keep it from sliding back and becoming loose.

Desenrolle la malla de alambre alrededor del **EXTERIOR** del marco de la perrera y tire de la malla para tensarla en cada **SOPORTE CENTRAL Y DE ESQUINA**. Sujete la malla de alambre a los rieles superior e inferior mientras trabaja alrededor de la perrera. Use las **ABRAZADERAS DE ALAMBRE DE ACERO (I)** provistas para evitar que se deslice hacia atrás y se afloje.

1

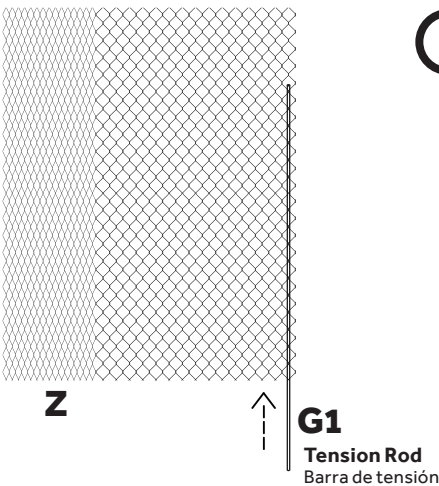

2

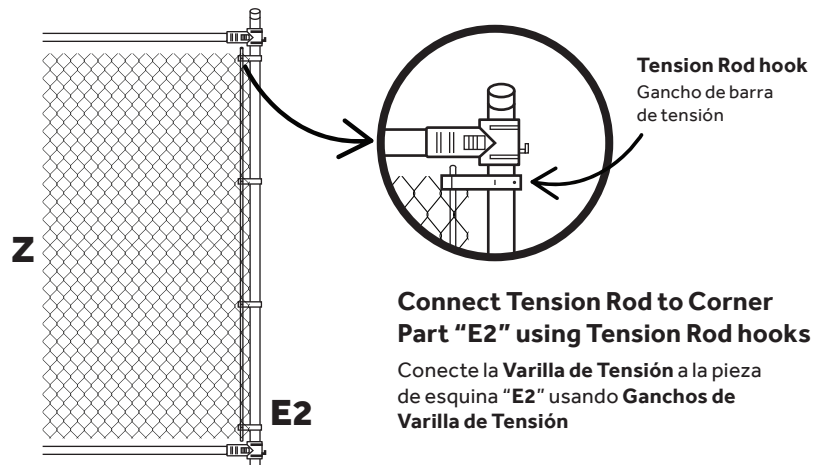

Connect Tension Rod to Corner Part "E2" using Tension Rod hooks

Conecte la **Varilla de Tensión** a la pieza de esquina "E2" usando **Ganchos de Varilla de Tensión**

CONTINUES
CONTINÚA



7

Install Chain Link Mesh (continued)

Instalar malla de eslabones de cadena (continuación)

3

Unroll Chain Link clockwise around the outside of the Kennel. Apply wire ties to each section to help provide support

Desenrolle la **Malla** en el sentido de las agujas del reloj alrededor del exterior de la perrera. Coloque ataduras de alambre en cada sección para ayudar a brindar soporte

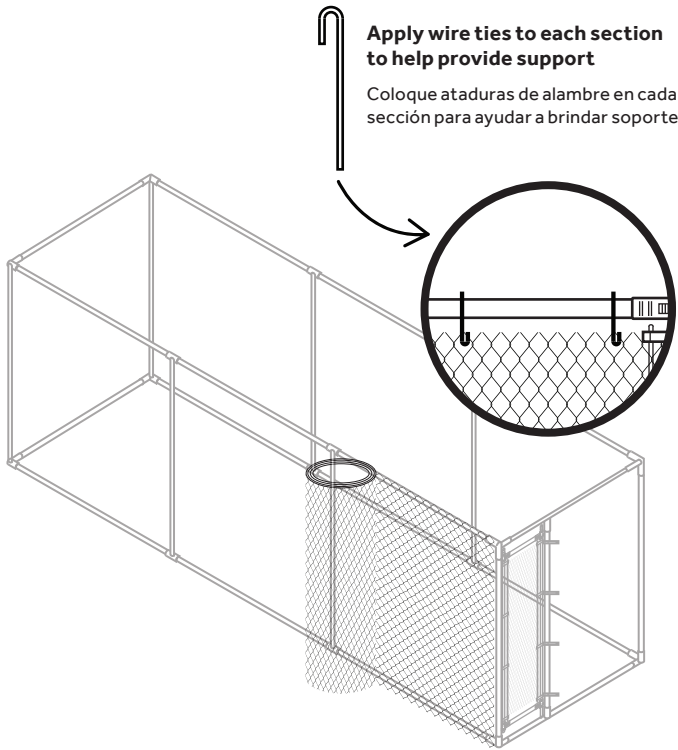

4

Connect Chain Link Mesh end and Tension Rod Parts "G1" & "Z" to Part "F1". Remove Links as needed from Mesh Roll to fit kennel.

Conecte el extremo de la **Malla de Eslabones** de la cadena y las piezas de la **Varilla de Tensión** "G1" y "Z" a la pieza "F1". Retire los eslabones según sea necesario del **Rollo de Malla** para que encajen en la perrera.

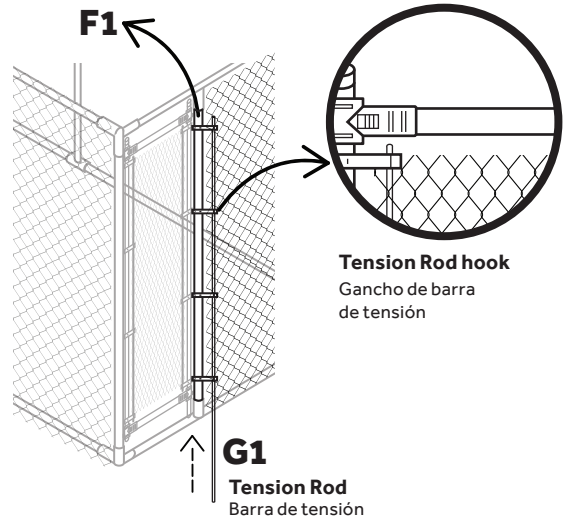

Tighten as needed, apply additional Wire Ties as needed

Apriete según sea necesario, aplique **Ataduras de Cables** adicionales según sea necesario



LuckyDogDirect.com

CUSTOMER SERVICE: (800)-955-2879

info@jewettcameron.com