



ASSEMBLY INSTRUCTIONS

Pour le français, voir la page 2. Para el español, ver la página 3.

STREAMLINE® BASKETBALL SYSTEM

MODEL 90114

PC: OD148560

BEFORE BEGINNING ASSEMBLY:

- Decide with what material to fill the base
(We recommend sand)
- At least 2 adults required for assembly



WATCH 3D ANIMATION OF THE FULL ASSEMBLY

BILT.® Download on the App Store GET IT ON Google Play







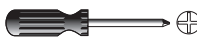

OR WATCH THE HOW-TO ON YOUTUBE

SCAN THE CODE OR SEARCH 1215133

Scan the code, or visit go.lifetime.com/streamline-fullav

IMPORTANT, RETAIN FOR FUTURE REFERENCE: READ CAREFULLY

Keep these instructions in case you need to contact the manufacturer for spare parts.

TOOLS REQUIRED				TABLE OF CONTENTS	
	3/16" (≈5 mm)	3/8" (≈10 mm)		Icon Legend.....	4
(2)	(2, included)		(1)	Warnings and Notices.....	5
				Pole Assembly.....	6
(1)	150 lb (≈68 kg)	(1)	(1)	Backboard-to-Rim Assembly.....	10
				Pole-to-Base Assembly.....	15
(1)	(1)		(1)	Parts Identifier.....	i-iv
				Final Assembly.....	19
				Height Adjustment.....	23
				Moving the System.....	23
				Maintenance.....	24
				Warning Sticker.....	25
				Registration.....	28
				Warranty.....	29

QUESTIONS?

CONTACT CUSTOMER SERVICE:

Model Number: 90114
Product ID:

Dial 1-800-225-3865
7:00 am–5:00 pm (M–F) MST
and 9:00 am–1:00 pm (Sat) MST
(English, French, Spanish)

Live Chat:
www.lifetime.com/customerservice
(Click on the "LIVE CHAT" tab)

Customer Service in the United Kingdom and Europe:
E-mail: cs@lifetimeproducts.eu



INSTRUCTIONS D'ASSEMBLAGE

For English, see page 1. Para el español, ver la página 3.

SYSTÈME DE BASKET-BALL STREAMLINE®

MODÈLE n° 90114

PC: OD148560

AVANT L'ASSEMBLAGE :

- Déterminer avec quoi remplir la base (le sable est recommandé)
- Il faut avoir, au moins, 2 adultes pour l'assemblage



REGARDER ANIMATION 3D DE L'ASSEMBLAGE COMPLET

BILT. Download on the App Store GET IT ON Google Play









SCANNER LE CODE OU CHERCHER 1215133

OU REGARDER LA VIDÉO SUR YOUTUBE

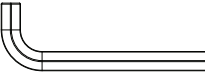
Scanner le code, ou visiter go.lifetime.com/streamline-fullav

IMPORTANT : À LIRE ATTENTIVEMENT ET À CONSERVER !

Conserver ces instructions en cas de contact avec le fabricant pour obtenir des pièces de remplacement.

OUTILS REQUIS				SOMMAIRE	
	3/16 po (≈5 mm)	3/8 po (≈10 mm)		Légende des icônes.....	4
(2)			(1)	Avertissements et avis.....	5
	(2, incluses)			Assemblage du poteau.....	6
(1)		(1)	(1)	Assemblage du panneau à l'anneau.....	10
3/8 po (≈10 mm)	150 lb (≈68 kg)			Assemblage du poteau à la base.....	15
(1)		(1)	(1)	Identificateur de pièces.....	i – iv
				Assemblage final.....	19
				Réglage en hauteur.....	23
				Déplacement du système.....	23
				Entretien.....	24
				Autocollant d'avertissement.....	25
				Enregistrement.....	28
				Garantie.....	30

QUESTIONS ?

CONTACTER LE SERVICE CLIENT LIFETIME® :

Composer le **1-800-225-3865**
Du lundi au vendredi 7 h – 17 h HNR
(heure normale des Rocheuses (GMT-7))
et le samedi 9 h – 13 h HNR
(anglais, français, espagnol)

Entretien en direct:
www.lifetime.com/customerservice
(Cliquer sur la languette « LIVE CHAT »)

Pour le service client du continent
européen et au Royaume-Uni,
E-mail : cs@lifetimeproducts.eu

N° de modèle : **90114**
Référence du produit :



INSTRUCCIONES DE ENSAMBLAJE

For English, see page 1. Pour le français, voir la page 2.

SISTEMA DE BALONCESTO STREAMLINE®

MODELO n° 90114

PC: OD148560

ANTES DE ENSAMBLAR:

- Decidir con que llenar la base (se recomienda la arena)
- Recomendamos, al menos, 2 adultos para el ensamble



MIRAR
LA ANIMACIÓN 3D
DEL ENSAMBLAJE COMPLETO

BILT.



ESCANEAR EL
CÓDIGO



O BUSCAR
1215133

O MIRAR EL VIDEO EN YOUTUBE

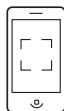

Escanear el código, o visitar go.lifetime.com/streamline-fullav

¡IMPORTANTE, GUARDAR PARA FUTURA REFERENCIA: LEER CUIDADOSAMENTE!

Guardar estas instrucciones en el caso de tener que contactar el fabricante para obtener piezas de reemplazo.

INSTRUMENTAL REQUERIDO

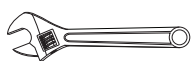

(2)

3/16 in (≈5 mm)

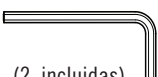

(2, incluidas)

3/8 in (≈10 mm)



(1)



(1)



150 lb (≈68 kg)



(1)



(1)

3/8 in (≈10 mm)



(1)



(1)



(1)

ÍNDICE

Leyenda de íconos.....	4
Advertencias y avisos.....	5
Ensamblaje del poste.....	6
Ensamblaje del tablero al aro.....	10
Ensamblaje del poste a la base.....	15
Identificador de piezas.....	i-iv
Ensamblaje final.....	19
Ajuste de altura.....	23
Mover el sistema.....	23
Mantenimiento.....	24
Autoadhesivo de advertencia.....	25
Registro.....	28
Garantía.....	31

¿PREGUNTAS?

PONERSE EN CONTACTO CON LOS SERVICIOS DE CLIENTES LIFETIME®:

Marcar al **1-800-225-3865**

De lunes hasta viernes 7:00 h–17:00 h (MST)
y sábado 9:00 h–13:00 h (MST)
(inglés, francés, español)

Chat en vivo:

www.lifetime.com/customerservice

(Clicar en la lengüeta «LIVE CHAT»)

Para nuestros servicios a clientes
en el continente europeo y el Reino
Unido, correo electrónico:
cs@lifetimeproducts.eu

Número de modelo: **90114**

ID del producto:



ICON LEGEND / LÉGENDE DES ICÔNES / LEYENDA DE ÍCONOS



- Indicates special heed should be taken when reading.
- Ceci indique que vous devez faire attention à ce que vous lisez.
- Indica que uno debe prestar atención al leer.



- Indicates the parts to be used for a section.
- Ceci indique les pièces requises pour une section.
- Indica las piezas requeridas para una sección.



- Indicates no parts required for a specific section.
- Ceci indique qu'il n'y a pas de pièces requises pour une section particulière.
- Indica que ninguna pieza es requerida para una sección específica.



- Indicates the hardware to be used for a section.
- Ceci indique la quincaillerie requise pour une section.
- Indica el herraje requerido para una sección.



- Indicates no hardware required for a specific page.
- Ceci indique qu'il n'y a pas de quincaillerie requise pour une page particulière.
- Indica que ningún herraje es requerido para una página específica.



- Indicates the tools to be used for a section.
- Ceci indique les outils requis pour une section.
- Indica el instrumental requerido para una sección.



- Indicates to use/not to use an electric drill for a specific step.
- Ceci indique utiliser/ne pas utiliser de perceuse électrique pour une étape particulière.
- Indica usar/no usar un taladro eléctrico para un paso específico.

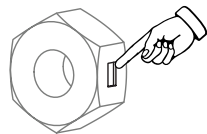

- Indicates the use of a centerlock nut. A nut with this marking will require some effort to tighten. This hardware was designed with this feature in order to prevent loosening later.
- Cette image indique l'usage d'un écrou de blocage central. Un écrou avec ce marquage requerra plus d'effort pour le serrer. Cet écrou a été conçu avec cette fonction afin d'empêcher son desserrage plus tard.
- Indica el uso de una tuerca de bloque central. Una tuerca con esta marca requerirá un poco de esfuerzo para apretarlo. Esta tuerca fue diseñado con esta característica con el fin de evitar su aflojamiento más tarde.



WARNINGS & NOTICES / AVERTISSEMENTS ET AVIS / ADVERTENCIAS Y AVISOS



SAFETY INSTRUCTIONS



FAILURE TO FOLLOW THESE WARNINGS MAY RESULT IN SERIOUS INJURY OR PROPERTY DAMAGE AND WILL VOID WARRANTY.

Owner must ensure that all players know and follow these rules for safe operation of the system.

To ensure safety, do not attempt to assemble this product without following the instructions carefully. Check entire box and inside all packing material for parts and/or additional instruction material. Before beginning assembly, read the instructions and identify parts using the hardware identifier and parts list in this document. Proper and complete assembly, use and supervision are essential for proper operation and to reduce the risk of accident or injury. A high probability of serious injury exists if this product is not installed, maintained, and operated properly.

- If using a ladder during assembly, use extreme caution.
- Two capable adults are recommended for this operation.
- Check base daily for leakage. Leaks will cause system to fall.
- Assemble the pole sections properly. Failure to do so could cause the pole sections to separate during play or transport.
- Minimum operational height is 6 ft 6 in (1.98 m) to the bottom of the backboard.

Most injuries are caused by misuse and/or not following instructions. Use caution when using this product.



CONSIGNES DE SÉCURITÉ



LE NON-RESPECT DE CES AVERTISSEMENTS PEUT RÉSUMER EN ACCIDENTS GRAVES OU DOMMAGES MATÉRIELS ET ANNULER LA GARANTIE.

Le propriétaire doit veiller à ce que tous les joueurs connaissent et suivent ces règles pour une exploitation sûre du système.

Pour assurer votre sécurité, ne pas tenter d'assembler cet article sans avoir lu et suivi toutes les consignes attentivement. Vérifier la totalité de la boîte et l'intérieur de tous les matériaux d'emballage pour trouver toutes les pièces et/ou matériel contenant des consignes supplémentaires. Avant de commencer le montage, identifier toutes les pièces et tous les accessoires et faire l'inventaire en les comparant aux listes et identificateurs de pièces et accessoires contenus dans ce document. Un assemblage correct et complet, ainsi que l'utilisation et la supervision correctes sont des conditions essentielles à la bonne direction et diminuent les risques d'accident ou de blessure. Une haute probabilité d'accident grave résulte de mauvaises conditions d'installation, maintenance et/ou utilisation.

- Agir avec la plus grande prudence si une échelle est utilisée pour l'assemblage.
- Il est recommandé que cet assemblage soit exécuté par deux personnes adultes.
- Vérifier quotidiennement la base au niveau de fuites. Les fuites peuvent causer la chute du système.
- Assembler les sections de poteau correctement. La non-observation de cette consigne peut amener les sections de poteau à se séparer pendant le jeu ou le déplacement.
- La hauteur minimale est 1,98 m (6 pieds 6 po) au bas de la planche.

La majorité des accidents résultent d'une mauvaise utilisation et/ou du fait de n'avoir pas suivi les consignes. Observer toutes précautions utiles pendant l'utilisation de ce produit.



INSTRUCCIONES DE SEGURIDAD



EL INCUMPLIMIENTO DE SEGUIR ESTAS ADVERTENCIAS PUEDE OCASIONAR EN LESIONES GRAVES Y/O DAÑO A LA PROPIEDAD Y ANULARÁ LA GARANTÍA.

El propietario debe asegurarse de que todos los jugadores conocen y seguir estas reglas para la operación segura del sistema.

Para su seguridad, no intentar ensamblar este producto sin leer y seguir todas las instrucciones cuidadosamente. Revisar la caja entera y todos los materiales de embalaje en busca de piezas y / o material de instrucciones adicional. Antes de comenzar el ensamble, identificar todas las piezas y el equipo usando las listas de partes y equipo así como los identificadores en este documento. El ensamblaje correcto y completo, el uso y la supervisión son esenciales para una orientación apropiada y para reducir el riesgo de un accidente o lesión. Existe una alta probabilidad de sufrir lesiones graves si este producto no es instalado, mantenido y / o operado correctamente.

- Si se utiliza una escalera durante el ensamblaje, tener mucho cuidado.
- Se recomienda la participación de dos adultos capaces para este ensamblaje.
- Verificar si hay fugas en la base. Las fugas pueden causar que el producto caiga.
- Ensamblar las secciones del poste correctamente. De lo contrario podría provocar que las secciones del poste se separaran durante el juego o el transporte.
- Altura mínima de operación es 1,98 m (6 ft 6 in) a la parte inferior del tablero.

La mayoría de las lesiones son causadas por el abuso y/o por el no seguir las instrucciones. Ser cauteloso al usar este producto.

1

POLE ASSEMBLY / ASSEMBLAGE DU POTEAU / ENSAMBLAJE DEL POSTE



HARDWARE REQUIRED / QUINCAILLERIE REQUISE / HERRAJE REQUERIDO

Hardware bag / Sac de quincaillerie / Bolsa de herraje

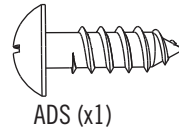
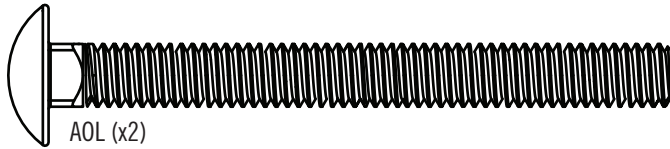

PARTS REQUIRED / PIÈCES REQUISES / PIEZAS REQUERIDAS

Metal parts / Pièces en métal / Piezas de metal

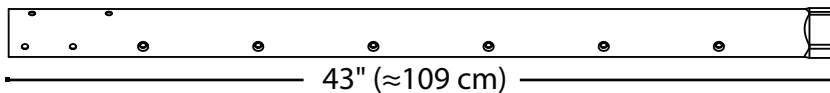

ALH (x1)

- Do not remove top section (ALH) from middle section (ALF)
- Ne pas enlever la section supérieure (ALH) de la section centrale (ALF)
- No retire la sección superior (ALH) de la sección intermedio (ALF)

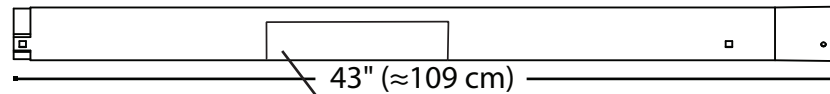

ALF (x1)

- Warning sticker
- L'autocollant d'avertissement
- Etiqueta de advertencia

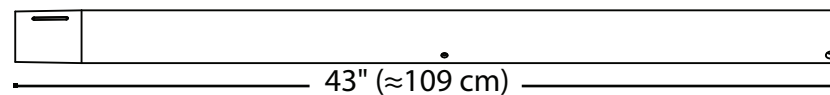

ALE (x1)

Plastic parts / Pièces en plastique / Piezas de plástico

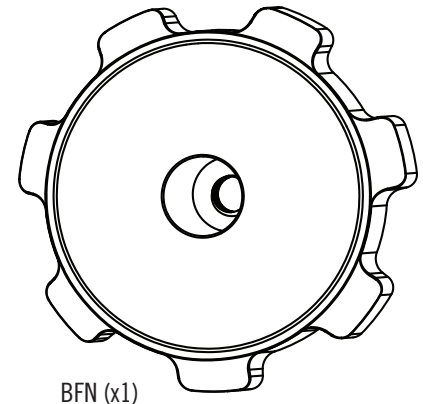

TOOLS REQUIRED / OUTILS REQUIS / INSTRUMENTAL REQUERIDO



► SECTION 1 (CONTINUED) / SECTION 1 (SUITE) / SECCIÓN 1 (CONTINUACIÓN)

TOOLS AND HARDWARE REQUIRED / OUTILS ET QUINCAILLERIE REQUIS / INSTRUMENTAL Y HERRAJE REQUERIDOS



- In case of any troubles with this section, scan the code below to view a video on its assembly.
- En cas de problème avec cette section, scanner le QR code en dessous pour voir une vidéo de l'assemblage.
- En caso de tener problemas con esta sección, escanear el código QR debajo para ver un video del ensamblaje.

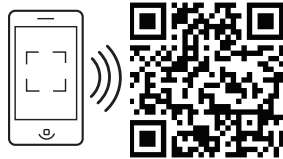

• <http://go.lifetime.com/streamline-poleassembly>

1.1

- Use a flathead screwdriver to pop out the mandrel from the plastic rivet at the top of the **top pole (ALH)**. Remove the mandrel and rivet from the pole assembly and discard. **Do not remove the top pole section (ALH) from the middle pole section (ALF).**
- Utiliser un tournevis plat pour retirer le mandrin de l'extrémité supérieure du **poteau supérieur (ALH)**. Ensuite, enlever le mandrin et le rivet du poteau supérieur et le jeter. **Ne pas retirer le poteau supérieur (ALH) du poteau central (ALF).**
- Usar un destornillador plano para sacar el mandril al extremo superior del **poste superior (ALH)**. Entonces, sacar el mandril y el remache del poste superior y desecharlo. **No retirar el poste superior (ALH) del poste intermedio (ALF).**

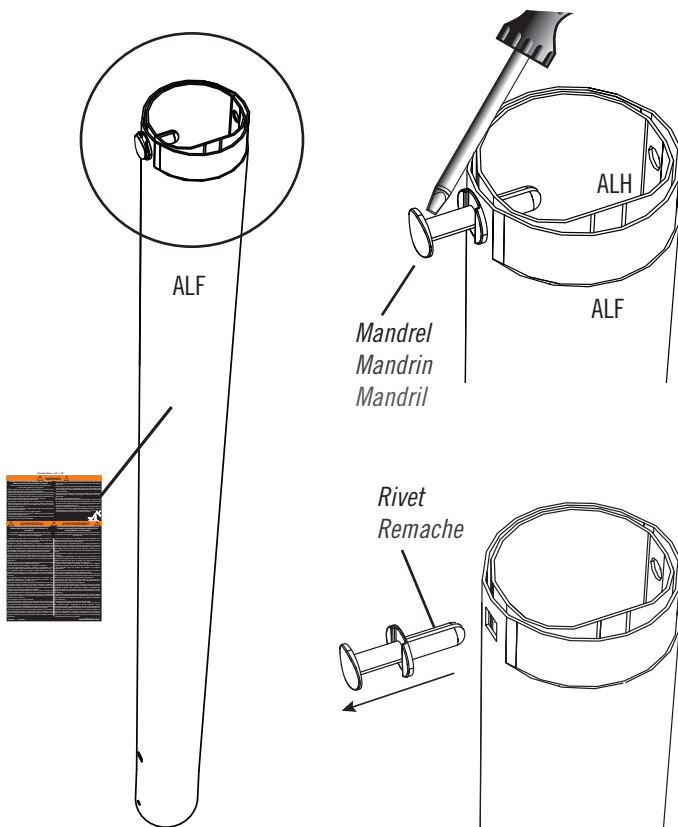

- If the top pole and middle pole become separated, insert the top pole up through the middle pole as shown.
- Si le poteau supérieur et le poteau central se séparent, insérer le poteau supérieur dans le poteau central comme indiqué.
- Si el poste superior y el poste central se separan, insertar el poste superior a través del poste central como se muestra.

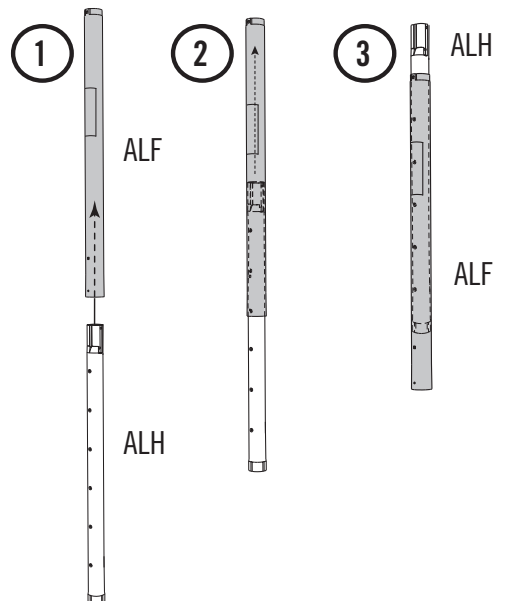

► SECTION 1 (CONTINUED) / SECTION 1 (SUITE) / SECCIÓN 1 (CONTINUACIÓN)

TOOLS AND HARDWARE REQUIRED / OUTILS ET QUINCAILLERIE REQUIS / INSTRUMENTAL Y HERRAJE REQUERIDOS

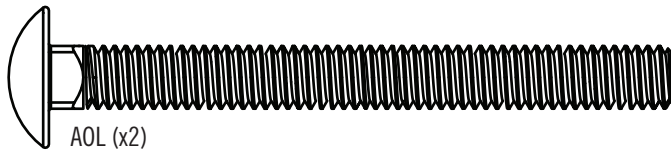
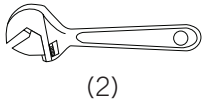

1.2

- Slide the **top pole (ALH)** far enough out of the **middle pole (ALF)** so that it does not obstruct the holes at the bottom of the middle pole. Then attach the hardware indicated in the location indicated.
- Faire glisser l'extrémité de la **section supérieure du poteau (ALH)** suffisamment éloignée de la **section centrale du poteau (ALF)** pour qu'elle n'obstrue pas de trous à l'extrémité inférieure de la section centrale. Ensuite, attacher le quincaillerie indiquée à l'endroit indiqué.
- Tirar el extremo de la **sección superior del poste (ALH)** por la **sección intermedia del poste (ALF)** apenas lo suficiente para que no obstruya los agujeros al extremo inferior de la sección intermedia. Entonces, sujetar los herraje indicados a la ubicación indicada.

1.3

- Position the **top pole (ALH)** at its lowest height and attach the **adjustment knob (BFN)** to the top pole and **middle pole (ALF)** with the hardware indicated.
- Ranger, ensuite, la **section de poteau supérieure (ALH)** à sa hauteur la plus faible et fixer le **bouton (BFN)** à la section de poteau supérieure et la **section centrale (ALF)** à l'aide de la quincaillerie indiquée.
- Colocar el **poste superior (ALH)** a su altura más baja y sujetar la **perilla de ajuste (BFN)** en el poste superior y el **poste intermedio (ALF)** utilizando el herraje que se indica.

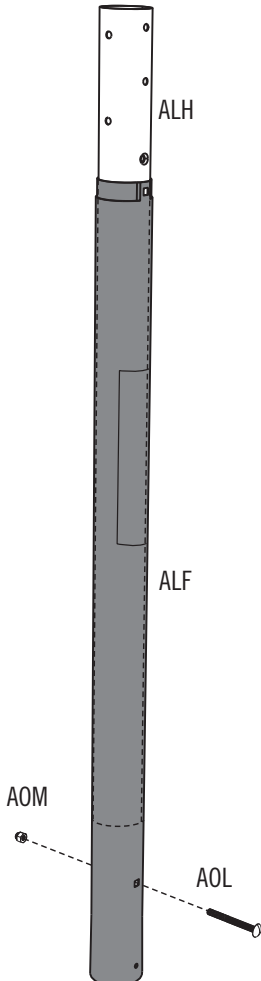

⚠ WARNING ⚠

Do not overtighten the cap nut. If the end of the bolt breaks through the plastic cap, call our Customer Service Department. Exposed threads on the end of the bolt may cause serious injuries.

⚠ AVERTISSEMENT ⚠

Ne pas serrer excessivement l'écrou à chape. Si l'extrémité du boulon passe au travers du chapeau en plastique, veiller à appeler le service client. Si le filetage à l'extrémité du boulon est exposé il peut causer des blessures graves.

⚠ ADVERTENCIA ⚠

No apretar demasiado la tuerca ciega. Si el extremo del perno extiende por el plástico, llamar a nuestro Departamento de servicios a clientes. Hilos expuestos podrían causar lesiones graves.

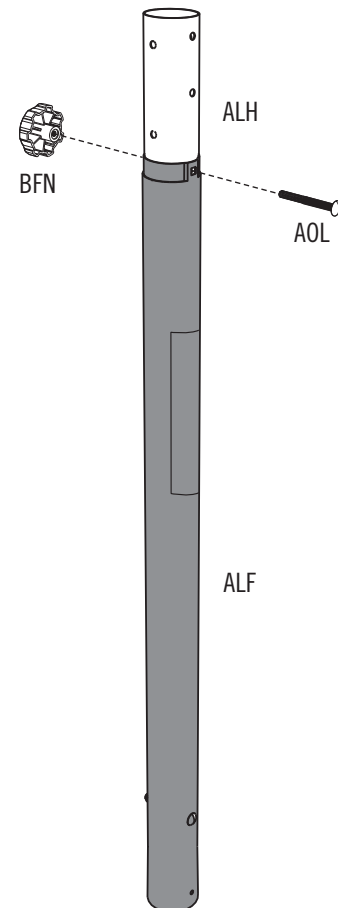

► SECTION 1 (CONTINUED) / SECTION 1 (SUITE) / SECCIÓN 1 (CONTINUACIÓN)

TOOLS AND HARDWARE REQUIRED / OUTILS ET QUINCAILLERIE REQUIS / INSTRUMENTAL Y HERRAJE REQUERIDOS

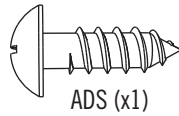
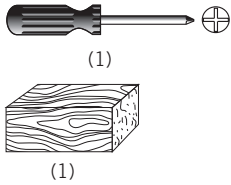

1.4

- Align the hole in the **middle pole (ALF)** with the slot in the **bottom pole (ALE)**, and install the **domed countersunk washer (CIH)** with the hardware shown.
- Aligner le trou de la **section centrale du poteau (ALF)** sur la fente de la **section inférieure (ALE)** et faire glisser la section du milieu au-dessus de la section inférieure, et installer la **rondelle fraisée (CIH)** à l'aide de la quincaillerie indiquée.
- Alinear el agujero de la **sección intermedia (ALF)** con la ranura de la **sección inferior del poste (ALE)** y deslizar la sección intermedia sobre la sección inferior, e instalar la **rondana frusada (CIH)** usando el herraje indica.

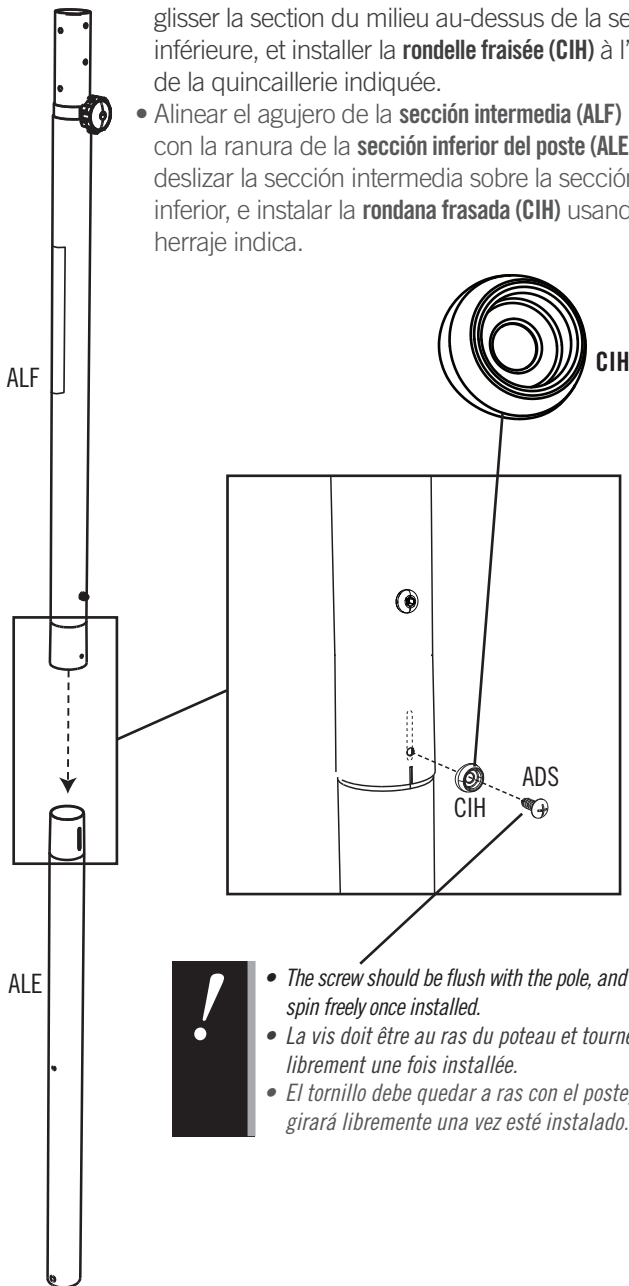

- The screw should be flush with the pole, and will spin freely once installed.*
- La vis doit être au ras du poteau et tournera librement une fois installée.*
- El tornillo debe quedar a ras con el poste, mas girará libremente una vez esté instalado.*

1.5

- THIS STEP CANNOT BE REVERSED!**
Strike the end of the pole assembly on a piece of scrap wood or cardboard five to six times.
- GETTE ÉTAPE NE PEUT PAS ÊTRE INVERSÉE !**
Frapper l'extrémité de l'assemblage de poteau sur un bois de rebut cinq à six fois.
- ¡ESTE PASO NO PUEDE REVERTIRSE!**
Golpear el extremo del ensamblaje de poste en un pedazo de madera o cartón cinco a seis veces.



- Do not hit your feet with the pole sections, as serious injury could occur.*
- Ne pas frapper les pieds avec le poteau sous risque de blessures graves.*
- No golpear los pies con las secciones de poste, ya que podrían producirse lesiones graves.*

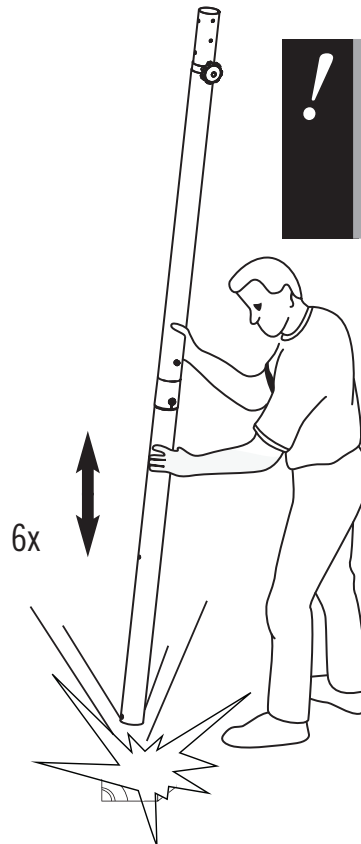

⚠ WARNING / AVERTISSEMENT / ADVERTENCIA

The poles must be seated together! Even if the poles cover the slots before seating, they must be struck on a hard surface five to six times! Failure to seat the poles correctly could allow the poles to separate during use, which could lead to serious personal injuries or property damage.

Les poteaux doivent s'enclencher les uns les autres! Même si les poteaux recouvrent les fentes avant de s'enclencher, il faut les frapper sur un morceau de bois cinq à six fois! Un mauvais enclenchement des poteaux peut entraîner leur séparation lors de l'utilisation, et causer des blessures graves et endommager le matériel.

¡Los postes deben quedar asentados de manera conjunta! Incluso si los postes cubren las ranuras antes de quedar asentados, ¡deben ser golpeados sobre una superficie dura de cinco a seis veces! Si no se asientan correctamente los postes, eso podría permitir que los postes se separen durante el uso, lo que podría provocar graves lesiones personales o daños a la propiedad.

2

BACKBOARD-TO-RIM ASSEMBLY / ASSEMBLAGE DU PANNEAU À L'ANNEAU / ENSAMBLAJE DEL TABLERO AL ARO



HARDWARE REQUIRED / QUINCAILLERIE REQUISE / HERRAJE REQUERIDO

Hardware bag / Sac de quincaillerie / Bolsa de herraje

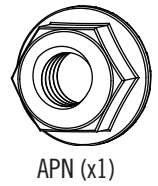
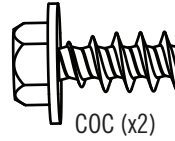
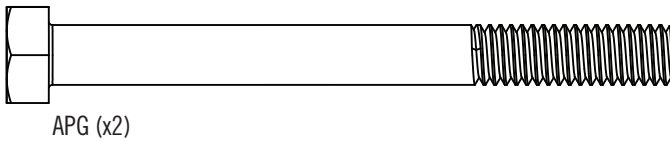
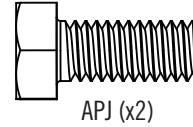
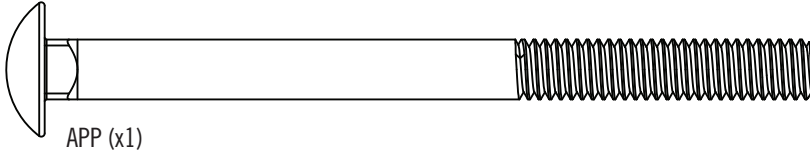
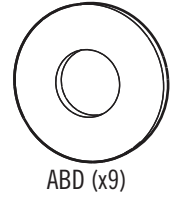
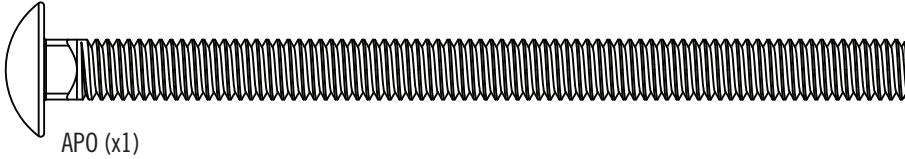

PARTS REQUIRED / PIÈCES REQUISES / PIEZAS REQUERIDAS

Metal part / Pièce en métal / Pieza de metal

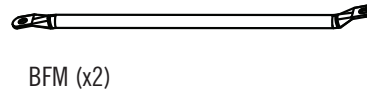
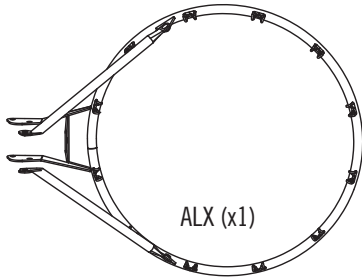

Plastic parts / Pièces en plastique / Piezas de plástico

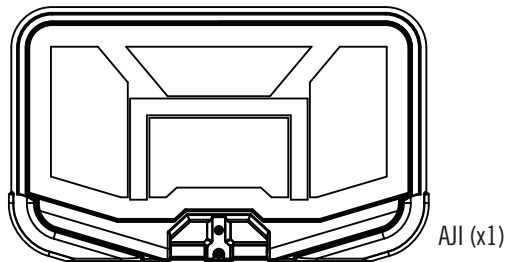

TOOLS REQUIRED / OUTILS REQUIS / INSTRUMENTAL REQUERIDO

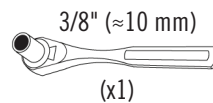
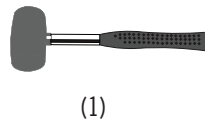
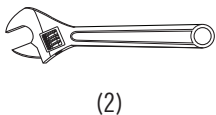

► SECTION 2 (CONTINUED) / SECTION 2 (SUITE) / SECCIÓN 2 (CONTINUACIÓN)

TOOLS AND HARDWARE REQUIRED / OUTILS ET QUINCAILLERIE REQUIS / INSTRUMENTAL Y HERRAJE REQUERIDOS



- In case of any troubles with this section, scan the code below to view a video on its assembly.
- En cas de problème avec cette section, scanner le QR code en dessous pour voir une vidéo de l'assemblage.
- En caso de tener problemas con esta sección, escanear el código QR debajo para ver un video del ensamblaje.

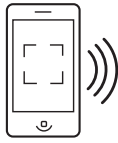

- <http://go.lifetime.com/streamline-backboardtorim>

2.1

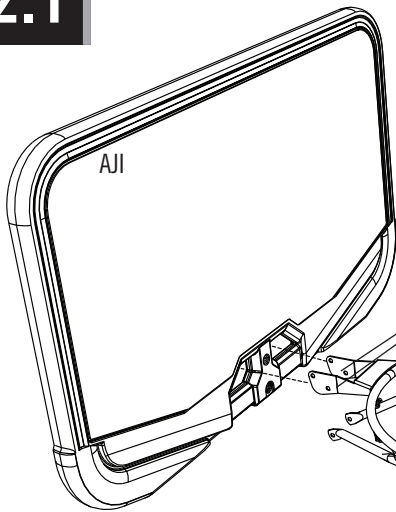

- Insert the **rim (ALX)** into the slots in the **backboard (AJI)** as shown.
- Insérer l'**anneau (ALX)** dans les fentes du **panneau (AJI)** comme indiqué.
- Insertar el **aro (ALX)** en las ranuras en el **tablero (AJI)** como se indica.

Rim brackets
Supports de l'anneau
Soportes del aro



- The rim braces will remain outside of the backboard slots.
- Les supports de l'anneau resteront à l'extérieur des fentes du panneau.
- Los soportes del aro quedarán al exterior de las ranuras del tablero.

Rim braces
Supports de l'anneau
Soportes del aro

2.2

HAVE ONE ADULT HOLD THE BACKBOARD AND RIM ASSEMBLY UNTIL THIS SECTION HAS BEEN COMPLETED
UN ADULTE DEVRA TENIR L'ASSEMBLAGE DU PANNEAU ET DE L'ANNEAU JUSQU'À CE QUE CETTE SECTION SOIT COMPLÉTÉE
HAGA QUE UN ADULTO SUJETE EL CONJUNTO DEL TABLERO PARA BALONCESTO Y EL ARO HASTA TERMINAR ESTA SECCIÓN

- Place the **top pole (ALH)** between the rim brackets, and align the holes in the top pole with the holes in the **backboard (AJI)** as indicated.
- Placer le **poteau supérieur (ALH)** entre les supports de l'anneau, et aligner les trous dans le poteau supérieur avec ceux du **panneau (AJI)** comme indiqué.
- Colocar el **poste superior (ALH)** entre los soportes del aro, y alinear los agujeros en el poste superior con ellos en el **tablero (AJI)** como se indica.

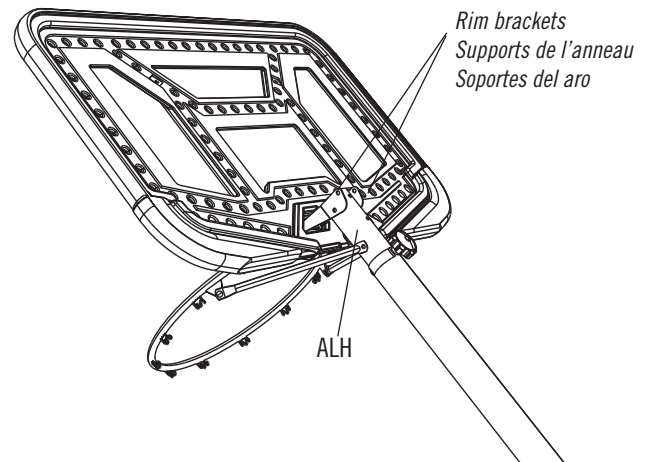
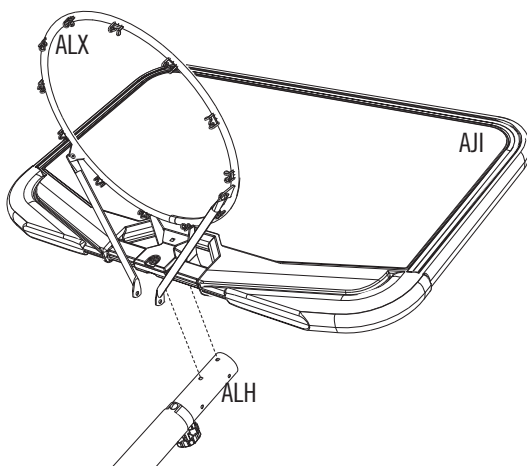

► SECTION 2 (CONTINUED) / SECTION 2 (SUITE) / SECCIÓN 2 (CONTINUACIÓN)

TOOLS AND HARDWARE REQUIRED / OUTILS ET QUINCAILLERIE REQUIS / INSTRUMENTAL Y HERRAJE REQUERIDOS

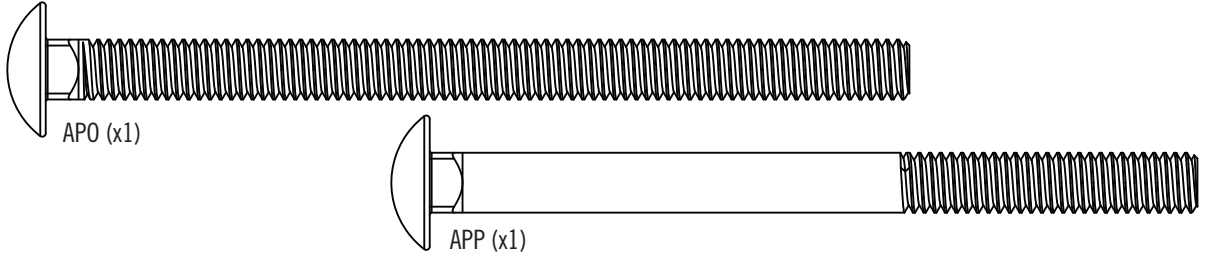

2.3

- Insert the **bolt (APO)** through the hole in the rim, the upper hole in the backboard and into the **top pole (ALH)**. Also insert the **carriage bolt (APP)** through the bottom hole in the backboard and into the top pole.
- Insérer le **boulon (APO)** à travers l'anneau dans le trou indiqué et insérer le boulon dans le trou supérieur du panneau et dans le **poteau supérieur (ALH)**. Insérer également le **boulon (APP)** à travers le trou inférieur dans le panneau et dans le poteau supérieur.
- Insertar el **perno (APO)** a través del agujero en el aro, el orificio superior en el tablero y en el **poste superior (ALH)**. También, insertar el **perno (APP)** a través del orificio inferior del tablero y en el poste superior.

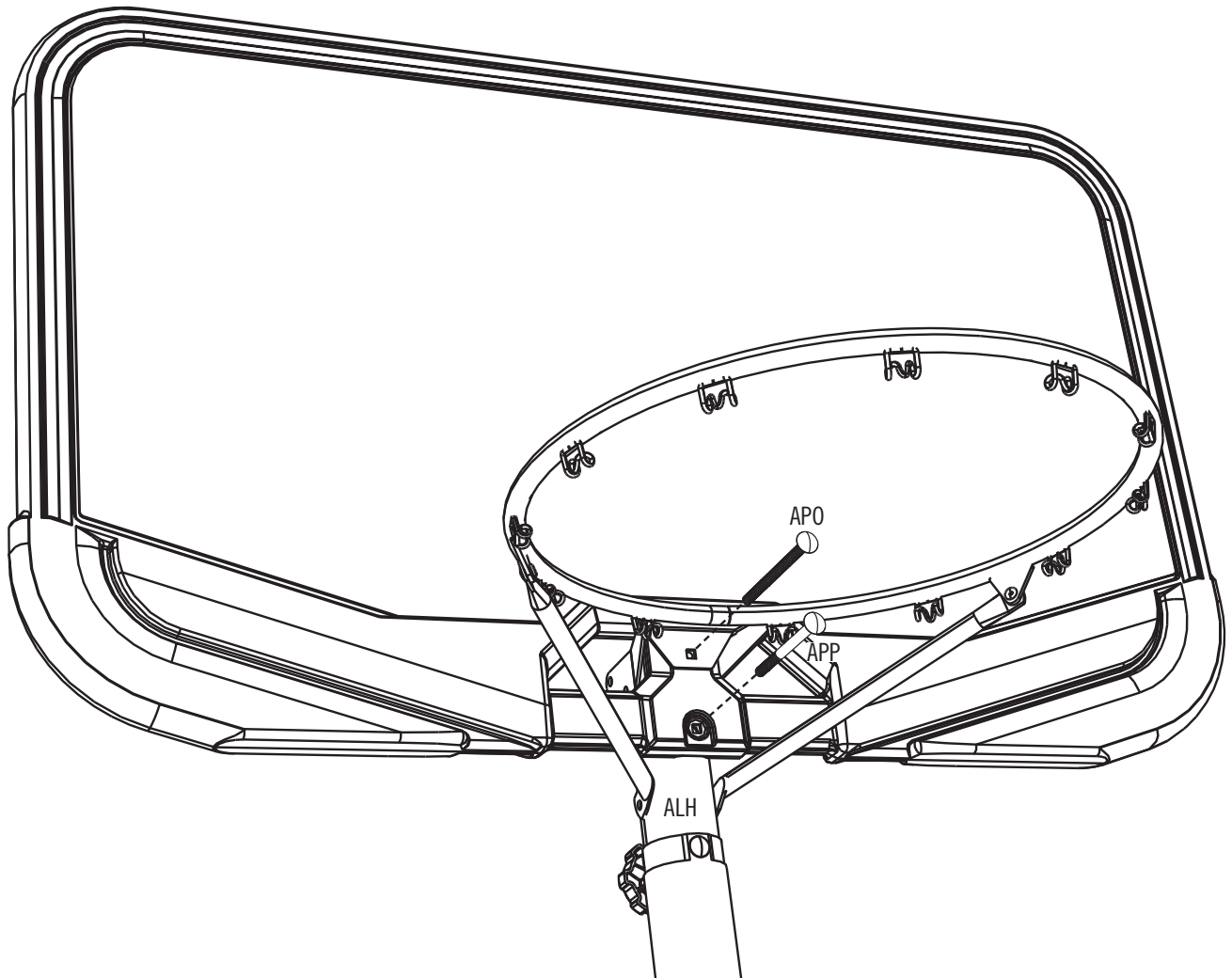

► SECTION 2 (CONTINUED) / SECTION 2 (SUITE) / SECCIÓN 2 (CONTINUACIÓN)

TOOLS AND HARDWARE REQUIRED / OUTILS ET QUINCAILLERIE REQUIS / INSTRUMENTAL Y HERRAJE REQUERIDOS

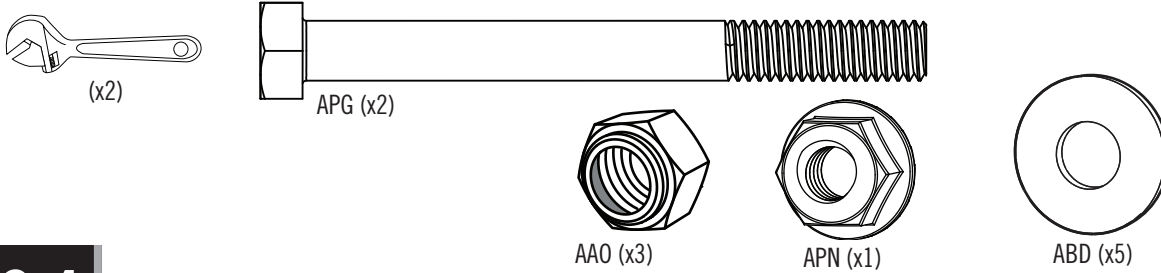

2.4

- Attach the rim to the backboard and **top pole (ALH)** by securing a **nut (AAO)** with a **washer (ABD)** onto the **carriage bolt (APO)**. Also secure a **nut (APN)** onto the **carriage bolt (APP)**.
- Rattacher l'anneau dans le panneau et le **poteau supérieur (ALH)** en plaçant un **écrou (AAO)** avec une **rondelle (ABD)** sur le **boulon (APO)**. Rattacher également un **écrou (APN)** sur le **boulon (APP)**.
- Sujetar el aro al tablero y al **poste superior (ALH)**, asegurando una **tuerca (AAO)** con una **rondana (ABD)** sobre el **perno (APO)**. También, asegurar la **tuerca (APN)** sobre el **perno (APP)**.



- **Tighten all hardware until it is flush with the pole. Do not overtighten the hardware.**
- **Serrer toute la quincaillerie jusqu'à ce qu'elle soit au ras du poteau. Ne pas serrer excessivement la quincaillerie.**
- **Apretar todo el herraje hasta que esté al ras del poste. No apretar demasiado el herraje.**

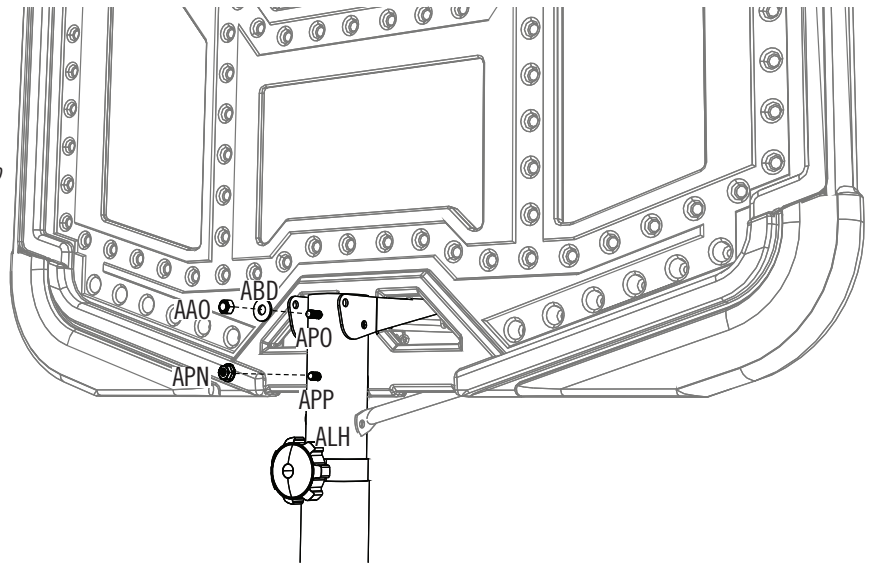

2.5

- Secure the rim brackets and rim braces to the **top pole (ALH)** with the hardware indicated.
- Attacher les supports de l'anneau au **poteau supérieur (ALH)** avec la quincaillerie indiquée.
- Asegurar los soportes del aro y los tirantes del aro en el **poste superior (ALH)** con el herraje indicado.

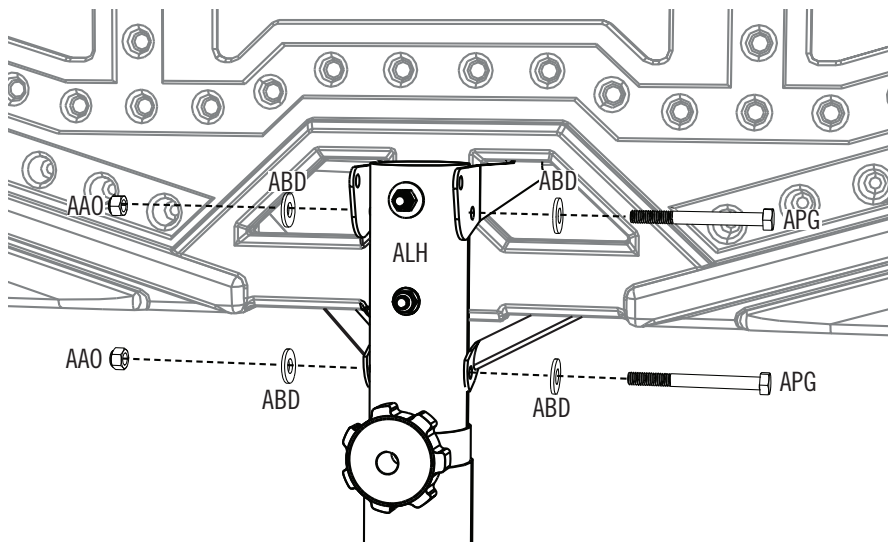

► SECTION 2 (CONTINUED) / SECTION 2 (SUITE) / SECCIÓN 2 (CONTINUACIÓN)

TOOLS AND HARDWARE REQUIRED / OUTILS ET QUINCAILLERIE REQUIS / INSTRUMENTAL Y HERRAJE REQUERIDOS

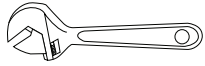

(x2)

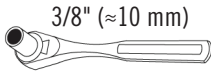

3/8" (≈10 mm)

(x1)

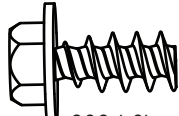

COC (x2)

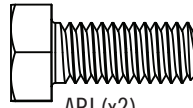

APJ (x2)

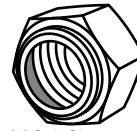

AAO (x2)

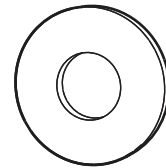

ABD (x4)

2.6

- Secure a **backboard brace (BFM)** to the backboard using the hardware indicated. **Do not overtighten the hardware.**
- Bien attacher le **support du panneau (BFM)** au panneau à l'aide de la quincaillerie indiquée. **Ne serrez pas excessivement la quincaillerie.**
- Sujetar bien el **soporte del tablero (BFM)** al tablero usando el herraje indicado. **No apretar demasiado el herraje.**

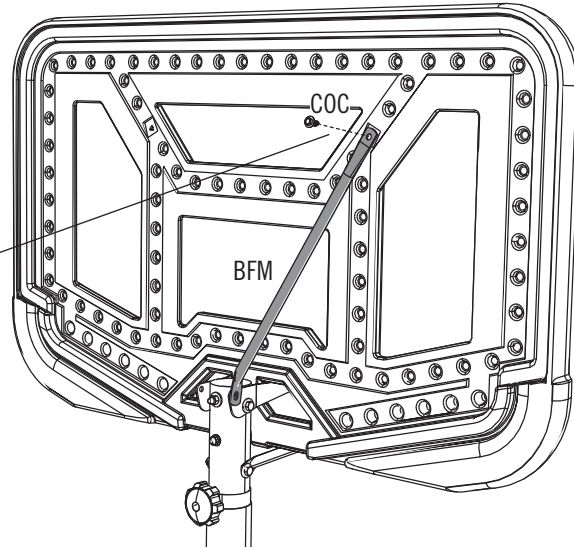

2.7

- Secure the **backboard brace (BFM)** to the rim brackets with the hardware indicated.
- Attacher le **support du panneau (BFM)** aux supports de l'anneau avec la quincaillerie indiquée.
- Sujetar el **soporte del tablero (BFM)** en los soportes del aro con el herraje indicado.

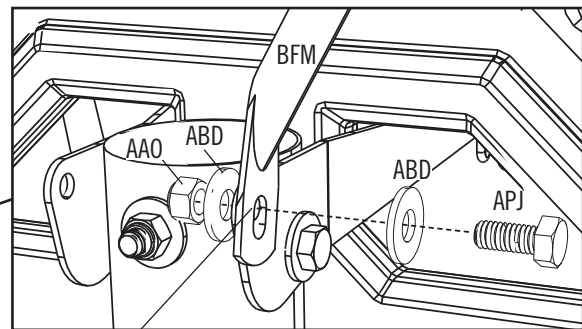
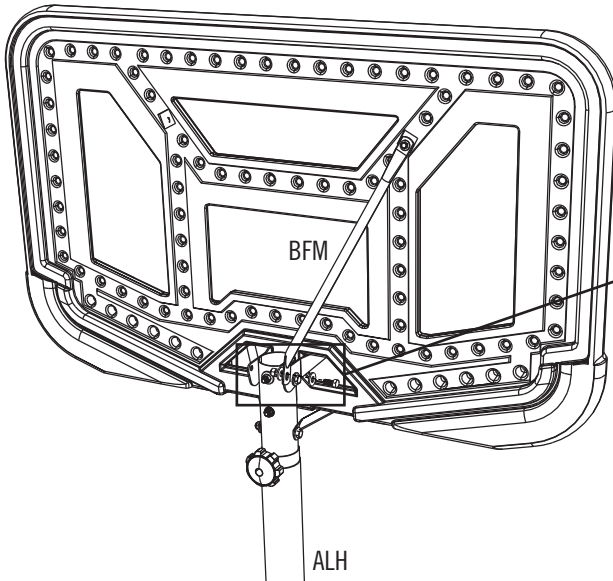

- The hole in the backboard brace is slotted. Attach the bolt (APJ) through the top of the slotted hole in order to install the backboard correctly.
- Le trou dans le support du panneau est rainuré. Attacher le boulon (APJ) à travers la partie supérieure du trou rainuré pour installer correctement le panneau.
- El agujero en el soporte del tablero ha sido ranurado. Sujetar el perno (APJ) por la parte superior del agujero ranurado para instalar correctamente el tablero.

2.8

- Repeat steps 2.6 and 2.7 to attach the remaining backboard brace. Once this is complete, lay the assembly on the ground with the rim facing upward and the backboard tilted to one side.
- Répéter les étapes 2.6 et 2.7 pour attacher le support du panneau restant. Une fois cette étape complétée, mettre l'assemblage par terre avec l'anneau vers le haut et le panneau incliné de côté.
- Repetir los pasos 2.6 y 2.7 para sujetar el soporte del tablero restante. Una vez que se haya completado este paso, colocar el conjunto en el suelo con el aro hacia arriba y el tablero inclinado a un lado.

3

POLE-TO-BASE ASSEMBLY / ASSEMBLAGE DU POTEAU A LA BASE / ENSAMBLAJE DEL POSTE A LA BASE



HARDWARE REQUIRED / QUINCAILLERIE REQUISE / HERRAJE REQUERIDO

Hardware bag / Sac de quincaillerie / Bolsa de herraje

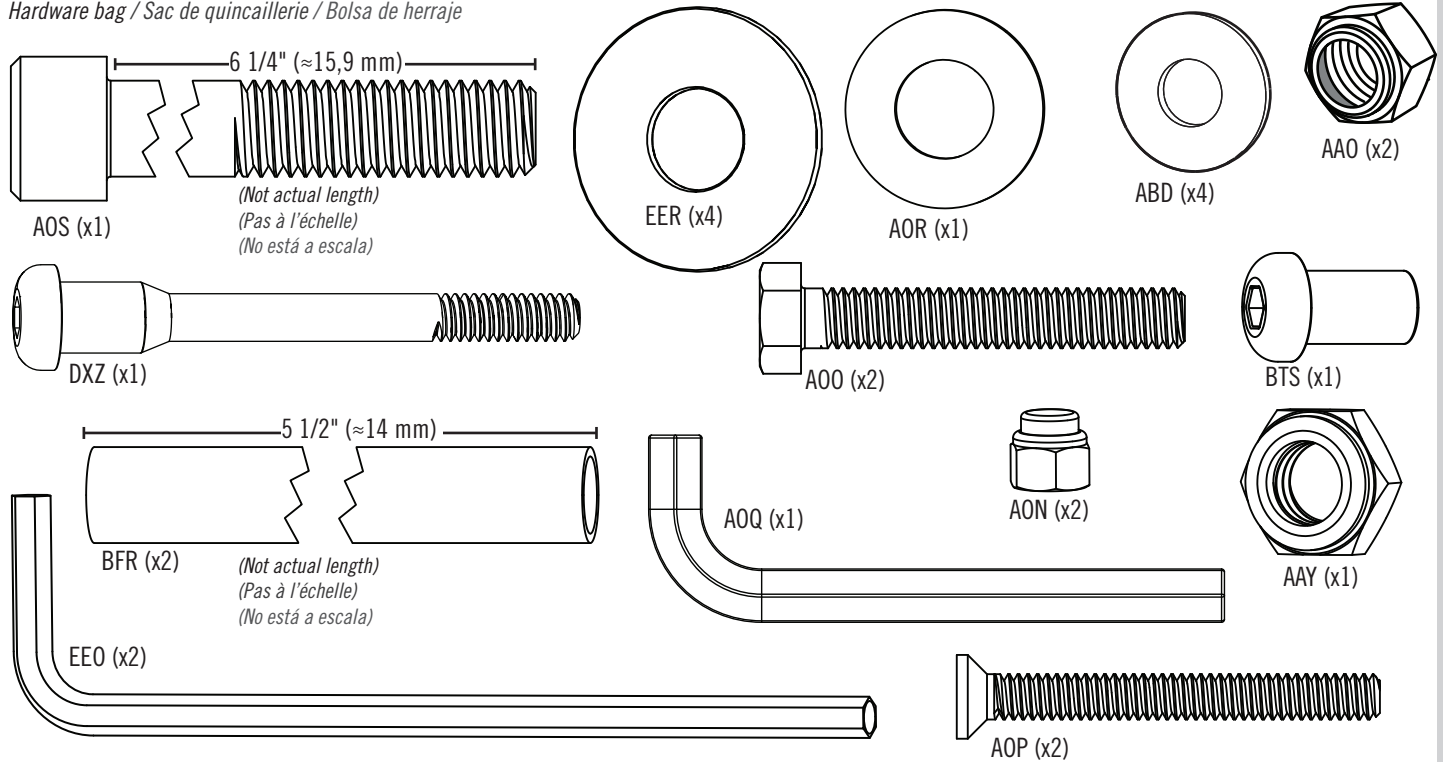

PARTS REQUIRED / PIÈCES REQUISES / PIEZAS REQUERIDAS

Metal parts / Pièces en métal / Piezas de metal

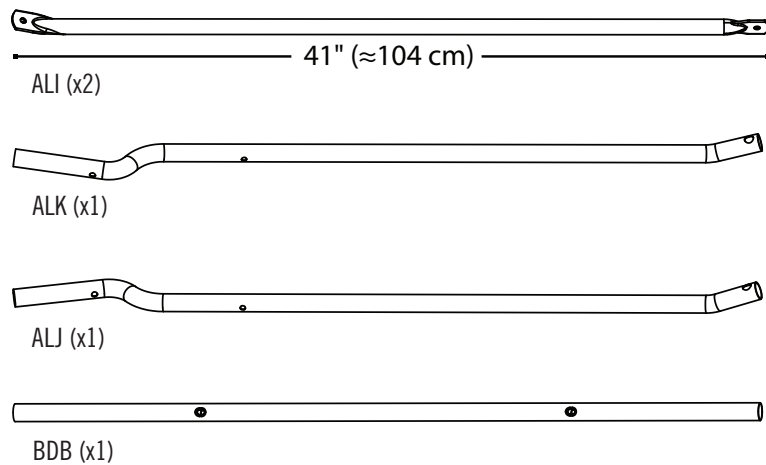

Plastic parts / Pièces en plastique / Piezas de plástico

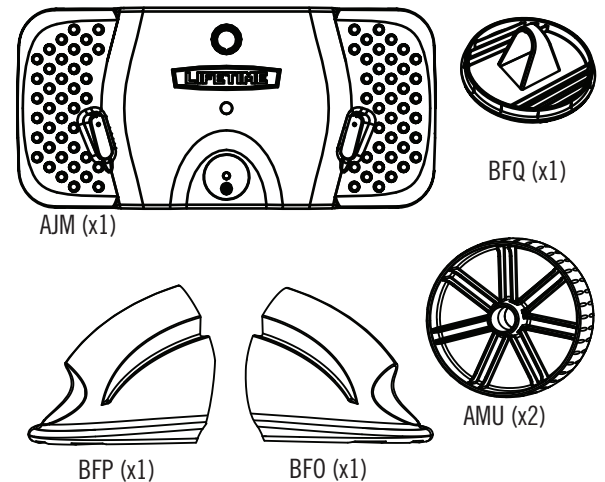

TOOLS REQUIRED / OUTILS REQUIS / INSTRUMENTAL REQUERIDO

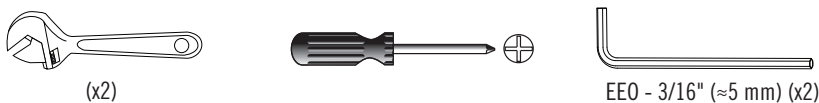

► SECTION 3 (CONTINUED) / SECTION 3 (SUITE) / SECCIÓN 3 (CONTINUACIÓN)

TOOLS AND HARDWARE REQUIRED / OUTILS ET QUINCAILLERIE REQUIS / INSTRUMENTAL Y HERRAJE REQUERIDOS

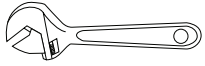

(x1)

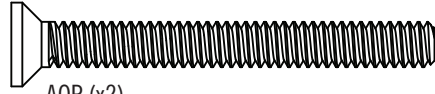
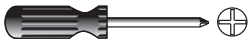

AOP (x2)



AON (x2)



- In case of any troubles with this section, scan the code below to view a video on its assembly.
- En cas de problème avec cette section, scanner le QR code en dessous pour voir une vidéo de l'assemblage.
- En caso de tener problemas con esta sección, escanear el código QR debajo para ver un video del ensamblaje.

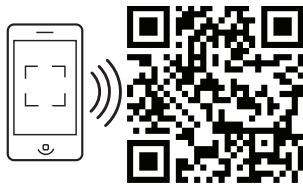

• <http://go.lifetime.com/streamline-poletobase>

3.1

- Attach the **cross tube (BDB)** to the **left and right bottom pole braces (ALJ & ALK)** with the hardware indicated.
- Rattacher la **traverse (BDB)** aux **traverses de perche gauche et droite (ALJ & ALK)** avec la quincaillerie indiquée.
- Sujeter el **tubo transversal (BDB)** en los **tirantes izquierdo y derecho del poste inferior (ALJ y ALK)** con el herraje que se indica.

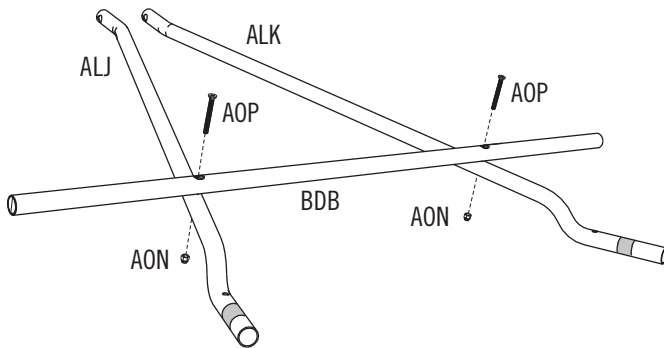

3.2

- Fit the bottom pole brace assembly within the recesses on the underside of the **base (AJM)** as indicated.
- Ajuster l'assemblage de traverse de perche inférieure dans les retraits sous la **base (AJM)** tel que démontré.
- Ajustar el conjunto de tirante del poste inferior dentro del hueco en la parte inferior de la **base (AJM)** como se indica.

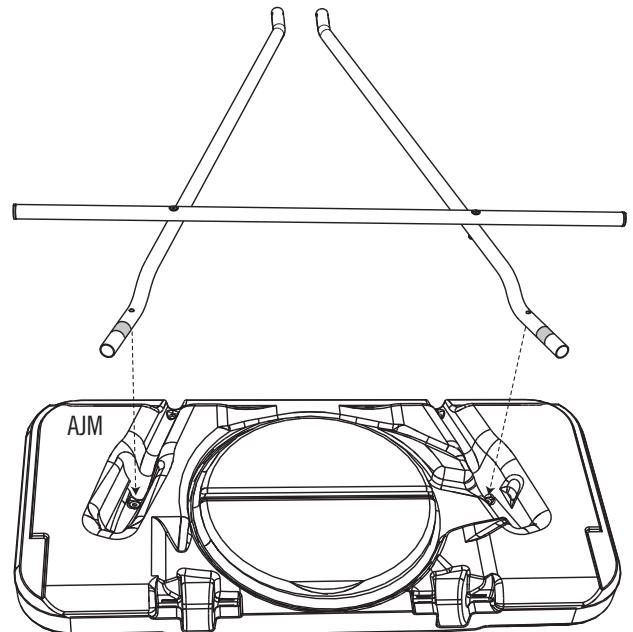

WARNING

Do not overtighten the Cap Nut.



AVERTISSEMENT

Ne pas serrer excessivement l'écrou à chape.



ADVERTENCIA

No apretar demasiado la Tuerca ciega.



This page intentionally left blank
Cette page est intentionnellement laissée en blanc
Esta página ha sido dejada en blanco intencionalmente

Detach this section and use it as a quick reference / Détacher cette section et l'utiliser comme référence rapide / Separar esta sección et utilizarla como referencia rápida



PARTS IDENTIFIER / IDENTIFICATEUR DE PIÈCES / IDENTIFICADOR DE PIEZAS

Detach this section and use it as a quick reference / Détacher cette section et l'utiliser comme référence rapide / Separar esta sección et utilizarla como referencia rápida

Metal parts / Pièces en métal / Piezas de metal

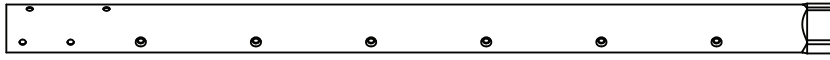

43" (≈109 cm)

ALH (x1)

- Do not remove top section (ALH) from middle section (ALF).
- Ne pas enlever la section supérieure (ALH) de la section centrale (ALF).
- No retire la sección superior (ALH) de la sección intermedio (ALF).

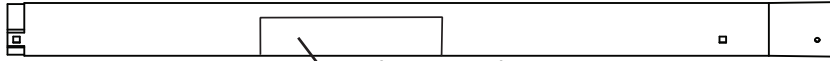

43" (≈109 cm)

ALF (x1)

- Warning sticker
- Autocollant d'avertissement
- Etiqueta de advertencia

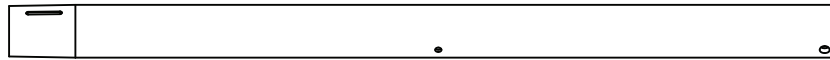

43" (≈109 cm)

ALE (x1)

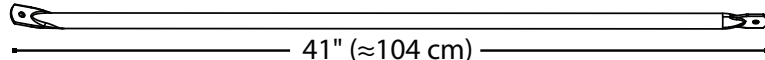

41" (≈104 cm)

ALI (x2)

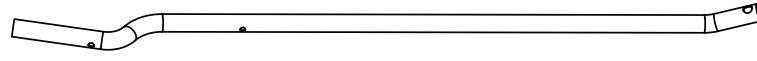

ALK (x1)

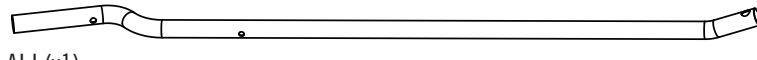

ALJ (x1)

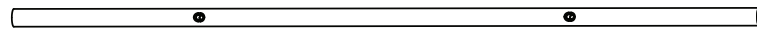

BDB (x1)

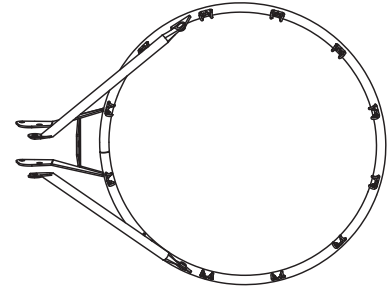

ALX (x1)

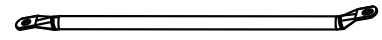

BFM (x2)



PARTS IDENTIFIER / IDENTIFICATEUR DE PIÈCES / IDENTIFICADOR DE PIEZAS

Plastic parts / Pièces en plastique / Piezas de plástico

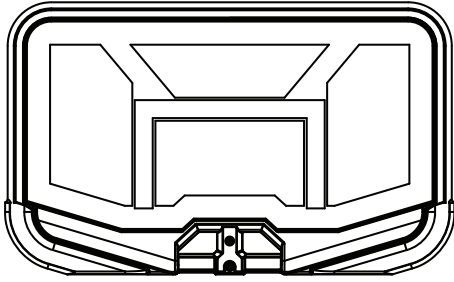

AJI (x1)

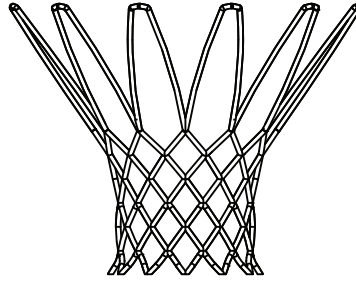

AKZ (x1)

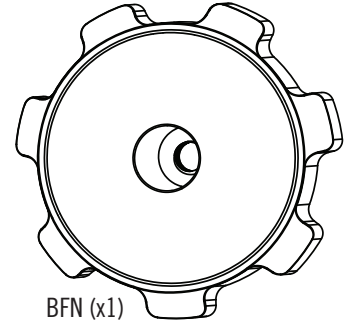

BFN (x1)

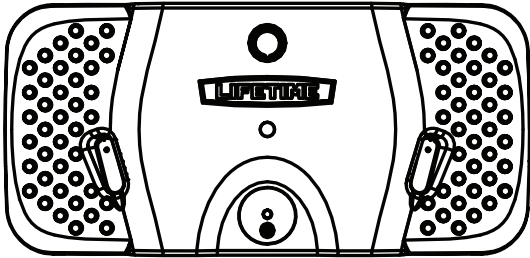

AJM (x1)



BFQ (x1)

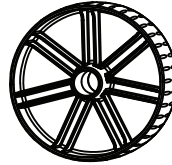

AMU (x2)



BFP (x1)

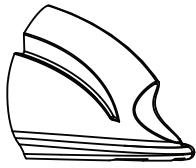

BFO (x1)

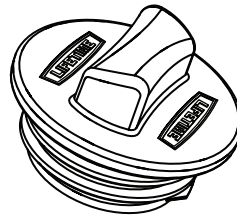

FIQ (x1)

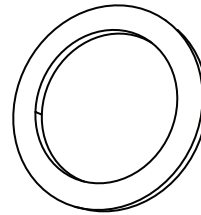

FIR (x1)

Detach this section and use it as a quick reference / Détacher cette section et l'utiliser comme référence rapide / Separar esta sección et utilizarla como referencia rápida



PARTS IDENTIFIER / IDENTIFICATEUR DE PIÈCES / IDENTIFICADOR DE PIEZAS



HARDWARE REQUIRED / QUINCAILLERIE REQUISE / HERRAJE REQUERIDO

Detach this section and use it as a quick reference / Détacher cette section et l'utiliser comme référence rapide / Separar esta sección et utilizarla como referencia rápida

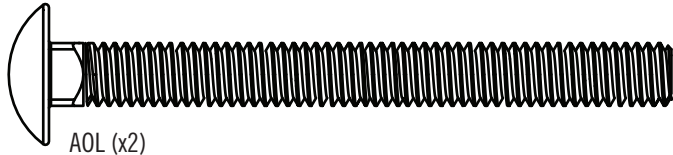

AOL (x2)

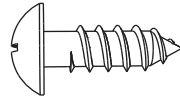

ADS (x1)



AOM (x1)



CIH (x1)

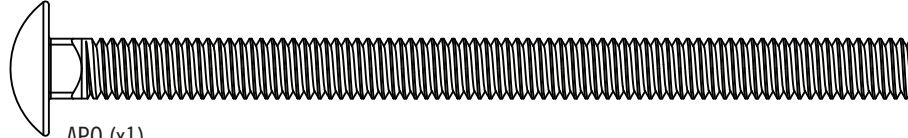

APO (x1)

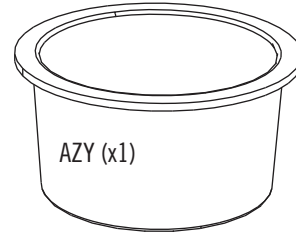

AZY (x1)

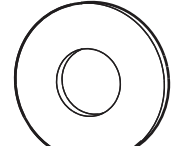

ABD (x13)

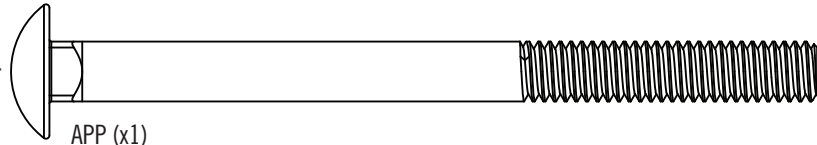

APP (x1)

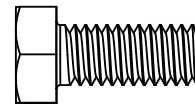

APJ (x2)

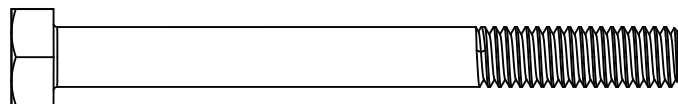

APG (x2)

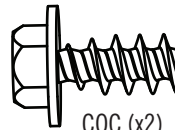

COC (x2)

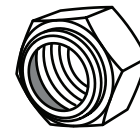

AAO (x7)

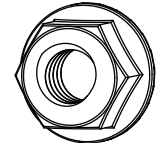

APN (x1)

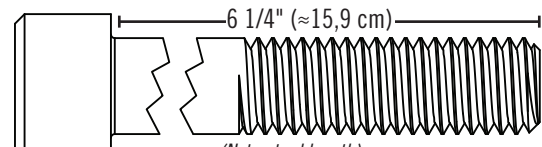

(Not actual length)
(Pas à l'échelle)
(No está a escala)

AOS (x1)

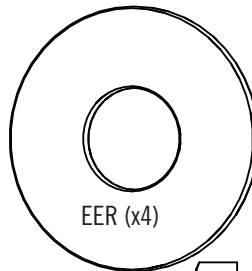

EER (x4)

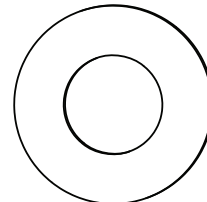

AOR (x1)

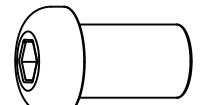

BTS (x1)



DXZ (x1)

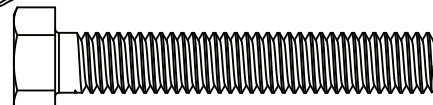

AOO (x2)

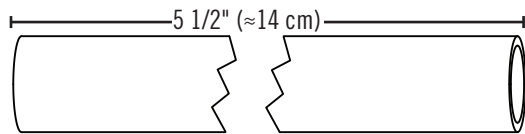

(Not actual length)
(Pas à l'échelle)
(No está a escala)

BFR (x2)

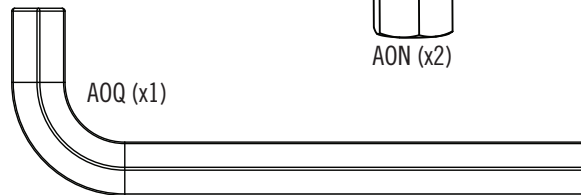

AOQ (x1)



AON (x2)



AAY (x1)

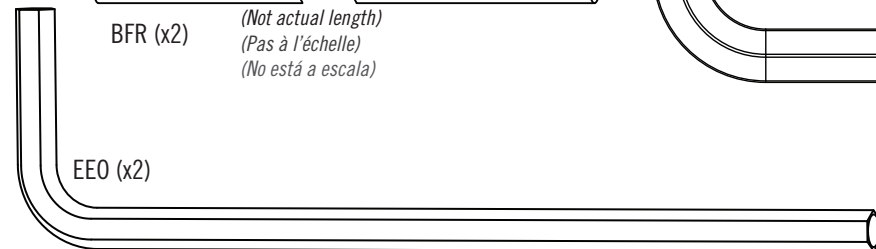

EEO (x2)

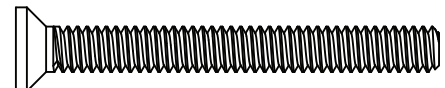

AOP (x2)

► SECTION 3 (CONTINUED) / SECTION 3 (SUITE) / SECCIÓN 3 (CONTINUACIÓN)

TOOLS AND HARDWARE REQUIRED / OUTILS ET QUINCAILLERIE REQUIS / INSTRUMENTAL Y HERRAJE REQUERIDOS

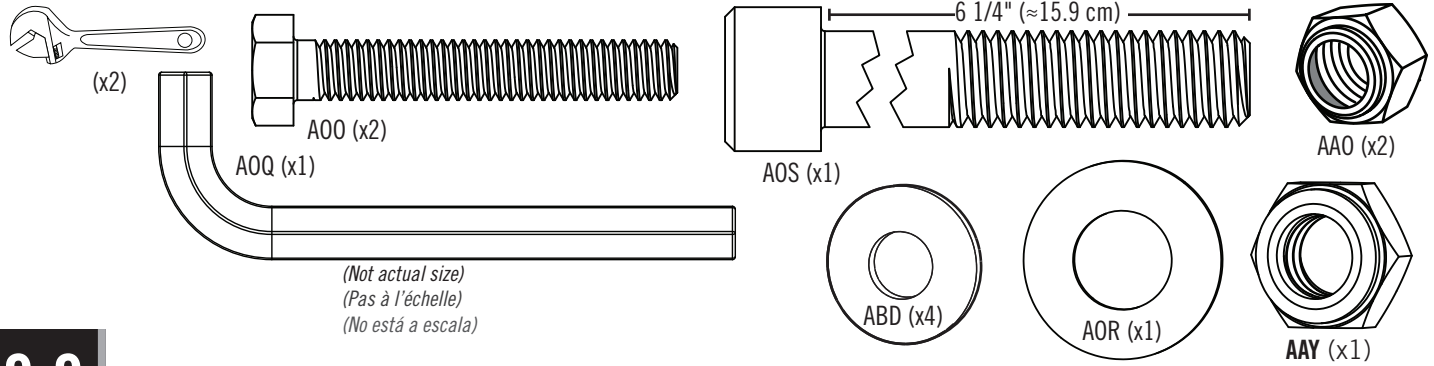

3.3

- Attach the **upper pole braces (ALI)** to the base and the bottom pole brace assembly with the hardware indicated.
- Rattacher les **traverses de perche supérieure (ALI)** à la base et l'assemblage de traverse de perche inférieure avec la quincaillerie indiquée.
- Sujetar los **tirantes del poste superior (ALI)** en la base y el conjunto de tirante del poste inferior con los artículos de ferretería que se indican.

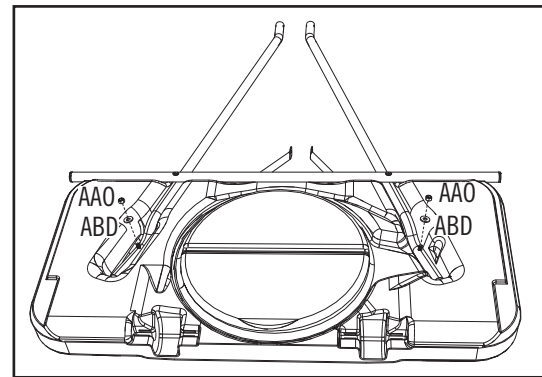
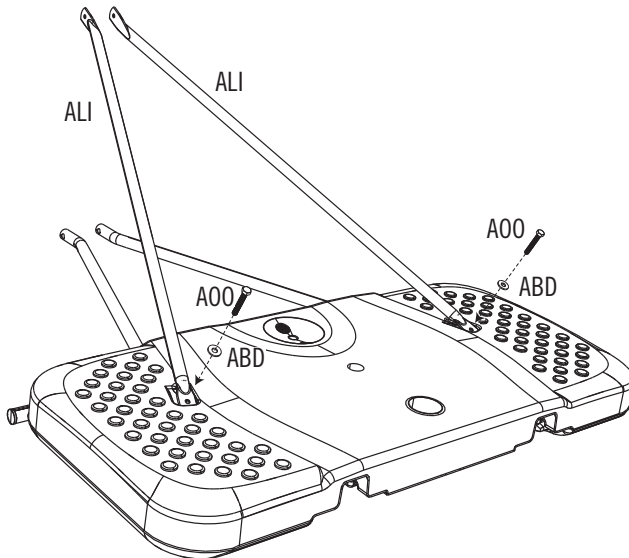

Underside view of base
Vue de sous la base
Vista de la parte inferior de la base

3.4

CAUTION: HAVE ONE ADULT HOLD THE POLE UNTIL THE BASE HAS BEEN FILLED WITH SAND OR WATER
ATTENTION: UN ADULTE DOIT TENIR LA PERCHE JUSQU'À CE QUE LA BASE SOIT REMPLIE DE SABLE OU D'EAU
PRECAUCIÓN: HAGA QUE UN ADULTO SUJETE EL POSTE HASTA QUE LA BASE SE HAYA LLENADO CON ARENA O CON AGUA

- Insert the **pole plug (BFQ)** into the **bottom pole (ALE)** in the orientation shown. With the system at its upright position, attach the **left and right bottom pole braces (ALJ & ALK)** and the **left and right feet (BFP & BFO)** to the bottom pole with the hardware indicated.
- Insérer le **bouchon de perche (BFQ)** dans la **perche inférieure (ALE)** dans la direction montrée. Le système en position debout, rattacher les **traverses de perche inférieure gauche et droite (ALJ & ALK)** et les **pattes gauche et droite (BFP & BFO)** à la perche inférieure avec la quincaillerie indiquée.
- Insertar el **tapón de poste (BFQ)** en el **poste inferior (ALE)** orientado como se muestra. Con el sistema en su posición vertical, sujetar los **tirantes izquierdo y derecho del poste inferior (ALJ y ALK)**, y las **patas izquierda y derecha (BFP y BFO)** en el poste inferior con el herraje que se indica.

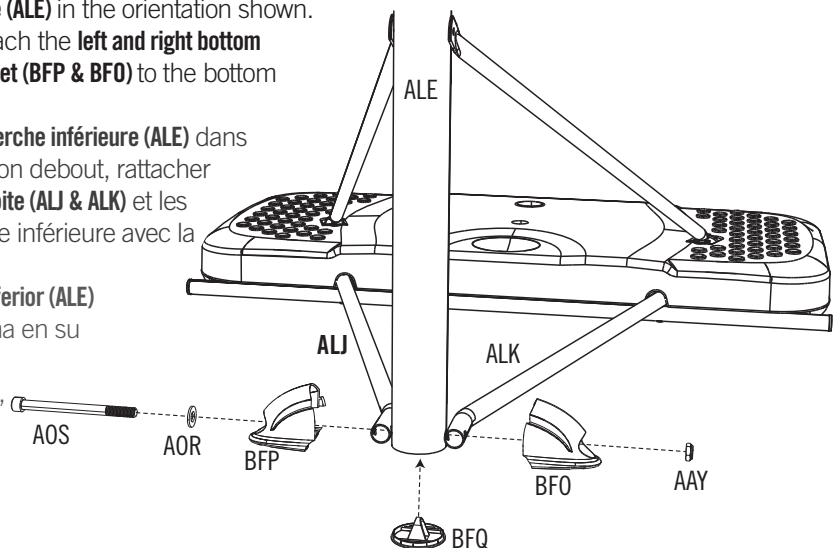

► SECTION 3 (CONTINUED) / SECTION 3 (SUITE) / SECCIÓN 3 (CONTINUACIÓN)

TOOLS AND HARDWARE REQUIRED / OUTILS ET QUINCAILLERIE REQUIS / INSTRUMENTAL Y HERRAJE REQUERIDOS

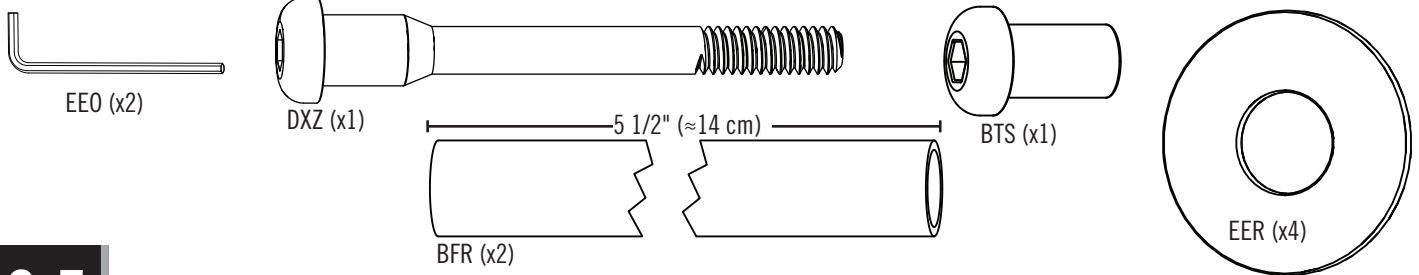

3.5

- Attach the **upper pole braces (ALI)** to the **bottom pole (ALE)** with the hardware shown.
- Rattacher les **traverses de perche supérieure (ALI)** à la **perche inférieure (ALE)** avec la quincaillerie indiquée.
- Sujetar los **tirantes del poste superior (ALI)** en el **poste inferior (ALE)** con el herraje que se indica.

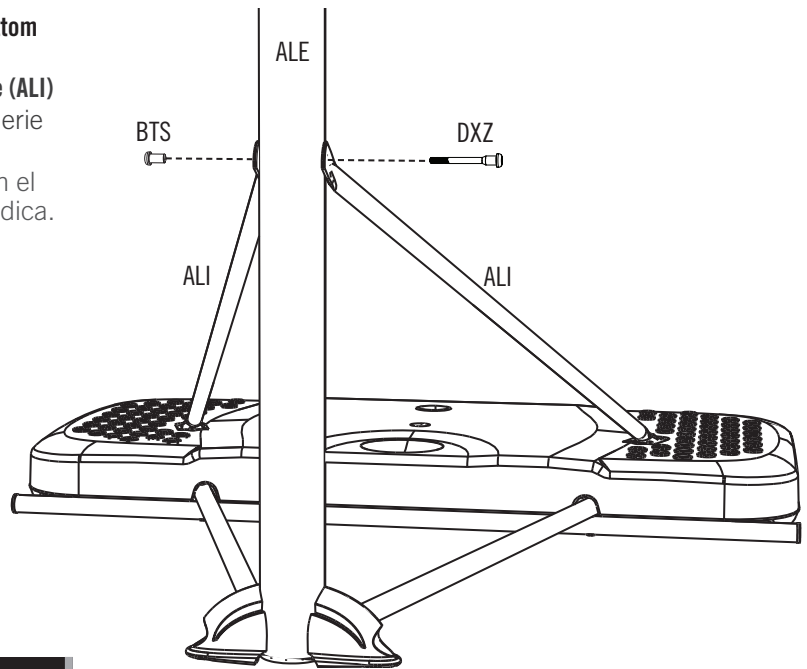

3.6

- Insert an **axle (BFR)** into each **wheel (AMU)**, then slide a **washer (EER)** onto both sides of the wheels as shown.
- Insérer un **essieu (BFR)** dans chaque **roue (AMU)**; ensuite, faire glisser une **rondelle (EER)** sur les deux côtés des roues comme indiquées.
- Insertar un **eje (BFR)** en cada **rueda (AMU)**. Entonces, deslizar una **rondana (EER)** sobre cada lado de las ruedas como se indica.

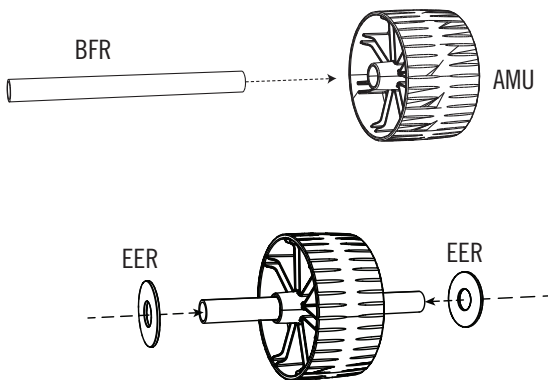

3.7

- Place the axle and wheel assemblies underneath the indentations at the back of the base. Step on the base to snap them into place.
- Placer les assemblages d'essieu et de roue sous les indentations à l'arrière de la base. Appuyer, ensuite, sur la base pour la mettre en place.
- Colocar los conjuntos de eje y de rueda debajo de las hendiduras en la parte trasera de la base. Después, pararse sobre la base para insertarlos a presión en su lugar.

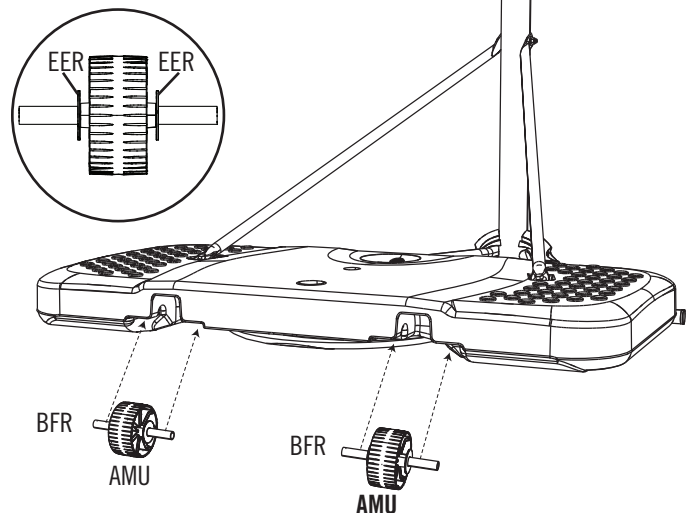

4

FINAL ASSEMBLY / ASSEMBLAGE FINAL / ENSAMBLAJE FINAL



HARDWARE REQUIRED / QUINCAILLERIE REQUISE / HERRAJE REQUERIDO

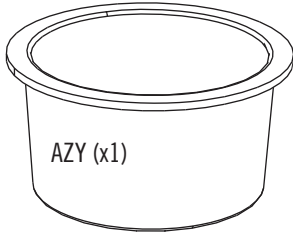

AZY (x1)



PARTS REQUIRED / PIÈCES REQUISES / PIEZAS REQUERIDAS

Plastic Parts / Pièces en plastique / Piezas de plástico

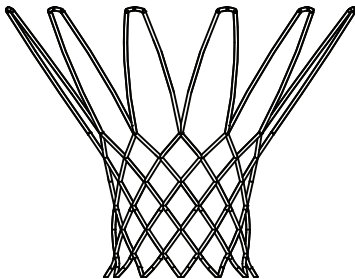

AKZ (x1)

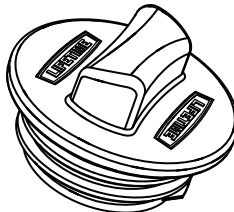

FIQ (x1)

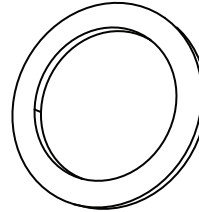

FIR (x1)



TOOLS REQUIRED / OUTILS REQUIS / INSTRUMENTAL REQUERIDO



(1)



(1)



150 lb (≈68 kg)

► SECTION 4 (CONTINUED) / SECTION 4 (SUITE) / SECCIÓN 4 (CONTINUACIÓN)

TOOLS AND HARDWARE REQUIRED / OUTILS ET QUINCAILLERIE REQUIS / INSTRUMENTAL Y HERRAJE REQUERIDOS



- In case of any troubles with this section, scan the code below to view a video on its assembly.
- En cas de problème avec cette section, scanner le QR code en dessous pour voir une vidéo de l'assemblage.
- En caso de tener problemas con esta sección, escanear el código QR debajo para ver un video del ensamblaje.

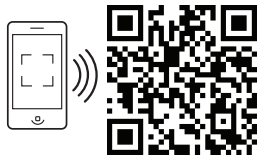

- <http://go.lifetime.com/howtofillthebase>

4.1

- Attach the **net (AKZ)** to the **rim (ALX)**.
- Attacher le **filet (AKZ)** à l'**anneau (ALX)**.
- Sujetar la **red (AKZ)** al **aro (ALX)**.

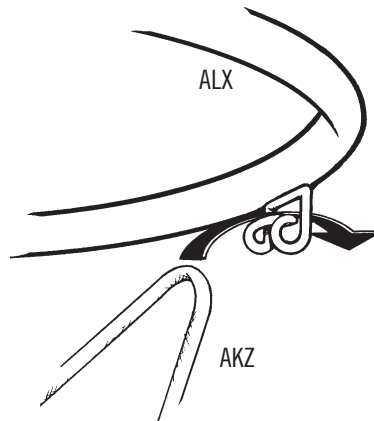

- If a replacement net is needed, please call our Customer Service Department. Our nets are shorter than average to reduce the risk of entanglement.
- Si un nouveau filet est nécessaire, appeler notre Département de services client. Nos filets sont plus courts pour réduire le risque d'enchevêtrement.
- Si se necesita una red de repuesto, llamar a nuestro Departamento de servicios a clientes. Nuestras redes son más cortas para reducir el riesgo de enredamiento.

► SECTION 4 (CONTINUED) / SECTION 4 (SUITE) / SECCIÓN 4 (CONTINUACIÓN)

TOOLS AND HARDWARE REQUIRED / OUTILS ET QUINCAILLERIE REQUIS / INSTRUMENTAL Y HERRAJE REQUERIDOS

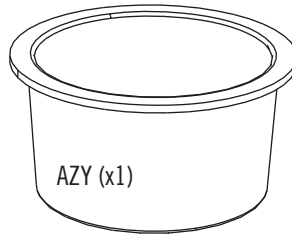
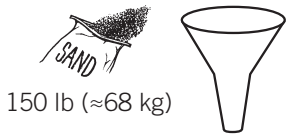

CAUTION: Two adults are required to complete assembly. To prevent serious injuries, the pole should be held down by one adult at all times while the base is being filled.



ATTENTION: Il faut deux personnes adultes pour terminer le montage. Pour éviter des accidents graves, le poteau doit toujours être maintenu par une personne adulte pendant le remplissage de la base.



CUIDADO: Se necesitan dos adultos para completar el armado de la unidad. Para evitar lesiones graves, un adulto debe sostener permanentemente el poste mientras se llena la base.

4.2A

• **OPTION A:** Fill the base with sand.

1. Insert a **base plug (AZY)** into the base in the hole closest to the pole.
2. Using a funnel, fill the base with sand through the hole farthest from the pole until the sand is just below the hole.
3. Using two adults, stand the base up on a flat surface and finish filling the base with sand.
4. Ensure the **gasket (FIR)** is in place, then completely tighten the **base cap (FIQ)** in the large hole.

• **OPTION A :** Remplir la base avec du sable.

1. Insérer un **bouchon de base (AZY)** dans la **base (AJM)** dans le trou le plus près de la perche.
2. À l'aide d'un entonnoir, remplir la base avec du sable à travers le trou le plus loin de la perche jusqu'à ce que le sable soit juste en dessous du trou.
3. Avec deux adultes, mettre la base debout sur une surface plane et terminer le remplissage de sable dans la base.
4. S'assurer que le **joint (FIR)** est en place. Puis, bien serrer le **capuchon de la base (FIQ)** dans le grand trou.

• **OPCIÓN A:** Llenar la base con arena.

1. Insertar un **tapón de la base (AZY)** en la **base (AJM)** en el orificio más cercano al poste.
2. Utilizando un embudo, llenar la base con arena a través del orificio más alejado del poste hasta que la arena se encuentre apenas abajo del orificio.
3. Utilizando dos adultos, levantar la base sobre una superficie plana y terminar de llenar la base con arena.
4. Asegurarse de que la **junta (FIR)** esté en su lugar. Insertar por completo el **tapón de la base (FIQ)** en el orificio grande.

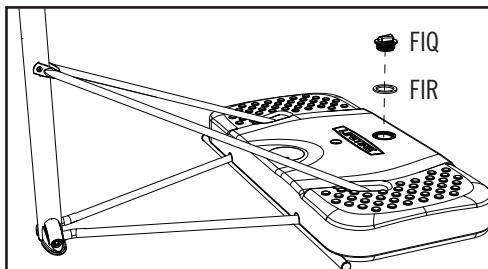
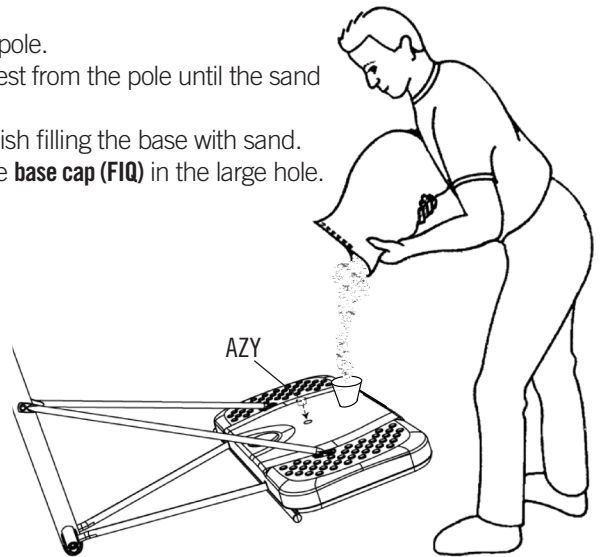

! WARNING / AVERTISSEMENT / ADVERTENCIA !

For safety reasons, we recommend that sand be used instead of water to fill the base. If a leak develops, water could run out unnoticed, allowing the system to fall over, resulting in serious personal injuries or property damage. For winter months, remove the water and lay the system down to store. Water can freeze and expand in low temperatures, possibly cracking the base. Check the base carefully for leaks. If a leak is found, lay the system down on the ground and call Customer Service. Do not use, stand up, or play on a leaking system.

Pour des raisons de sécurité, il est recommandé de remplir la base avec du sable plutôt qu'avec de l'eau. En cas de fuite, l'écoulement de l'eau risque de passer inaperçu, ce qui peut entraîner une chute du système et provoquer ainsi des blessures graves, voire mortelles, ou des dégâts matériels. Pour les mois d'hiver, vider la base de l'eau et mettre le système à l'horizontal pour le stocker. L'eau peut geler et se dilater à basse température et peut fissurer la base. Vérifier attentivement la base pour toute fuite. Si une fuite est détectée, mettre le système à l'horizontal et appeler notre service client. Ne pas utiliser, mettre vertical ou jouer sur un système qui fuit.

Por razones de seguridad, se recomienda usar arena en lugar de agua en la base. Si hay alguna fuga, el agua podría salirse inadvertidamente, por lo que la unidad puede caerse y causar lesiones personales graves, la muerte o daños a la propiedad. Para los meses de invierno, verter el agua y colocar el sistema en posición horizontal para almacenar. El agua puede congelarse y expandirse a bajas temperaturas y posiblemente romper la base. Verificar la base cuidadosamente para ver si hay fugas. Si se encuentra una fuga, colocar el sistema en posición horizontal y llamar nuestro Servicio a clientes. Nunca usar, colocar en posición vertical o jugar en un sistema con fugas.

► SECTION 4 (CONTINUED) / SECTION 4 (SUITE) / SECCIÓN 4 (CONTINUACIÓN)

TOOLS AND HARDWARE REQUIRED / OUTILS ET QUINCAILLERIE REQUIS / INSTRUMENTAL Y HERRAJE REQUERIDOS

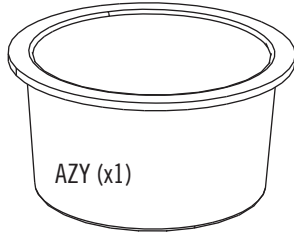

AZY (x1)



CAUTION: Two adults are required to complete assembly. To prevent serious injuries, the pole should be held down by one adult at all times while the base is being filled.



ATTENTION: Il faut deux personnes adultes pour terminer le montage. Pour éviter des accidents graves, le poteau doit toujours être maintenu par une personne adulte pendant le remplissage de la base.



CUIDADO: Se necesitan dos adultos para completar el armado de la unidad. Para evitar lesiones graves, un adulto debe sostener permanentemente el poste mientras se llena la base.

4.2B

• **OPTION B:** Filling the base with water.

1. Insert a **base plug (AZY)** into the base in the hole closest to the pole.
2. Fill the base with cold water through the hole farthest from the pole until the water is just below the hole.
3. Using two adults, stand the base up on a flat surface and finish filling the base with water until the water overflows.
4. Add one tablespoon of chlorine bleach to the water to prevent algae formation.
5. Ensure the **gasket (FIR)** is in place, then completely tighten the **base cap (FIQ)** in the large hole.

• **OPTION B :** Remplir la base avec de l'eau.

1. Insérer un **bouchon de base (AZY)** dans la **base (AJM)** dans le trou le plus près de la perche.
2. Remplir la base avec de l'eau froide à travers le trou le plus loin de la perche jusqu'à ce que l'eau soit juste en dessous du trou.
3. Avec deux adultes, mettre la base debout sur une surface plane et terminer le remplissage d'eau dans la base jusqu'à ce que l'eau déborde du trou.
4. Ajouter une cuillère à soupe d'eau de Javel pour éviter la formation d'algues.
5. S'assurer que le **joint (FIR)** est en place. Puis, bien serrer le **capuchon de la base (FIQ)** dans le grand trou.

• **OPCIÓN B:** Llenar la base con agua.

1. Insertar un **tapón de la base (AZY)** en la **base (AJM)** en el orificio más cercano al poste.
2. Llenar la base con agua fría a través del orificio más alejado del poste hasta que el agua se encuentre apenas abajo del orificio.
3. Utilizando dos adultos, levantar la base sobre una superficie plana y terminar de llenar la base con agua hasta que el agua desborde del agujero.
4. Agregar una cucharada de blanqueador de cloro al agua para evitar la formación de algas.
5. Asegurarse de que la **junta (FIR)** esté en su lugar. Insertar por completo el **tapón de la base (FIQ)** en el orificio grande.

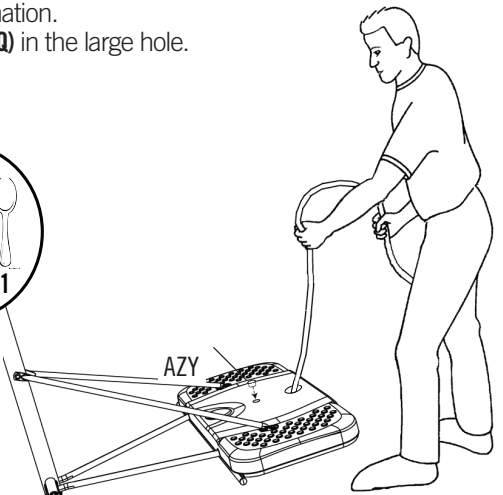

! WARNING / AVERTISSEMENT / ADVERTENCIA !

For safety reasons, we recommend that sand be used instead of water to fill the base. If a leak develops, water could run out unnoticed, allowing the system to fall over, resulting in serious personal injuries or property damage. For winter months, remove the water and lay the system down to store. Water can freeze and expand in low temperatures, possibly cracking the base. Check the base carefully for leaks. If a leak is found, lay the system down on the ground and call Customer Service. Do not use, stand up, or play on a leaking system.

Pour des raisons de sécurité, il est recommandé de remplir la base avec du sable plutôt qu'avec de l'eau. En cas de fuite, l'écoulement de l'eau risque de passer inaperçu, ce qui peut entraîner une chute du système et provoquer ainsi des blessures graves, voire mortelles, ou des dégâts matériels. Pour les mois d'hiver, vider la base de l'eau et mettre le système à l'horizontal pour le stocker. L'eau peut geler et se dilater à basse température et peut fissurer la base. Vérifier attentivement la base pour toute fuite. Si une fuite est détectée, mettre le système à l'horizontal et appeler notre service client. Ne pas utiliser, mettre vertical ou jouer sur un système qui fuit.

Por razones de seguridad, se recomienda usar arena en lugar de agua en la base. Si hay alguna fuga, el agua podría salirse inadvertidamente, por lo que la unidad puede caerse y causar lesiones personales graves, la muerte o daños a la propiedad. Para los meses de invierno, verter el agua y colocar el sistema en posición horizontal para almacenar. El agua puede congelarse y expandirse a bajas temperaturas y posiblemente romper la base. Verificar la base cuidadosamente para ver si hay fugas. Si se encuentra una fuga, colocar el sistema en posición horizontal y llamar nuestro Servicio a clientes. Nunca usar, colocar en posición vertical o jugar en un sistema con fugas.

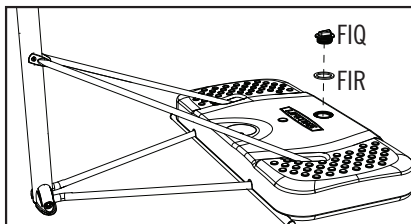



HEIGHT ADJUSTMENT / RÉGLAGE DE HAUTEUR / MECANISMO DE ALTURA

The basketball system may be adjusted from 7 1/2 feet (2.29 m) to 10 feet (3.05 m).

ONLY ADULTS SHOULD ADJUST THE HEIGHT OF THE SYSTEM.

- Stand behind the system and pull on the pole until the backboard rests on the ground.
- Remove the adjustment knob and the carriage bolt. Adjust the system to the desired height and replace the bolt and knob.
- Make sure the adjustment knob is secure before standing the system back up to playing position

Le système de basket-ball peut être réglé entre 2,29 m (7,5 pi) et 3,05 m (10 pi).

LE RÉGLAGE DE LA HAUTEUR PEUT SE FAIRE SEULEMENT PAR DES ADULTES.

- Être debout derrière le système, et tirer le poteau jusqu'à ce que le panneau s'arrête sur le sol.
- Enlever le bouton d'ajustement et le boulon mécanique. Ajuster le système à la hauteur désirée, et remettre le boulon et le bouton.
- S'assurer que le bouton d'ajustement est bien serré avant de reposer le système vertical.

Se puede ajustar el sistema de 2,29 m (7,5 pies) to 3,05 m (10 pies).

SÓLO LOS ADULTOS DEBEN AJUSTAR ESTE SISTEMA.

- Pararse detrás del sistema, y tirar del poste hasta que el tablero deje en el suelo.
- Quitar el pomo de ajuste y el perno de carrocería. Ajustar el sistema a la altura deseada, y volver a poner el perno y el pomo.
- Asegurarse que el pomo de ajuste está bien apretado antes de reponer vertical el sistema.

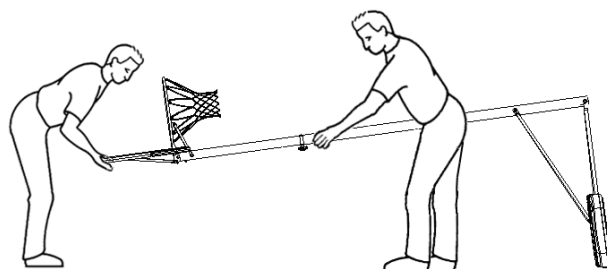

MOVING THE SYSTEM / DÉPLACEMENT DU SYSTÈME / MOVER EL SISTEMA PORTÁTIL



WARNING: The system must only be moved by people capable of handling its weight. Children should not be allowed to move the system.

- Adjust the system to its lowest position, and use caution to prevent the height mechanism from adjusting.
- Stand behind the system and pull on the pole until the unit is balanced on its wheels.
- Move the system to the desired location and carefully set the base down.



CAUTION: The system must only be moved on its wheels. Sliding the base may damage the base which could result in leakage and the system tipping over.



AVERTISSEMENT : Ce système ne doit être déplacé que par des personnes capables de soutenir son poids. Il ne faut pas permettre aux enfants de déplacer le système.

- Régler l'élément à son niveau plus bas.
- Être debout derrière le système et tirer sur le poteau jusqu'à ce que l'unité soit en équilibre sur ses roues.
- Déplacer le système dans le lieu désiré et poser prudemment la base.



ATTENTION : Le système ne doit être déplacé que sur ses roues. Le glissement de la base peut l'endommager, produire une fuite et le renversement du système.



ADVERTENCIA: Transporte el sistema sólo con personas capaces de soportar su peso. No permita a los niños transportar el sistema.

- Ajustar el sistema a su posición más bajo.
- Mirando la parte posterior del sistema portátil, tirar de la unidad del poste hasta que quede equilibrada sobre sus ruedas.
- Mover el sistema cuidadosamente y bajar la base.



PRECAUCIÓN: Transporte el sistema sobre sus ruedas solamente. Deslizar la base puede dañarla la cual puede ocasionar en un escape y la caída del sistema.



MAINTENANCE / ENTRETIEN / MANTENIMIENTO

The life of your basketball system depends on many variables. The climate, exposure to corrosives such as salt, pesticides, or herbicides, and excessive use or misuse can all contribute to Pole failure, which may cause property damage or personal injury.

Check your basketball system frequently for loose hardware, excessive wear, and signs of corrosion. For safety reasons, and to prolong the life of your basketball system, you must take the following preventive measures.

- a. Check all Nuts and Bolts. If any are loose, tighten them.
- b. Check all parts for excessive wear and tear. If necessary, replace any parts that have been worn or damaged through usage. Contact our Customer Service Department for replacement parts.
- c. Inspect the Warning Sticker on the Pole. If it is ripped, faded, or illegible, call our Customer Service Department to request a replacement Sticker.
- d. Check all Pole sections for visible rust or chipped or cracked paint. If either are present, do the following:
 1. Use an emery cloth to completely remove any rust or chipped paint.
 2. Clean the area with a damp cloth and allow it to dry.
 3. Apply two coats of a rust preventative, high gloss enamel paint to the area. Allow the paint to dry between coats.

IF RUST HAS PENETRATED THROUGH THE POLE ANYWHERE, REPLACE IT IMMEDIATELY!

La durée de vie de votre système de basket-ball dépend de nombreuses conditions. Le climat, l'exposition aux produits corrosifs tels que le sel, les pesticides ou herbicides, ainsi que l'usage excessif ou incorrect peuvent contribuer à la défaillance du poteau, causant des dommages corporels et matériels.

Examiner régulièrement le système de basket-ball au niveau d'accessoires manquants, d'usure excessive et de signes de corrosion. Pour des raisons de sécurité et pour prolonger la vie utile de votre système de basket-ball, observer les mesures préventives suivantes :

- a. Vérifier l'état de tous les écrous et boulons. S'ils sont lâches, serrez-les.
- b. Vérifier toutes les pièces pour usure prématurée et excessive. Si nécessaire, changer toutes les pièces usées ou endommagées par l'utilisation. Contacter notre service client pour obtenir des pièces de rechange.
- c. Vérifier l'autocollant d'avertissement situé sur le Poteau. S'il est déchiré, décoloré ou illisible, appeler notre service client pour en demander un nouveau.
- d. Vérifier toutes les sections de poteau au niveau de rouille ou de peinture craquelée ou égratignée. Si l'une de ces conditions est présente, prendre les mesures suivantes :
 1. Avec une toile d'émeri, enlever complètement la rouille ou la peinture endommagée.
 2. Nettoyer la zone avec un linge humide et laissez sécher.
 3. Appliquer deux couches d'une peinture antirouille émail-brillante sur l'endroit affecté. Laisser la peinture sécher entre l'application des couches.

**SI LA ROUILLE A PÉNÉTRÉ DANS LE POTEAU À UN ENDROIT QUELCONQUE,
IL FAUT LE REMPLACER IMMÉDIATEMENT!**

La vida útil de su sistema de baloncesto depende de muchas variables. El clima, los agentes corrosivos, y el uso excesivo o indebido pueden contribuir a la falla del Poste y producir averías a la propiedad o lesiones personales.

Inspeccionar el sistema con frecuencia para ver si hay herrajes flojos, desgaste excesivo y corrosión. Tomar las medidas preventivas siguientes:

- a. Inspeccionar todas las tuercas y pernos, y apriete los que estén flojos.
- b. Inspeccionar todas las partes para ver si muestran desgaste excesivo. Cambie las piezas gastadas o dañadas.
- c. Inspeccionar el auto-adhesivo de advertencia en el poste. Si está rasgado, desteñido, o ilegible, póngase en contacto con la tienda donde lo compró para obtener otro.
- d. Inspeccionar las secciones del poste para ver si muestran óxido o pintura rajada o desportillada. Si se encuentran las señales precedentes, haga lo siguiente:
 1. Quitar todo el óxido o pintura desportillada con tela de esmeril.
 2. Limpiar el área con un trapo húmedo y dejarla secar.
 3. Aplicar dos capas de pintura de esmalte resistente al óxido. Dejar secar la pintura entre una y otra capa.

¡SI EL ÓXIDO HA ATRAVESADO EL POSTE EN ALGUNA PARTE, CAMBIARLO INMEDIATAMENTE!



WARNING STICKER / AUTOCOLLANT D'AVERTISSEMENT / AUTOADHESIVO DE ADVERTENCIA



WARNING



FAILURE TO FOLLOW THESE WARNINGS MAY RESULT IN SERIOUS INJURY AND/OR PROPERTY DAMAGE.

Owners must ensure that all players know and follow these rules for safe operation of the system.

- Do not hang from the rim.
- During play, especially when performing dunk type activities, keep player's face away from the backboard, rim, and net. Serious injury could occur if teeth/face come in contact with the backboard, rim, or net. Player should wear a mouth guard during play.
- Do not slide, climb, or play on base or pole.
- Completely fill base according to manufacturer's instructions. Never leave the unit standing in an upright position without first filling the base with weight or the system will tip quickly causing serious personal injury.
- When adjusting height or moving system, keep hands and fingers away from moving parts.
- Do not allow children to move or adjust system.
- Do not wear jewelry (rings, watches, necklaces, etc.) during play. Objects may entangle in net.
- Keep water and organic material away from pole. Grass, litter, etc. could cause corrosion and/or deterioration.

- Surface beneath the base must be smooth and free of gravel or other objects. Punctures cause leakage and could cause system to tip over.
- Once a month check pole and all metal parts for signs of corrosion (rust, pitting, chipping). Completely remove rust and repaint with exterior enamel. If rust has penetrated any steel part, replace that part immediately.
- Check system before each use for proper ballast, loose hardware, excessive wear, instability, and signs of corrosion and repair before use.
- Never play on damaged equipment.
- Do not use system during windy or severe weather. System may tip over. Place system in an area protected from the wind or in an area away from property that may be damaged if the system falls, and from overhead power lines.
- Do not hang anything from the rim or backboard as this will damage the system and void the warranty.
- For domestic/residential use only. This system is not designed for public use nor for an official or sportive association.



AVERTISSEMENT



ADVERTENCIA



FAUTE DE NE PAS SUIVRE CES AVERTISSEMENTS, VOUS RISQUEZ DE CAUSER DES BLESSURES GRAVES ET/OU DES DOMMAGES À L'ÉQUIPEMENT.

Le propriétaire doit s'assurer que tous les joueurs connaissent et appliquent les règles suivantes afin d'utiliser l'équipement en toute sécurité.

- Ne vous suspendez pas à l'anneau.
- Lors d'un match, particulièrement dans le cas des smashes, le visage du joueur ne doit pas faire face au panneau, à l'anneau, ni au filet. Le joueur risque de graves blessures si ses dents ou son visage entrent en contact avec le panneau, l'anneau, ou le filet. Les joueurs doivent toujours porter un protège-dents lorsqu'ils jouent.
- Ne glissez pas, ne grimpez pas, et ne jouez pas sur la base ou le poteau.
- Remplissez complètement la base selon les instructions du fabricant. Ne laissez jamais l'unité debout de plein pied sans avoir d'abord rempli la base avec un poids ou l'équipement pourrait basculer rapidement et causer de graves blessures.
- Lorsque vous ajustez la hauteur ou lorsque vous déplacez l'équipement, gardez vos mains et doigts loin des pièces mobiles.
- Ne permettez pas aux enfants de déplacer ou d'ajuster l'équipement.
- Ne portez pas de bijoux (bagues, montres, colliers, etc.) lorsque vous jouez. Ces objets pourraient s'accrocher au filet.
- La surface sur laquelle est posée la base doit être lisse et sans gravier ou tout autre objet qui pourrait trouer la base entraînant ainsi une fuite ce qui pourrait faire basculer l'équipement.
- Le poteau ne doit pas être placé sur de l'eau ou sur tout type de matière organique. L'herbe, les déchets, etc. peuvent entraîner la corrosion et la détérioration de l'équipement.
- Une fois par mois, vérifiez que le poteau et toutes les pièces en métal ne montrent pas de signes de corrosion (rouille, piqûres, écaillage). Enlevez toute la rouille et repeignez complètement avec une peinture pour extérieur. Si la rouille a pénétré une des pièces en acier, vous devez remplacer immédiatement la pièce en question.
- A chaque fois que vous allez utiliser l'équipement, vérifiez d'abord l'équilibre, la possibilité de pièces desserrées ou usées, la stabilité de l'équipement et tout signe de corrosion ou réparation nécessaire avant utilisation.
- Ne jouez jamais avec un équipement endommagé.
- N'utilisez pas l'équipement lors de fortes rafales de vent ou de mauvais temps. L'équipement pourrait basculer. Placez l'équipement dans un endroit abrité du vent ou loin des structures qu'il pourrait endommager s'il basculait et loin des fils électriques.
- N'accrochez rien au manche, à l'anneau, ni au panneau sous peine d'endommager l'équipement et d'annuler la garantie.
- Pour usage domestique seulement (ce système n'est pas destiné à un usage public ni à des fins d'une association officielle ou sportive).

SI NO SE OBEDECEN ESTAS ADVERTENCIAS PUEDEN PRODUCIRSE GRAVES LESIONES Y/O DAÑOS A LA PROPIEDAD.

El propietario del sistema debe asegurarse de que todos los jugadores conozcan y respeten estas reglas para que el sistema se use en forma segura.

- No cuélguese del aro.
- Durante el juego, especialmente al embocar violentamente de alto, la cara de los jugadores debe mantenerse alejada del tablero, el aro y la red. Pueden producirse lesiones graves si los dientes o la cara entran en contacto con el tablero, el aro o la red. Los jugadores deben usar un protector bucal durante el juego.
- No se deslice, no trepe ni juegue sobre la base o el poste.
- Llene la base completamente siguiendo las instrucciones del fabricante. Nunca deje la unidad en posición de uso sin haber llenado previamente la base con material de contrapeso, pues el sistema podría tumbarse rápidamente y causar graves lesiones personales.
- Mantenga las manos y los dedos alejados de las piezas móviles cuando regule la altura o desplace el sistema.
- No deje que los niños regulen ni desplacen el sistema.
- No use joyas (anillos, relojes, collares o gargantillas, etc.) durante el juego. Estos objetos pueden engancharse en la red.
- La superficie donde se coloque la base debe estar lisa y desprovista de piedras, grava u otros objetos. Las perforaciones pueden originar pérdidas, y éstas pueden hacer que el sistema se tumbe.
- No permita que la base del poste entre en contacto con agua y materiales orgánicos. El pasto, los desechos animales, etc., pueden causar corrosión y/o deterioros.
- Controle el poste y todas las piezas metálicas una vez al mes en busca de signos visibles de corrosión (oxidación, picaduras, escamado). Elimine todo rastro de óxido y vuelva a pintar con esmalte para exteriores. Si el óxido ha penetrado cualquier pieza de acero, reemplace esa pieza de inmediato.
- Inspeccione el sistema antes de cada uso para verificar que esté adecuadamente contrapesado, que los elementos de fijación no estén flojos, que no haya desgaste excesivo, inestabilidad ni signos de corrosión. Si encuentra irregularidades, repárelas antes de usar el sistema.
- Nunca juegue con un equipo dañado.
- No use el sistema en presencia de vientos fuertes o condiciones climáticas adversas, ya que puede tumbarse. Coloque la unidad en su posición de almacenamiento y/o en una zona a resguardo del viento, lejos de propiedades personales que puedan dañarse si el sistema se cae, y de líneas de suministro de energía.
- No cuelgue nada del aro, ni el tablero, ya que esto puede dañar el sistema y anular la garantía.
- Sólo para uso doméstico (este sistema no está diseñado para uso público ni para una asociación oficial o deportiva).

Lifetime Products, Inc., Clearfield, UT 84016

1-800-225-3865

www.lifetime.com



NOTES / REMARQUES / NOTAS

A large, empty white rectangular area occupies the center of the page, intended for handwritten notes or remarks.





REGISTER YOUR PRODUCT ONLINE AT WWW.LIFETIME.COM

At Lifetime®, we are committed to providing innovative and quality products. While registering, you will have the opportunity to give us your feedback. Your input is valuable to us.

- You can also opt in to receive new product notifications or promotions.
- In the unlikely event of a product recall or safety modification, your registration provides the information we need to notify you directly.
- Registration is fast, easy, and completely voluntary.

LIFETIME'S PROMISE TO YOU:

Maintaining your privacy is our long-standing policy at Lifetime®. And you can rest assured that Lifetime® will not sell or provide your personal data to other third parties, or allow them to use your personal data for their own purposes.

We invite you to read our privacy policy at www.lifetime.com

REGISTER today!



ENREGISTRER CE PRODUIT EN LIGNE À WWW.LIFETIME.COM

Chez Lifetime®, nous nous engageons à fournir des produits innovateurs de qualité. Lors de votre inscription, vous aurez l'occasion de nous faire parvenir vos commentaires. Votre opinion est importante pour nous.

- On peut également choisir de recevoir des avis ou des promotions dans le cadre de nouveaux produits.
- Dans l'éventualité peu probable d'un rappel ou d'un avis de sécurité, l'inscription fournit les renseignements nécessaires nous permettant de communiquer avec vous.
- L'inscription est rapide, facile et complètement volontaire.

LA PROMESSE DE LIFETIME :

Conserver votre confidentialité est notre politique de longue date chez Lifetime®. Vous pouvez donc être rassuré par le fait que Lifetime® ne vendra pas ou ne fournira pas vos données personnelles à des tiers, et ne leur permettra pas d'utiliser vos données personnelles à leurs propres fins.

Nous vous invitons à lire notre politique de confidentialité à www.lifetime.com (en anglais seulement)

ENREGISTRER CE PRODUIT aujourd'hui!



REGISTRAR EL PRODUCTO EN LÍNEA EN WWW.LIFETIME.COM

En Lifetime®, estamos comprometidos a ofrecer productos innovadores y de calidad. Al registrarse, usted tendrá la oportunidad de darnos su retroalimentación. Su información es valiosa para nosotros.

- También puede optar por recibir nuestras notificaciones o promociones.
- En el caso improbable de que el producto deba ser retirado del mercado o que sufra alguna modificación, su registro provee la información que necesitamos para notificarle directamente.
- El registro es rápido, fácil y completamente voluntario.

LA PROMESA DE LIFETIME® PARA USTED:

Mantener privacidad es nuestra política permanente en Lifetime®. Y puede estar seguro que Lifetime® no venderá ni dará datos personales a terceros, ni les permitirá usar datos personales para sus propios fines.

Lo invitamos a leer nuestra política de privacidad en www.lifetime.com (sólo en inglés)

¡REGISTRARSE hoy mismo!



5-YEAR LIMITED FACTORY WARRANTY

THE MANUFACTURER RESERVES THE RIGHT TO MAKE SUBSTITUTIONS TO WARRANTY CLAIMS IF PARTS ARE UNAVAILABLE OR OBSOLETE.

1. Lifetime basketball systems are warranted to the original purchaser to be free from defects in material or workmanship for a period of five years (60 months) from the date of original retail purchase. The word “defects” is defined as imperfections that impair the use of the product. Defects resulting from misuse, abuse or negligence will void this warranty. This warranty does not cover defects due to improper installation, alteration or accident. This warranty does not cover damage caused by vandalism, rusting, “acts of nature” or any other event beyond the control of the manufacturer.
2. This warranty is nontransferable and is expressly limited to the repair or replacement of defective product. If the product is defective within the terms of this warranty, Lifetime Products, Inc. will repair or replace defective parts at no cost to the purchaser. Shipping charges to and from the factory or distribution center are not covered and are the responsibility of the purchaser. Labor charges and related expenses for removal, installation or replacement of the product or its components are not covered under this warranty.
3. This warranty does not cover scratching or scuffing of the product that may result from normal usage. In addition, defects resulting from intentional damage, negligence, unreasonable use or hanging from the rim will void this warranty.
4. Liability for incidental or consequential damages is excluded to the extent permitted by law. While every attempt is made to embody the highest degree of safety in all equipment, freedom from injury cannot be guaranteed. The user assumes all risk of injury resulting from the use of this product. All merchandise is sold on this condition, and no representative of the company may waive or change this policy.
5. This product is not intended for institutional or commercial use; Lifetime Products, Inc. does not assume any liability for such use. Institutional or commercial use will void the warranty.
6. Our goods come with guarantees that cannot be excluded under the Australian Consumer Law. You are entitled to a replacement or refund for a major failure and for compensation for any other reasonably foreseeable loss or damage. You are also entitled to have the goods repaired or replaced if the goods fail to be of acceptable quality and the failure does not amount to a major failure.
7. This warranty is expressly in lieu of all other warranties, expressed or implied, including warranties of merchantability or fitness for use to extent permitted by Federal and state law. Neither Lifetime Products, Inc., nor any representative assumes any other liability in connection with this product. This warranty gives you specific legal rights, and you may also have other rights which vary from state to state.

PLEASE INCLUDE YOUR DATED SALES RECEIPT AND PHOTOGRAPHS OF DAMAGED PARTS.

REPORT PRODUCT DEFECTS IN WRITING TO:

Lifetime Products, Inc., PO Box 160010 Clearfield, UT 84016-0010
or dial 1-800-225-3865 M-F 7 a.m. to 5 p.m. MST.

REGISTER YOUR PRODUCT FOR QUICKER CUSTOMER SERVICE.

Visit www.lifetime.com or dial 1-800-225-3865 to register your product today.

FOR INTERNATIONAL WARRANTY CLAIMS:

All warranty claims must be accompanied by a sales receipt. Report all warranty claims in writing to your regional sales support representative. Please include your dated sales receipt and photographs of damaged parts.

To identify the representative for your region, please visit: www.lifetime.com/international



www.lifetime.com



GARANTIE DE FABRICATION LIMITÉE DE 5 ANS

LE FABRICANT RÉSERVE LE DROIT DE FAIRE DES SUBSTITUTIONS EN CAS DE RECOURS EN GARANTIE SI LES PIÈCES NE SONT PAS DISPONIBLES OU SONT OBSOLÈTES

1. Les systèmes de basket-ball Lifetime sont garantis à l'acheteur d'origine contre tous défauts de matériau ou de fabrication pendant une durée de cinq ans à partir de la date d'achat d'origine. Le mot « défauts » signifie des défauts qui empêchent l'utilisation du produit. Les défauts résultant de mauvais usage, d'abus ou de négligence annulent cette garantie. Cette garantie ne couvre pas les dommages causés par le vandalisme, la rouille, « les actes de la nature » ou tout autre événement en dehors du contrôle du fabricant.
2. Cette garantie n'est pas transférable et est expressément limitée à la réparation ou au remplacement du produit défectueux. Si le produit est déclaré défectueux selon les termes de cette garantie, Lifetime Products, Inc. réparera ou remplacera les parties défectueuses gratuitement pour l'acheteur. Les frais d'expéditions aller et retour de l'usine ne sont pas couverts et sont à la charge de l'acheteur. Les frais de main-d'oeuvre et frais associés à l'enlèvement, au montage ou au remplacement du système de basket-ball ou de ses composantes ne sont pas couverts par cette garantie.
3. Cette garantie ne couvre pas les égratignures ou éraillures du produit résultant d'une utilisation normale. Par ailleurs, les défauts résultant de dommages intentionnels, négligence, utilisation abusive ou suspension à partir de l'entretoise annulent cette garantie.
4. Toute responsabilité pour dommages incidents ou consécutifs est exclue dans la mesure permise par la loi. Bien que toutes les mesures aient été prises pour intégrer le plus haut degré de sécurité dans l'ensemble du matériel, l'impossibilité de blessure ne peut pas être garantie. L'utilisateur assume tous les risques de blessure résultant de l'utilisation de ce produit. L'ensemble de la marchandise est vendu en vertu de cette condition et aucune personne représentant la société ne peut déroger à cette politique, ni la modifier.
5. Ce produit n'est pas prévu pour l'usage institutionnel ni commercial; Lifetime Products, Inc. n'assume aucune responsabilité pour tel usage. L'utilisation institutionnelle ou commerciale annulera cette garantie.
6. Cette garantie remplace expressément toutes autres garanties, expresses ou tacites, y compris les garanties de commercialisation ou d'adaptation à un but particulier dans la mesure permise par les lois fédérales et les états. Ni Lifetime Products, Inc. ni aucun de ses représentants n'assume aucune autre responsabilité concernant ce produit. Cette garantie vous accorde des droits particuliers, et vous aurez peut-être d'autres droits qui varient d'un état à l'autre.

TOUS LES RECOURS EN GARANTIE DOIVENT ÊTRE ACCOMPAGNÉS DU REÇU DE VENTE.

FAIRE PARVENIR UN RAPPORT PAR ÉCRIT DE DÉFECTUOSITÉ DU PRODUIT À :

Lifetime Products, Inc., PO Box 160010 Clearfield, UT 84016-0010
ou composer le 1-800-225-3865, du lundi au vendredi de 7 h à 17 h, HNR

ENREGISTREZ VOTRE ARTICLE À :

www.lifetime.com, ou composer le 1-800-225-3865 pour enregistrer votre article aujourd'hui.

POUR RECOURS EN GARANTIE INTERNATIONAUX :

Tous les recours en garantie doivent être accompagnés du reçu de vente. Faire parvenir un rapport par écrit de défectuosité du produit à votre représentant régional de ventes. Inclure votre reçu de vente daté et photographies des pièces endommagées. Pour identifier votre représentant régional, visitez www.lifetime.com/international



www.lifetime.com



GARANTÍA DE FÁBRICA LIMITADA POR 5 AÑOS

EL FABRICANTE SE RESERVA EL DERECHO DE HACER SUSTITUCIONES EN LOS ELEMENTOS REEMPLAZADOS BAJO GARANTÍA SI LAS PIEZAS NO ESTÁN DISPONIBLES O SON OBSOLETAS.

1. El comprador original recibe la garantía de que los sistemas de basquetbol Lifetime estarán libres de defectos de material o de mano de obra por un período de cinco años a contar desde la fecha de la compra original. La palabra “defectos” se define como imperfecciones que perjudican el uso del producto. Los defectos emergentes de un mal uso, abuso o negligencia invalidarán esta garantía. Esta garantía no cubre defectos debidos a una instalación incorrecta, alteración o a un accidente. Esta garantía no cubre daños causados por vandalismo, oxidación, “actos de la naturaleza” u otros eventos que estén más allá del control del fabricante.
2. Esta garantía es intransferible, y queda expresamente limitada a la reparación o reemplazo de los productos defectuosos. Si el producto se encuentra defectuoso dentro de los términos de esta garantía, Lifetime Products, Inc. reparará o reemplazará las piezas defectuosas sin costo alguno para el comprador. Los gastos de envío hacia y desde la fábrica no están cubiertos, y quedan bajo la responsabilidad del comprador. Los gastos de mano de obra y otros costos relacionados con la remoción, instalación o reemplazo de este sistema o sus componentes no están cubiertos por esta garantía.
3. Esta garantía no cubre raspaduras ni marcas en el producto que pueden resultar de su uso normal. Además, los defectos causados por daños intencionales, negligencia, uso irrazonable o por colgarse de la red o del aro invalidarán esta garantía.
4. La responsabilidad por daños incidentales o consecuentes queda excluida hasta el punto en que lo permita la ley. Si bien se hace el mayor esfuerzo posible para lograr el más alto grado de seguridad en todos nuestros equipos, no puede garantizarse la libertad de cualquier tipo de lesión. El usuario asume todos los riesgos de lesiones emergentes del uso de este producto. Toda nuestra mercadería se vende bajo esta condición, y ningún representante de la compañía puede anular ni cambiar esta política.
5. Este producto no está pensado para el uso institucional ni comercial; Lifetime Products, Inc. no asume ninguna otra responsabilidad en conexión con este producto. El uso institucional o comercial invalidará la garantía.
6. Esta garantía se otorga en reemplazo expreso de toda otra garantía, expresa o implícita, incluidas las garantías de comercialización o adaptación para el uso en la medida permitida por las leyes federales y estatales. Ni Lifetime Products, Inc., ni ninguno de sus representantes asume ninguna otra responsabilidad en conexión con este producto. Esta garantía le otorga derechos legales específicos, y usted puede tener otros derechos que varían de estado a estado.

NINGUNA GARANTÍA OFRECIDA POR EL FABRICANTE ES VÁLIDA EN MÉXICO

TODOS LOS RECLAMOS DE GARANTÍA DEBEN ESTAR ACOMPAÑADOS POR UN RECIBO DE COMPRA

INFORME POR ESCRITO LOS DEFECTOS EN EL PRODUCTO A:

Por favor, incluya el recibo de compra fechado y fotografías de las piezas dañadas.

Lifetime Products, Inc., PO Box 160010 Clearfield, UT 84016-0010,

o llame al 1.800.225.3865 de lunes a viernes de 0700 hasta 1700 (Hora de las Montañas)

REGISTRE SU PRODUCTO

Visite nuestra página en Internet www.lifetime.com, o marque al 1.800.225.3865 para registrar su producto hoy.

PARA RECLAMOS DE GARANTÍA INTERNACIONALES:

Todos los reclamos de garantía deben estar acompañados por un recibo de compra. Informe por escrito todos los reclamos de garantía a su representante regional de ventas. Favor de incluir su recibo de compra fechado y fotografías de las piezas dañadas.

Para identificar el representante de su región, visite www.lifetime.com/international



www.lifetime.com

ENHANCE YOUR LIFETIME® PURCHASE BY ADDING ACCESSORIES OR OTHER GREAT PRODUCTS

To purchase accessories or other Lifetime® products, visit us at:

www.lifetime.com

Or dial 1-800-424-3865

7:00 am–5:00 pm (M–F) MST and 9:00 am–1:00 pm Saturday MST

AMÉLIORER L'ACHAT LIFETIME® EN AJOUTANT DES ACCESSOIRES OU D'AUTRES PRODUITS

Pour acheter des accessoires ou des autres produits Lifetime®, visiter le :

www.lifetime.com

(anglais seulement)

Ou composer le 1-800-424-3865

Du lundi au vendredi de 7 h à 17 h, HNR et le samedi de 9 h à 13 h, HNR

MEJORAR LA COMPRA DE LIFETIME® AGREGANDO ACCESORIOS U OTROS MARAVILLOSOS PRODUCTOS

Para comprar accesorios u otros productos de Lifetime®, visitarnos en:

www.lifetime.com

(inglés solamente)

O marcar al 1-800-424-3865

De lunes hasta viernes 7:00 h–17:00 h Horario Éstandar de la Montaña (MST) y sábados 9:00 h–13:00 h (MST)



www.lifetime.com

