

# Installation and User Instructions

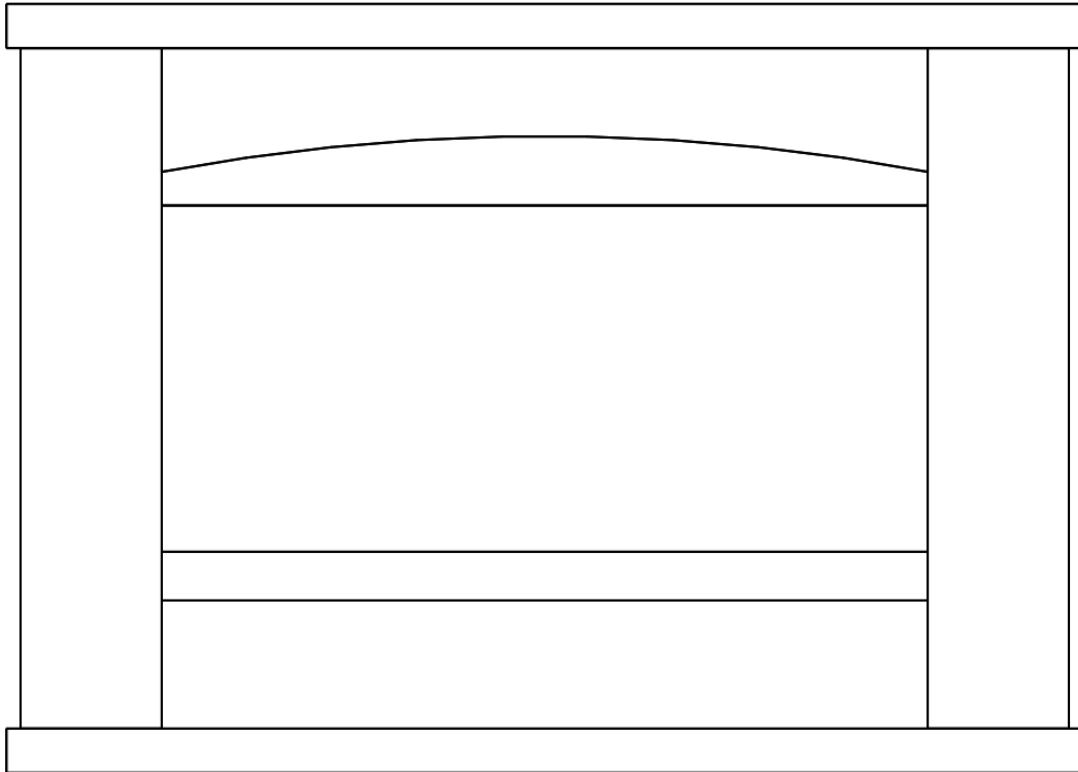

## **Model: E127S Fireplace Mantle**

For use with E119R – 2KW Electric Fire

**PLEASE READ THIS MANUAL BEFORE INSTALLING AND USING THE APPLIANCE.**

**INSTALLER: DO NOT DISCARD THIS MANUAL – LEAVE WITH THE CUSTOMER.  
SAVE THESE INSTRUCTIONS FOR FUTURE REFERENCE.**

**Appliance Development Services Ltd**

**Tel 01723 583227**

# Contents

<b>Seccion 1 Dimensiones .....</b>	<b>3</b>
<b>Section 2 Assembly and installation .....</b>	<b>3</b>
<b>Section 3 Cleaning &amp; maintenance.....</b>	<b>9</b>



# Contenido

<b>Seccion 1 Dimensiones .....</b>	<b>10</b>
<b>Seccion 2 Montaje y instalacion.....</b>	<b>10</b>
<b>Sección 3 Limpieza &amp; mantenimiento.....</b>	<b>16</b>



# Contenu

<b>SECTION 1 DIMENSIONS.....</b>	<b>17</b>
<b>Section 2 Assemblage et installation .....</b>	<b>17</b>
<b>Section 3 Nettoyage et entretien .....</b>	<b>23</b>

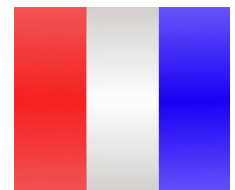

## SECTION 1 DIMENSIONS

Dimensions in mm

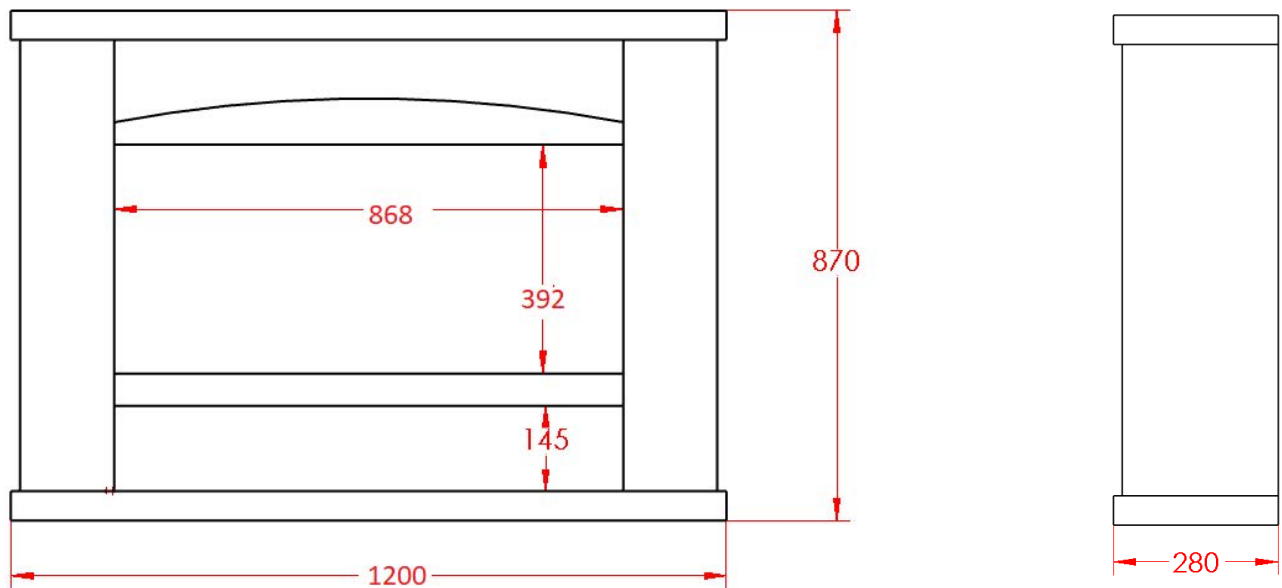



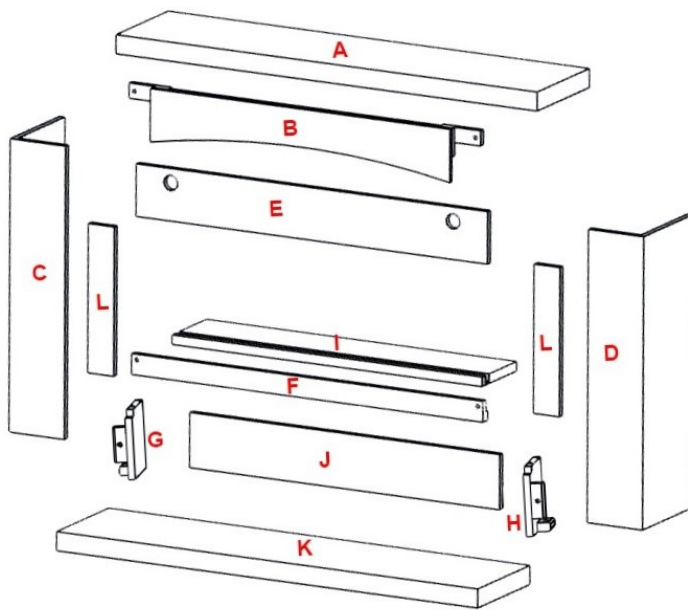

## SECTION 2 ASSEMBLY AND INSTALLATION

### 2.1 Unpack

- Open the package carefully and remove all pieces. Carefully inspect each part for any damage before you begin assembly.
- Make sure that you have all the parts listed below before assembling.
- Retain packaging for future transport and/or storage.



No.	Name	Quantity
A	Top panel	1
B	Curved LED panel	1
C	Left hand leg	1
D	Right hand leg	1
E	Second top panel	1
F	Second bottom panel	1
G	Left hand shelf panel	1
H	Right hand shelf panel	1
I	Top shelf panel	2
J	Back shelf panel	1
K	Base panel	1
L	Left hand second leg panel	2
M	Wood dowel 	10
N	Cam and pin 	19
O	Screws M6*30mm 	14
P	Washer 	14
Q	Extension lead 850mm	1

**NOTE:** left and right of product are distinguished by its front view.

## 2.2 Before installation

Tools required: Magnetic Phillips screwdriver

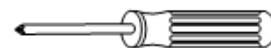

## 2.3 Installation

### **NOTE!**

- Assembly required by two adults.
- This fireplace suite must be fitted to the wall. Mirror plates are supplied with the mantel, but any other suitable concealed fixing may be used. **Do not use any silicon-based sealant.**
- To avoid overtightening, **do not use** an electric screwdriver.
- Use washers when fixing with screws. Do not overtighten bolts.
- Only use the screws supplied with this mantel.
- To avoid scratching the mantel, the fire must be inserted from the rear.

6x

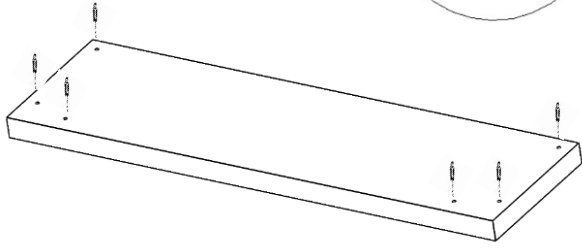

1. Using the screwdriver, insert 6x cam pins into base panel (K) as shown.

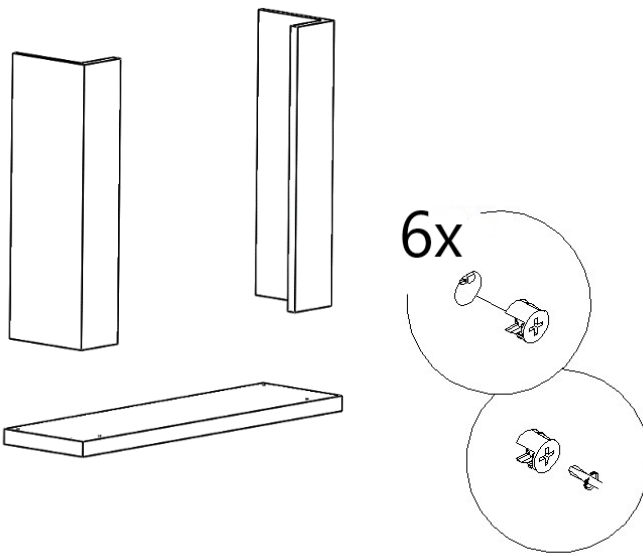

2. Slide both right hand leg (C) and left hand leg (D) onto the base panel (A), Insert the cams and tighten.

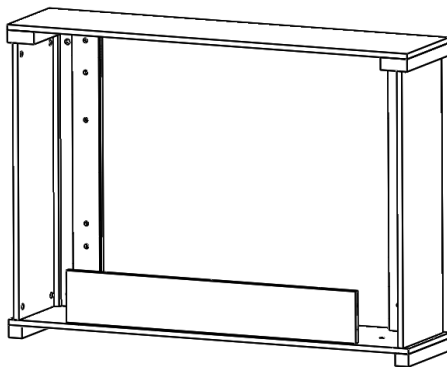

3. Fix the back shelf panel (J) with 7 wooden dowels

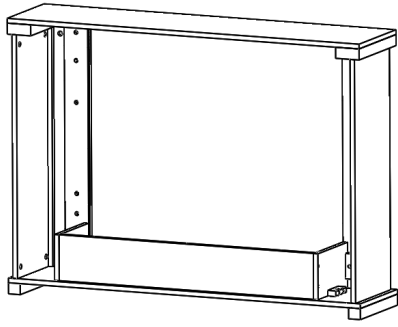

4. Fix the left and right side panel (G&H) onto the left hand leg and right hand leg (C&D). using 4x M6x30 screws and washers Note: 2 screws and washers are used for each side.

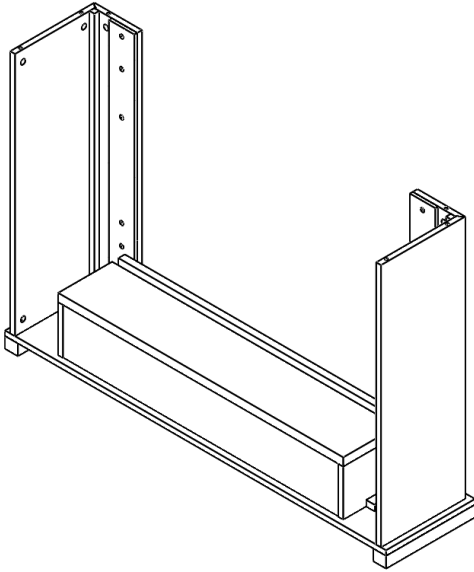

5. Fix the top shelf panel (I) with 7 wooden dowels

**Note:** please ensure shelf LED cable is kept clear when attaching panel I

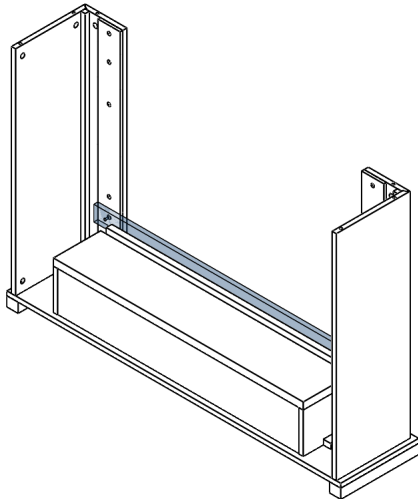

6. Attach second bottom panel (F) to both legs (C & D) with 2 M6x30 screws and washers



7. Attach both left hand second leg panes (L) to both legs (C & D) using 4x M6x30 screws and washers Note: 2 screws and washers are used for each side.

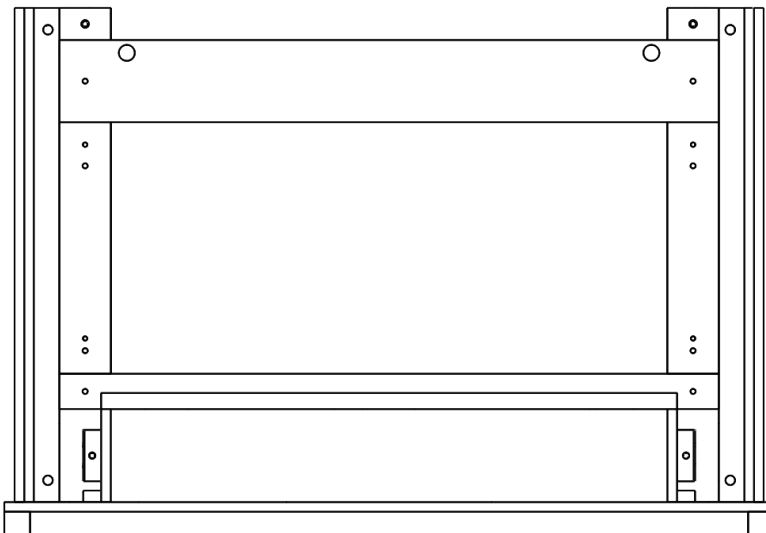

8. Attach second top panel (E) to both legs (C & D) with 2 M6x30 screws and washers

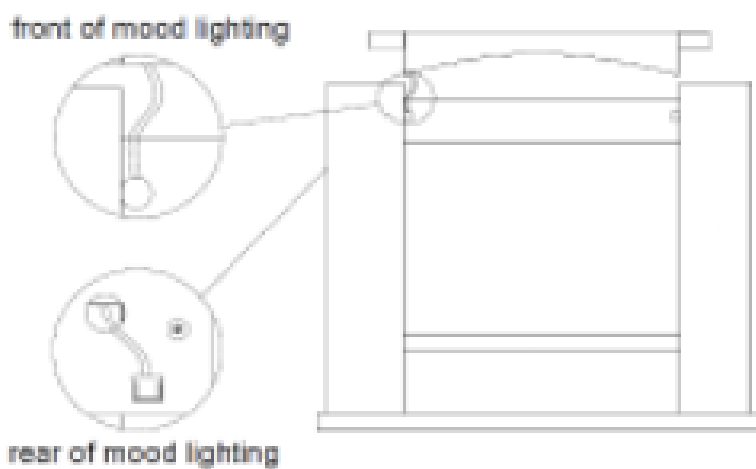

9. Feed the socket and wire of the mood lighting through the hole on the left side leg (C) before fixing the front top panel (B). Check that the LED strip is still pushed firmly down into position on the self-adhesive pads. When attaching the front top panel (B) use 2 M6x30 screws and washers and attach to right hand side leg and left hand side leg (C & D)

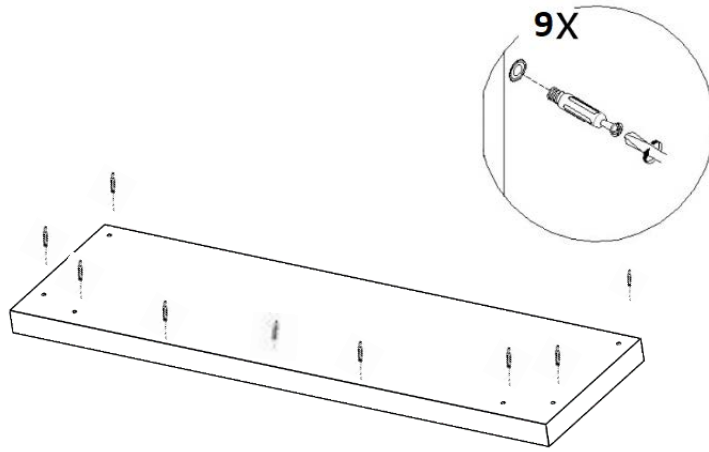

10. Using the screwdriver, insert 9x cam pins into top panel (A) as shown.

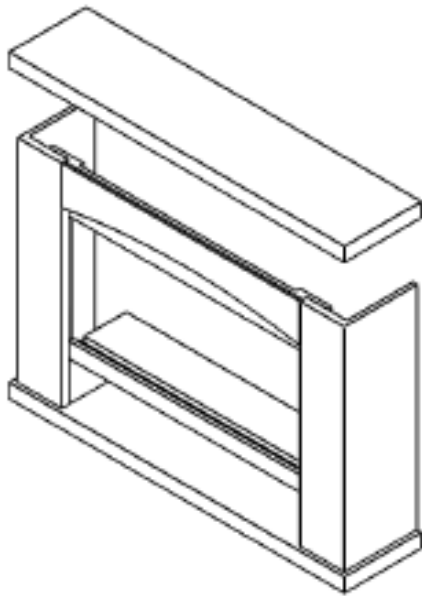

11. Attach the top panel (A) to the assembly and tighten the cams from the rear of the mantel

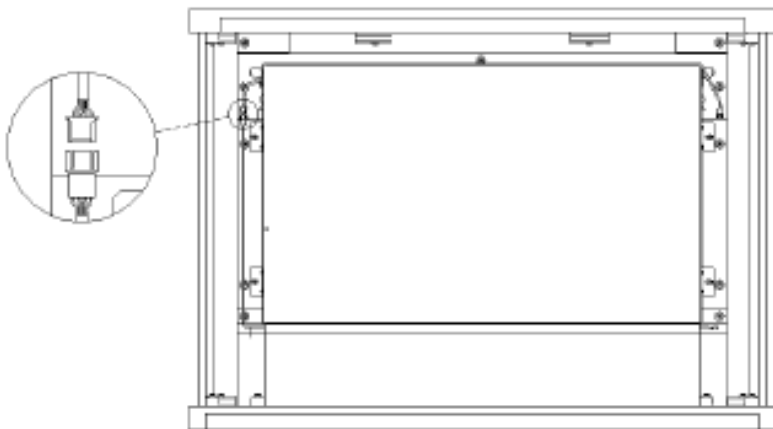

12. Install the fire from the back of the mantel, and use the screws that are supplied with the fire. to fix firmly in place.

NOTE: please see fire manual

13a. If you wish to only use the upper mood-light, connect the wires as shown in the picture. Connect the wires with the extension lead 850mm (R) to the fire as shown in the picture.

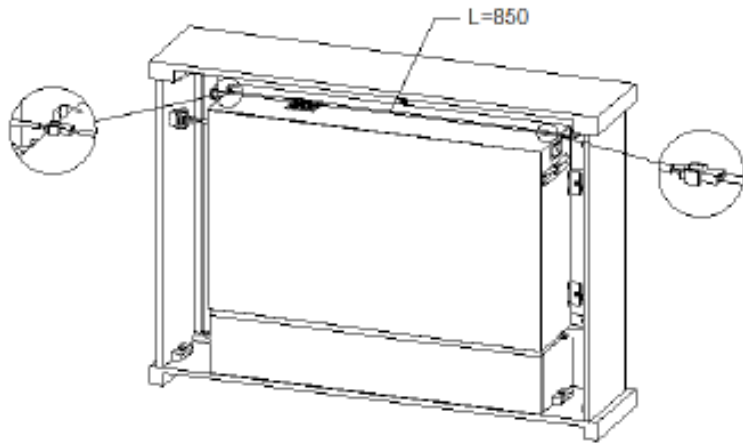

13b. If you wish to only use the lower mood-light, connect the wires as shown in the picture.

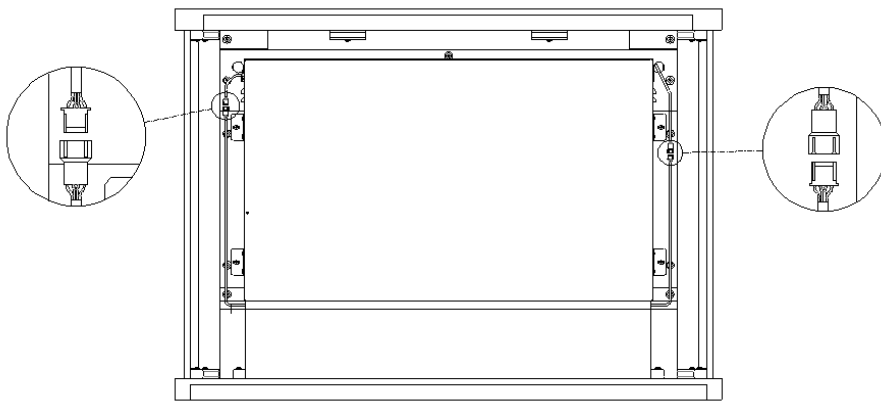

13c. If you wish to use both mood-lights at the same time, connect the wires as shown in the picture.

## SECTION 3 CLEANING & MAINTENANCE

Your mantel surface coating will give off a slight odour for a brief initial period. Try to ventilate as much as possible during this time.

### Daily cleaning:

- Clean the mantel surfaces with a soft, lint-free cloth.
- Do not use cleaning or polishing products

### Avoid

- Long-term direct sunlight.
- Excessive temperatures and humidity to protect the life of your furniture surface
- Do not put heavy or sharp objects on this mantel

## SECCIÓN 1 DIMENSIONES

Dimensiones en mm

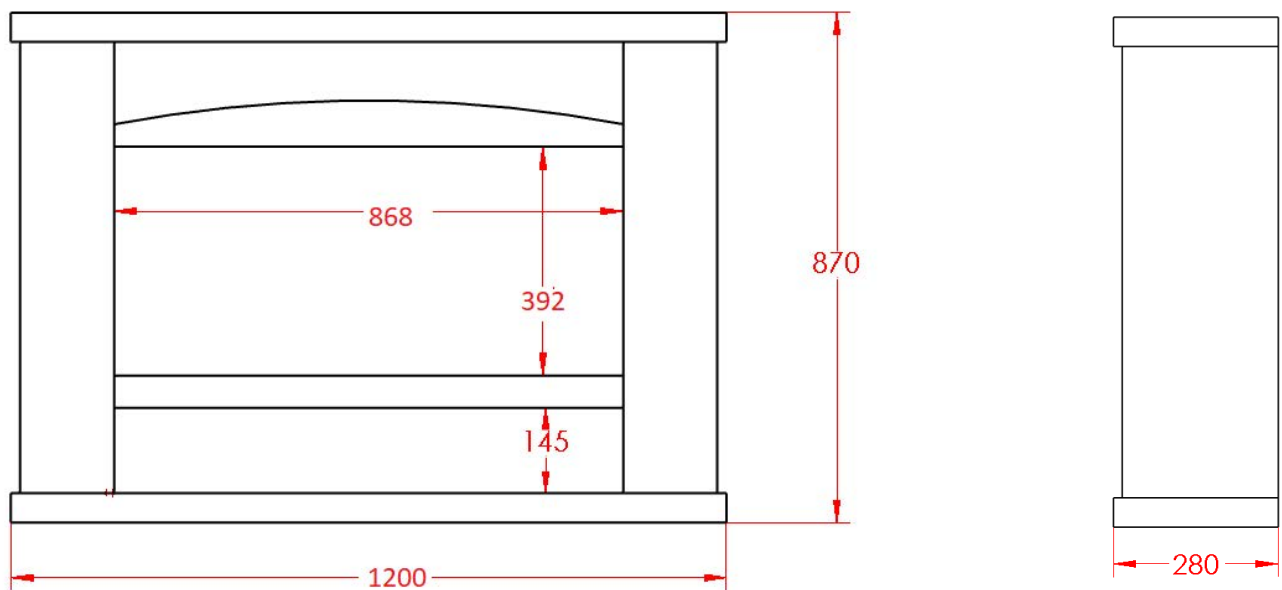

## SECCIÓN 2 MONTAJE E INSTALACIÓN

### 2.1 Desembalar

- Abra el paquete con cuidado y retire todas las piezas. Inspeccione cuidadosamente cada pieza en busca de daños antes de comenzar el ensamblaje.
- Asegúrese de tener todas las piezas que se enumeran a continuación antes de ensamblar.
- Conserve el embalaje para su futuro transporte y / o almacenamiento.

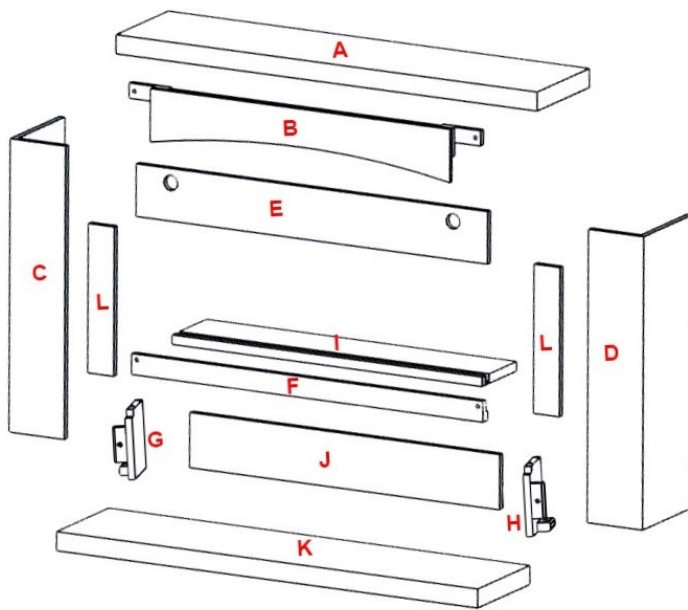

No.	Name	Quantity
A	Panel superior	1
B	Panel led curvo	1
C	Pierna de la mano izquierda	1
D	pierna derecha	1
E	segundo panel superior	1
F	segundo panel inferior	1
G	panel de estante izquierdo	1
H	Panel de estante derecho	1
I	Panel de estante superior	2
J	Panel de estante trasero	1
K	Panel de base	1
L	Panel de segunda pierna izquierda	2
M	clavija de madera	10
N	Cam y pin	19
O	Tornillos M6X30mm	14
P	Lavadora	14
Q	Cable de extensión de 850 mm	1

**NOTA:** izquierda y derecha del producto se distinguen por su frente view.

## 2.2 Antes de la instalación

Herramientas necesarias: destornillador Phillips magnético

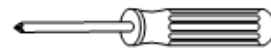

## 2.3 instalación

### **NOTA!**

- Requiere montaje por dos adultos.
- Esta suite con chimenea debe instalarse en la pared. Las placas de espejo se suministran con la repisa, pero se puede utilizar cualquier otra fijación oculta adecuada. **No utilice ningún sellador a base de silicona.**
- Para evitar apretar demasiado, no utilice un destornillador eléctrico.
- Utilice arandelas al fijar con tornillos. **No apriete demasiado los tornillos.**
- Utilice únicamente los tornillos suministrados con esta repisa.
- Para evitar rayar la repisa de la chimenea, el fuego debe insertarse por la parte trasera.

6x

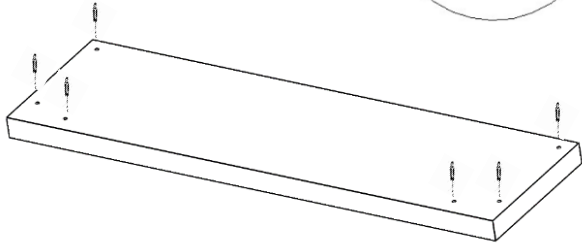

1. Con el destornillador, inserte 6 clavijas de leva en el panel de la base (K) como se muestra.

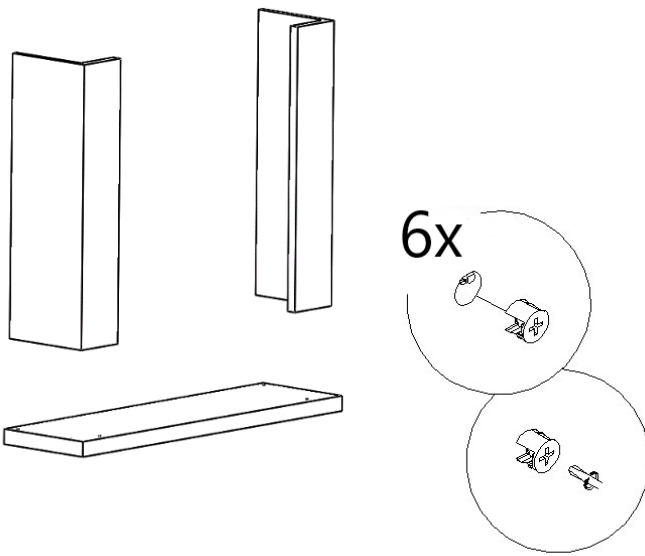

6x

2. Deslice la pata de la mano derecha (C) y la pata de la mano izquierda (D) sobre el panel de la base (A), inserte las levas y apriete.

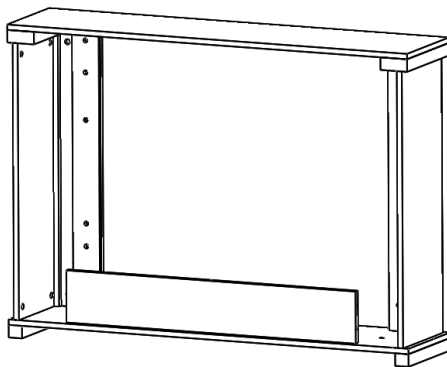

3. Fije el panel del estante trasero (J) con 7 tacos de madera

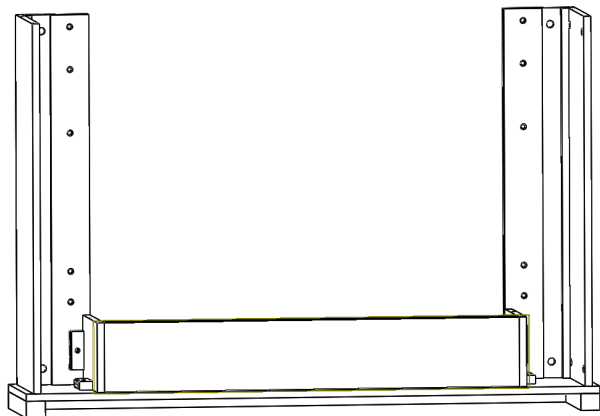

4. Fije el panel lateral izquierdo y derecho (G&H) en la pierna de la mano izquierda y la pierna de la mano derecha (C&D). utilizando 4 tornillos y arandelas M6x30 Nota: se utilizan 2 tornillos y arandelas para cada lado.

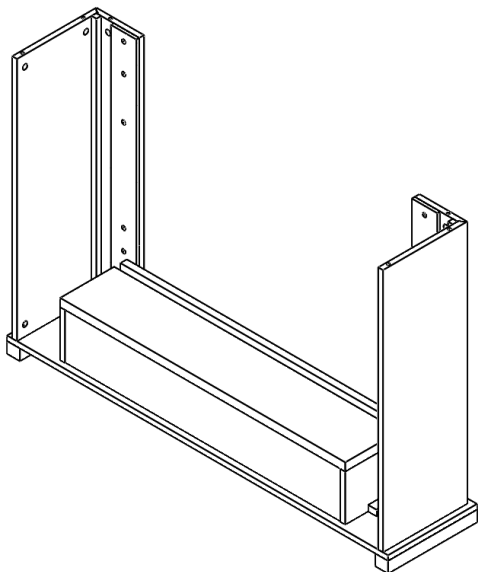

5. Fije el panel del estante superior (I) con 7 tacos de madera

Nota: asegúrese de que el cable LED del estante esté despejado al colocar el panel I

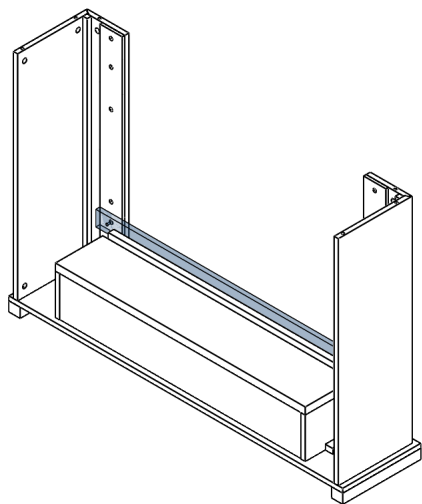

6. Fije el segundo panel inferior (F) a ambas patas (C y D) con 2 tornillos M6x30 y arandelas



7. Fije los dos paneles de la segunda pata del lado izquierdo (L) a ambas patas (C y D) con 4 tornillos y arandelas M6x30. Nota: se utilizan 2 tornillos y arandelas para cada lado.

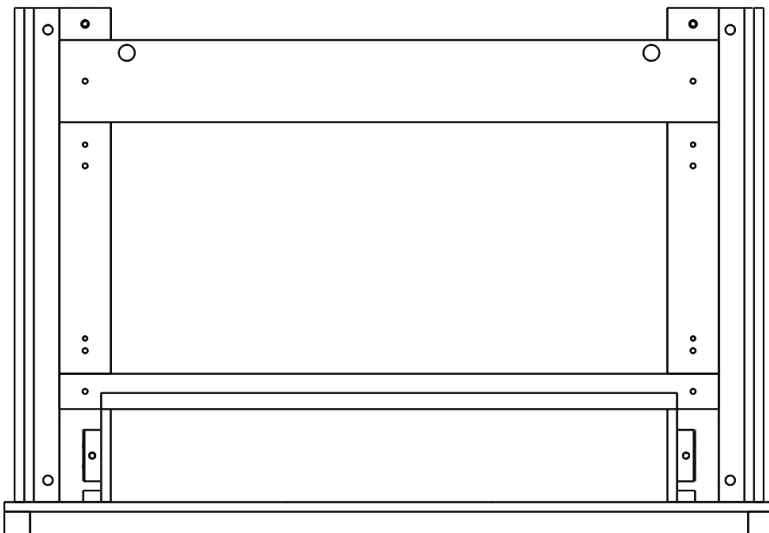

8. Fije el segundo panel superior (E) a ambas patas (C y D) con 2 tornillos M6x30 y arandelas.

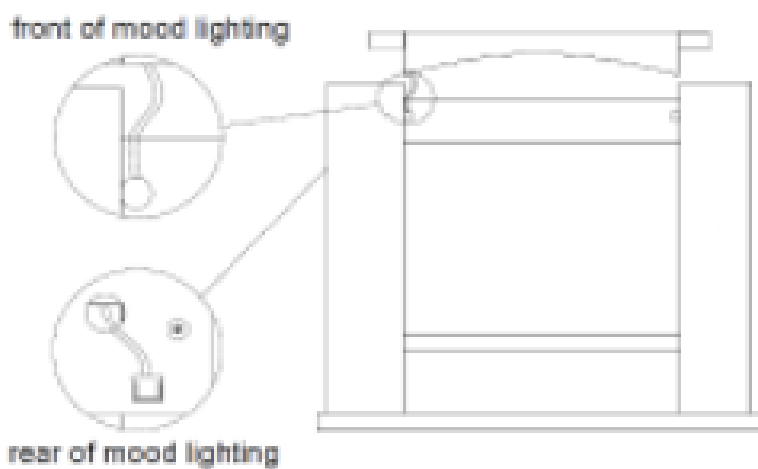

9. Pase el enchufe y el cable de la iluminación ambiental a través del orificio de la pata del lado izquierdo (C) antes de fijar el panel frontal superior (B). Compruebe que la tira de LED todavía esté presionada firmemente hacia abajo en su posición en las almohadillas autoadhesivas. Al colocar el panel frontal superior (B), utilice 2 tornillos M6x30 y arandelas y fíjelos a la pata del lado derecho y a la pata del lado izquierdo (C y D)

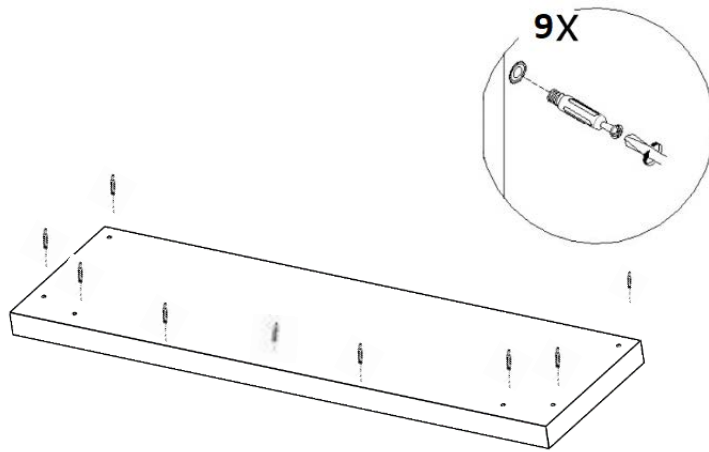

10. Con el destornillador, inserte las clavijas de leva 9x en el panel superior (A) como se muestra.

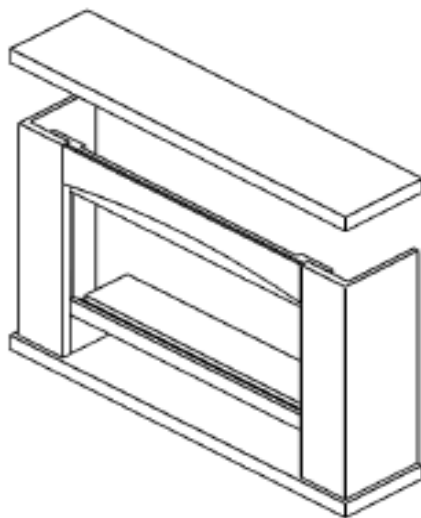

11. Fije el panel superior (A) al conjunto y apriete las levas desde la parte posterior de la repisa de la chimenea.

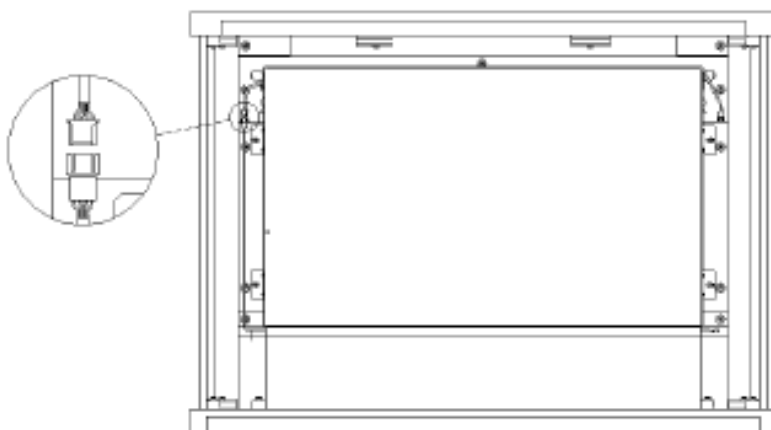

12. Instale el fuego desde la parte posterior de la repisa de la chimenea y use los tornillos que se suministran con el fuego. para fijar firmemente en su lugar.  
NOTA: consulte el manual de incendios

13a. Si solo desea utilizar la luz ambiental superior, conecte los cables como se muestra en la imagen. Conecte los cables con el cable de extensión de 850 mm (R) al fuego como se muestra en la imagen.

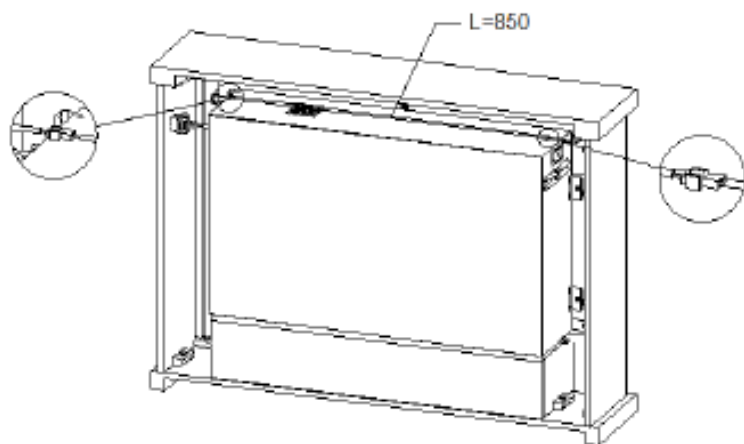

13b. Si solo desea utilizar la luz ambiental inferior, conecte los cables como se muestra en la imagen.

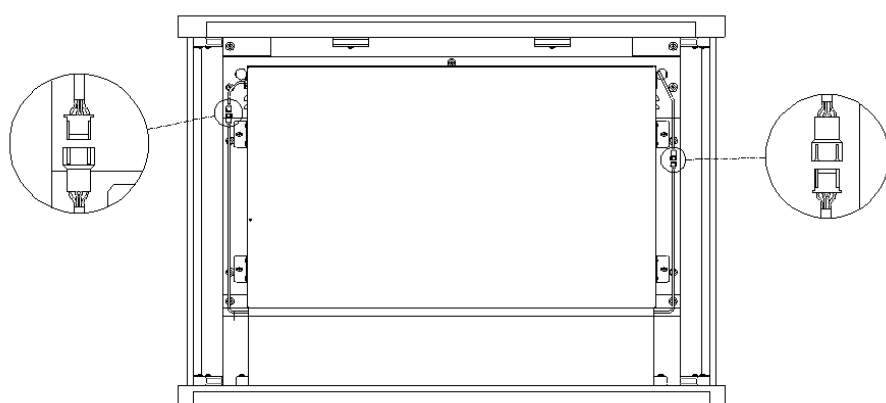

13c. Si desea utilizar ambas luces de ambiente al mismo tiempo, conecte los cables como se muestra en la imagen.

## SECCIÓN 3 LIMPIEZA Y MANTENIMIENTO

El revestimiento de la superficie de la repisa de la chimenea desprenderá un ligero olor durante un breve período inicial. Intente ventilar tanto como sea posible durante este tiempo.

### Limpieza diaria:

- Limpie las superficies de la repisa con un paño suave que no suelte pelusa.
- No utilice productos de limpieza o pulido.

### **Evitar**

- Luz solar directa de larga duración.
- Temperaturas y humedad excesivas para proteger la vida útil de la superficie de su mueble
- No coloque objetos pesados o afilados sobre esta repisa

## SECTION 1 DIMENSIONS

Dimensions en mm

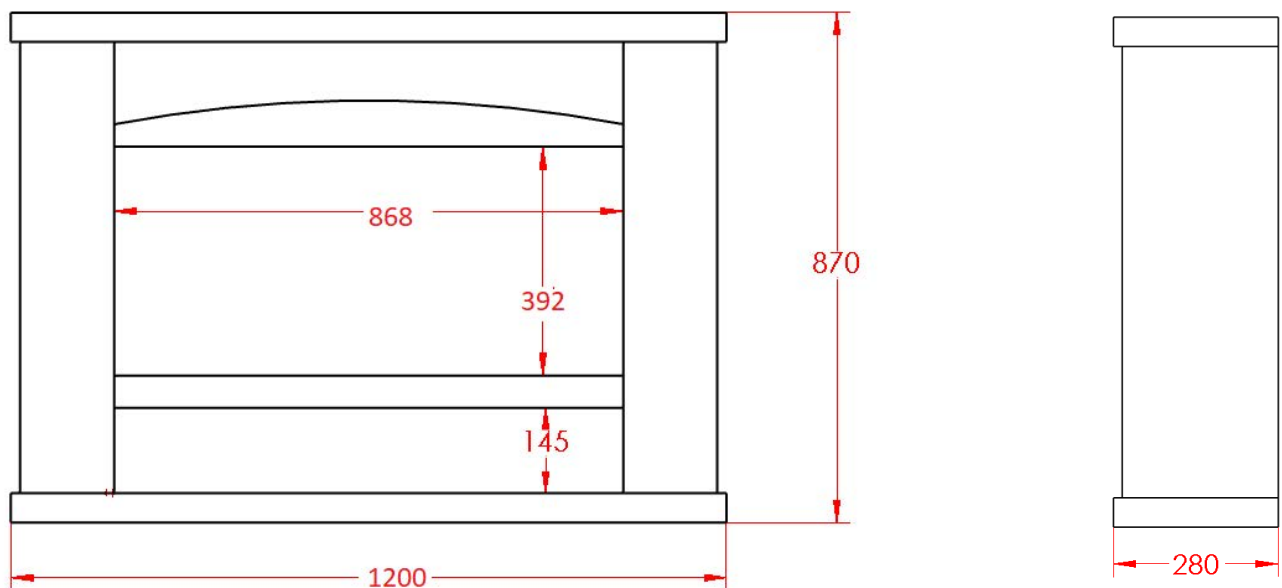



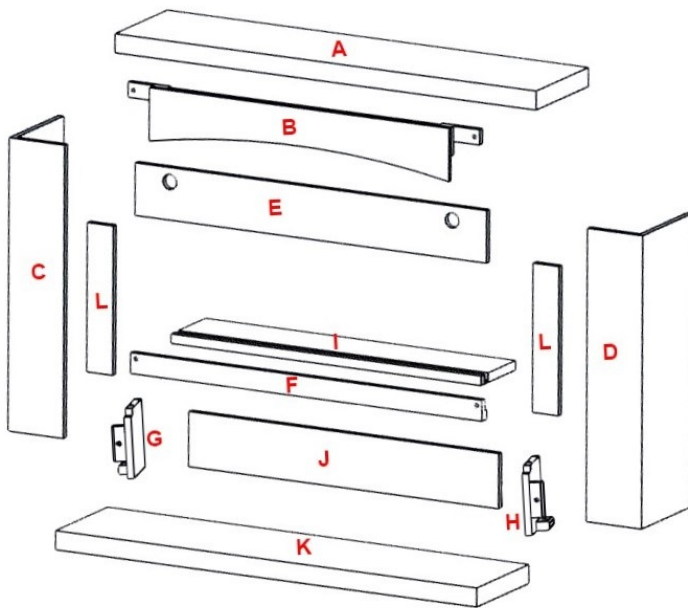

## SECTION 2 ASSEMBLAGE ET INSTALLATION

### 2.1 Déballage

- Ouvrez soigneusement l'emballage et retirez tous les morceaux. Inspectez soigneusement chaque pièce pour tout dommage avant de commencer l'assemblage.
- Assurez-vous d'avoir toutes les pièces énumérées ci-dessous avant de procéder à l'assemblage.
- Conserver l'emballage pour un transport et/ou un stockage futur.



No.	Name	Quantity
A	Panneau du haut	1
B	Panneau led incurvé	1
C	Jambe de la main gauche	1
D	Jambe de la main droite	1
E	Deuxième panneau supérieur	1
F	Deuxième panneau inférieur	1
G	Panneau d'étagère de gauche	1
H	Panneau d'étagère de droite	1
I	Plateau supérieur	2
J	Panneau de tablette arrière	1
K	Panneau de fond	1
L	Panneau de deuxième jambe gauche	2
M	Cheville en bois 	10
N	Came et goupille 	19
O	Vis M6X30mm 	14
P	Machine à laver 	14
Q	Rallonge 850mm	1

**REMARQUE:** La gauche et la droite du produit se distinguent par sa vue de face

## 2.2 Avant l'installation

Outils requis : Tournevis Phillips magnétique

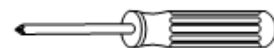

## 2.3 Installation

### **REMARQUE!**

- Assemblage requis par deux adultes.
- Cet ensemble cheminée doit être fixé au mur. Des plaques de miroir sont fournies avec le manteau, mais toute autre fixation dissimulée appropriée peut être utilisée. **Ne pas utiliser de mastic à base de silicone.**
- Pour éviter un serrage excessif, **n'utilisez pas de tournevis électrique.**
- Utilisez des rondelles lors de la fixation avec des vis. **Ne pas trop serrer les boulons.**
- Utilisez uniquement les vis fournies avec ce manteau.
- Pour éviter de rayer le manteau, le foyer doit être inséré par l'arrière.

6x

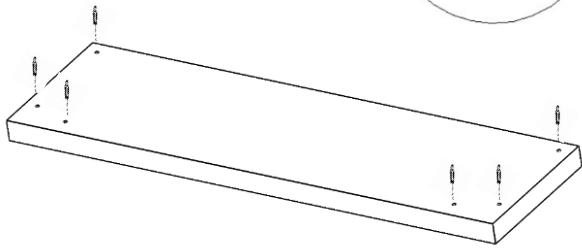

1. À l'aide du tournevis, insérez 6 broches à came dans le panneau de base (K) comme illustré.

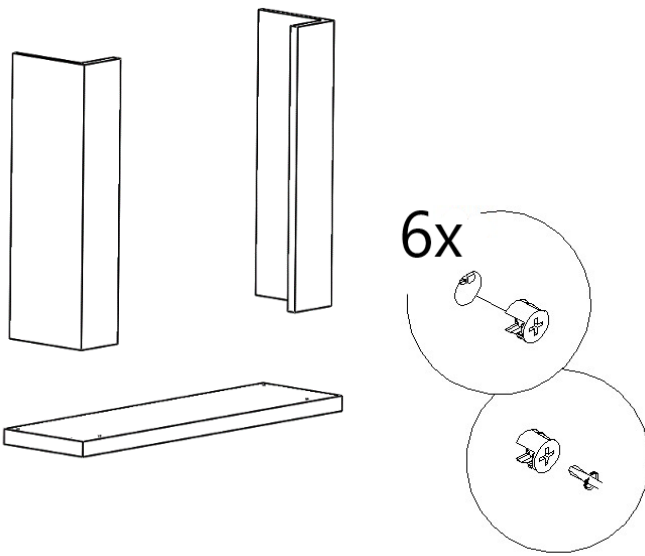

6x

2. Faites glisser le pied droit (C) et le pied gauche (D) sur le panneau de base (A), insérez les cames et serrez.

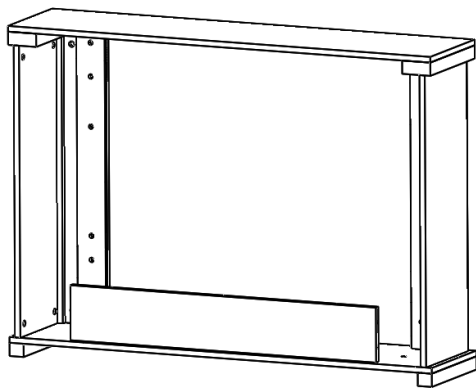

3. Fixez le panneau de l'étagère arrière (J) avec 7 chevilles en bois

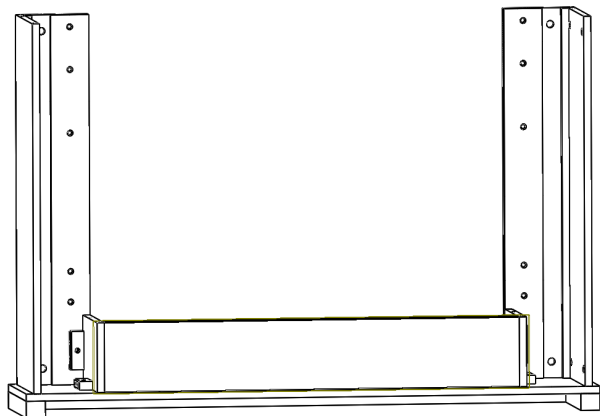

4. Fixez les panneaux latéraux gauche et droit (G&H) sur le pied gauche et le pied droit (C&D). à l'aide de 4 vis M6x30 et rondelles  
Remarque : 2 vis et rondelles sont utilisées pour chaque côté.

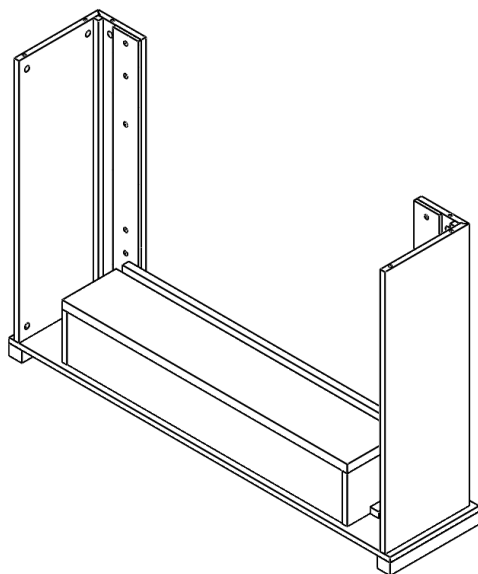

5. Fixez le panneau supérieur de l'étagère (I) avec 7 chevilles en bois

Remarque : veuillez vous assurer que le câble LED de l'étagère est dégagé lors de la fixation du panneau I

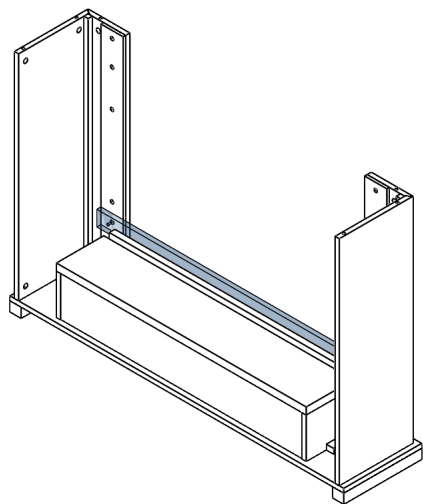

6. Fixez le deuxième panneau inférieur (F) aux deux pieds (C et D) avec 2 vis et rondelles M6x30



7. Fixez les deux vitres du deuxième pied gauche (L) aux deux pieds (C et D) à l'aide de 4 vis et rondelles M6x30 Remarque : 2 vis et rondelles sont utilisées pour chaque côté.

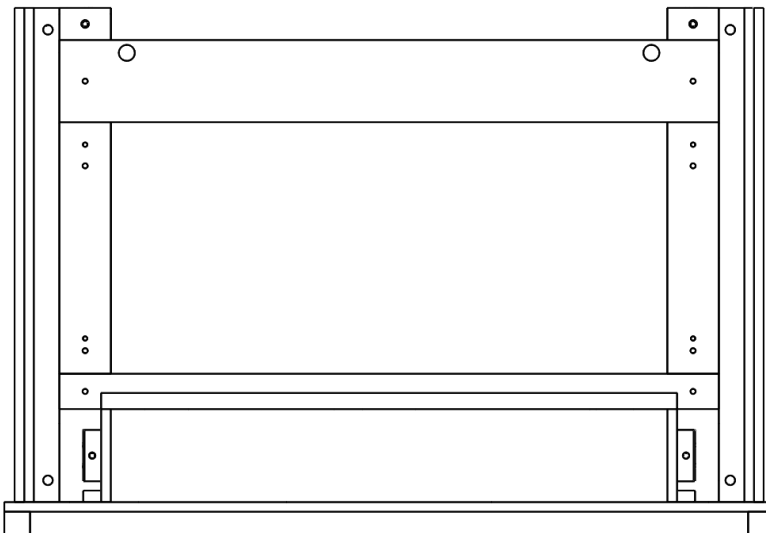

8. Fixez le deuxième panneau supérieur (E) aux deux pieds (C et D) avec 2 vis et rondelles M6x30

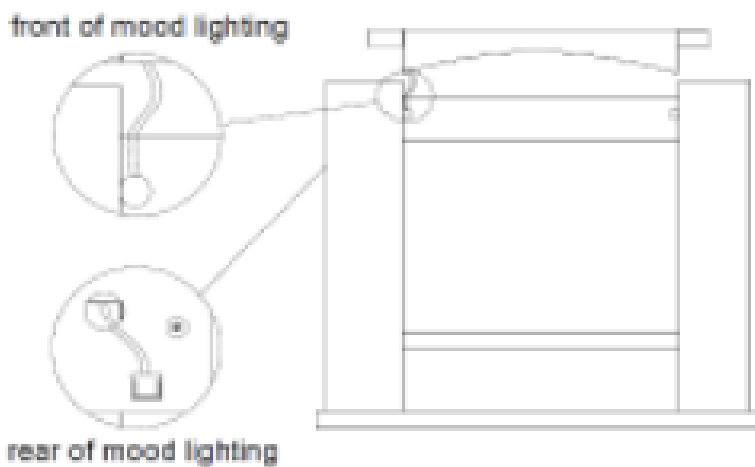

9. Faites passer la prise et le fil de l'éclairage d'ambiance par le trou sur le pied latéral gauche (C) avant de fixer le panneau supérieur avant (B). Vérifiez que la bande LED est toujours fermement enfoncée en position sur les pastilles autocollantes. Lors de la fixation du panneau supérieur avant (B), utilisez 2 vis et rondelles M6x30 et fixez-les au pied droit et au pied gauche (C et D)

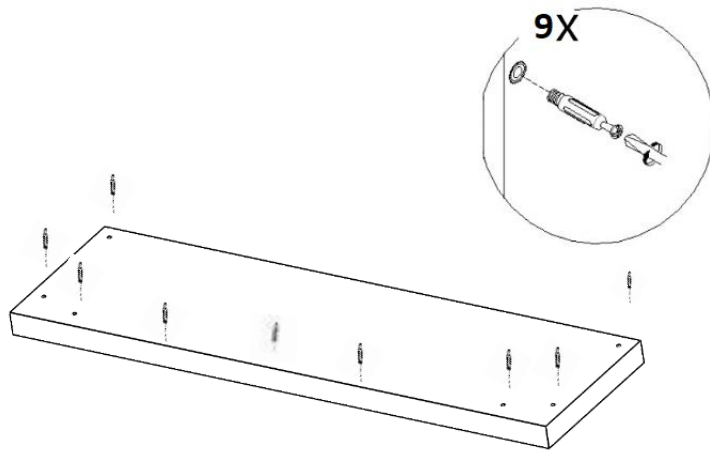

10. À l'aide du tournevis, insérez 9 broches à came dans le panneau supérieur (A) comme illustré.

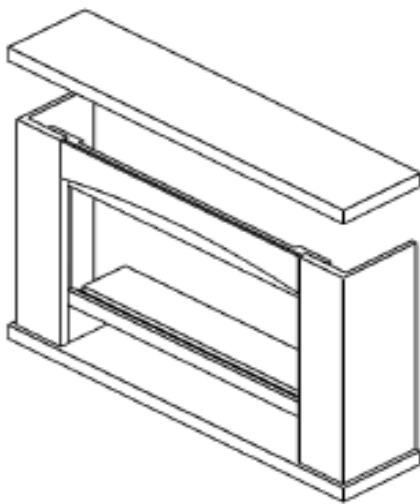

11. Fixez le panneau supérieur (A) à l'assemblage et serrez les comes à l'arrière du manteau

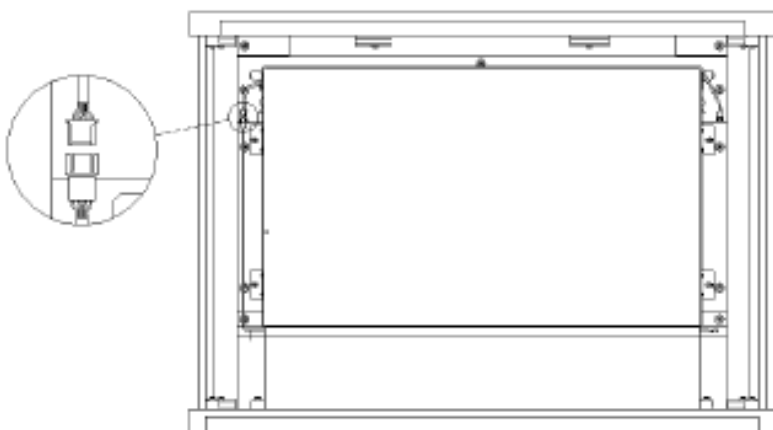

12. Installez le foyer à l'arrière du manteau et utilisez les vis fournies avec le foyer. à fixer fermement en place.

REMARQUE : veuillez consulter le manuel d'incendie

13a. Si vous souhaitez utiliser uniquement la lumière d'ambiance supérieure, connectez les fils comme indiqué sur l'image. Connectez les fils avec la rallonge 850 mm (R) au foyer comme indiqué sur l'image.

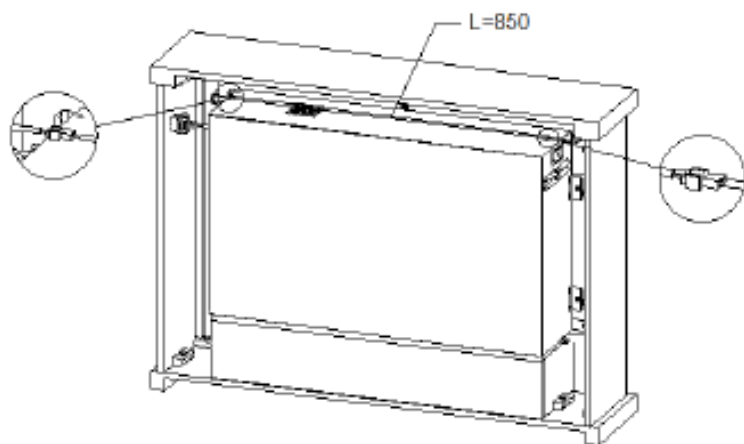

13b. Si vous souhaitez utiliser uniquement la lumière d'ambiance inférieure, connectez les fils comme indiqué sur l'image.

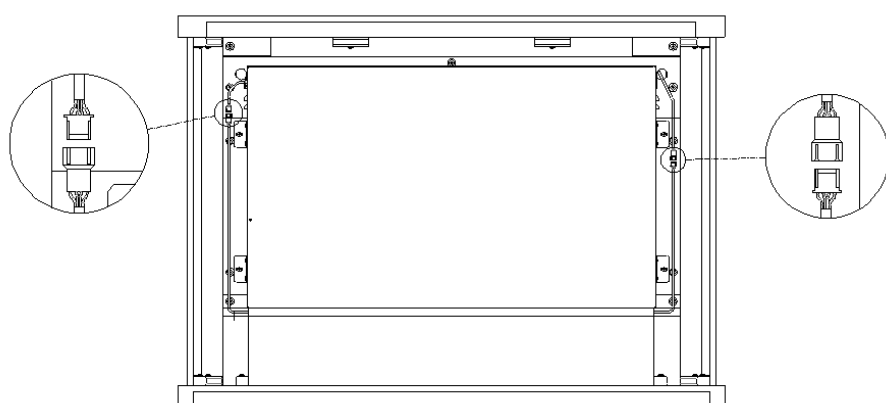

13c. Si vous souhaitez utiliser les deux lumières d'ambiance en même temps, connectez les fils comme indiqué sur l'image.

## SECTION 3 NETTOYAGE ET ENTRETIEN

Votre revêtement de surface de cheminée dégagera une légère odeur pendant une brève période initiale. Essayez de ventiler autant que possible pendant cette période.

### Ménage quotidien :

- Nettoyez les surfaces du manteau avec un chiffon doux non pelucheux.
- N'utilisez pas de produits de nettoyage ou de polissage

### Éviter

- Soleil direct à long terme.
- Températures et humidité excessives pour protéger la durée de vie de la surface de votre meuble
- Ne placez pas d'objets lourds ou pointus sur ce manteau