

# At4

Petit mobilier plein d'idées

# Lit Bébé T6015x410

EN 716 -1  
04072024

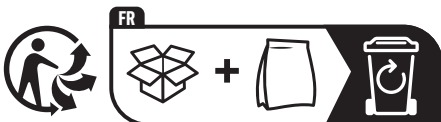
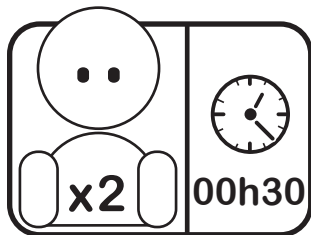
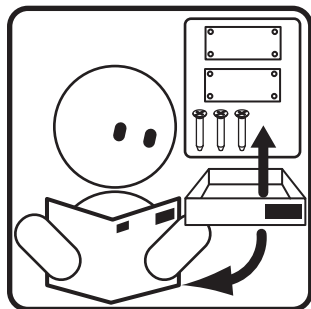

<https://quefairedemesdechets.fr>

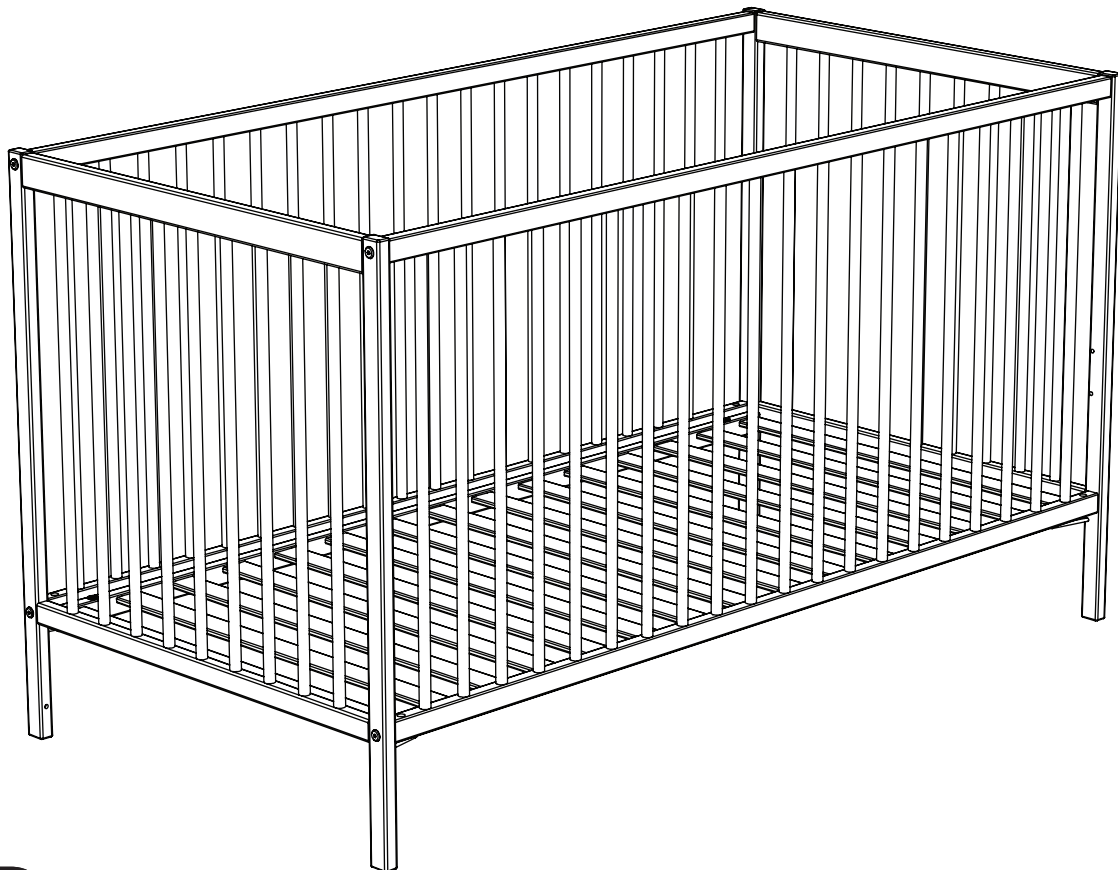

**FR IMPORTANT !**

## A CONSERVER POUR CONSULTATION ULTÉRIEURE A LIRE SOIGNEUSEMENT

NORME EN 716 -1

**Avertissement :** Attention au danger de placer le lit à proximité de flammes nues et d'autres sources de forte chaleur, comme les appareils de chauffage électrique, les appareils de chauffage à gaz, etc.

**Avertissement :** Ne pas utiliser le lit si certains éléments sont cassés, endommagés ou manquants, et n'utiliser que des pièces détachées approuvées par le fabricant.

**Avertissement :** Ne rien laisser dans le lit et ne pas le placer à côté d'un produit qui pourrait fournir une prise pour les pieds de l'enfant ou présenter un danger d'étouffement ou d'étranglement, par exemple des ficelles, des cordons de rideaux, etc.

**Avertissement :** Ne pas utiliser plus d'un matelas dans le lit.

La position la plus basse du sommier est celle qui est la plus sûre et doit être utilisée dès que le bébé est en âge de s'asseoir.

L'épaisseur du matelas choisi doit être telle que la hauteur intérieure (c'est à dire la distance entre la surface du matelas et la partie supérieure du cadre du lit) soit d'au moins 500 mm dans la

position la plus basse du sommier et d'au moins 200 mm dans sa position la plus haute. La longueur et la largeur du matelas doivent être telles que l'espace entre le matelas et les côtés et extrémités du lit ne dépasse pas 30 mm.

Le matelas à utiliser avec ce lit doit être conçu pour des lits 70 cm x 140 cm et ne doit pas dépasser 12 cm de hauteur.

Après le montage, bien contrôler que tous les dispositifs d'assemblage soient convenablement serrés et régulièrement vérifiés, et resserrés si nécessaire.

Les pièces détachées indispensables à l'utilisation sont disponibles durant 2 ans, et les éléments de visseries durant 5 ans.

**Entretien:** Entretien à l'aide d'une éponge légèrement humide, essuyer avec un chiffon sec. Ne jamais utiliser de produits abrasifs.

Afin de prévenir tous risques de chute quand l'enfant est capable de sortir seul du lit, le lit ne doit plus être utilisé pour cet enfant.



## IMPORTANT !

# RETAIN FOR SUBSEQUENT CONSULTATION READ CAREFULLY

### CONFORMS TO STANDARD SAFETY REQUIREMENTS EN 716-1

**Warning:** Take care not to place the cot near to a naked flame or other high heat sources, such as electric heaters, gas heaters, etc.

**Warning:** Do not use the cot if any components are broken, damaged or missing, and only use spare parts approved by the manufacturer.

**Warning:** Do not leave anything in the cot and do not place near to any product that may trap the child's feet or present a suffocation or strangulation hazard, for example strings, curtain cords, etc.

**Warning:** Do not use more than one mattress in the cot.

The cot base is safest at the lowest position and must be set to this position as soon as the baby is old enough to sit up.

The thickness of the mattress selected must be such that the internal height (i.e. the distance

between the surface of the mattress and the upper part of the cot frame) is at least 500 mm with the base at the lowest position and at least 200 mm at the highest position.

The mattress to be used with this cot must be designed for 70 cm x 140 cm cots and must not exceed 12 cm in height.

The length and width of the mattress must be such that the space between the mattress and the sides and ends of the cot does not exceed 30 mm.

After assembly, check that all the assembly mechanisms are correctly tightened and are checked regularly, and retightened if necessary.

**Care:** clean using a damp sponge and warm, soapy water. Never use any abrasive products.

When the child is able to get out of the cot on its own, the cot must no longer be used for this child, to prevent any risk of falling.



## WICHTIG !

# ZUM SPÄTEREN NACHSCHLAGEN AUFBEWAHREN SORGFÄLTIG LESEN

### STIMMT MIT DEN SICHERHEITSANFORDERUNGEN DER NORM ÜBEREIN EN 716-1

**Warnhinweis:** Darauf achten, dass das Bett nicht in der Nähe offener Flammen oder sonstiger Hitzequellen wie elektrischer oder gasbetriebener Heizgeräte usw. aufgestellt wird.

**Achtung:** Das Bett nicht benutzen, wenn bestimmte Elemente zerbrochen oder beschädigt sind oder fehlen und nur vom Hersteller zugelassene Ersatzteile verwenden.

**Warnhinweis:** Nichts im Bett zurücklassen und es nicht in der Nähe von Elementen aufstellen, in denen sich die Kinderfüße verfangen könnten oder die ein Erstickungs- oder Erdrückungsrisiko bergen, wie z. B. Schnüre, Vorhangschnüre, usw.

**Warnhinweis:** Nur eine Matratze im Bett verwenden.

Die unterste Einstellung des Bettrahmens ist die sicherste und ist zu verwenden, sobald das Kind im sitzfähigen Alter ist. Die Dicke der ausgewählten Matratze muss so ausfallen, dass die Innenhöhe (also der Abstand zwischen der Matratzenoberfläche und der Oberseite des

Bettrahmens) in der tiefsten Stellung des Bettrahmens mindestens 500 mm **und** in der höchsten mindestens 200 mm beträgt. Die mit diesem Bett zu verwendende Matratze muss für Betten der Größe 70 cm x 140 cm geeignet sein und darf nicht höher sein als 12 cm.

Länge und Breite der Matratze sind so zu wählen, dass der Zwischenraum zwischen Matratze und Seiten- bzw. Ober- und Unterkanten des Bettes nicht mehr als 30 mm beträgt.

Nach der Montage überprüfen, ob alle Montageelemente ordnungsgemäß festgezogen wurden. Diese regelmäßig nachkontrollieren und gegebenenfalls nachziehen.

**Pflege:** Reinigung mit einem feuchten Schwamm und lauwarmem Seifenwasser. Auf keinen Fall Scheuermittel verwenden.

Sobald das Kind das Bett allein verlassen kann, darf das Bett für dieses Kind nicht länger verwendet werden, um so jegliche Sturzgefahr auszuschließen.



## IMPORTANTE!

# CONSERVAR PARA CUALQUIER CONSULTA POSTERIOR LEER CON ATENCIÓN

### CONFORME A LAS EXIGENCIAS DE SEGURIDAD DE LA NORMA EN 716-1

**Advertencia:** No coloque la cuna cerca de llamas ni de otras fuentes de calor, tales como estufas eléctricas, estufas de gas...

**Advertencia:** No utilizar la cuna si tiene alguna pieza rota, dañada o si le falta alguna pieza. No utilizar piezas sueltas no aprobadas por el fabricante.

**Advertencia:** No dejar nada en la cuna y no colocarla cerca de ningún elemento que pueda ayudar al niño a salir de la cuna o que presente un peligro de asfixia o de estrangulación, por ejemplo cordones, cordeles de cortina...

**Advertencia:** Utilizar sólo un colchón en la cuna.

La altura más baja del somier es la más segura y debe utilizarse cuando el niño sabe incorporarse. El grosor del colchón debe ser tal que la altura interior (es decir, la distancia entre la superficie del

colchón y la parte superior del borde de la cuna) sea, como mínimo de 500 mm en la posición más baja del somier y de 200 mm en la posición más elevada. El colchón debe tener unas dimensiones 70 cm x 140 cm y su altura no debe ser superior a 12 cm.

La longitud y la anchura del colchón deben permitir que el espacio entre el colchón y el borde de la cama no sea superior a 30 mm.

Una vez montada la cuna, comprobar que todos los dispositivos de cierre estén ajustados. Compruébelos regularmente y apriételes si fuera necesario.

**Mantenimiento:** limpieza con una esponja húmeda con agua tibia jabonosa. No utilizar nunca productos abrasivos.

Para evitar cualquier riesgo de caída, esta cuna sólo debe utilizarse cuando el niño no sea capaz de salir solo de ésta.



## IMPORTANTE!

# CONSERVAR PARA CONSULTA POSTERIOR LER CUIDADOSAMENTE

### CONFORME AS EXIGENCIAS DE SEGURANÇA - NORMA EN 716-1

**Aviso:** Atenção ao colocar o berço junto de chamas ou de outras fontes de calor, como aparelhos de aquecimento elétrico, aquecimento a gás, etc.

**Aviso:** não utilizar o berço se alguns elementos estiverem quebrados, danificadas, ou em falta, utilizar só peças de substituição aprovadas pelo fabricante.

**Aviso:** Não deixar nada no berço que possa ferir a criança e não a colocar ao lado de algo que possa servir de apoio para a criança ou apresentar perigo de asfixia ou de estrangulamento, por exemplo, fivelas, cordões de cortinados, etc.

**Aviso:** Não utilizar mais do que um colchão no berço.

A posição mais baixo do estrado é a mais segura e a que deve ser utilizada após o bebé conseguir sentar-se.

A espessura do colchão deve ser escolhido de forma a que a altura do interior (ou seja, distancia

entre a superfície do colchão e a parte superior das grades do berço) seja menos de 500 mm da posição mais baixa do estrado e menor que 200 mm na posição mais alta. O comprimento e a largura do colchão deve ser tal que o espaço entre o colchão e os lados e extremidades da cama não ultrapassem os 30 mm.

Neste berço, devem ser colocados colchões concebidos para camas entre os 70 cm x 140 cm, e não devem ultrapassar 12 cm de altura.

Após a instalação, verifique cuidadosamente se todos os dispositivos de montagem estão apertadas corretamente e regularmente verifica-los e aperta-los se necessário.

**Manutenção:** Limpe com uma esponja húmida, água morna e sabão / não utilizar produtos abrasivos.

Para prevenir o risco de queda, não utilize este berço a partir do momento que a criança consiga sair sozinha.



## IMPORTANTE !

# CONSERVARE PER FUTURA CONSULTAZIONE LEGGERE ATTENTAMENTE

### CONFORME ALLE NORME FONDAMENTALI IN MATERIA DI SICUREZZA EN 716-1

**Avvertenza:** non posizionare il lettino in prossimità di fiamme libere o altre fonti di forte calore, quali dispositivi di riscaldamento elettrico, stufe a gas, ecc.

**Avvertenza:** non utilizzare il lettino in caso di rottura, danneggiamento o mancanza di alcuni elementi e utilizzare esclusivamente parti aggiuntive approvate dal fabbricante.

**Avvertenza:** non lasciare nulla all'interno del lettino e non posizionarlo a lato di un prodotto che potrebbe costituire un punto d'appoggio per i piedi del bambino o rappresentare un rischio di soffocamento o strangolamento, come ad esempio cordicelle, cordoni di tende, ecc.

**Avvertenza:** non utilizzare più di un materasso per il lettino.

La posizione più bassa della rete è la più sicura e deve essere utilizzata dal momento in cui il bambino è abbastanza grande da stare seduto da solo.

La distanza tra la superficie superiore del materasso ed il lato superiore della sponda non deve

mai essere inferiore a 500 mm nella posizione più bassa e 200 mm nella posizione più alta. Il materasso da utilizzare con questo lettino deve essere concepito per lettini da 70 cm x 140 cm e non deve superare i 12 cm di altezza.

La lunghezza e la larghezza del materasso devono essere tale che lo spazio tra il materasso e i bordi e le estremità del lettino non superi i 30 mm.

Dopo il montaggio, assicurarsi che tutti i dispositivi di assemblaggio siano convenientemente agganciati e regolarmente verificati e riagganciare se necessario.

Manutenzione: pulizia con spugna umida e acqua saponata tiepida. Non utilizzare prodotti abrasivi.

Per evitare eventuali rischi di cadute, cessare di utilizzare il lettino quando il bambino è in grado di uscirne da solo.



## BELANGRIJK!

# TE BEWAREN VOOR LATERE RAADPLEGING LEES DIT ZORGVULDIG DOOR

### VOLDOET AAN DE VEREISTEN VAN DE VEILIGHEIDSNORM EN 716-1

**Waarschuwing:** Let erop dat u het bed niet in de buurt van naakte vlammen of andere warmtebronnen plaatst, zoals elektrische verwarmingsapparaten, verwarmingsapparaten op gas, enz.

**Waarschuwing:** Gebruik het bed niet indien bepaalde elementen gebroken of beschadigd zijn of ontbreken en gebruik alleen losse onderdelen die door de fabrikant zijn goedgekeurd.

**Waarschuwing:** Laat niets in het bed achter en plaats deze niet naast een product waarin de voeten van het kind kunnen verstrikt raken of waarbij het risico op verstikking of wurging bestaat, bijvoorbeeld koorden, gordijnkoorden, enz.

**Waarschuwing:** Gebruik slechts één matras in het bed.

De laagste positie van het onderbed is de veiligste en moet gebruikt worden van zodra het kind rechtop kan zitten.

Zorg er bij het bepalen van de dikte van de matras voor dat de interne hoogte (met andere

woorden de afstand tussen het oppervlak van de matras en het bovenste deel van het kader van het bed), ofwel minstens 500 mm in de laagste positie van het onderbed en minstens 200 mm in de hoogste positie bedraagt.

De matras voor dit bed moet geschikt zijn voor bedden van 70 cm bij 140 cm en mag niet hoger zijn dan 12 cm.

De matras moet voldoende lang en breed zijn zodat er tussen de matras en de zijkanten en uiteinden niet meer dan 30 mm plaats is. Na de montage dient u te controleren of alle assemblageplaatsen voldoende aangespannen zijn. U moet dezer regelmatig controleren en indien nodig aanhalen.

Onderhoud: reinig met behulp van een vochtige spons, lauw water en zeep. Gebruik geen schurende middelen. Om te voorkomen dat het kind valt als het groot genoeg is om zelf uit het bed te stappen, mag het bed niet meer gebruikt worden voor dit kind.



## IMPORTANT !

# A SE PĂSTRA PENTRU CONSULTĂRI ULTERIOARE A SE CITI CU ATENȚIE

### CONFORM EXIGENȚELOR DE SIGURANȚĂ A NORMELOR EN 716-1

**Avertisment:** Atenție la pericolul de a plasa patuțul în apropierea focului deschis și al altor surse de căldură, cum ar fi aparatele de încălzire electrice, aparatele de încălzire cu gaz, etc.

**Avertisment:** Nu utilizați pătuțul dacă anumite elemente sunt rupte, deteriorate sau lipsesc și nu folosiți decât piese de schimb aprobate de producător.

**Avertisment:** Nu lăsați nimic în pat și nu îl plasați în apropierea unui produs care ar putea bloca picioarele copilului sau care îl poate pune în pericol de sufocare sau strangulare, ca de exemplu cabluri, cordoane de draperii, etc.

**Avertisment:** Nu folosiți mai mult de o saltea în pătuț.

Poziția cea mai joasă a somierei este cea mai sigură și trebuie folosită în momentul în care copilul poate să poarte să stea în picioare.

Grosimea saltelei alese trebuie să fie astfel încât înălțimea interioară (adică distanța între

suprafața saltelei și partea superioară a cadrului patului) să fie de mai puțin de 500 mm în poziția cea mai de jos a somierei și de mai puțin de 200 mm în poziția cea mai înaltă. Saltelele ce trebuie utilizate cu acest pătuț trebuie să fie proiectate pentru pătuțuri de 70 cm x 140 cm și nu trebuie să depășească înălțimea de 12 cm.

Lungimea și lățimea saltelelor trebuie să fie în așa fel încât spațiul între saltele și laterale și extremitățile pătuțului să nu depășească 30 mm.

După montaj, trebuie să controlați bine ca toate dispozitivele de asamblare sunt corect strânse. Verificați regulat, și restrângeți dacă este necesar.

Întreținere: spălați cu ajutorul unui burete umezit în apă caldă cu săpun. Nu folosiți niciodată produse abrazive.

Pentru a preveni orice risc de cădere, când copilul este capabil să iasă singur din pătuț, pătuțul nu mai trebuie folosit pentru acest copil.

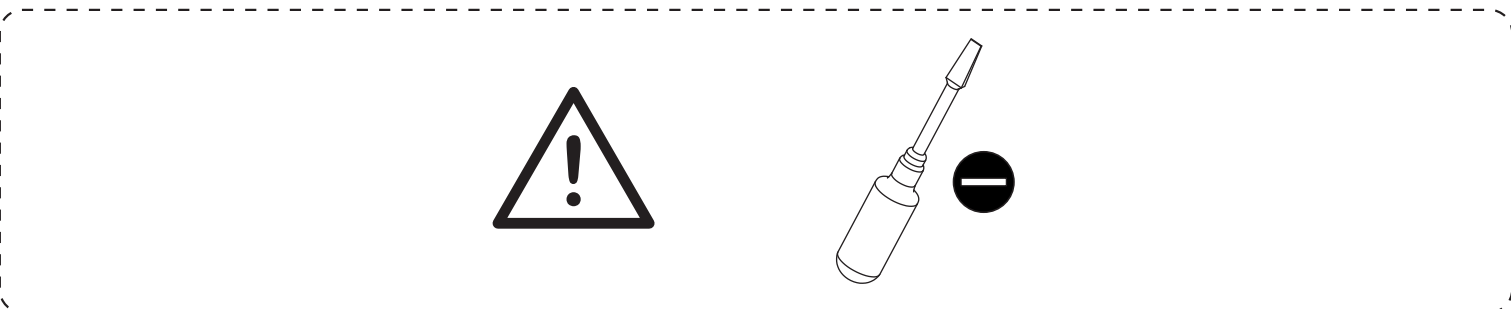
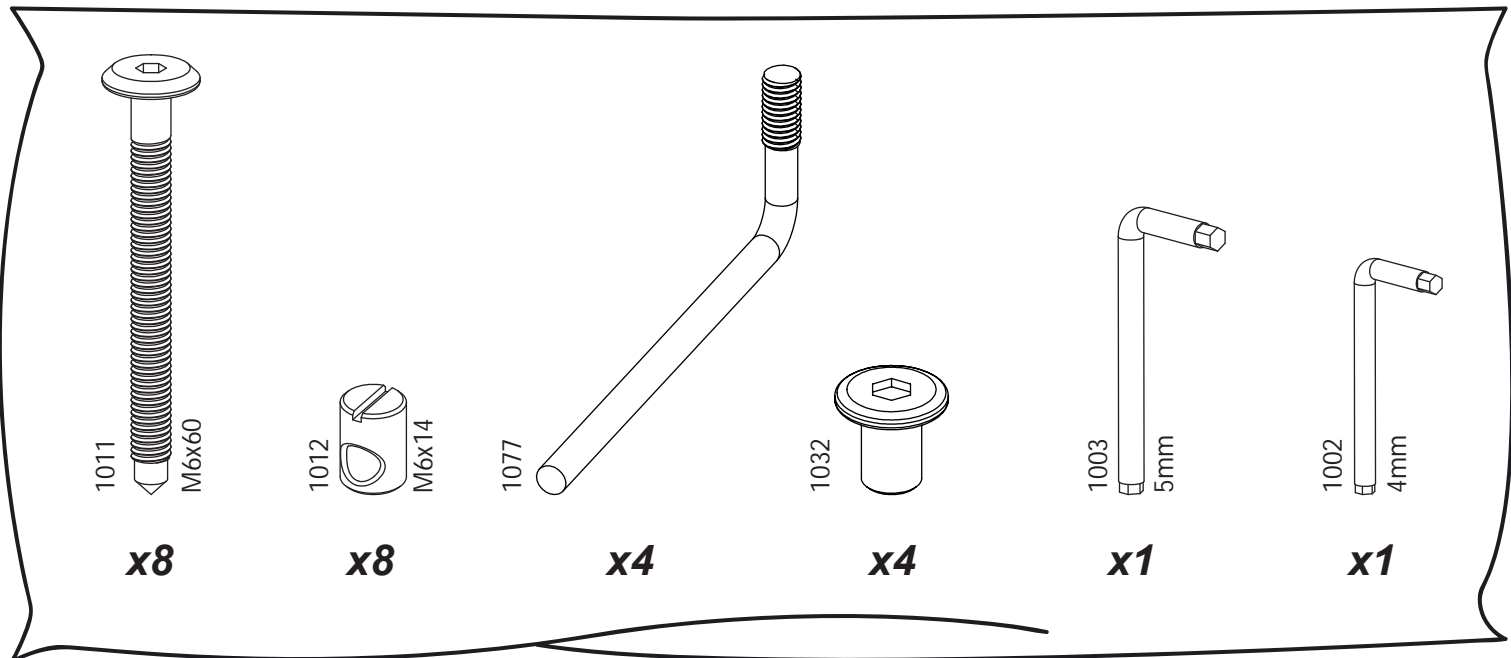
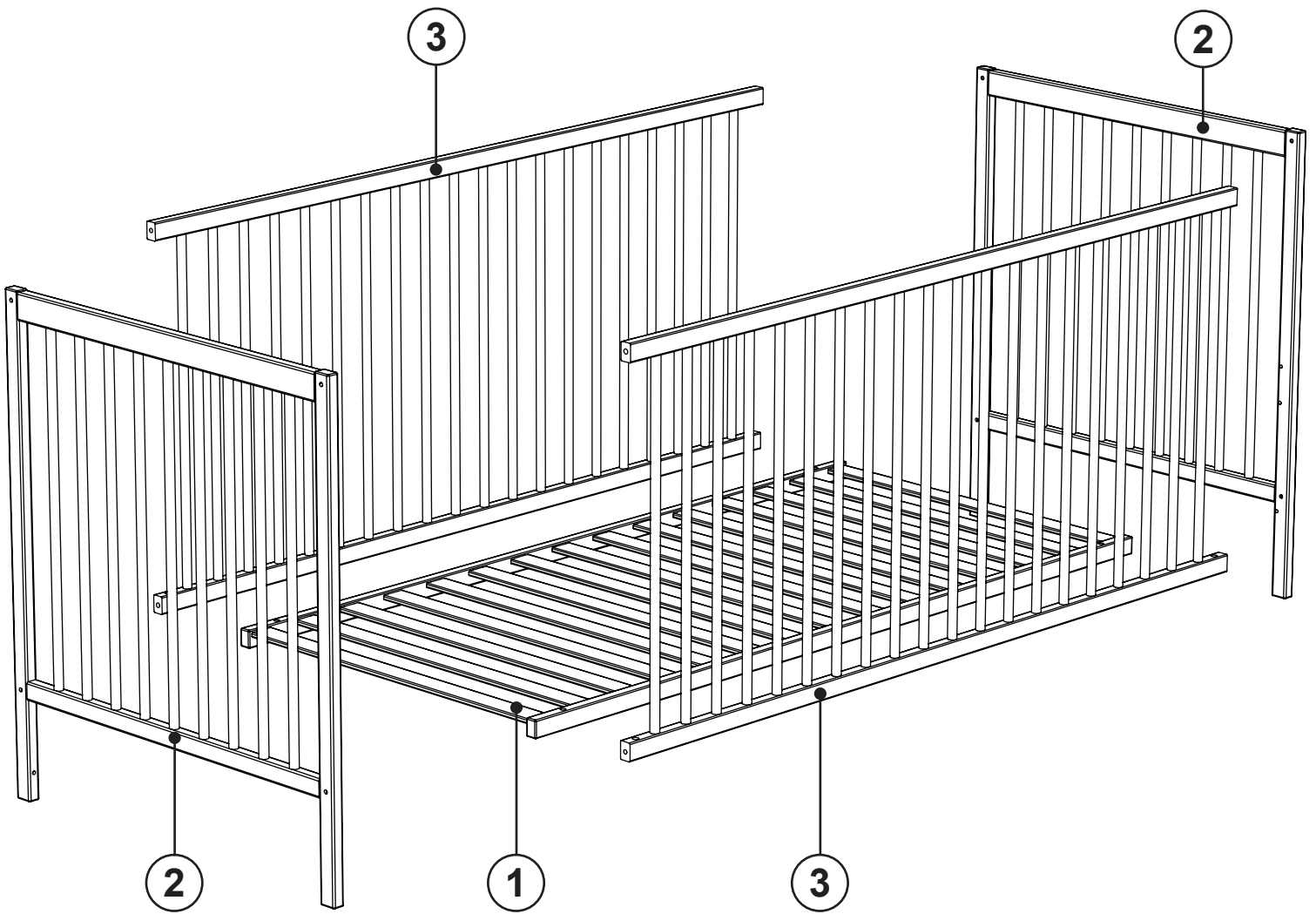

1

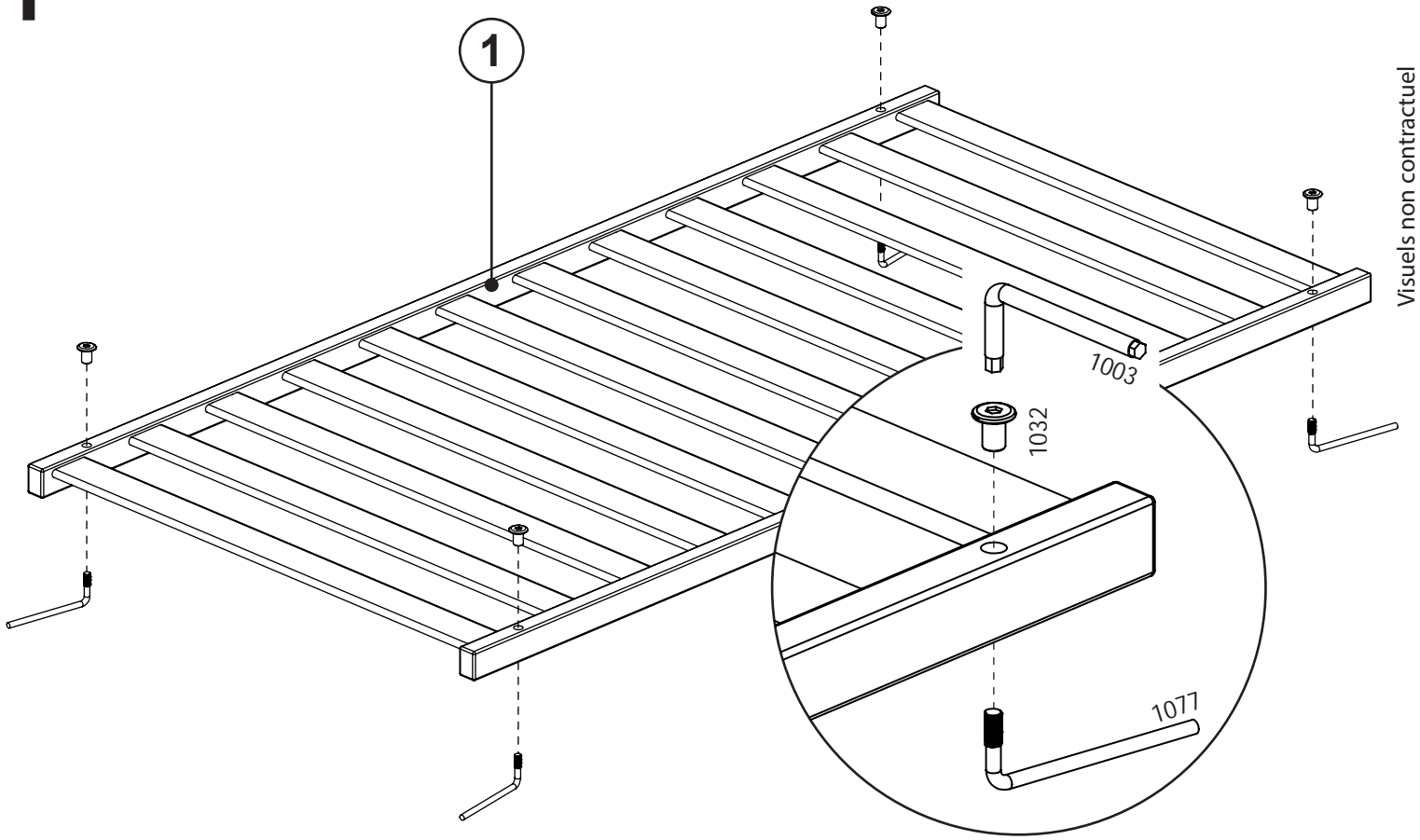

Visuels non contractuel

2

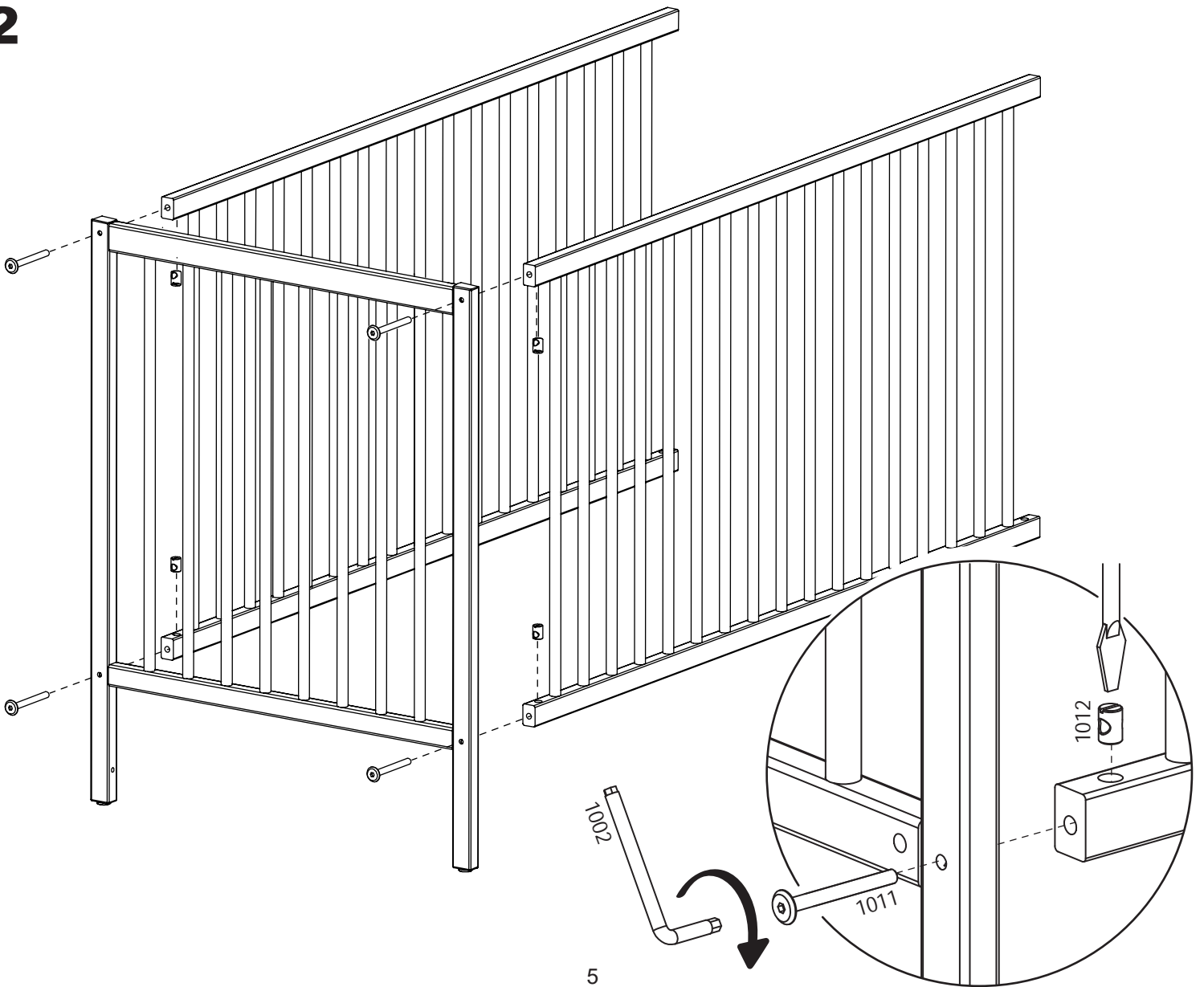

3

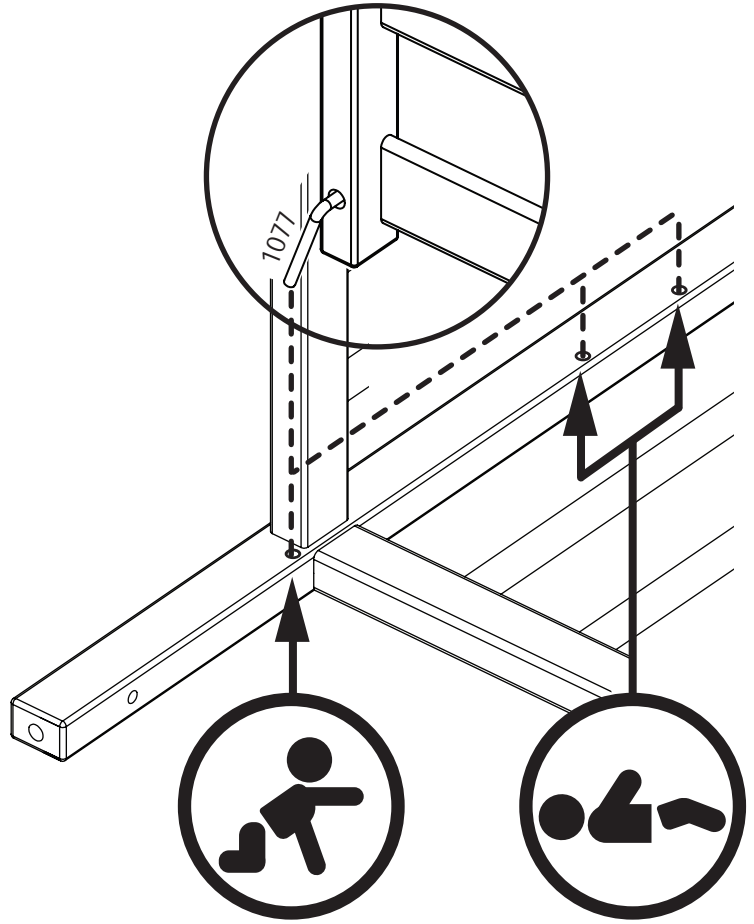
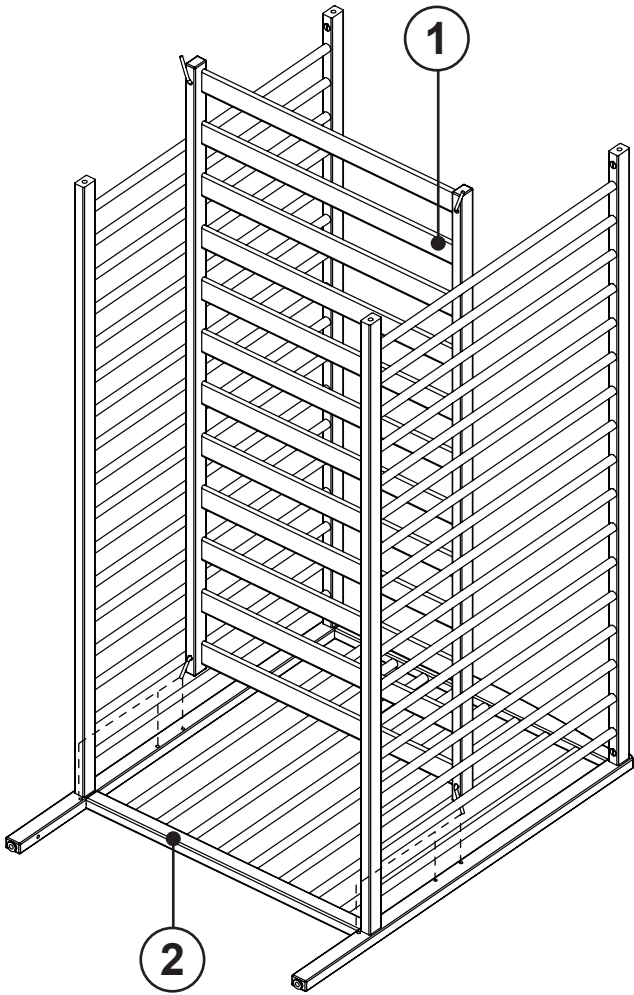

Visuels non contractuel

4

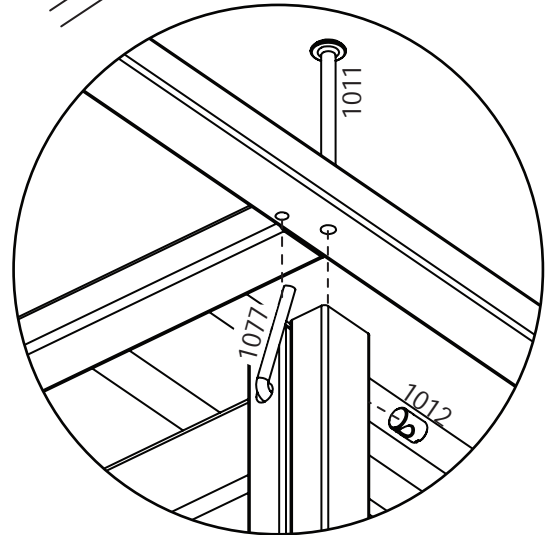
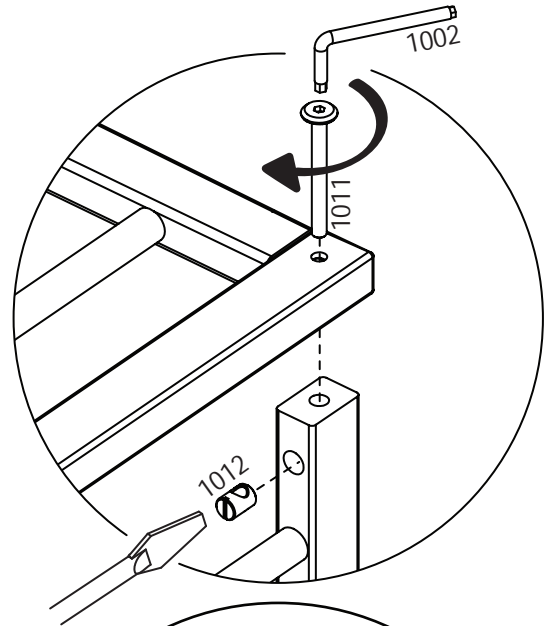
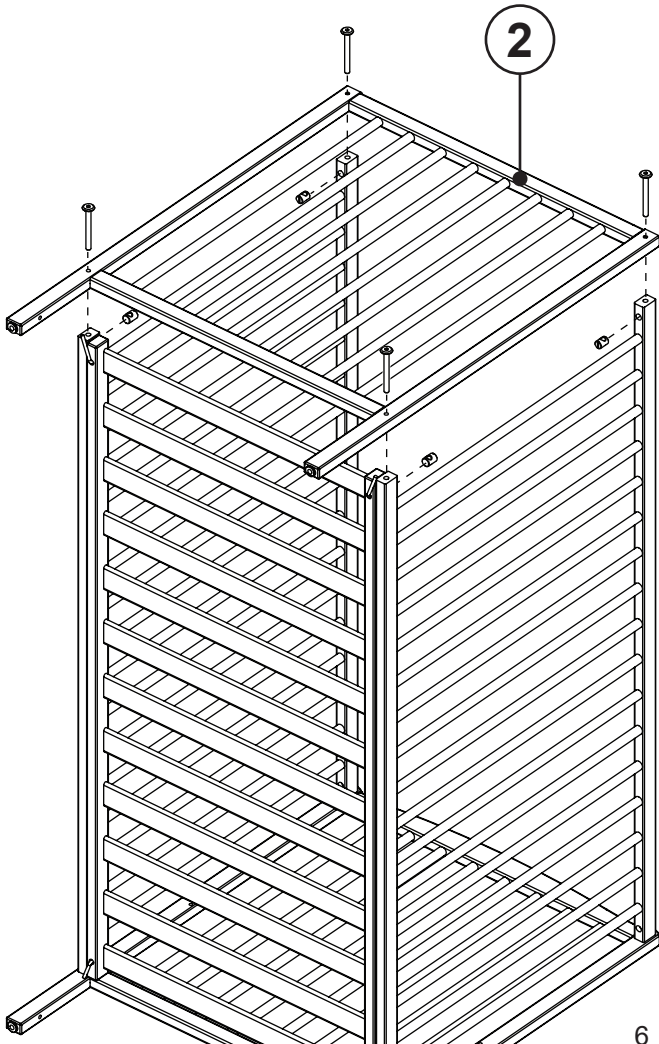



**At4**  
*Petit mobilier plein d'idées*

# weba'oy

# Tipi pour lits 70x140 1660x025

21032024

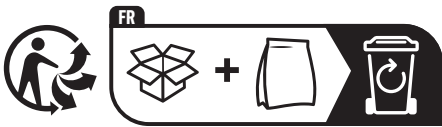
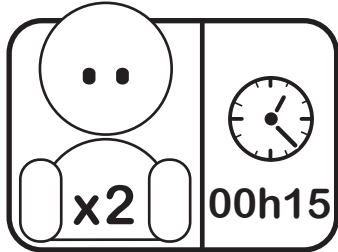
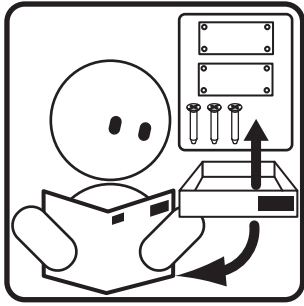

<https://quefairedemesdechets.fr>

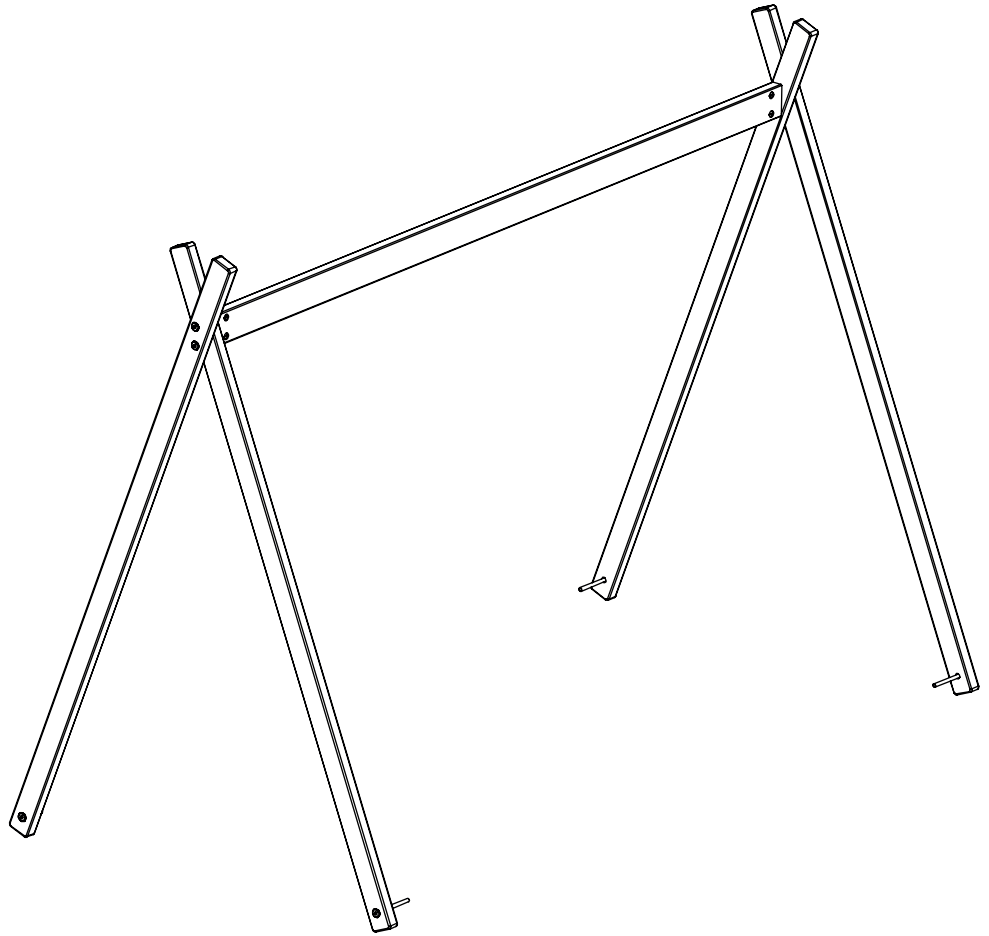

## FR IMPORTANT : A CONSERVER ! A LIRE ATTENTIVEMENT

### AVERTISSEMENT:

- Ne pas se suspendre à la structure.

To be assembled only on beds ref. 6015x410 / ref. 6025x420

Tenir éloigné les jeunes enfants lors de l'assemblage. Présence de petites pièces susceptibles d'être ingérées.

Conserver à l'abri de l'humidité et de la poussière.

Attention aux risques de cisaillement et de pincement durant l'installation.

Vérifier la présence et l'état de la quincaillerie et des pièces avant de débiter le montage.

Ne pas monter ou utiliser le produit si certains éléments sont cassés, endommagés ou manquants, et n'utiliser que des

pièces détachées approuvées par le fabricant.

Les pièces détachées indispensables à l'utilisation sont disponibles durant 2 ans, et les éléments de visseries durant 5 ans. Serrer correctement les éléments de fixation avec l'outillage fourni ou préconisé.

Un mauvais montage, calage ou manutention peut entraîner une fragilisation des assemblages et/ou des pièces.

Il convient que tous les dispositifs d'assemblage soient toujours convenablement serrés et régulièrement vérifiés, et resserrés si nécessaire.

**Entretien:** nettoyage à l'aide d'une éponge légèrement humide, puis avec un chiffon sec. Ne jamais utiliser de produits abrasifs.

## GB IMPORTANT: PLEASE KEEP! PLEASE READ CAREFULLY

### WARNING:

- Do not hang from the structure.

To be assembled only on beds ref. 6015x410 / ref. 6025x420

Keep young children away during assembly. There are small parts that could be swallowed.

Keep away from moisture and dust.

Beware of the risk of shearing and pinching during installation.

Check that all hardware and parts are present and in good condition before starting installation.

Do not assemble or use the product if any parts are broken, damaged or missing, and use only spare parts approved by the

manufacturer approved spare parts.

Spare parts that are essential for use are available for 2 years, and fasteners for 5 years.

Tighten the fasteners correctly using the tools supplied or recommended.

Incorrect assembly, shimming or handling can lead to weakened assemblies and/or parts.

All fasteners must always be properly tightened and regularly checked, and retightened if necessary retightened if necessary.

**Maintenance:** clean with a slightly damp sponge, then with a dry cloth. Never use abrasive products.

# DE WICHTIG: BITTE AUFBEWAHREN! AUFMERKSAM LESEN

## WARNUNG:

### - Hängen Sie sich nicht an der Struktur auf.

Nur mit den Betten Ref. 6015x410 / Ref. 6025x420 zu montieren

Halten Sie kleine Kinder während des Zusammenbaus fern. Es sind kleine Teile vorhanden, die verschluckt werden können. Vor Feuchtigkeit und Staub geschützt aufbewahren.

Vorsicht vor Scher- und Quetschgefahr während der Montage.

Überprüfen Sie das Vorhandensein und den Zustand aller Beschläge und Teile, bevor Sie mit der Montage beginnen.

Montieren oder verwenden Sie das Produkt nicht, wenn Teile zerbrochen, beschädigt sind oder fehlen, und verwenden Sie

nur vom Hersteller zugelassene Ersatzteile.

Ersatzteile, die für den Gebrauch unerlässlich sind, sind 2 Jahre lang erhältlich, Verschraubungselemente 5 Jahre lang. Ziehen Sie die Befestigungselemente mit dem mitgelieferten oder empfohlenen Werkzeug korrekt fest.

Eine falsche Montage, Verkeilung oder Handhabung kann zu einer Versprödung der Verbindungen und/oder der Teile führen.

Alle Verbindungsteile sollten immer fest angezogen sein und regelmäßig überprüft und bei Bedarf nachgezogen werden.

**Pflege:** Mit einem leicht feuchten Schwamm und einem trockenen Tuch reinigen. Verwenden Sie niemals Scheuermittel.

# ES IMPORTANTE: ¡CONSERVE! LEA ATENTAMENTE

## ADVERTENCIA:

### - No colgar de la estructura.

A montar únicamente en las camas ref. 6015x410 / ref. 6025x420

Mantenga alejados a los niños pequeños durante el montaje. Hay piezas pequeñas que podrían tragarse.

Manténgalo alejado de la humedad y el polvo.

Tenga cuidado con el riesgo de cizallamiento y pellizco durante la instalación.

Compruebe que todos los herrajes y piezas están presentes y en buen estado antes de comenzar la instalación.

No monte ni utilice el producto si alguna pieza está rota, dañada o falta, y utilice únicamente piezas de repuesto aprobadas

por el fabricante.

Las piezas de repuesto esenciales para el uso están disponibles durante 2 años, y las fijaciones durante 5 años.

Apriete correctamente las fijaciones con las herramientas suministradas o recomendadas.

Un montaje, calce o manipulación incorrectos pueden debilitar los conjuntos y/o las piezas.

Todos las fijaciones deben estar siempre bien apretadas y comprobadas periódicamente, y reapretadas en caso necesario.

**Mantenimiento:** limpiar con una esponja ligeramente húmeda y, a continuación, con un paño seco. No utilizar nunca productos abrasivos.

# PT IMPORTANTE: GUARDAR! LEIA COM ATENÇÃO

## ATENÇÃO:

### - Não se pendurar na estrutura.

Para montar apenas nas camas ref. 6015x410 / ref. 6025x420

Manter as crianças afastadas durante a montagem. Existem peças pequenas que podem ser engolidas.

Manter afastado da humidade e do pó.

Cuidado com o risco de cisalhamento e entalamento durante a instalação.

Verifique se todas as ferragens e peças estão presentes e em boas condições antes de iniciar a instalação.

Não montar ou utilizar o produto se houver peças partidas, danificadas ou em falta e utilizar apenas peças sobresselentes

aprovadas pelo fabricante.

As peças de substituição essenciais para a utilização estão disponíveis durante 2 anos e os fixadores durante 5 anos.

Apertar corretamente os parafusos utilizando as ferramentas fornecidas ou recomendadas.

Uma montagem, um calço ou um manuseamento incorrectos podem provocar a fragilização dos conjuntos e/ou das peças.

Todos os parafusos devem ser sempre corretamente apertados e regularmente verificados, e reapertados se necessário.

**Manutenção:** limpar com uma esponja ligeiramente húmida e depois com um pano seco. Nunca utilizar produtos abrasivos.

# IT IMPORTANTE: CONSERVARE! LEGGERE ATTENTAMENTE

## ATTENZIONE:

### - Non appendere alla struttura.

Da montare solo su letti ref. 6015x410 / ref. 6025x420

Tenere lontani i bambini piccoli durante il montaggio. Ci sono piccole parti che potrebbero essere ingerite.

Tenere lontano da umidità e polvere.

Prestare attenzione al rischio di cesoiamento e schiacciamento durante l'installazione.

Prima di iniziare l'installazione, verificare che tutti i componenti siano presenti e in buone condizioni.

Non assemblare o utilizzare il prodotto in caso di parti rotte, danneggiate o mancanti e utilizzare solo parti di ricambio

approvate dal produttore.

Le parti di ricambio essenziali per l'uso sono disponibili per 2 anni e i dispositivi di fissaggio per 5 anni.

Serrare correttamente gli elementi di fissaggio utilizzando gli strumenti forniti o consigliati.

Un montaggio, uno spessoramento o una manipolazione errati possono causare l'indebolimento dei gruppi e/o delle parti.

Tutti gli elementi di fissaggio devono essere sempre serrati correttamente e controllati regolarmente, e se necessario serrati nuovamente.

**Manutenzione:** pulire con una spugna leggermente umida e poi con un panno asciutto. Non utilizzare mai prodotti abrasivi.

# NL BELANGRIJK: BEWAREN! ZORGVULDIG LEZEN

## WAARSCHUWING:

### - Niet ophangen aan de structuur.

Alleen te monteren op bedden ref. 6015x410 / ref. 6025x420

Houd jonge kinderen uit de buurt tijdens de montage. Er zijn kleine onderdelen die ingeslikt kunnen worden.

Uit de buurt houden van vocht en stof.

Pas op voor het risico op scharen en knellen tijdens de installatie.

Controleer of alle hardware en onderdelen aanwezig en in goede staat zijn voordat u met de installatie begint.

Monteer of gebruik het product niet als er onderdelen kapot zijn, beschadigd zijn of ontbreken en gebruik alleen reserveon-

derdelen die door de fabrikant zijn goedgekeurd.

Reserveonderdelen die essentieel zijn voor het gebruik zijn 2 jaar beschikbaar en bevestigingsmiddelen 5 jaar.

Draai de bevestigingsmiddelen correct aan met het meegeleverde of aanbevolen gereedschap.

Onjuiste montage, opvullen of onjuiste behandeling kan leiden tot verzwaakte assemblages en/of onderdelen.

Alle bevestigingsmiddelen moeten altijd goed worden vastgedraaid en regelmatig worden gecontroleerd en indien nodig opnieuw worden vastgedraaid.

**Onderhoud:** reinig met een licht vochtige spons en vervolgens met een droge doek. Gebruik nooit schuurmiddelen.

# RO IMPORTANT: VĂ RUGĂM SĂ PĂSTRAȚI! VĂ RUGĂM SĂ CITIȚI CU ATENȚIE

## AVERTISMENT:

### - Nu atârnați de structură.

Se montează numai pe paturile ref. 6015x410 / ref. 6025x420

Țineți copiii mici la distanță în timpul asamblării. Există piese mici care pot fi înghițite.

Păstrați departe de umiditate și praf.

Atenție la riscul de forfecare și ciupire în timpul instalării.

Verificați dacă toate feronierile și piesele sunt prezente și în stare bună înainte de a începe instalarea.

Nu asamblați și nu utilizați produsul dacă există piese rupte, deteriorate sau lipsă și utilizați numai piese de schimb aprobate

de producător.

Piese de schimb care sunt esențiale pentru utilizare sunt disponibile timp de 2 ani, iar elementele de fixare timp de 5 ani.

Strângeți corect elementele de fixare folosind unelte furnizate sau recomandate.

Asamblarea, calarea sau manipularea incorectă pot duce la slăbirea ansamblurilor și/sau a pieselor.

Toate elementele de fixare trebuie să fie întotdeauna strânse corect și verificate în mod regulat și, dacă este necesar, strânse din nou.

**Întreținere:** Curățați cu un burete ușor umed, apoi cu o cârpă uscată. Nu utilizați niciodată produse abrazive.

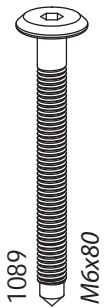
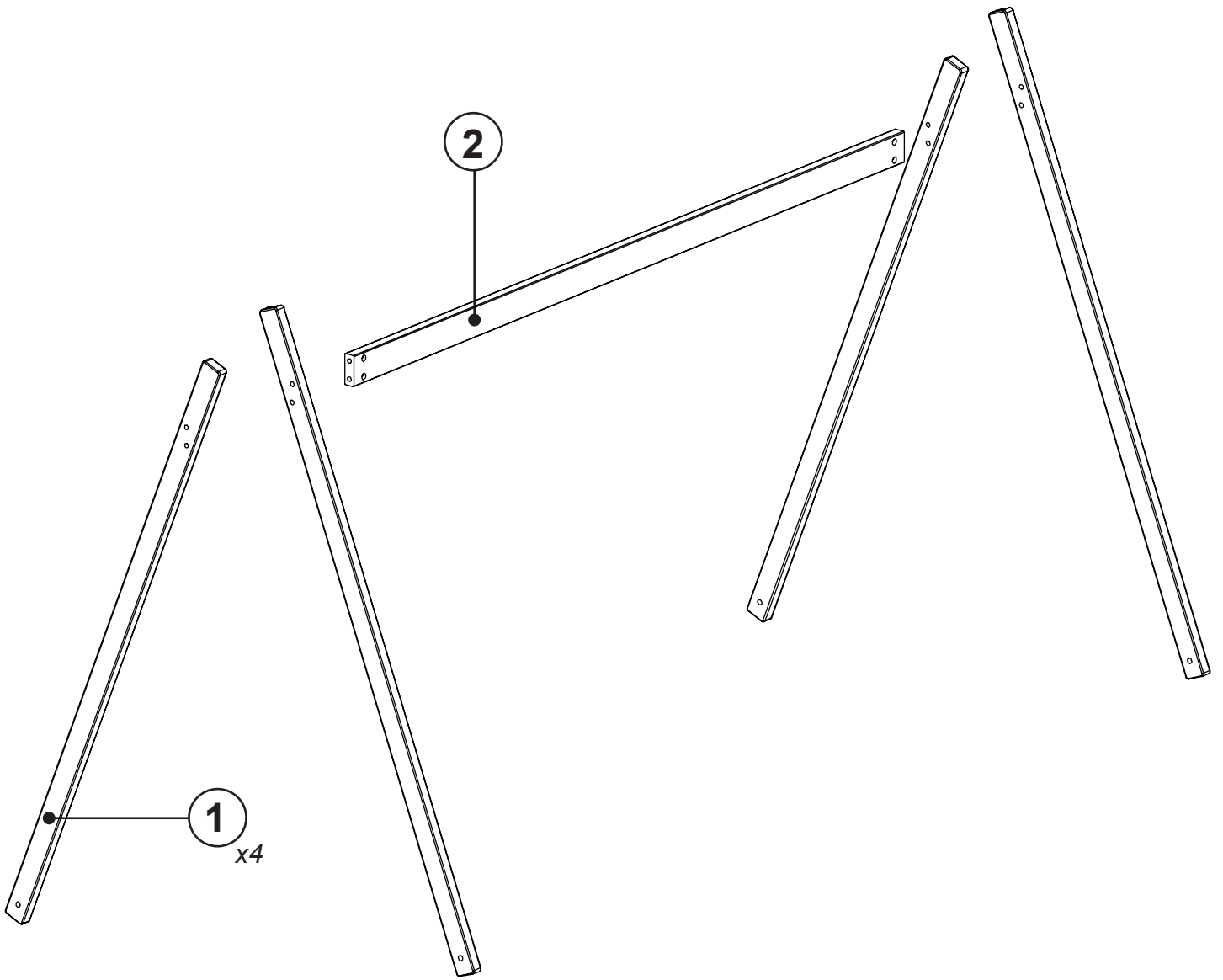

**x8**

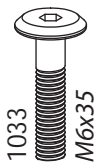

**x1**



**x4**

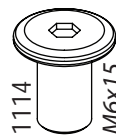

**x1**

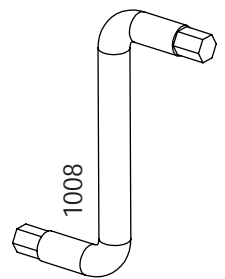

**x1**

**A**

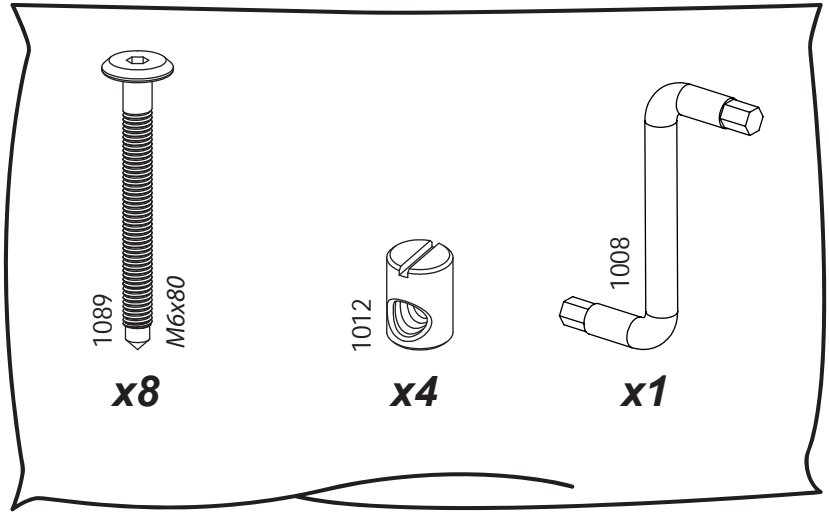
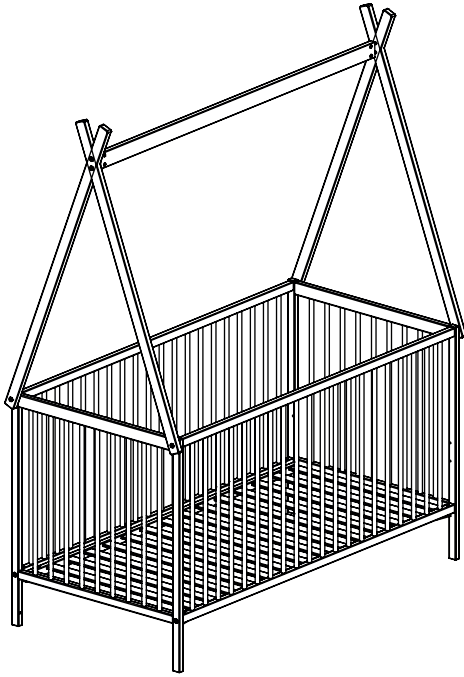

**B**

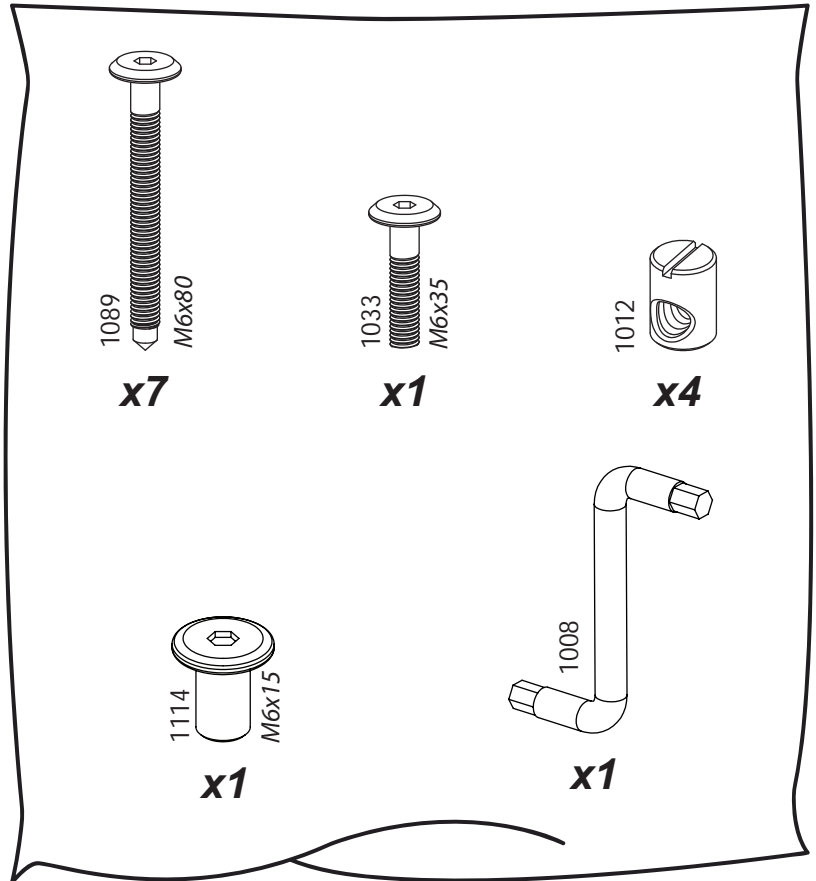
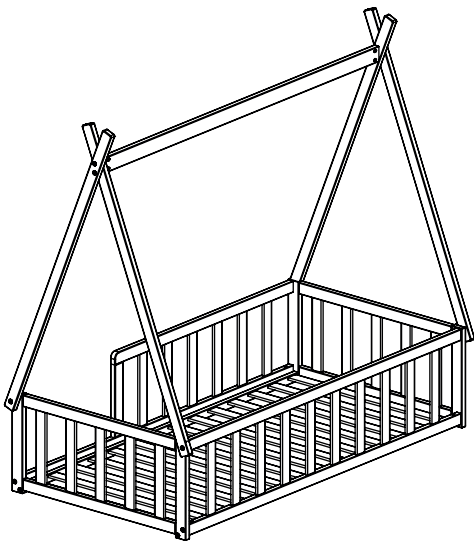

# A1

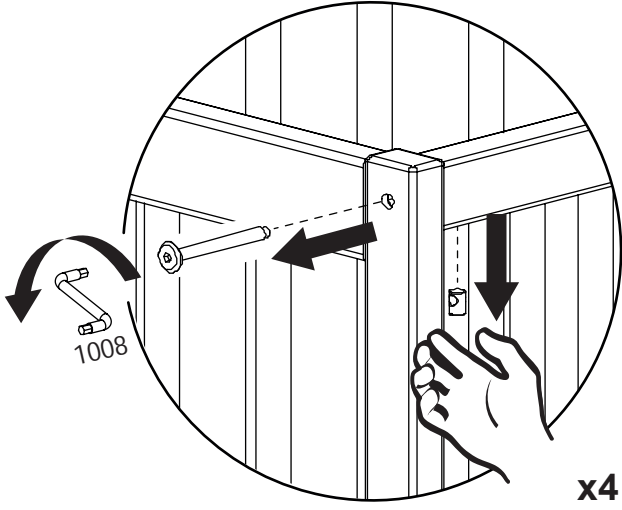
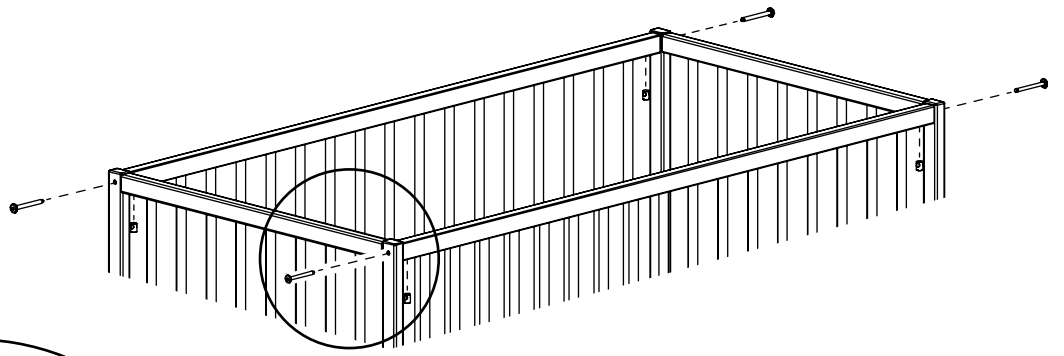

# A2

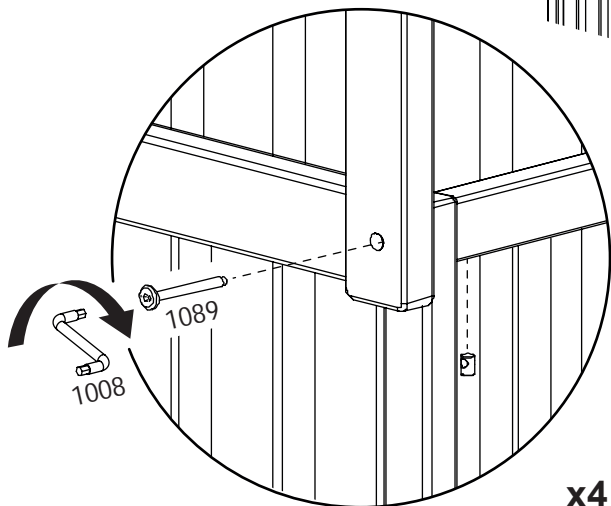
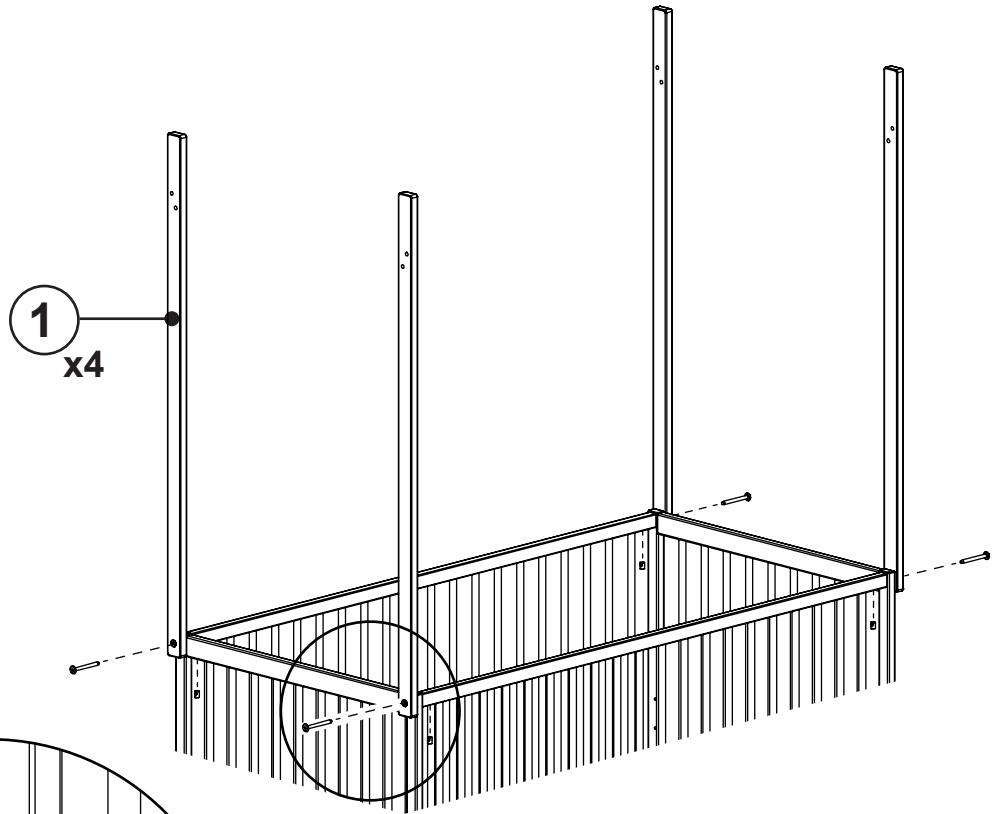

# B1

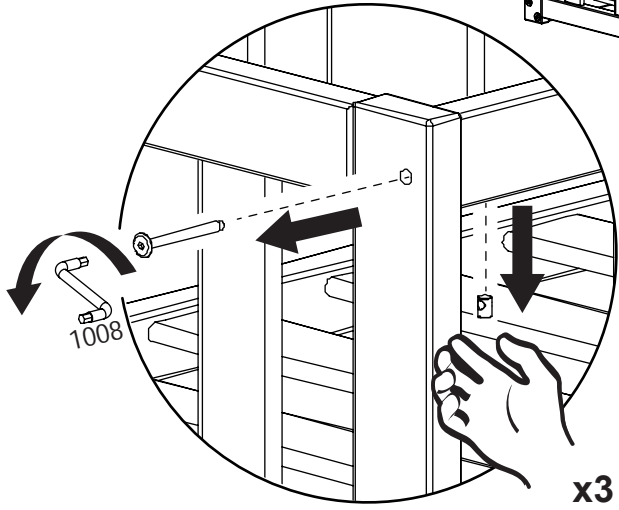
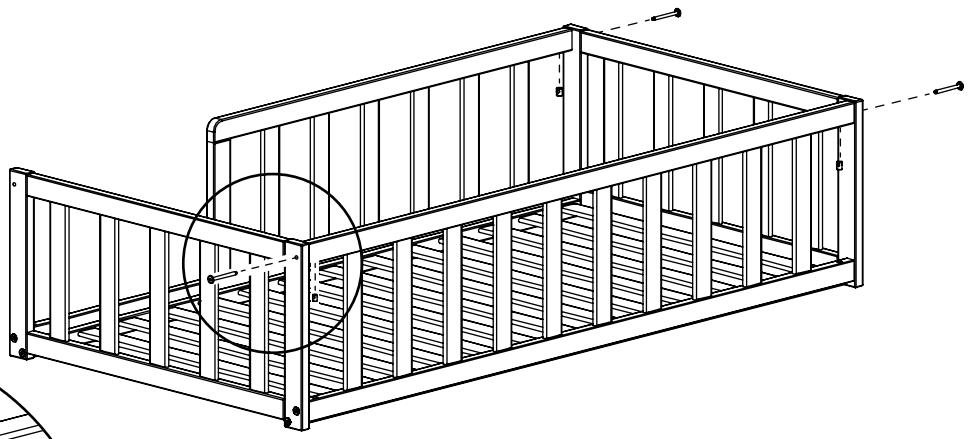

# B2

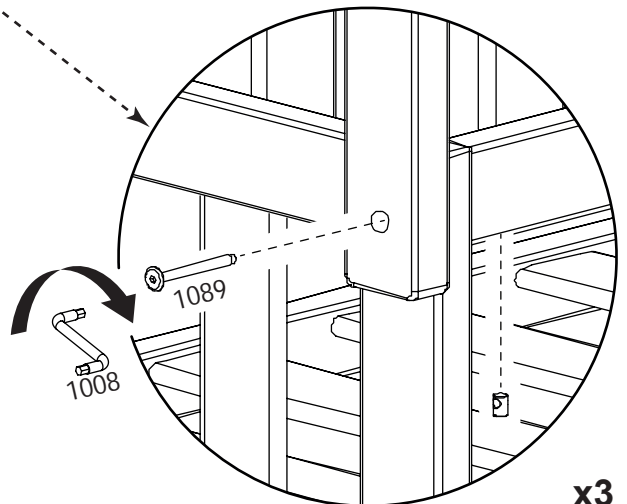
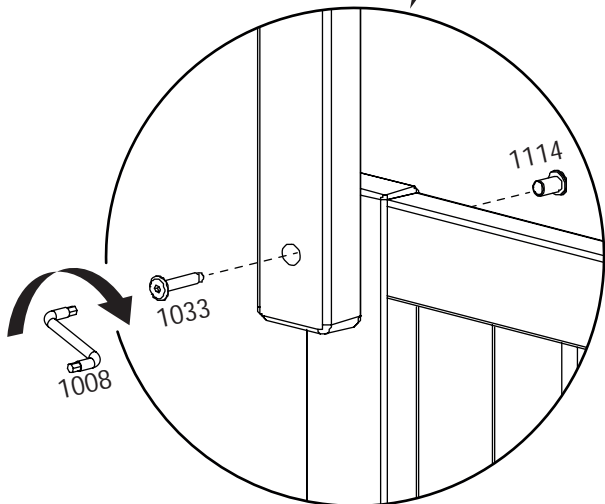
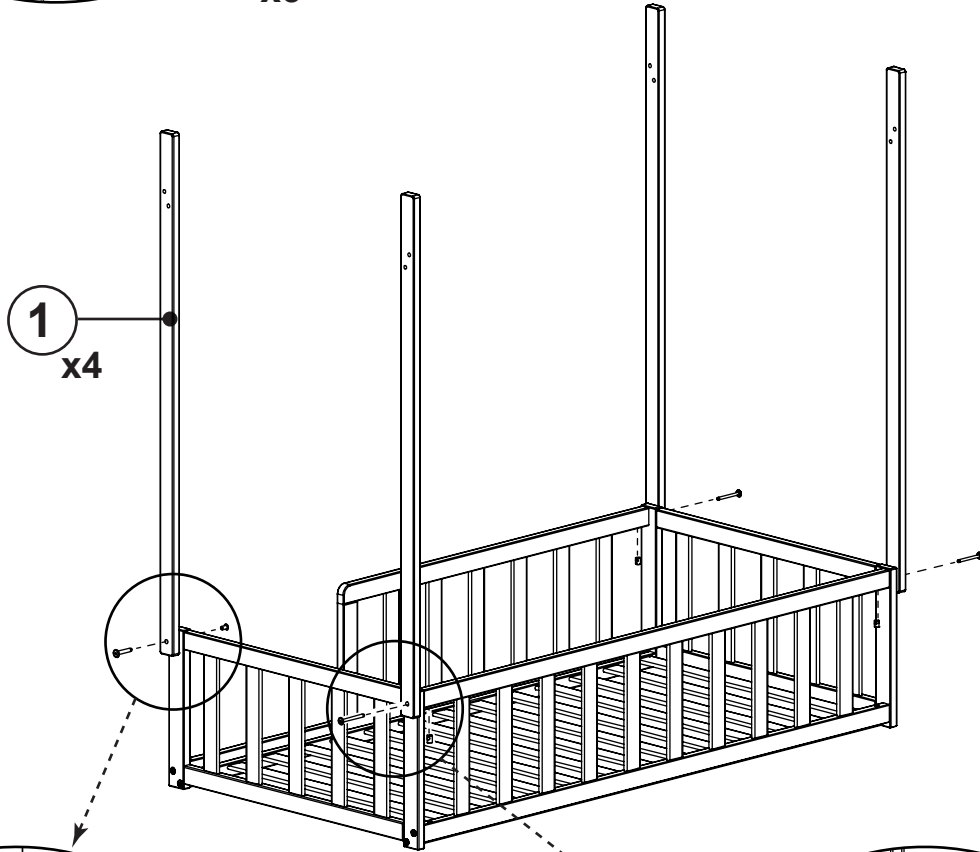

3

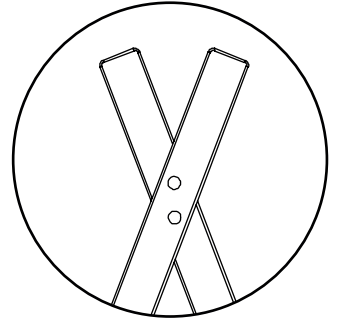
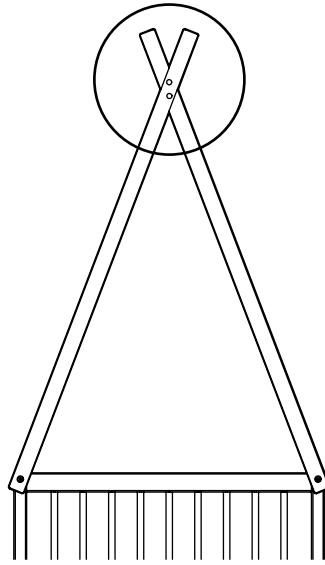
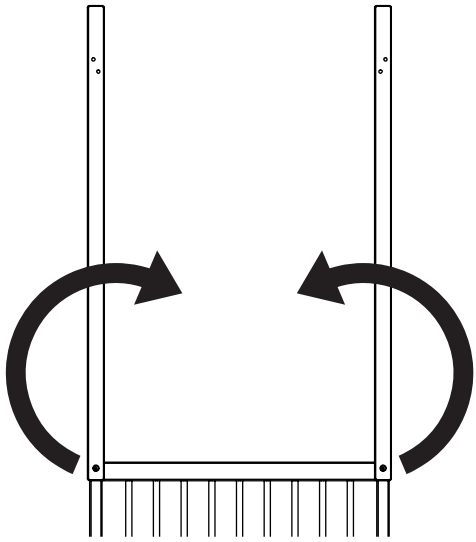

4

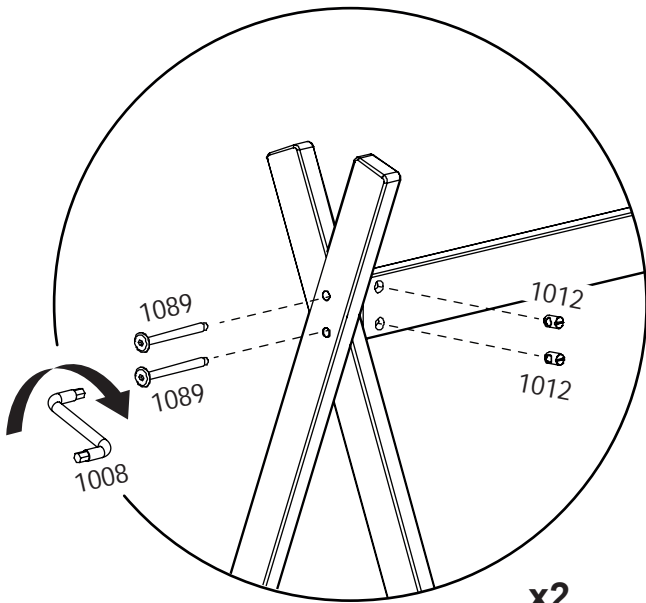
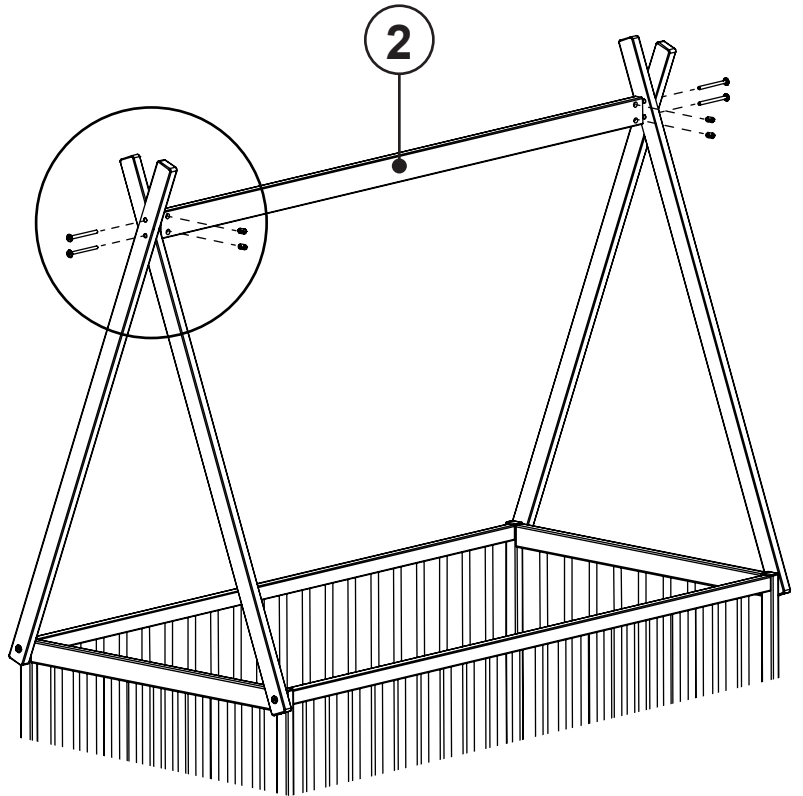
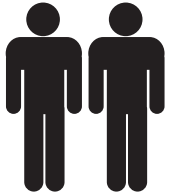

we'ba'by