

# **VEVOR**

**Affordable. Reliable. Home Improvement.**

## **Wedding Flower Rack**

**MODEL:**

<b>LJL-8013</b>	<b>LJL-8014</b>	<b>LJL-8015</b>	<b>LJL-8016</b>	<b>LJL-8017</b>
<b>LJL-8018</b>	<b>LJL-8019</b>	<b>LJL-8020</b>	<b>LJL-8021</b>	<b>LJL-8022</b>
<b>LJL-8023</b>	<b>LJL-8024</b>	<b>LJL-8025</b>	<b>LJL-8026</b>	

Below is the link to the product installation video. As the product undergoes continuous updates and iterations, the color or shape of the product shown in the video may differ from the actual product. The color and shape of the product shall be subject to the actual goods received.



LJJL-8013&8014 Installation Video  
<https://www.youtube.com/watch?v=lt9C-cPY7Hs>



LJJL-8015&8016 Installation Video  
<https://www.youtube.com/watch?v=smzZ0YGZXLA>



LJJL-8017&8018 Installation Video  
<https://www.youtube.com/watch?v=hTy9ZL8XqZ8>



LJJL-8019&8020 Installation Video  
<https://www.youtube.com/watch?v=p0sxl3nnq8c>



LJJL-8021&8022 Installation Video  
<https://www.youtube.com/watch?v=qW SuvFgEhVg>



LJJL-8023&8024 Installation Video  
<https://www.youtube.com/watch?v=3vOdJ8JxRys>



LJJL-8025&8026 Installation Video  
<https://www.youtube.com/watch?v=Gv eDI2C20SA>

### MODEL:

LJL-8013 LJL-8014 LJL-8015 LJL-8016 LJL-8017

LJL-8018 LJL-8019 LJL-8020 LJL-8021 LJL-8022

LJL-8023 LJL-8024 LJL-8025 LJL-8026



(product does not include flowers and vases)

This is the original instruction, please read all manual instructions carefully before operating. VEVOR reserves a clear interpretation of our user manual. The appearance of the product shall be subject to the product you received. Please forgive us that we won't inform you again if there are any technology or software updates on our product.

# **SAFETY INSTRUCTIONS**

## **WARNING:**

Read this material before using this product. Failure to do so can result in serious injury.

### Assembly precautions

1. Assemble only according to these instructions. Improper assembly can create hazards.
2. Wear duty work gloves during assembly.
3. Keep assembly area clean and well-lit.
4. Keep bystanders out of the area during assembly.
5. Do not assemble when tired or when under the influence of alcohol, drugs, or medication.
6. Product coverabilities apply to properly and completely assembled product only.
7. Assemble on a flat, level, hard, and smooth surface.
8. For additional information regarding the parts listed in the following pages, please refer to the Assembly Diagram of this manual. Unwrap and separate all parts in a clean work area.

### Use precautions

## **TO PREVENT SERIOUS INJURY AND DEATH FROM TIPPING:**

1. DO NOT SIT, STAND, OR CLIMB ON THIS ITEM.
2. This product is not a toy nor a toy chest. Do not allow children to play with this item. Use as intended only and need to supervise the children to understand the steps & open rules of the rack finally .
3. Empty, close, and lock rack before moving.
4. Use only on a flat, level, hard, and smooth surface.
5. The weight of the items on the top of the product is not more than 15kg(33lbs).
6. The top of the product is smooth and may be knocked over by human hands after placing items on it.

## **SAVE THESE INSTRUCTIONS**

## Product Parameter

Model	Product Size(mm)	QTY ( pcs )	Load-bearing
LJL-8013	220×220×400	10	15kg
LJL-8014	250×250×600	10	15kg
LJL-8015	250×250×600	10	15kg
LJL-8016	280×280×800	10	15kg
LJL-8017	250×250×600	10	15kg
LJL-8018	280×280×800	10	15kg
LJL-8019	220×220×500	10	15kg
LJL-8020	200×200×800	10	15kg
LJL-8021	200×200×600 The lid is open upward	10	15kg
LJL-8022	200×200×800 The lid is open upward	10	15kg
LJL-8023	290×250×600	10	15kg
LJL-8024	310×270×800	10	15kg
LJL-8025	Large:Ø400×900 medium:Ø360×750 small:Ø330×600	3	15kg
LJL-8026	Large:Ø400×900 medium:Ø360×750 small:Ø330×600	3	15kg

**Note:** If the product is wobbly after installation, please retighten the thread of the support rod and the installed screw

## Installation Instructions

### Rectangular flower frame with acrylic plate

	Model	LJL-8013	LJL-8014
1	Acrylic plate	10pcs	10pcs
2	Top frame	10pcs	10pcs
3	Bottom frame	10pcs	10pcs
4	Stand bar A	0	40pcs
5	Stand bar B	40pcs	40pcs
6	M5*20 screw	80pcs	80pcs
7	Screw-driver	1pc	1pc

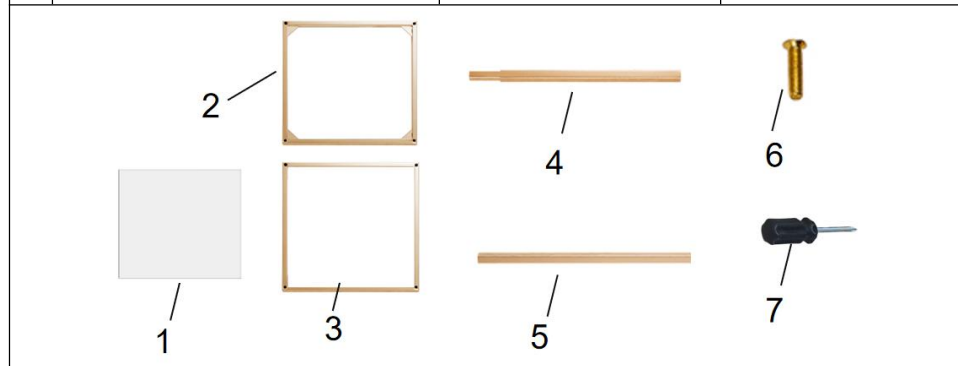

1. Stand bar A and stand bar B are connected. (model LJL-8013 does not have this step)



2. Four stand bars will be fixed to the bottom frame by screw in turn.

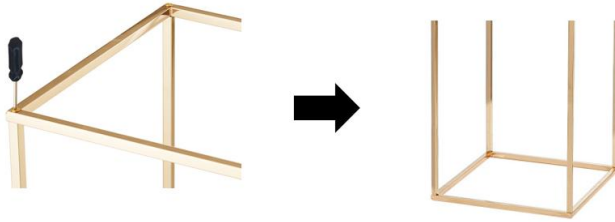

3. Connect the top frame to the stand bar with screws, referring to step 2.
4. Remove the protective film from the surface of the acrylic plate and place the acrylic plate on top of the frame

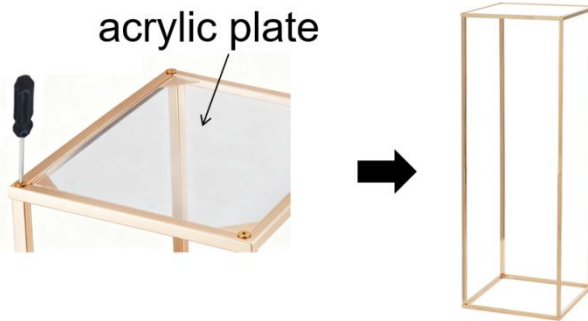

### Rectangular frame flower rack with hardware cover

Model		LJL-8015	LJL-8016
1	Hardware cover	10pcs	
2	Rectangular frame	20pcs	
3	Stand bar A	40pcs	
4	Stand bar B	40pcs	
5	M5*20 screw	80pcs	
6	Screw-driver	1pc	

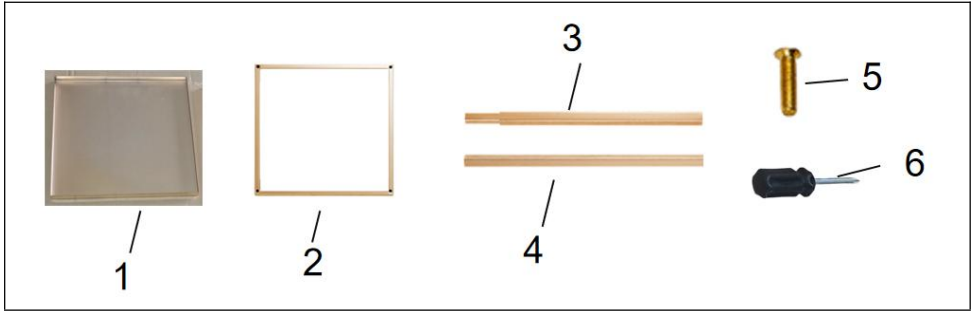

1. Stand bar A and stand bar B are connected.



2. Four stand bars will be fixed to the Rectangular frame by screw in turn.

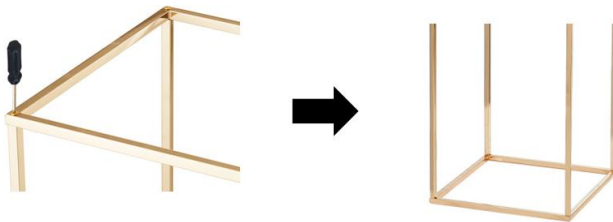

3. Referring to step 2, connect the other end of the stand bar to another rectangular frame with a screw, and finally cover the top frame with a cover.

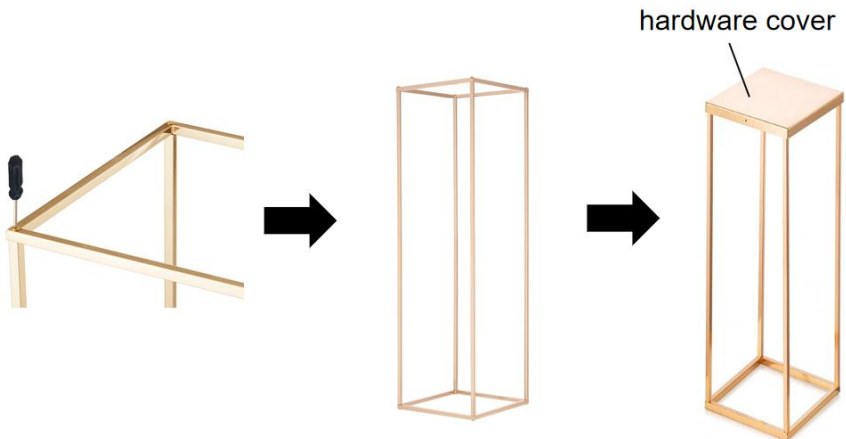

## Rectangular frame flower rack with hardware cover

Model		LJL-8017	LJL-8018
1	Rectangular frame	20pcs	
2	Stand bar A	40pcs	
3	Stand bar B	40pcs	
4	M5*20 screw	80pcs	
5	Screw-driver	1pc	

  

**Note:** This style does not have a panel support at the top and needs to be purchased separately

1. Stand bar A and stand bar B are connected.



2. Four stand bars will be fixed to the Rectangular frame by screw in turn.

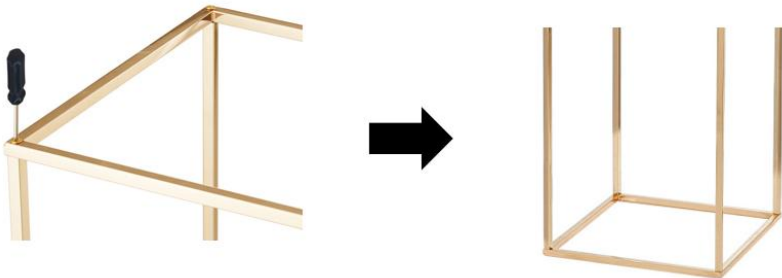

3. Referring to step 2, connect the other end of the stand bar to another rectangular frame with a screw.

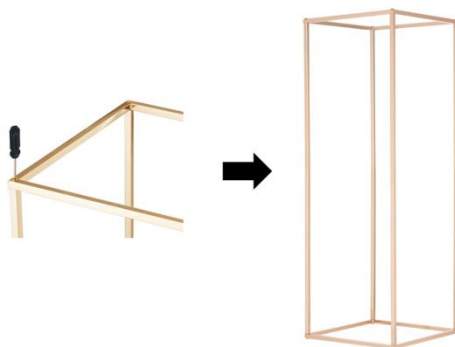

### A flower rack made of acrylic plate on a cylindrical stand bar

Model		LJL-8019	LJL-8020
1	Acrylic plate	20pcs	
2	Stand bar	80pcs	
3	M6*14 screw	80pcs	
4	M6*40 threaded rod	40pcs	
5	Screw-driver	1pc	

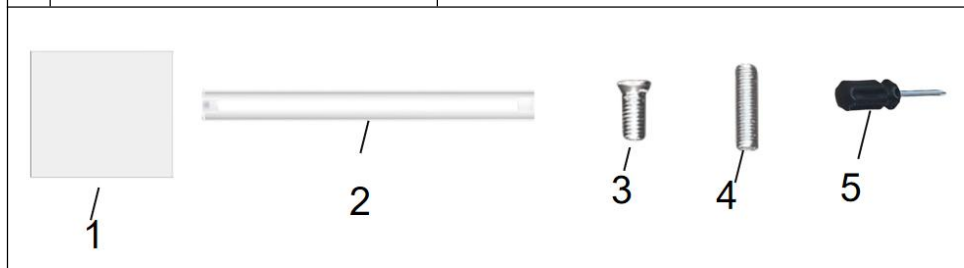

1. Use a screw to connect two stand bar into one long stand bar.

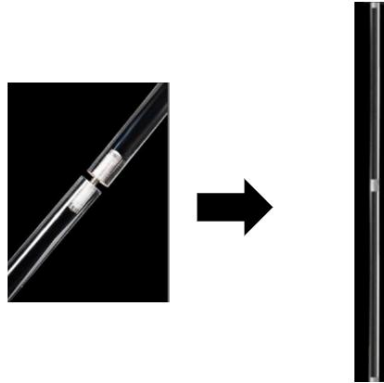

2. Remove the protective film on the surface of the stand bar and the surface of the acrylic plate, and fix the two acrylic plates at both ends of the stand bar with screws

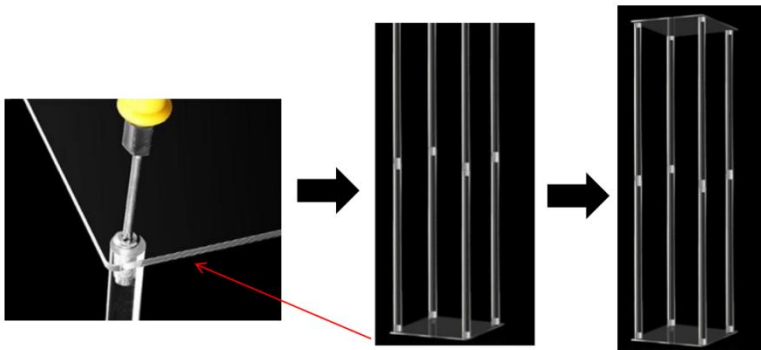

### A metal cover rack for a cylindrical stand bar

	Model	LJL-8021	LJL-8022
1	Top cover	10pcs	
2	Bottom cover	10pcs	
3	Stand bar A	40pcs	
4	Stand bar B	40pcs	
5	M10*20 screw	40pcs	

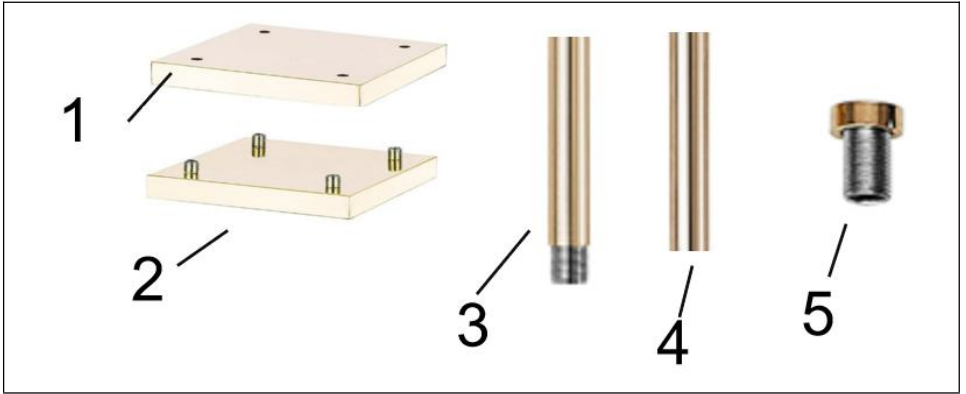

1. The stand bar A and the stand bar B are connected by thread to form a long stand bar.

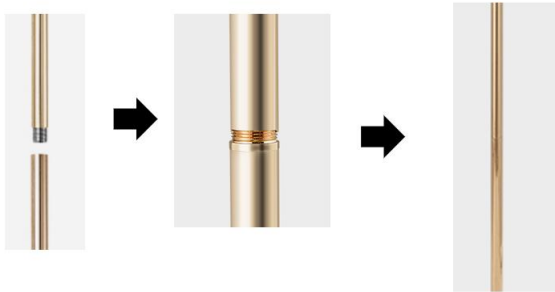

2. The four assembled long stand bars are threaded into the bottom cover

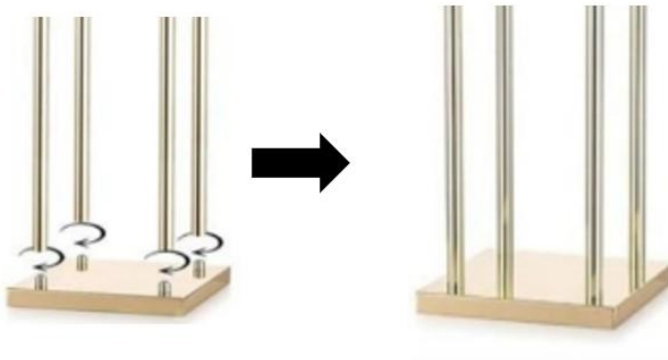

3. Cover the four stand bars with the top cover and secure it with four bolts.

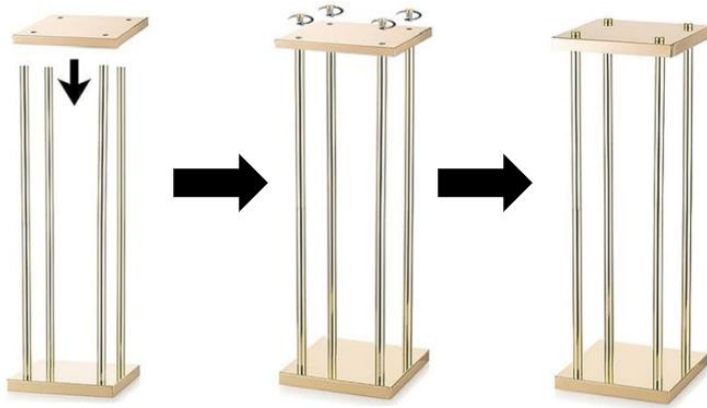

**Note:** The height of the top cover is different depending on the installation direction

Model	LJL-8021	LJL-8022
<b>Product height A</b>	580mm(22.8inch)	780mm(30.7inch)
<b>Product height B</b>	600mm(23.6inch)	800mm(31.5inch)

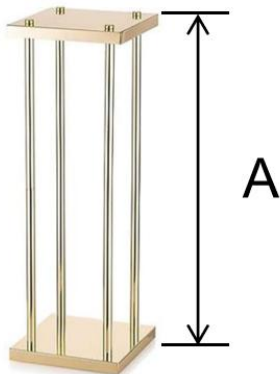

## Hexagonal column wedding flower rack

Model		LJL-8023	LJL-8024
1	Top frame		10pcs
2	Bottom frame		10pcs
3	Acrylic plate		10pcs
4	Stand bar A		60pcs
5	Stand bar B		60pcs
6	M4*20 screw		60pcs
7	Screw-driver		1pc

1.The stand bar A and the stand bar B are connected by thread to form a long stand bar.

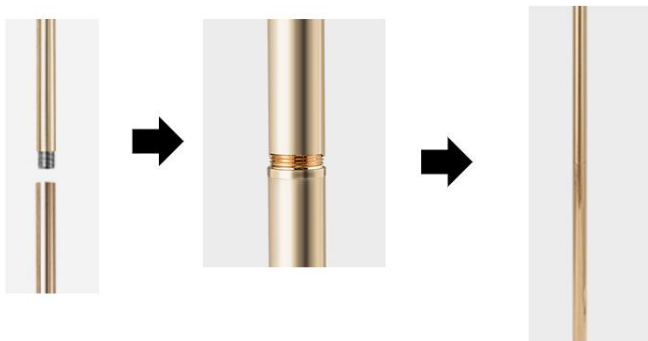

2.The four assembled long stand bars are threaded into the top frame.(There are three semicircular support platforms inside the top box)

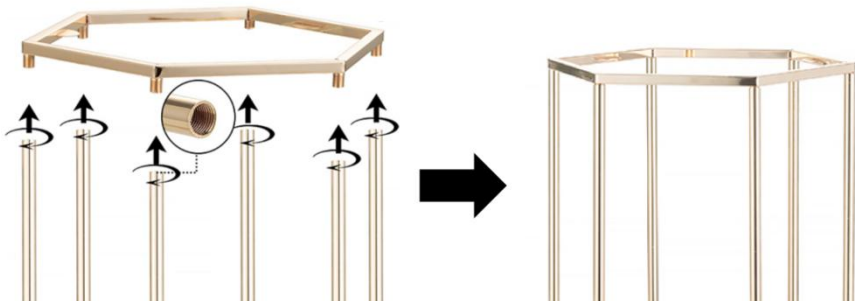

3. Six screws are passed through the bottom frame and locked into the stand bar. The acrylic plate is placed in the top frame to complete the installation.

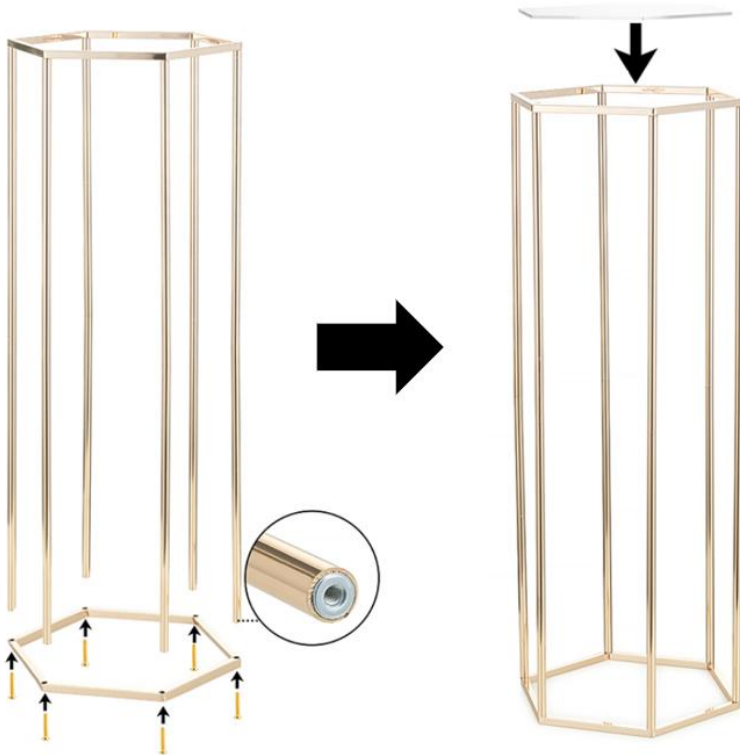

## Cylinder wedding flower rack

Model		LJL-8025	LJL-8026
1	Barrel body	Large:1pc medium:1pc small:1pc	
2	Top Cover	Large:1pc medium:1pc small:1pc	
3	Barrel ring	Large:1pc medium:1pc small:1pc	
4	Mounting plate	1pc	

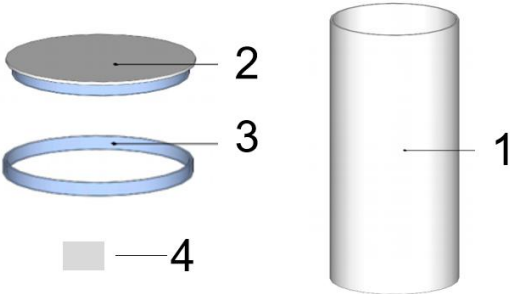

LJL-8025 is transparent and LJL-8026 is white

**Note:**It is recommended that two people install it.

1.First, tear the protective film on the surface of the barrel body, insert one end of the top cover into the barrel body, and then insert the installation plate diagonally into the gap between the top cover and the barrel body. Apply pressure along the outer edge of the top cover downward, and guide the top cover into the barrel body through the installation plate. (This process requires installation in a circumferential direction)

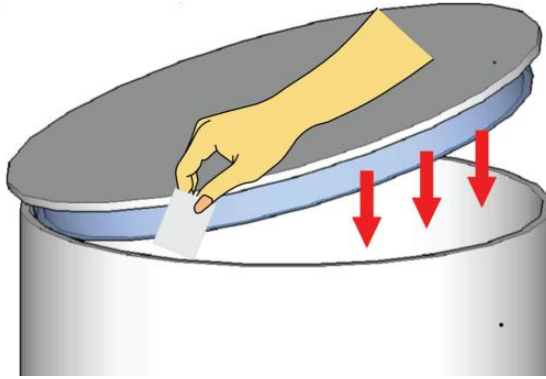

Turn the installed top cover barrel body in the opposite direction, and the top cover is on the bottom. Insert one end of the barrel ring into the barrel body, and then insert the installation plate diagonally into the gap between the barrel ring and the barrel body. Apply pressure along the outer edge of the barrel ring downward, and guide the barrel ring into the barrel through the installation plate. (This process requires installation in a circumferential direction)

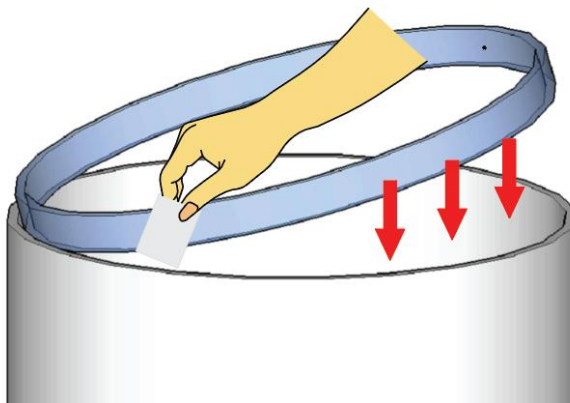

3. Referring to steps 1 and 2, install the large, medium, and small cylindrical flower racks.

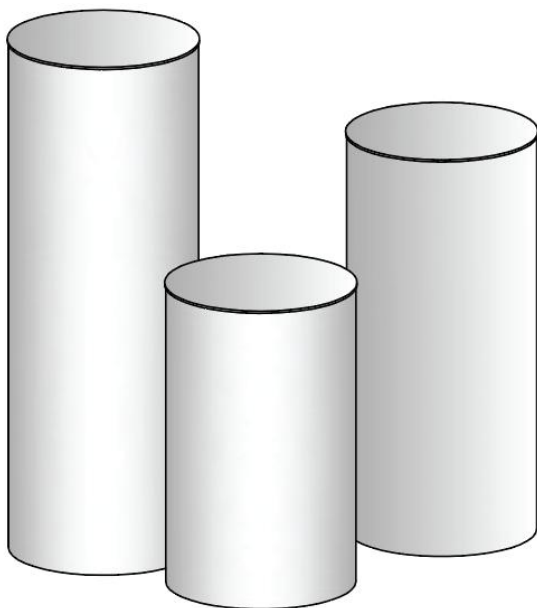

**Manufacturer:** Shangkaimuxinmuyeyouxiangongsi

**Address:** Shuangchenglu 803nong11hao1602A-1609shi, baoshanqu, shanghai 200000 CN.

**Imported to AUS:** SIHAO PTY LTD. 1 ROKEVA STREETEASTWOOD NSW 2122 Australia

**Imported to USA:** Sanven Technology Ltd. Suite 250, 9166 Anaheim Place, Rancho Cucamonga, CA 91730

<b>UK</b>	<b>REP</b>
-----------	------------

YH CONSULTING LIMITED. C/O YH Consulting Limited Office 147, Centurion House, London Road, Staines-upon-Thames, Surrey, TW18 4AX

<b>EC</b>	<b>REP</b>
-----------	------------

E-CrossStu GmbH  
Mainzer Landstr.69,  
60329 Frankfurt am Main.



# **VEVOR**

**Affordable. Reliable. Home Improvement.**

## **Support à fleurs de mariage**

**MODÈLE:**

<b>LJL-8013</b>	<b>LJL-8014</b>	<b>LJL-8015</b>	<b>LJL-8016</b>	<b>LJL-8017</b>
<b>LJL-8018</b>	<b>LJL-8019</b>	<b>LJL-8020</b>	<b>LJL-8021</b>	<b>LJL-8022</b>
<b>LJL-8023</b>	<b>LJL-8024</b>	<b>LJL-8025</b>	<b>LJL-8026</b>	

Vous trouverez ci-dessous le lien vers la vidéo d'installation du produit. Le produit étant constamment mis à jour et amélioré, la couleur ou la forme du produit présenté dans la vidéo peut différer du produit réel. La couleur et la forme du produit dépendent des produits reçus.



Vidéo d'installation des LJL-8013 et 8014  
<https://www.youtube.com/watch?v=lt9C-cPY7Hs>



Vidéo d'installation des LJL-8015 et 8016  
<https://www.youtube.com/watch?v=smzZ0YGZXLA>



Vidéo d'installation des LJL-8017 et 8018  
<https://www.youtube.com/watch?v=hTy9ZL8Xqz8>



Vidéo d'installation des LJL-8019 et 8020  
<https://www.youtube.com/watch?v=p0sxl3nnq8c>



Vidéo d'installation des LJL-8021 et 8022  
<https://www.youtube.com/watch?v=qW SuvFgEhVg>



Vidéo d'installation des LJL-8023 et 8024  
<https://www.youtube.com/watch?v=3vOdJ8JxRys>



Vidéo d'installation des LJL-8025 et 8026  
<https://www.youtube.com/watch?v=Gv eDI2C20SA>

# VEVOR

Affordable. Reliable. Home Improvement.

## Wedding Flower Rack

### MODÈLE:

LJL-8013 LJL-8014 LJL-8015 LJL-8016 LJL-8017

LJL-8018 LJL-8019 LJL-8020 LJL-8021 LJL-8022

LJL-8023 LJL-8024 LJL-8025 LJL-8026



(le produit n'inclut pas les fleurs et les vases)

Ceci est le mode d'emploi d'origine. Veuillez lire attentivement l'intégralité du manuel avant utilisation. VEVOR se réserve le droit d'interpréter clairement ce manuel d'utilisation. L'apparence du produit dépend du produit que vous avez reçu. Veuillez nous excuser de ne pas vous

informer ultérieurement des mises à jour technologiques ou logicielles de notre produit.

# CONSIGNES DE SÉCURITÉ

## AVERTISSEMENT:

Veillez lire attentivement ce document avant d'utiliser ce produit. Le non-respect de ces instructions peut entraîner des blessures graves.

### Précautions de montage

1. Assembler uniquement en suivant ces instructions. Un assemblage incorrect peut entraîner des dangers.
2. Portez des gants de travail résistants pendant l'assemblage.
3. Gardez la zone de montage propre et bien rangée .
4. Gardez les spectateurs hors de la zone pendant le montage.
5. Ne montez pas lorsque vous êtes fatigué ou sous l'influence de l'alcool, de drogues ou de médicaments.
6. Les capacités de couverture du produit s'appliquent uniquement au produit correctement et complètement assemblé.
7. Assembler sur une surface plane, de niveau, dure et lisse .
8. Pour plus d'informations sur les pièces listées dans les pages suivantes, veuillez consulter le schéma d'assemblage de ce manuel. Déballer et séparer toutes les pièces dans un espace de travail propre.

### Précautions d'emploi

## POUR ÉVITER LES BLESSURES GRAVES ET LA MORT DUE AU BASCULEMENT :

1. NE PAS S'ASSEOIR, SE TENIR DEBOUT OU GRIMPER SUR CET ARTICLE.
2. Ce produit n'est ni un jouet ni un coffre à jouets. Ne laissez pas les enfants jouer avec. Utilisez-le uniquement comme prévu et surveillez les enfants pour qu'ils comprennent les étapes et les règles d'ouverture du casier.
3. Videz, fermez et verrouillez le support avant de le déplacer.
4. Utiliser uniquement sur une surface plane, nivelée, dure et lisse.
5. Le poids des articles sur le dessus du produit ne doit pas dépasser 15 kg (33 lb).

6. Le dessus du produit est lisse et peut être renversé par des mains humaines après avoir placé des objets dessus.

## CONSERVEZ CES INSTRUCTIONS

### Paramètre du produit

Modèle	Taille du produit ( mm )	Qté ( pcs )	Porteur
LJL-8013	220×220×400	10	15 kg
LJL-8014	250×250×600	10	15 kg
LJL-8015	250×250×600	10	15 kg
LJL-8016	280×280×800	10	15 kg
LJL-8017	250×250×600	10	15 kg
LJL-8018	280×280×800	10	15 kg
LJL-8019	220×220×500	10	15 kg
LJL-8020	200×200×800	10	15 kg
LJL-8021	200×200×600 Le couvercle est ouvert vers le haut	10	15 kg
LJL-8022	200×200×800 Le couvercle est ouvert vers le haut	10	15 kg
LJL-8023	290×250×600	10	15 kg
LJL-8024	310×270×800	10	15 kg
LJL-8025	Grand : Ø400×900 moyen : Ø 36 0× 75 0 petit : Ø 33 0× 60 0	3	15 kg

LJL-8026	Grand : Ø400×900 moyen : Ø 36 0× 75 0 petit : Ø 33 0× 60 0	3	15 kg
----------	---	---	-------

**Remarque :** si le produit est instable après l'installation, veuillez resserrer le filetage de la tige de support et la vis installée

## Instructions d'installation

### Cadre à fleurs rectangulaire avec plaque acrylique

Modèle		LJL-8013	LJL-8014
1	Une plaque acrylique	10 pièces	10 pièces
2	Cadre supérieur	10 pièces	10 pièces
3	Cadre inférieur	10 pièces	10 pièces
4	support A	0	40 pièces
5	support B	40 pièces	40 pièces
6	vis M5*20	80 pièces	80 pièces
7	Pilote d'équipage S	1 pièce	1 pièce

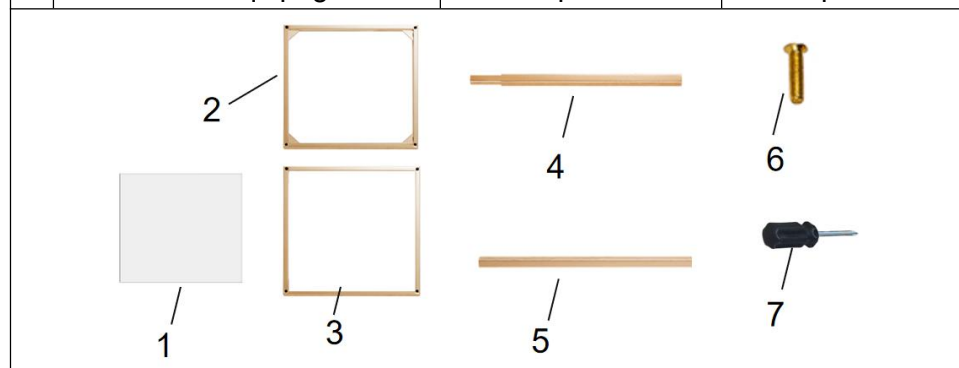

1. La barre de support A et la barre de support B sont connectées. (Le modèle LJL-8013 n'a pas cette étape)



2. Quatre barres de support seront fixées au cadre inférieur par vis à tour de rôle .

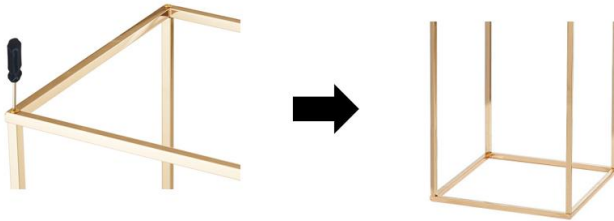

3. Connectez le cadre supérieur à la barre de support avec des vis, en vous référant à l'étape 2 .

4. Retirez le film protecteur de la surface de la plaque acrylique et placez la plaque acrylique sur le dessus du cadre

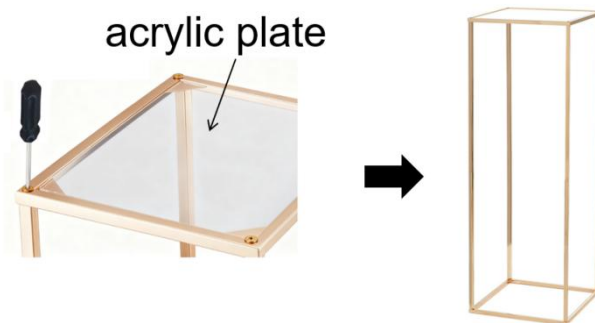

## Support à fleurs à cadre rectangulaire avec couvercle en quincaillerie

Modèle		LJL-8015	LJL-8016
1	Couverture matérielle	10 pièces	
2	Cadre rectangulaire	20 pièces	

3	support A	40 pièces
4	support B	40 pièces
5	vis M5*20	80 pièces
6	Pilote d'équipage S	1 pièce

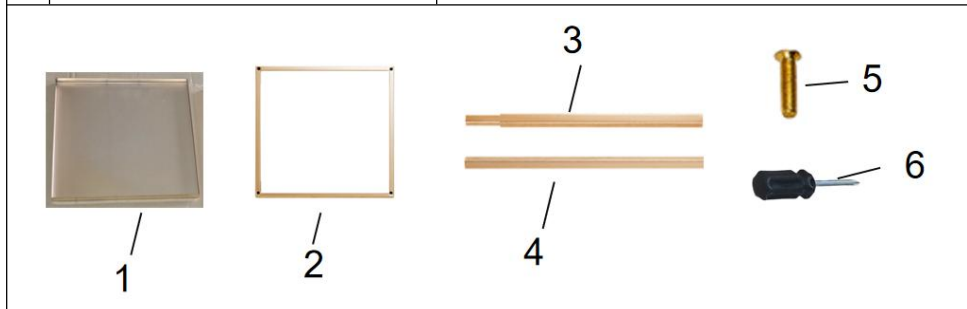

1. La barre de support A et la barre de support B sont connectées.



2. Quatre barres de support seront fixées au cadre rectangulaire par vis à tour de rôle .

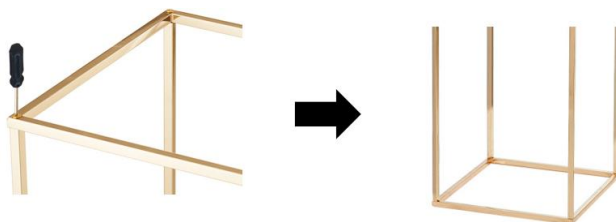

3. En vous référant à l'étape 2, connectez l'autre extrémité de la barre de support à un autre cadre rectangulaire avec une vis, puis recouvrez enfin le cadre supérieur avec un couvercle.

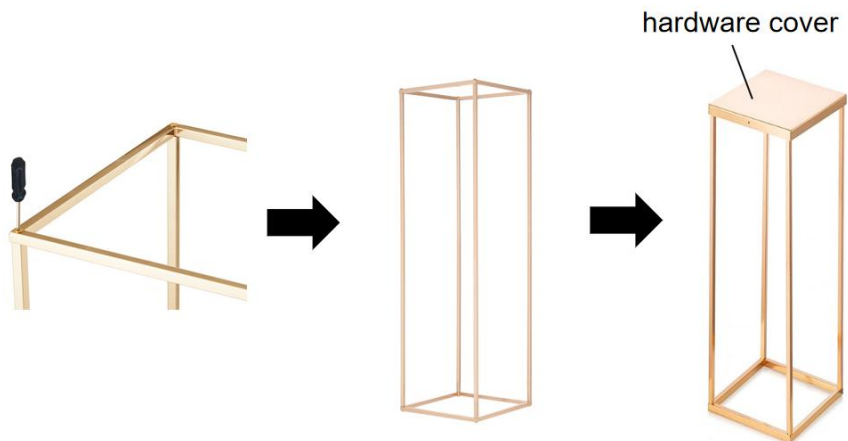

## Support à fleurs à cadre rectangulaire avec couvercle en quincaillerie

Modèle		LJL-8017	LJL-8018
1	Cadre rectangulaire	20 pièces	
2	support A	40 pièces	
3	support B	40 pièces	
4	vis M5*20	80 pièces	
5	Pilote d'équipage S	1 pièce	

  

**Remarque :** ce style n'a pas de support de panneau en haut et doit être acheté séparément

1. La barre de support A et la barre de support B sont connectées.



2. Quatre barres de support seront fixées au cadre rectangulaire par vis à tour de rôle .

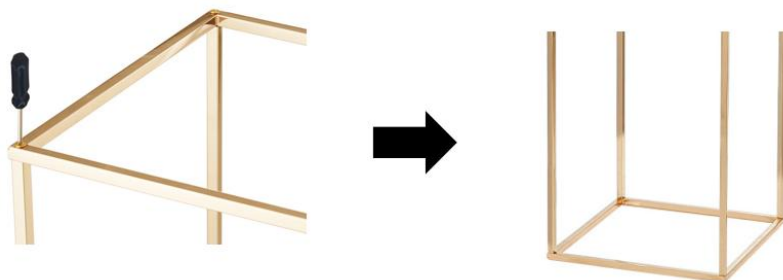

3. En vous référant à l'étape 2, connectez l'autre extrémité de la barre de support à un autre cadre rectangulaire avec une vis .

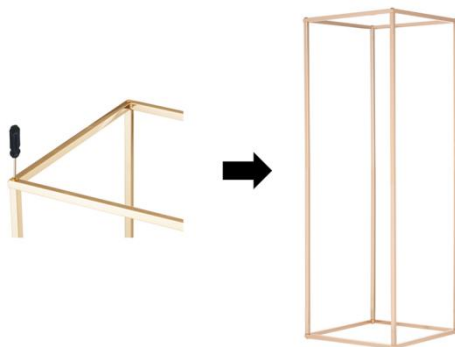

## Un support à fleurs en plaque acrylique sur une barre de support cylindrique

Modèle		LJL-8019	LJL-8020
1	Une plaque acrylique	20 pièces	
2	Barre de support	80 pièces	

3	vis M6*14	80 pièces
4	Tige filetée M6*40	40 pièces
5	Pilote d'équipage S	1 pièce

  

The diagram shows five numbered components: 1. A square acrylic plate. 2. A long threaded rod. 3. A small nut. 4. A washer. 5. A pilot bit with a black handle.

1. Utilisez une vis pour connecter deux barres de support en une seule longue barre de support .

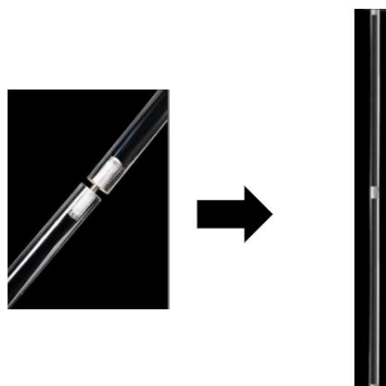

2. Retirez le film protecteur sur la surface de la barre de support et la surface de la plaque acrylique, et fixez les deux plaques acryliques aux deux extrémités de la barre de support avec des vis

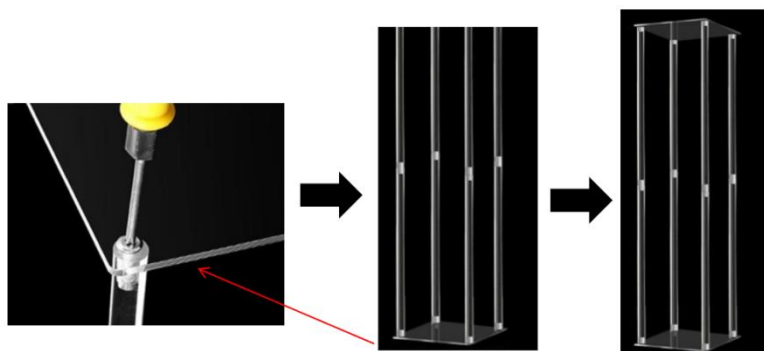

## Un support de protection métallique pour une barre de support cylindrique

Modèle		LJL-8021	LJL-8022
1	Couvercle supérieur	10 pièces	
2	Couvercle inférieur	10 pièces	
3	support A	40 pièces	
4	support B	40 pièces	
5	vis M10*20	40 pièces	

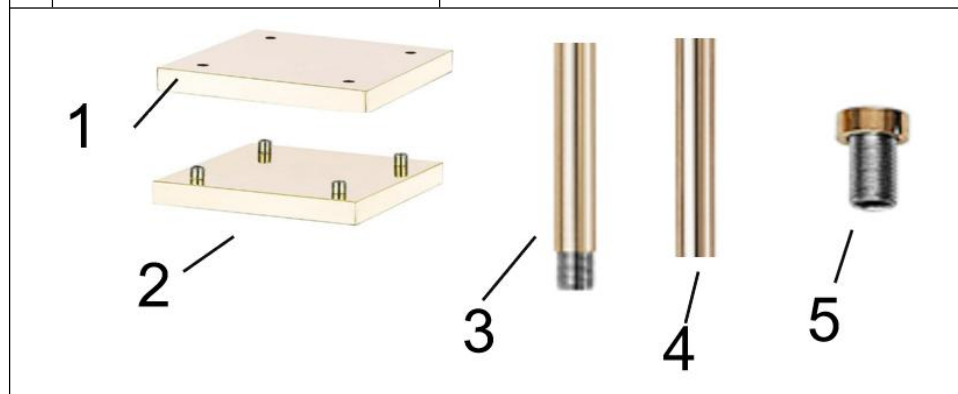

1. La barre de support A et la barre de support B sont reliées par un filetage pour former une longue barre de support.

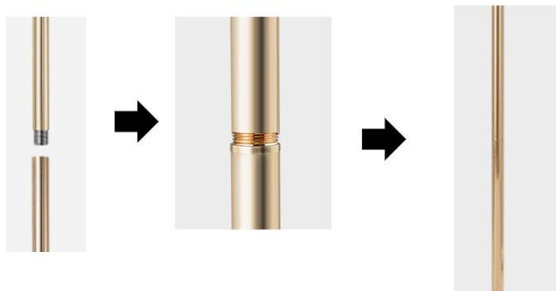

2. Les quatre barres de support longues assemblées sont vissées dans le couvercle inférieur

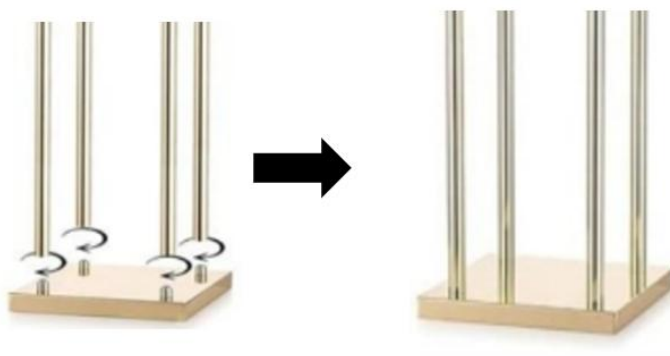

3. Couvrez les quatre barres de support avec le couvercle supérieur et fixez-le avec quatre boulons .

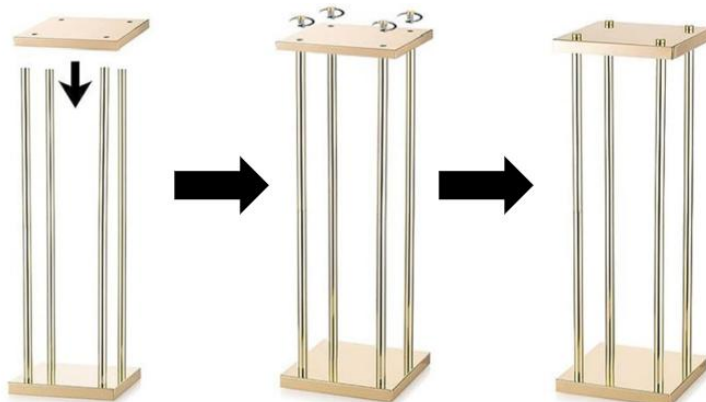

**Remarque :** la hauteur du couvercle supérieur est différente selon le sens d'installation

Modèle	LJL-8021	LJL-802 2
<b>Hauteur du produit A</b>	580 mm (22,8 pouces)	780 mm (30,7 pouces)
<b>Hauteur du produit B</b>	600 mm (23,6 pouces)	800 mm (31,5 pouces)



**A**



**B**

### Support à fleurs de mariage à colonne hexagonale

Modèle		LJL-8023	LJL-8024
1	Cadre supérieur	10 pièces	
2	Cadre inférieur	10 pièces	
3	Une plaque acrylique	10 pièces	
4	support A	60 pièces	
5	support B	60 pièces	
6	vis M4*20	60 pièces	

7	Pilote d'équipage S	1 pièce

1. La barre de support A et la barre de support B sont reliées par un filetage pour former une longue barre de support.

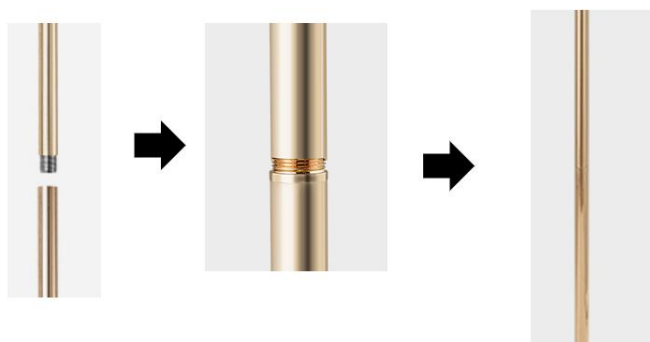

2. Les quatre barres de support longues assemblées sont vissées dans le cadre supérieur. (Il y a trois plates-formes de support semi-circulaires à l'intérieur du boîtier supérieur)

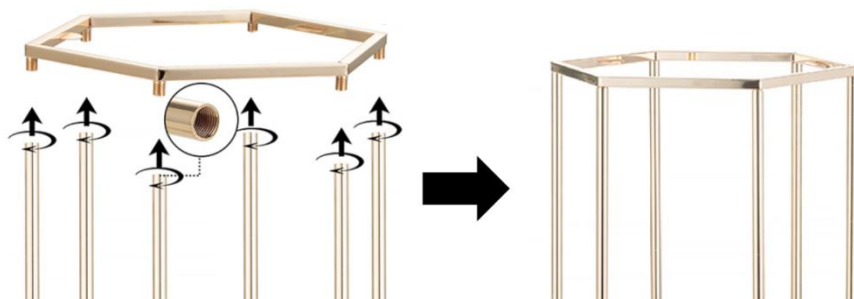

3. Six vis sont insérées dans le cadre inférieur et fixées à la barre du support . La plaque acrylique est ensuite placée dans le cadre supérieur pour finaliser l'installation.

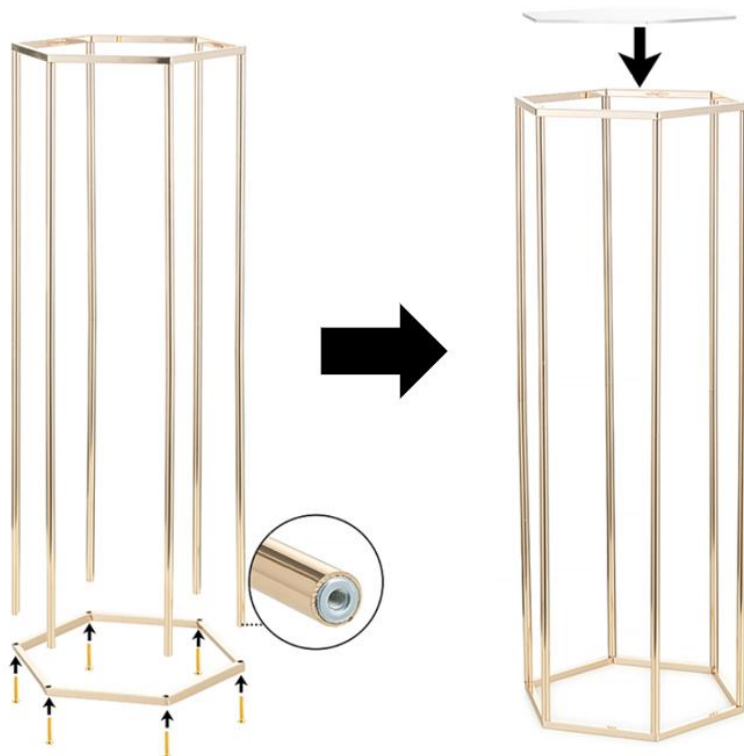

### Support à fleurs de mariage cylindrique

Modèle		LJL-8025	LJL-8026
1	Corps du canon	Grand : 1 pièce moyen : 1 pièce petit : 1 pièce	
2	Couverture supérieure	Grand : 1 pièce	

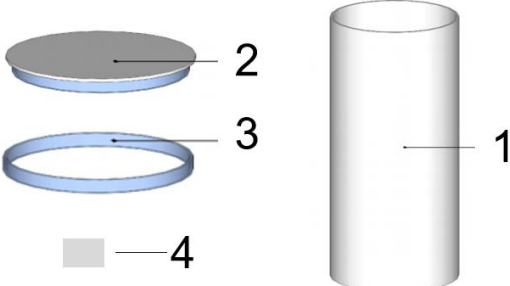
		moyen : 1 pièce petit : 1 pièce
3	Anneau de barillet	Grand : 1 pièce moyen : 1 pièce petit : 1 pièce
4	Plaque de montage	1 pièce
 <p>LJL-8025 est transparent et LJL-8026 est blanc</p>		

**Remarque :** il est recommandé que deux personnes l'installent.

1. Déchirez d'abord le film protecteur du corps du canon, insérez une extrémité du couvercle supérieur dans le corps du canon, puis insérez la plaque d'installation en diagonale dans l'espace entre le couvercle supérieur et le corps du canon. Appuyez le long du bord extérieur du couvercle supérieur vers le bas et guidez-le dans le corps du canon à travers la plaque d'installation. (Ce processus nécessite une installation dans une direction circonférentielle)

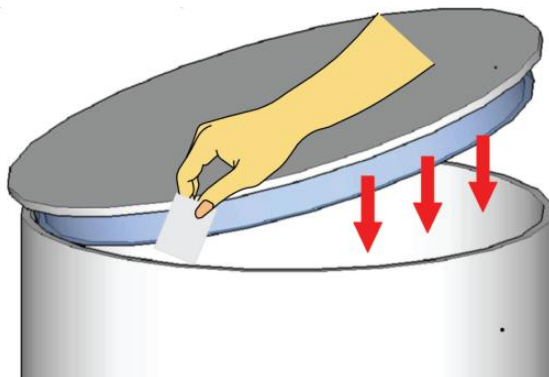

Tournez le corps du couvercle supérieur installé dans la direction opposée et le couvercle supérieur est en bas. Insérez une extrémité de la bague du canon dans le corps du canon, puis insérez la plaque d'installation en diagonale dans l'espace entre la bague et le corps du canon. Appuyez le long du bord extérieur de la bague vers le bas et guidez-la dans le canon à travers la plaque d'installation. (Ce processus nécessite une installation dans une direction circonférentielle)

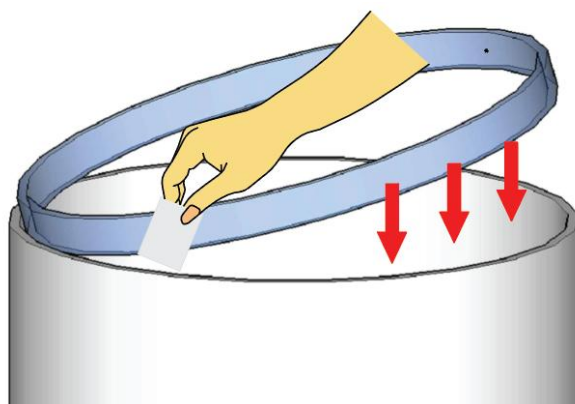

3. En vous référant aux étapes 1 et 2, installez les supports à fleurs cylindriques grand, moyen et petit .

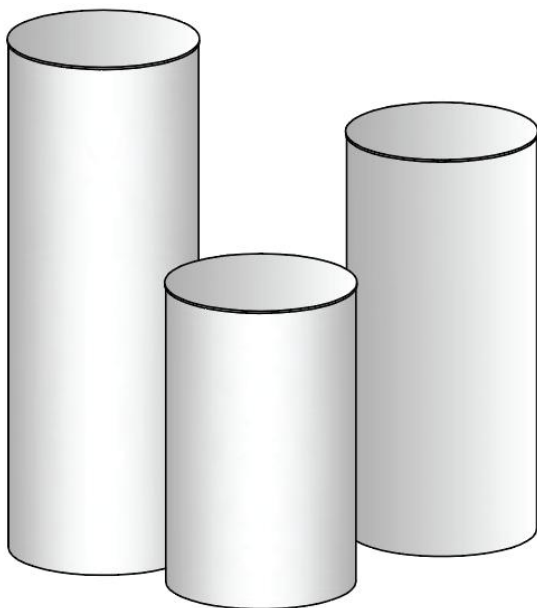

**Fabricant** : Shanghaimuxinmuyeyouxiangongsi

**Adresse** : Shuangchenglu 803nong11hao1602A-1609shi, baoshanqu, Shanghai 200 000 CN.

**Importé en Australie** : SIHAO PTY LTD. 1 ROKEVA STREET, ASTWOOD NSW 2122 Australie

**Importé aux États-Unis** : Sanven Technology Ltd. Suite 250, 9166 Anaheim

Lieu, Rancho Cucamonga, CA 91730

<b>UK</b>	<b>REP</b>
-----------	------------

YH CONSULTING LIMITED. C/O YH Consulting Limited Office 147, Centurion House, London Road, Staines-upon-Thames, Surrey, TW18 4AX

<b>EC</b>	<b>REP</b>
-----------	------------

E-CrossStu GmbH  
Mainzer Landstr.69,  
60329 Frankfurt am Main.





# **VEVOR**

**Affordable. Reliable. Home Improvement.**

## **Blumenständer für Hochzeiten**

**MODELL:**

<b>LJL-8013</b>	<b>LJL-8014</b>	<b>LJL-8015</b>	<b>LJL-8016</b>	<b>LJL-8017</b>
<b>LJL-8018</b>	<b>LJL-8019</b>	<b>LJL-8020</b>	<b>LJL-8021</b>	<b>LJL-8022</b>
<b>LJL-8023</b>	<b>LJL-8024</b>	<b>LJL-8025</b>	<b>LJL-8026</b>	

Unten finden Sie den Link zum Produktinstallationsvideo. Da das Produkt ständig aktualisiert und überarbeitet wird, können Farbe und Form des im Video gezeigten Produkts vom tatsächlichen Produkt abweichen. Farbe und Form des Produkts hängen von der tatsächlich gelieferten Ware ab.



LJI-8013&8014 Installationsvideo  
<https://www.youtube.com/watch?v=lt9C-cPY7Hs>



LJI-8015&8016 Installationsvideo  
<https://www.youtube.com/watch?v=smzZ0YGZXLA>



LJI-8017&8018 Installationsvideo  
<https://www.youtube.com/watch?v=hTy9ZL8XqZ8>



LJI-8019&8020 Installationsvideo  
<https://www.youtube.com/watch?v=p0sxl3nnq8c>



LJI-8021&8022 Installationsvideo  
<https://www.youtube.com/watch?v=qW SuvFgEhVg>



LJI-8023&8024 Installationsvideo  
<https://www.youtube.com/watch?v=3vOdJ8JxRys>



LJI-8025&8026 Installationsvideo  
<https://www.youtube.com/watch?v=Gv eDI2C20SA>

### MODELL:

LJL-8013 LJL-8014 LJL-8015 LJL-8016 LJL-8017

LJL-8018 LJL-8019 LJL-8020 LJL-8021 LJL-8022

LJL-8023 LJL-8024 LJL-8025 LJL-8026



(Produkt enthält keine Blumen und Vasen)

Dies ist die Originalanleitung. Bitte lesen Sie alle Anweisungen sorgfältig durch, bevor Sie das Gerät in Betrieb nehmen. VEVOR behält sich eine klare Auslegung unserer Bedienungsanleitung vor. Das Aussehen des Produkts hängt vom gelieferten Produkt ab. Bitte haben Sie Verständnis dafür, dass wir Sie nicht erneut über Technologie- oder Software-Updates informieren.

# **SICHERHEITSHINWEISE**

## **WARNUNG:**

Lesen Sie dieses Material, bevor Sie dieses Produkt verwenden.

Andernfalls kann es zu schweren Verletzungen kommen.

Vorsichtsmaßnahmen bei der Montage

1. Montieren Sie das Gerät nur gemäß dieser Anleitung. Eine unsachgemäße Montage kann zu Gefahren führen.
2. Tragen Sie während der Montage Arbeitshandschuhe.
3. Halten Sie den Montagebereich sauber und ordentlich .
4. Halten Sie während der Montage unbeteiligte Personen vom Bereich fern.
5. Nicht zusammenbauen, wenn Sie müde sind oder unter dem Einfluss von Alkohol, Drogen oder Medikamenten stehen.
6. Die Produktabdeckung gilt nur für ordnungsgemäß und vollständig montierte Produkte.
7. Auf einer flachen, ebenen, harten und glatten Oberfläche zusammenbauen .
8. Weitere Informationen zu den auf den folgenden Seiten aufgeführten Teilen finden Sie im Montagediagramm dieses Handbuchs. Packen Sie alle Teile an einem sauberen Arbeitsbereich aus und trennen Sie sie. Vorsichtsmaßnahmen treffen

## **UM SCHWERE VERLETZUNGEN UND TOD DURCH UMKIPPEN ZU VERMEIDEN:**

1. Setzen, stellen oder klettern Sie nicht auf diesen Artikel .
2. Dieses Produkt ist weder ein Spielzeug noch eine Spielzeugtruhe. Erlauben Sie Kindern nicht, mit diesem Artikel zu spielen. Verwenden Sie das Produkt nur bestimmungsgemäß und beaufsichtigen Sie die Kinder, damit sie die Schritte und Regeln zum Öffnen des Regals verstehen .
3. Leeren, schließen und verriegeln Sie das Rack vor dem Transport.
4. Nur auf einer flachen, ebenen, harten und glatten Oberfläche verwenden.

5. Das Gewicht der Gegenstände auf der Oberseite des Produkts beträgt nicht mehr als 15 kg (33 lbs).

6. Die Oberseite des Produkts ist glatt und kann durch menschliches Zutun umgestoßen werden, wenn Gegenstände darauf abgelegt werden.

## **BEWAHREN SIE DIESE ANWEISUNGEN AUF**

### **Produktparameter**

Modell	Produktgröße ( mm )	MENGE ( Stück )	Tragfähig
LJL-8013	220×220×400	10	15 kg
LJL-8014	250×250×600	10	15 kg
LJL-8015	250×250×600	10	15 kg
LJL-8016	280×280×800	10	15 kg
LJL-8017	250×250×600	10	15 kg
LJL-8018	280×280×800	10	15 kg
LJL-8019	220×220×500	10	15 kg
LJL-8020	200×200×800	10	15 kg
LJL-8021	200×200×600 Der Deckel ist nach oben geöffnet	10	15 kg
LJL-8022	200×200×800 Der Deckel ist nach oben geöffnet	10	15 kg
LJL-8023	290×250×600	10	15 kg
LJL-8024	310×270×800	10	15 kg
LJL-8025	Groß: Ø400×900 mittel: Ø 36 0× 75 0 klein : Ø 33 0× 60 0	3	15 kg

LJL-8026	Groß: Ø400×900 mittel: Ø 36 0× 75 0 klein : Ø 33 0× 60 0	3	15 kg
----------	--	---	-------

**Hinweis:** Sollte das Produkt nach der Montage wackeln, ziehen Sie bitte das Gewinde der Haltestange und die eingebaute Schraube nach.

## Installationsanweisungen

### Rechteckiger Blumenrahmen mit Acrylplatte

	Modell	LJL-8013	LJL-8014
1	Eine Acrylplatte	10 Stück	10 Stück
2	Oberer Rahmen	10 Stück	10 Stück
3	Unterer Rahmen	10 Stück	10 Stück
4	Standleiste A	0	40 Stück
5	Standstange B	40 Stück	40 Stück
6	M5*20 Schraube	80 Stück	80 Stück
7	S Crew-Fahrer	1 Stück	1 Stück

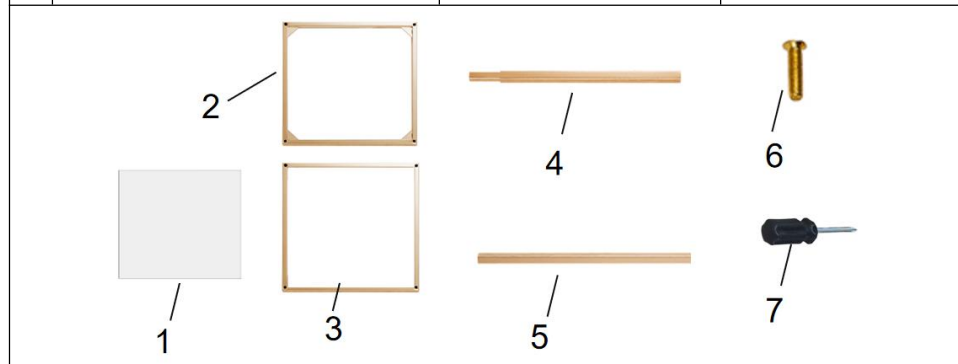

1. Standstange A und Standstange B sind verbunden. (Modell LJL-8013 hat diesen Schritt nicht)



2. Vier Standstangen werden nacheinander mit Schrauben am unteren Rahmen befestigt .

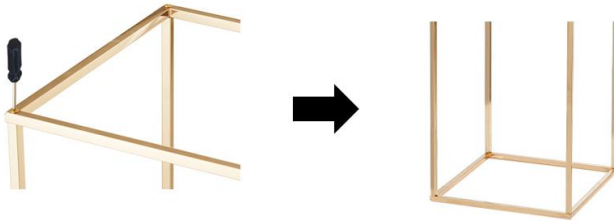

3. Befestigen Sie den oberen Rahmen mit Schrauben an der Standstange , siehe Schritt 2 .

4. Entfernen Sie die Schutzfolie von der Oberfläche der Acrylplatte und legen Sie die Acrylplatte auf den Rahmen

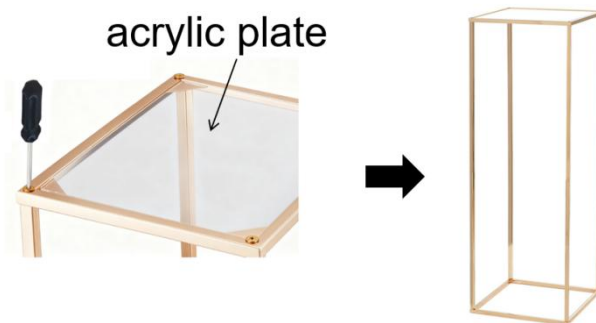

## Blumenständer mit rechteckigem Rahmen und Hardware-Abdeckung

Modell		LJL-8015	LJL-8016
1	Hardware -Abdeckung	10 Stück	
2	Rechteckiger Rahmen	20 Stück	

3	Standleiste A	40 Stück
4	Standstange B	40 Stück
5	M5*20 Schraube	80 Stück
6	S Crew-Fahrer	1 Stück

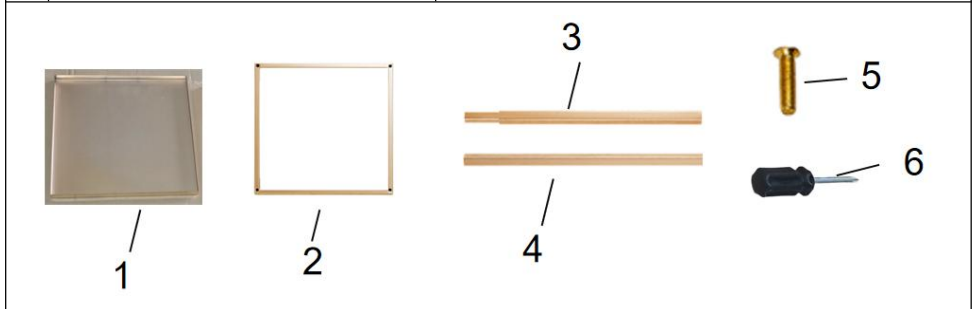

1. Stativstange A und Stativstange B sind verbunden.



2. Vier Standstangen werden nacheinander mit Schrauben am rechteckigen Rahmen befestigt .

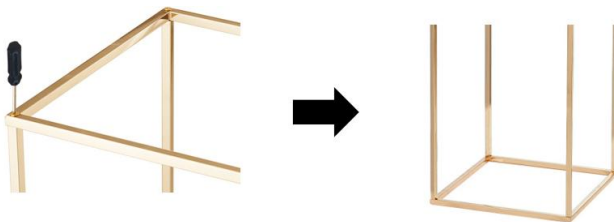

3. Befestigen Sie gemäß Schritt 2 das andere Ende der Standstange mit einer Schraube an einem anderen rechteckigen Rahmen und decken Sie den oberen Rahmen schließlich mit einer Abdeckung ab.

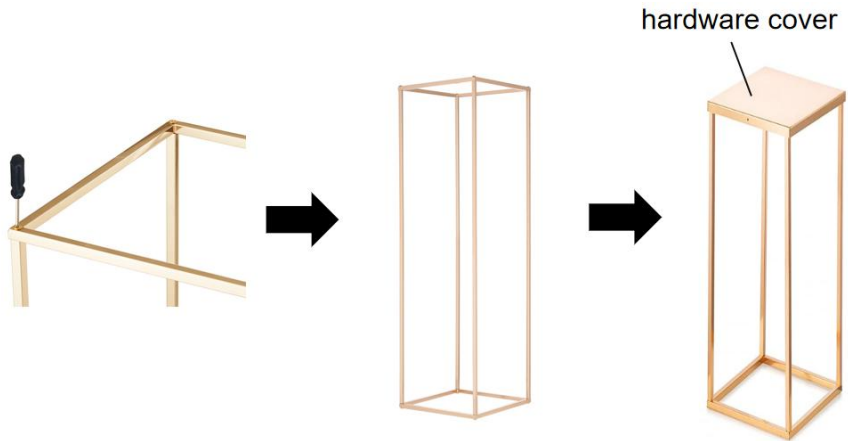

## Blumenständer mit rechteckigem Rahmen und Hardware-Abdeckung

Modell		LJL-8017	LJL-8018
1	Rechteckiger Rahmen	20 Stück	
2	Standleiste A	40 Stück	
3	Standstange B	40 Stück	
4	M5*20 Schraube	80 Stück	
5	S Crew-Fahrer	1 Stück	

  

**Hinweis:** Dieser Stil hat oben keine Plattenhalterung und muss separat erworben werden

1. Stativstange A und Stativstange B sind verbunden.

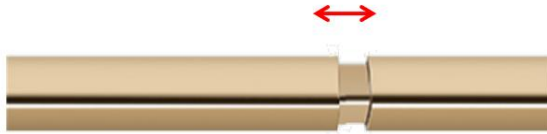

2. Vier Standstangen werden nacheinander mit Schrauben am rechteckigen Rahmen befestigt .

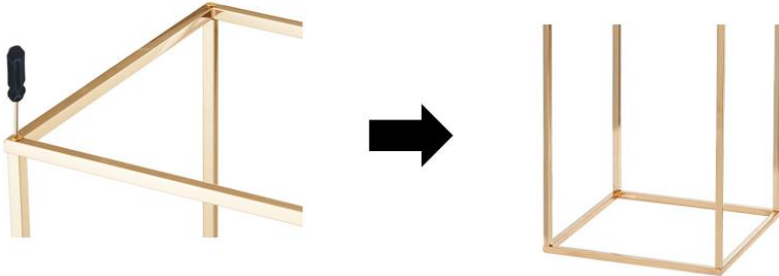

3. Verbinden Sie das andere Ende der Standstange gemäß Schritt 2 mit einer Schraube mit einem anderen rechteckigen Rahmen .

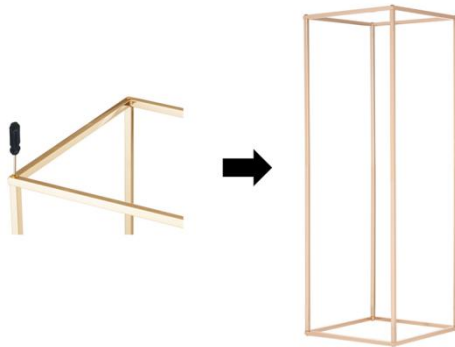

## Ein Blumenständer aus Acrylplatte auf einer zylindrischen Standstange

	Modell	LJL-8019	LJL-8020
1	Eine Acrylplatte	20 Stück	
2	S stand bar	80 Stück	

3	M6*14 Schraube	80 Stück
4	M6*40 Gewindestange	40 Stück
5	S Crew-Fahrer	1 Stück

1. Verbinden Sie zwei Standstangen mit einer Schraube zu einer langen Standstange.

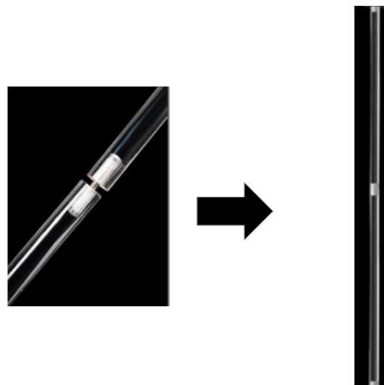

2. Entfernen Sie die Schutzfolie auf der Oberfläche der Standstange und der Oberfläche der Acrylplatte und befestigen Sie die beiden Acrylplatten an beiden Enden der Standstange mit Schrauben

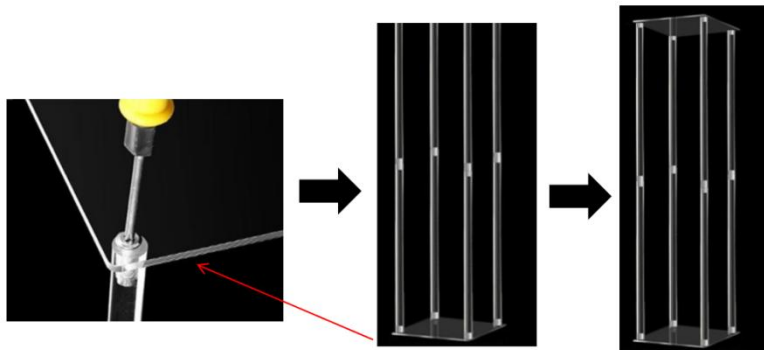

## Ein Metall-Abdeckungsgerüst für eine zylindrische Standstange

Modell		LJL-8021	LJL-8022
1	Obere Abdeckung	10 Stück	
2	Untere Abdeckung	10 Stück	
3	Standleiste A	40 Stück	
4	Standstange B	40 Stück	
5	M10*20 Schraube	40 Stück	

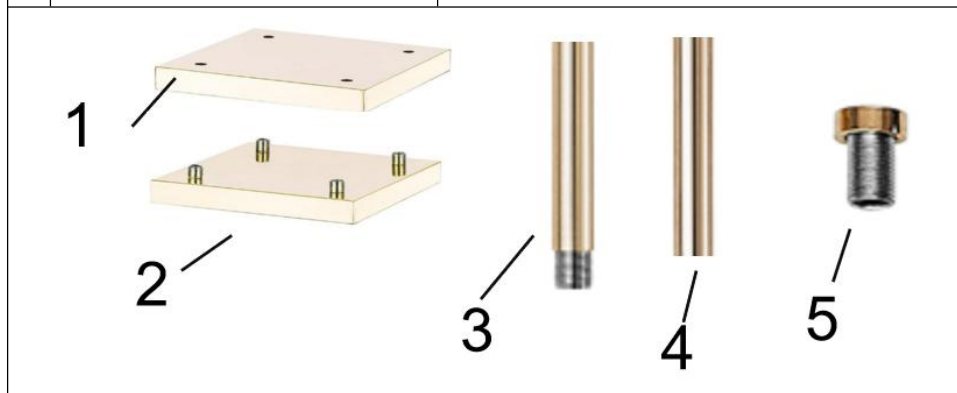

1. Die Standstange A und die Standstange B sind durch Gewinde verbunden, um eine lange Standstange zu bilden.

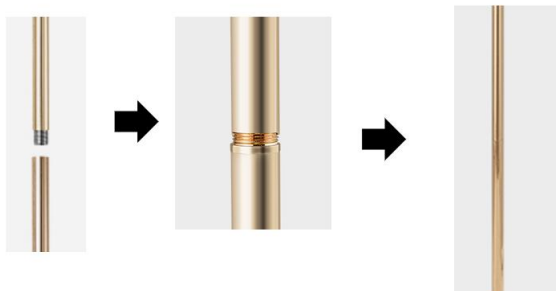

2. Die vier montierten langen Standstangen werden in die untere Abdeckung eingeschraubt

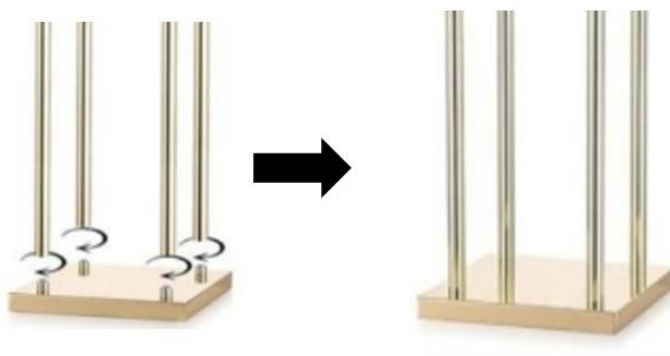

3. Decken Sie die vier Standstangen mit der oberen Abdeckung ab und befestigen Sie sie mit vier Schrauben .

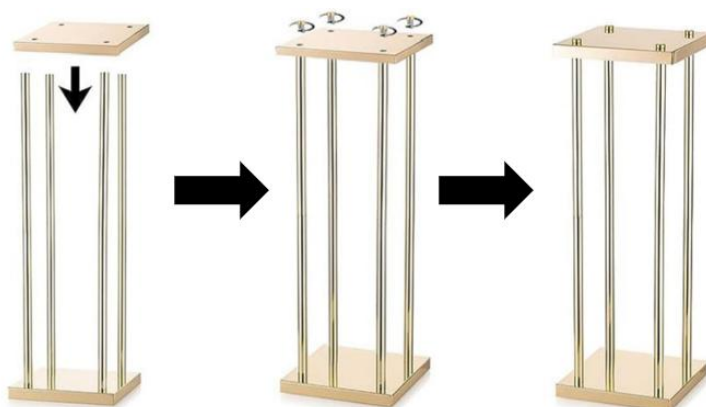

**Hinweis:** Die Höhe der oberen Abdeckung ist je nach Einbaurichtung unterschiedlich

Modell	LJL-8021	LJL-802 2
<b>Produkt Höhe A</b>	580 mm (22,8 Zoll)	780 mm (30,7 Zoll)
<b>Produkt Höhe B</b>	600 mm (23,6 Zoll)	800 mm (31,5 Zoll)

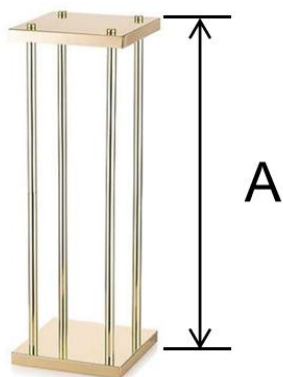

### Blumenständer für Hochzeiten mit sechseckiger Säule

Modell		LJL-8023	LJL-8024
1	Oberer Rahmen	10 Stück	
2	Unterer Rahmen	10 Stück	
3	Eine Acrylplatte	10 Stück	
4	Standleiste A	60 Stück	
5	Standstange B	60 Stück	
6	M4*20 Schraube	60 Stück	
7	S Crew-Fahrer	1 Stück	

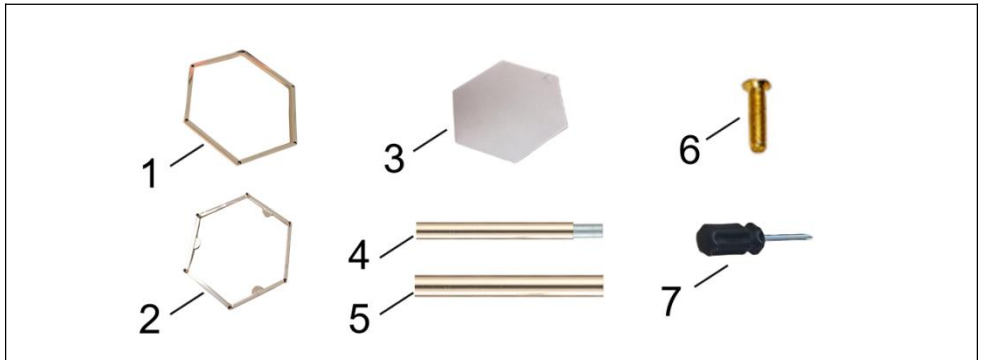

1. Die Standstange A und die Standstange B sind durch Gewinde verbunden, um eine lange Standstange zu bilden.

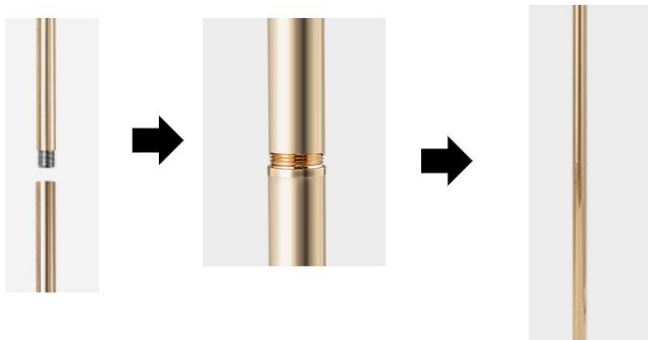

2. Die vier montierten langen Standstangen werden in den oberen Rahmen eingeschraubt . (Im oberen Kasten befinden sich drei halbrunde Stützplattformen.)

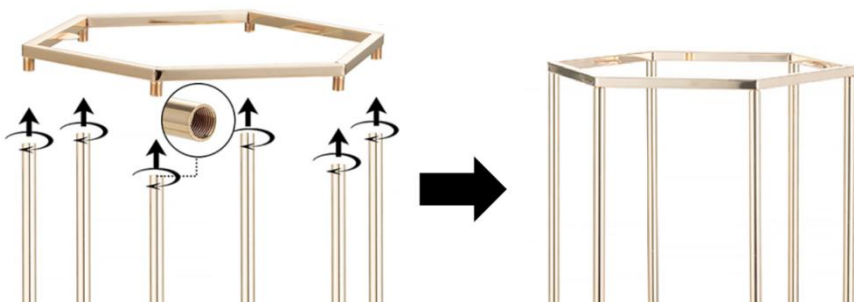

3. Sechs Schrauben werden durch den unteren Rahmen geführt und in der Standstange befestigt . Die Acrylplatte wird in den oberen Rahmen eingesetzt, um die Installation abzuschließen.

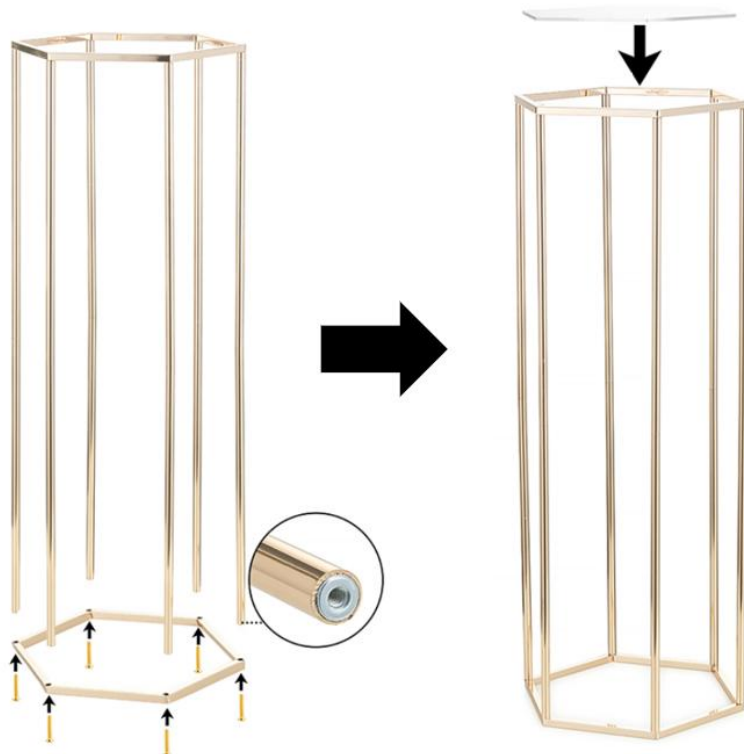

### Zylinderförmiges Blumenregal für Hochzeiten

Modell		LJL-8025	LJL-8026
1	Laufkörper	Groß: 1 Stück mittel: 1 Stück klein : 1 Stück	
2	Obere Abdeckung	Groß: 1 Stück mittel: 1 Stück klein : 1 Stück	

3	Laufring	Groß: 1 Stück mittel: 1 Stück klein : 1 Stück
4	Montageplatte	1 Stück
<p>LJL-8025 ist transparent und LJL-8026 ist weiß</p>		

**Hinweis:** Es wird empfohlen, dass die Installation von zwei Personen durchgeführt wird.

1. Reißen Sie zuerst die Schutzfolie auf der Oberfläche des Fasskörpers ab, stecken Sie ein Ende der oberen Abdeckung in den Fasskörper und stecken Sie dann die Installationsplatte diagonal in den Spalt zwischen der oberen Abdeckung und dem Fasskörper. Üben Sie Druck entlang der Außenkante der oberen Abdeckung nach unten aus und führen Sie die obere Abdeckung durch die Installationsplatte in den Fasskörper. (Dieser Vorgang erfordert eine Installation in Umfangsrichtung)

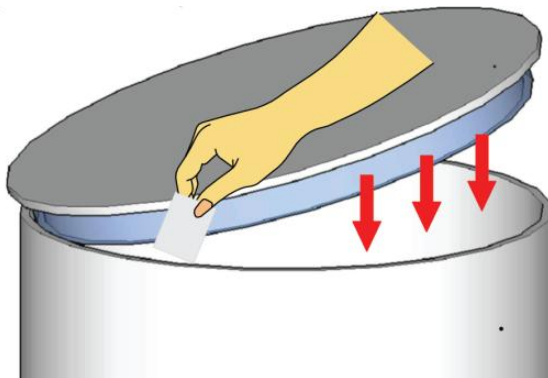

Drehen Sie den installierten oberen Abdeckungszyylinderkörper in die entgegengesetzte Richtung, und die obere Abdeckung befindet sich unten. Führen Sie ein Ende des Laufrings in den Laufkörper ein und stecken Sie dann die Installationsplatte diagonal in den Spalt zwischen Laufring und Laufkörper. Üben Sie Druck entlang der Außenkante des Laufrings nach unten aus und führen Sie den Laufring durch die Installationsplatte in den Lauf. (Dieser Vorgang erfordert eine Installation in Umfangsrichtung)

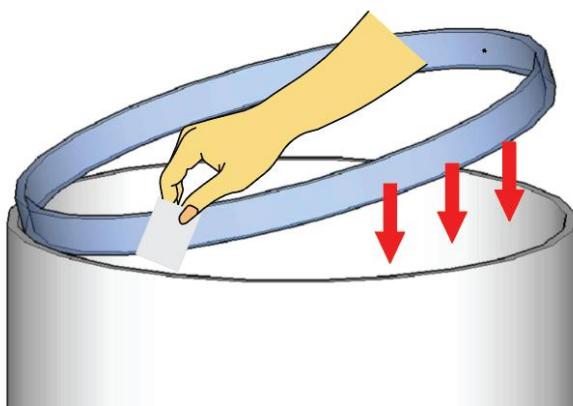

3. Installieren Sie gemäß den Schritten 1 und 2 die großen, mittleren und kleinen zylindrischen Blumenregale .

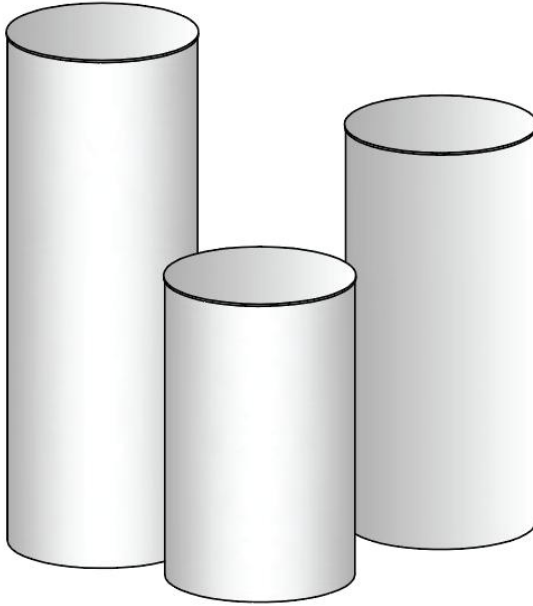

**Hersteller:** Shanghai muxinmuyeyouxiangongsi

**Adresse:** Shuangchenglu 803nong11hao1602A-1609shi, baoshanqu, Shanghai 200000 CN.

**Importiert nach AUS:** SIHAO PTY LTD. 1 ROKEVA STREET EASTWOOD NSW 2122 Australien

**Importiert in die USA:** Sanven Technology Ltd. Suite 250, 9166 Anaheim Place, Rancho Cucamonga, CA 91730

<b>UK</b>	<b>REP</b>
-----------	------------

YH CONSULTING LIMITED. C/O YH Consulting Limited Office 147, Centurion House, London Road, Staines-upon-Thames, Surrey, TW18 4AX

<b>EC</b>	<b>REP</b>
-----------	------------

E-CrossStu GmbH  
Mainzer Landstr.69,  
60329 Frankfurt am Main.



# **VEVOR**

**Affordable. Reliable. Home Improvement.**

## **Portafiori da matrimonio**

**MODELLO:**

<b>LJL-8013</b>	<b>LJL-8014</b>	<b>LJL-8015</b>	<b>LJL-8016</b>	<b>LJL-8017</b>
<b>LJL-8018</b>	<b>LJL-8019</b>	<b>LJL-8020</b>	<b>LJL-8021</b>	<b>LJL-8022</b>
<b>LJL-8023</b>	<b>LJL-8024</b>	<b>LJL-8025</b>	<b>LJL-8026</b>	

Di seguito è riportato il link al video di installazione del prodotto. Poiché il prodotto è soggetto a continui aggiornamenti e modifiche, il colore o la forma del prodotto mostrato nel video potrebbero differire dal prodotto reale. Il colore e la forma del prodotto saranno soggetti a variazioni rispetto alla merce effettivamente ricevuta.



Video di installazione LJJL-8013 e 8014  
Italiano:  
<https://www.youtube.com/watch?v=lt9C-cPY7Hs>



Video di installazione LJJL-8015 e  
8016  
Italiano:  
<https://www.youtube.com/watch?v=smzZ0YGZXLA>



Video di installazione LJJL-8017 e 8018  
Italiano:  
<https://www.youtube.com/watch?v=hTy9ZL8XqZ8>



Video di installazione LJJL-8019 e  
8020  
Italiano:  
<https://www.youtube.com/watch?v=p0sxI3nnq8c>



Video di installazione LJJL-8021 e 8022  
<https://www.youtube.com/watch?v=qW SuvFgEhVg>



Video di installazione LJJL-8023 e  
8024  
Italiano:  
<https://www.youtube.com/watch?v=3vOdJ8JxRys>



Video di installazione LJL-8025 e 8026  
<https://www.youtube.com/watch?v=GveDI2C20SA>

# VEVOR

Affordable. Reliable. Home Improvement.

## Wedding Flower Rack

### MODELLO:

LJL-8013 LJL-8014 LJL-8015 LJL-8016 LJL-8017

LJL-8018 LJL-8019 LJL-8020 LJL-8021 LJL-8022

LJL-8023 LJL-8024 LJL-8025 LJL-8026



(il prodotto non include fiori e vasi)

Queste sono le istruzioni originali, si prega di leggere attentamente tutte le istruzioni del manuale prima dell'uso. VEVOR si riserva la piena

interpretazione del proprio manuale utente. L'aspetto del prodotto dipenderà dal prodotto ricevuto. Vi preghiamo di scusarci se non vi informeremo più in caso di aggiornamenti tecnologici o software sul nostro prodotto.

# **ISTRUZIONI DI SICUREZZA**

## **AVVERTIMENTO:**

Leggere attentamente questo materiale prima di utilizzare il prodotto. La mancata osservanza di questa indicazione può causare gravi lesioni.

Precauzioni di montaggio

1. Eseguire il montaggio solo seguendo queste istruzioni. Un montaggio improprio può comportare pericoli.
2. Indossare guanti da lavoro durante il montaggio.
3. Mantenere pulita e in buone condizioni l'area di assemblaggio .
4. Tenere gli astanti fuori dall'area durante l'assemblaggio.
5. Non montare quando si è stanchi o sotto l'effetto di alcol, droghe o medicinali.
6. Le capacità di copertura del prodotto si applicano solo al prodotto correttamente e completamente assemblato.  
superficie piana, livellata, dura e liscia .
8. Per ulteriori informazioni sui componenti elencati nelle pagine seguenti, fare riferimento allo schema di montaggio di questo manuale. Disimballare e separare tutti i componenti in un'area di lavoro pulita.

Precauzioni d'uso

## **PER PREVENIRE LESIONI GRAVI E MORTALI DOVUTE AL RIBALTAMENTO:**

1. NON SEDERSI, STARE IN PIEDI O ARRAMPICARSI SU QUESTO ARTICOLO.
2. Questo prodotto non è un giocattolo né un baule portagiochi. Non permettere ai bambini di giocare con questo articolo. Utilizzare solo come previsto e sotto la supervisione dei bambini per comprendere le regole di utilizzo e apertura del portagiochi.
3. Svuotare, chiudere e bloccare il rack prima di spostarlo.
4. Utilizzare solo su una superficie piana, livellata, dura e liscia.
5. Il peso degli oggetti sulla parte superiore del prodotto non supera i 15 kg (33 libbre).

6. La parte superiore del prodotto è liscia e potrebbe essere rovesciata dalle mani dell'uomo dopo avervi appoggiato degli oggetti.

## **CONSERVARE QUESTE ISTRUZIONI**

### **Parametro del prodotto**

Modello	Dimensioni del prodotto ( mm )	QTY ( pz )	Portante
LJL-8013	220×220×400	10	15 kg
LJL-8014	250×250×600	10	15 kg
LJL-8015	250×250×600	10	15 kg
LJL-8016	280×280×800	10	15 kg
LJL-8017	250×250×600	10	15 kg
LJL-8018	280×280×800	10	15 kg
LJL-8019	220×220×500	10	15 kg
LJL-8020	200×200×800	10	15 kg
LJL-8021	200×200×600 Il coperchio è aperto verso l'alto	10	15 kg
LJL-8022	200×200×800 Il coperchio è aperto verso l'alto	10	15 kg
LJL-8023	290×250×600	10	15 kg
LJL-8024	310×270×800	10	15 kg
LJL-8025	Grande: Ø400×900 medio: Ø 36 0× 75 0 piccolo : Ø 33 0× 60 0	3	15 kg

LJL-8026	Grande: Ø400×900 medio: Ø 36 0× 75 0 piccolo : Ø 33 0× 60 0	3	15 kg
----------	--	---	-------

**Nota:** se il prodotto risulta traballante dopo l'installazione, serrare nuovamente la filettatura dell'asta di supporto e la vite installata

## Istruzioni per l'installazione

### Cornice rettangolare per fiori con piastra in acrilico

Modello		LJL-8013	LJL-8014
1	Una piastra in acrilico	10 pezzi	10 pezzi
2	Telaio superiore	10 pezzi	10 pezzi
3	Telaio inferiore	10 pezzi	10 pezzi
4	di supporto A	0	40 pezzi
5	di supporto B	40 pezzi	40 pezzi
6	Vite M5*20	80 pezzi	80 pezzi
7	S equipaggio-autista	1 pz	1 pz

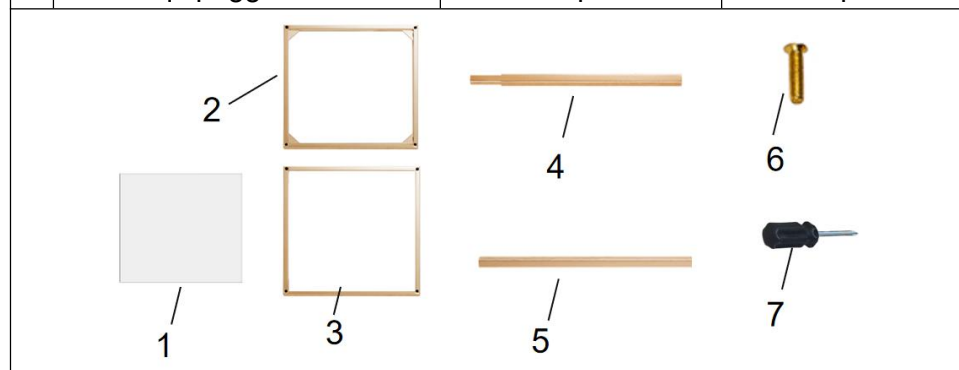

1. La barra di supporto A e la barra di supporto B sono collegate. (Il modello LJL-8013 non ha questo passaggio)



2. Quattro barre di supporto saranno fissate al telaio inferiore tramite viti a turno .

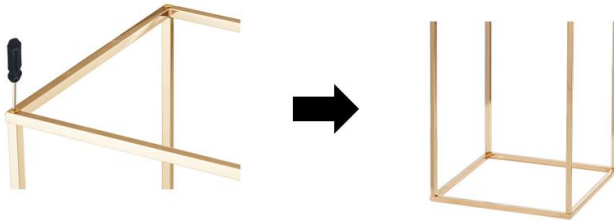

3. Collegare il telaio superiore alla barra di supporto con le viti, facendo riferimento al passaggio 2 .

4. Rimuovere la pellicola protettiva dalla superficie della lastra acrilica e posizionare la lastra acrilica sopra la cornice

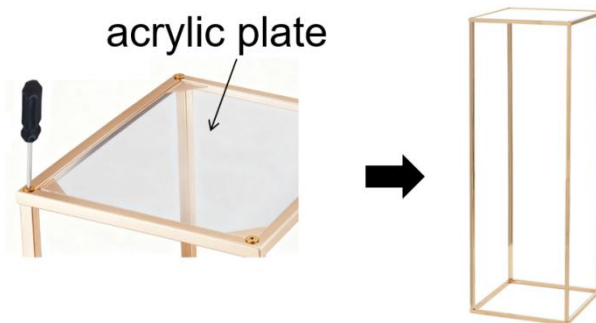

## Fioriera con struttura rettangolare e copertura per ferramenta

Modello		LJL-8015	LJL-8016
1	Copertura hardware	10 pezzi	
2	Cornice rettangolare	20 pezzi	
3	di supporto A	40 pezzi	

4	di supporto B	40 pezzi
5	Vite M5*20	80 pezzi
6	S equipaggio-autista	1 pz

1. La barra di supporto A e la barra di supporto B sono collegate.



2. Quattro barre di supporto saranno fissate al telaio rettangolare tramite viti a turno .

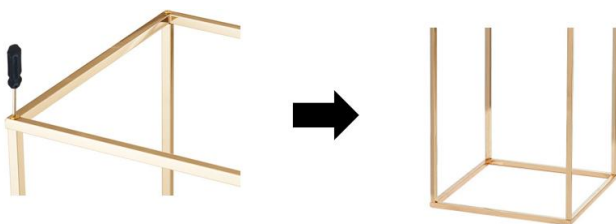

3. Facendo riferimento al passaggio 2, collegare l'altra estremità della barra di supporto a un altro telaio rettangolare con una vite e infine coprire il telaio superiore con una copertura.

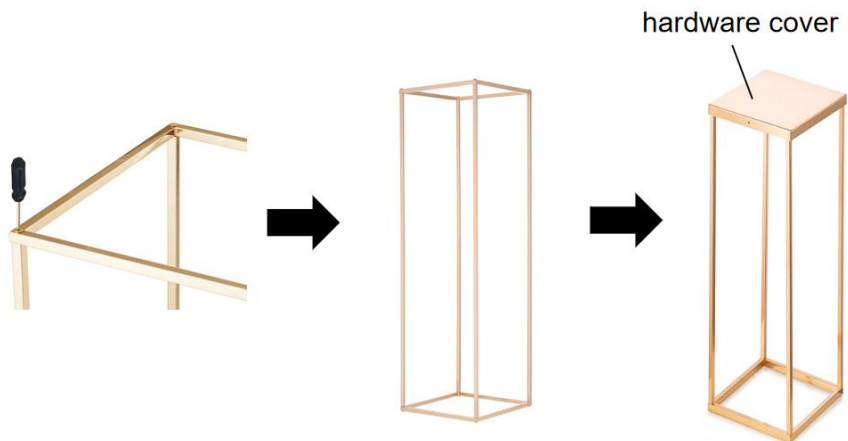

## Fioriera con struttura rettangolare e copertura per ferramenta

Modello		LJL-8017	LJL-8018
1	Cornice rettangolare	20 pezzi	
2	di supporto A	40 pezzi	
3	di supporto B	40 pezzi	
4	Vite M5*20	80 pezzi	
5	S equipaggio-autista	1 pz	

  

**Nota:** questo stile non ha un supporto per il pannello nella parte superiore e deve essere acquistato separatamente

1. La barra di supporto A e la barra di supporto B sono collegate.



2. Quattro barre di supporto saranno fissate al telaio rettangolare tramite viti a turno .

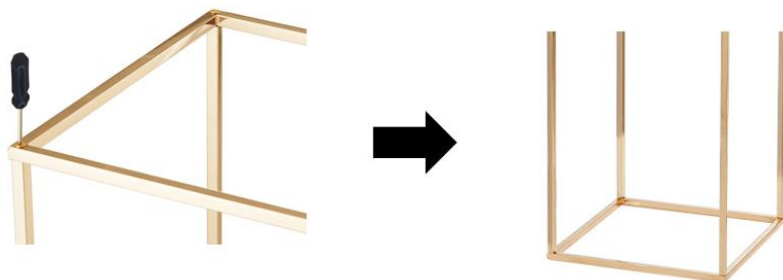

3. Facendo riferimento al passaggio 2, collegare l'altra estremità della barra di supporto a un altro telaio rettangolare con una vite .

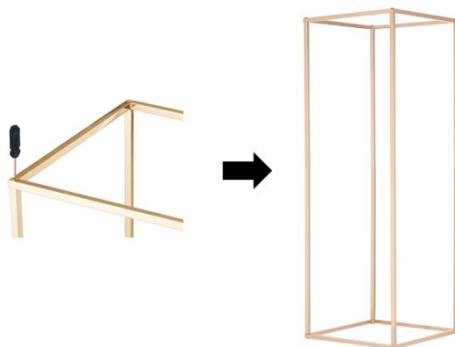

## Un portafiori realizzato in lastra acrilica su una barra di supporto cilindrica

Modello		LJL-8019	LJL-8020
1	Una piastra in acrilico	20 pezzi	
2	Barra verticale	80 pezzi	

3	Vite M6*14	80 pezzi
4	Barra filettata M6*40	40 pezzi
5	S equipaggio-autista	1 pz

  

The diagram shows five numbered components: 1. A square acrylic plate. 2. A long threaded bar. 3. A small nut. 4. A spring washer. 5. A driver screw with a black handle.

1. Utilizzare una vite per collegare due barre di supporto in una barra di supporto lunga.

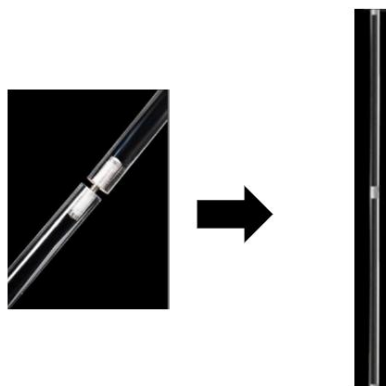

2. Rimuovere la pellicola protettiva sulla superficie della barra di supporto e sulla superficie della piastra in acrilico e fissare le due piastre in acrilico su entrambe le estremità della barra di supporto con delle viti .

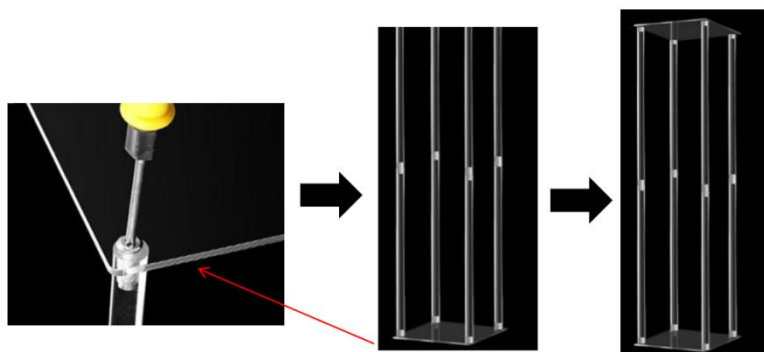

## Un supporto metallico per una barra di supporto cilindrica

Modello		LJL-8021	LJL-8022
1	Copertura superiore	10 pezzi	
2	Copertura inferiore	10 pezzi	
3	di supporto A	40 pezzi	
4	di supporto B	40 pezzi	
5	Vite M10*20	40 pezzi	

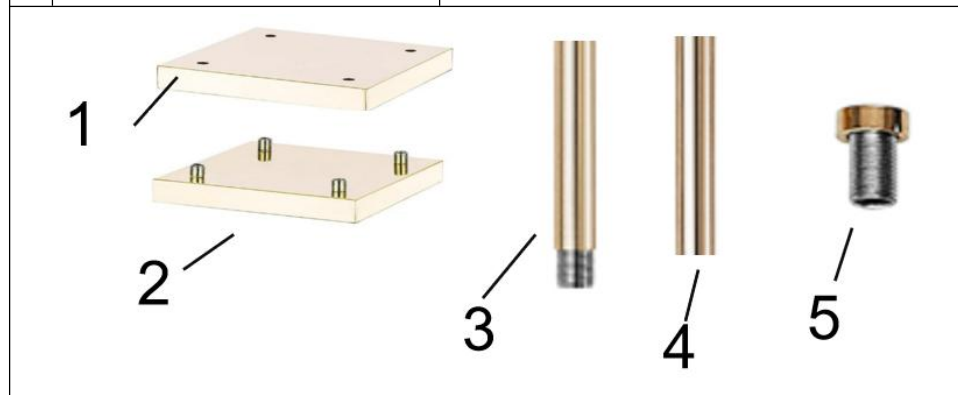

1. La barra di supporto A e la barra di supporto B sono collegate tramite filettatura per formare una barra di supporto lunga.

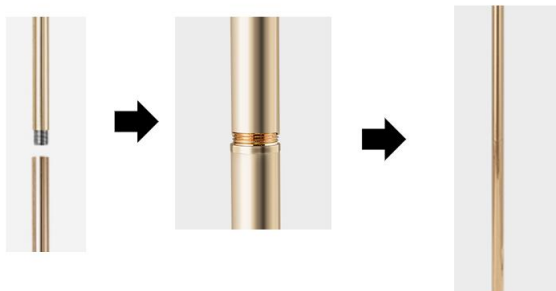

2. Le quattro barre di supporto lunghe assembleate sono avvitate nel coperchio inferiore

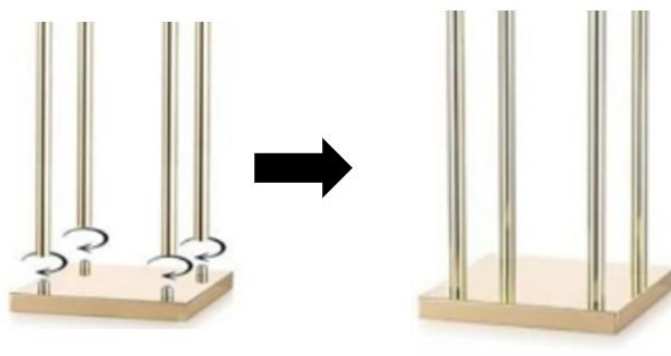

3. Coprire le quattro barre di supporto con il coperchio superiore e fissarlo con quattro bulloni .

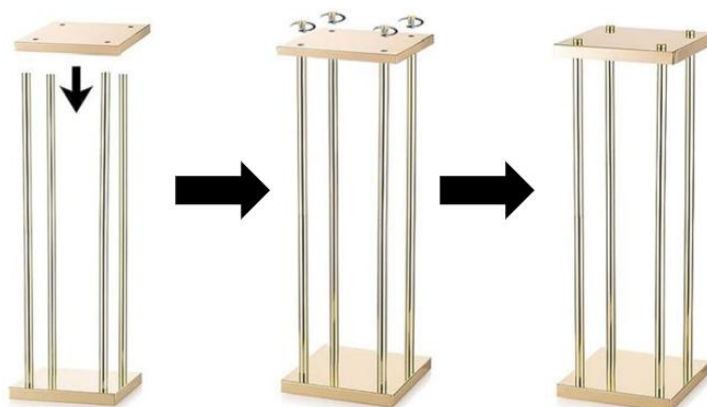

**Nota:** l'altezza del coperchio superiore varia a seconda della direzione di installazione

<b>Modello</b>	<b>LJL-8021</b>	<b>LJL-802 2</b>
<b>Altezza del prodotto A</b>	580 mm (22,8 pollici)	780 mm (30,7 pollici)
<b>Altezza del prodotto B</b>	600 mm (23,6 pollici)	800 mm (31,5 pollici)



**A**



**B**

### **Portafiori da matrimonio a colonna esagonale**

<b>Modello</b>		<b>LJL-8023</b>	<b>LJL-8024</b>
1	Telaio superiore	10 pezzi	
2	Telaio inferiore	10 pezzi	
3	Una piastra in acrilico	10 pezzi	
4	di supporto A	60 pezzi	
5	di supporto B	60 pezzi	
6	Vite M4*20	60 pezzi	

7	S equipaggio-autista	1 pz

1. La barra di supporto A e la barra di supporto B sono collegate tramite filettatura per formare una barra di supporto lunga.

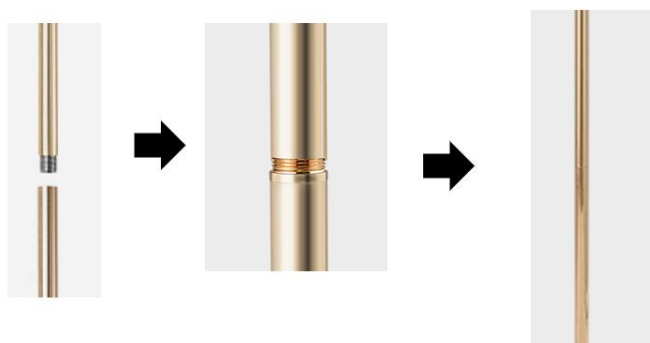

2. Le quattro barre di supporto lunghe assembleate sono avvitate al telaio superiore. (Ci sono tre piattaforme di supporto semicircolari all'interno della scatola superiore)

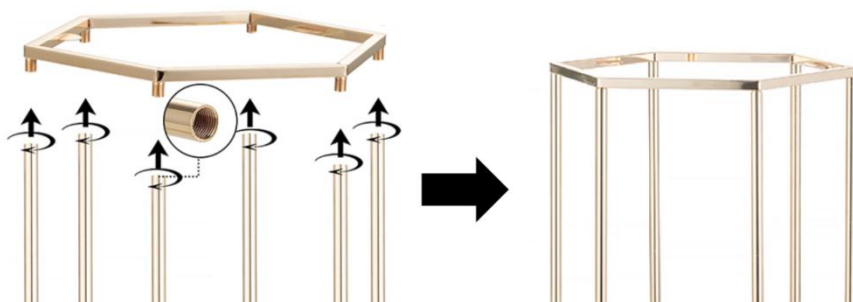

3. Sei viti vengono fatte passare attraverso il telaio inferiore e bloccate nella barra di supporto . La piastra in acrilico viene posizionata nel telaio superiore per completare l'installazione.

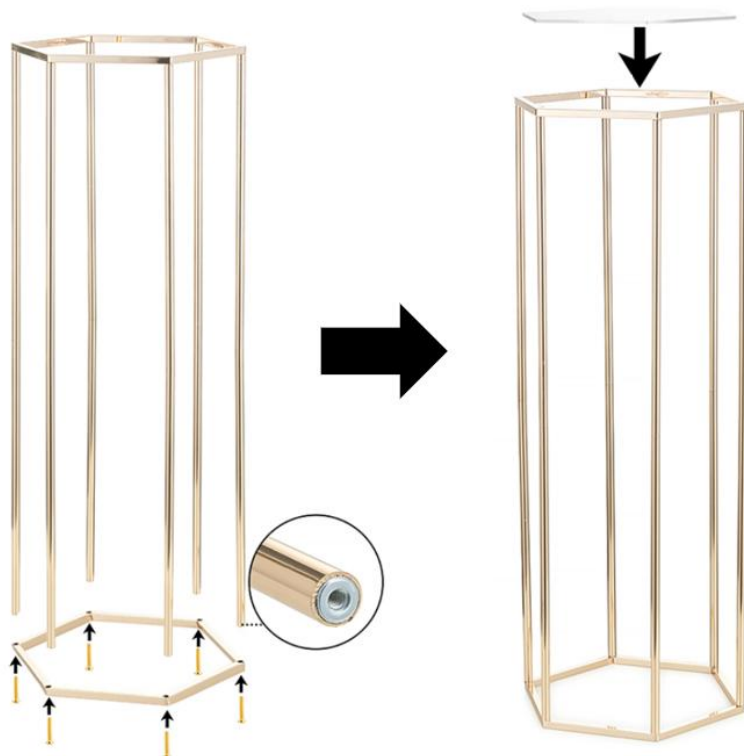

### Portafiori cilindrico per matrimonio

Modello		LJL-8025	LJL-8026
1	Corpo a canna	Grande: 1 pz medio: 1 pz piccolo : 1 pz	
2	Copertura superiore	Grande: 1 pz	

		medio: 1 pz piccolo : 1 pz
3	Anello della canna	Grande: 1 pz medio: 1 pz piccolo : 1 pz
4	Piastra di montaggio	1 pz
<p>LJL-8025 è trasparente e LJL-8026 è bianco</p>		

**Nota:** si consiglia di effettuare l'installazione in due persone.

1. Per prima cosa, strappare la pellicola protettiva sulla superficie del corpo della canna, inserire un'estremità del coperchio superiore nel corpo della canna, quindi inserire la piastra di installazione diagonalmente nello spazio tra il coperchio superiore e il corpo della canna. Applicare una pressione lungo il bordo esterno del coperchio superiore verso il basso e guidare il coperchio superiore nel corpo della canna attraverso la piastra di installazione. (Questo processo richiede l'installazione in direzione circonferenziale)

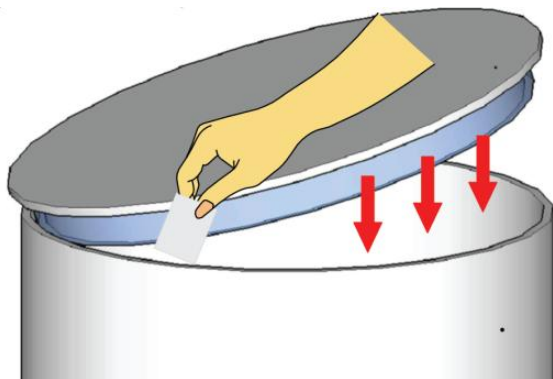

Ruotare il corpo del cilindro del coperchio superiore installato nella direzione opposta e il coperchio superiore si troverà nella parte inferiore. Inserire un'estremità dell'anello della canna nel corpo della canna, quindi inserire la piastra di installazione diagonalmente nello spazio tra l'anello della canna e il corpo della canna. Applicare una pressione lungo il bordo esterno dell'anello della canna verso il basso e guidare l'anello della canna nella canna attraverso la piastra di installazione. (Questo processo richiede l'installazione in direzione circonferenziale)

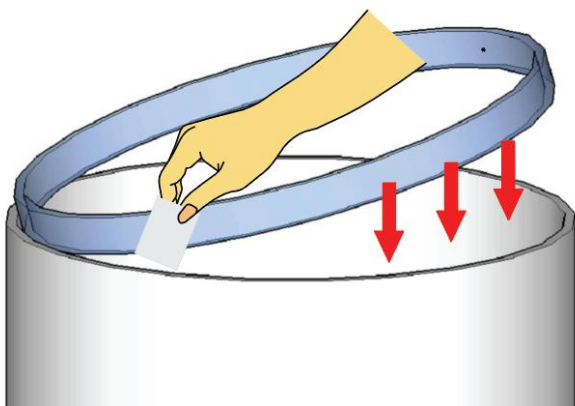

3. Facendo riferimento ai passaggi 1 e 2, installare i portafiori cilindrici grandi, medi e piccoli .

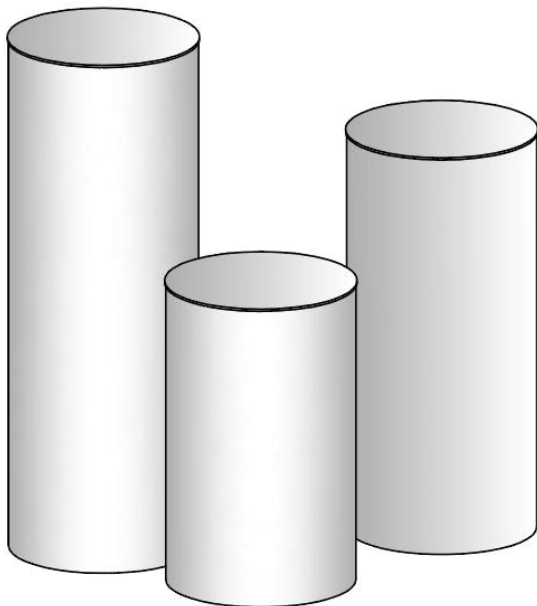

**Produttore:** Shanghai muxinmuyeyouxiangongsi

**Indirizzo:** Shuangchenglu 803nong11hao1602A-1609shi, baoshanqu, Shanghai 200000 CN.

**Importato in AUS:** SIHAO PTY LTD. 1 ROKEVA STREET EASTWOOD  
Nuovo Galles del Sud 2122 Australia

**Importato negli USA:** Sanven Technology Ltd. Suite 250, 9166 Anaheim  
Luogo, Rancho Cucamonga, CA 91730

<b>UK</b>	<b>REP</b>
-----------	------------

YH CONSULTING LIMITED. C/O YH Consulting  
Limited Office 147, Centurion House, London  
Road, Staines-upon-Thames, Surrey, TW18 4AX

<b>EC</b>	<b>REP</b>
-----------	------------

E-CrossStu GmbH  
Mainzer Landstr.69,  
60329 Frankfurt am Main.



# **VEVOR**

**Affordable. Reliable. Home Improvement.**

## **Estante de flores para bodas**

**MODELO:**

<b>LJL-8013</b>	<b>LJL-8014</b>	<b>LJL-8015</b>	<b>LJL-8016</b>	<b>LJL-8017</b>
<b>LJL-8018</b>	<b>LJL-8019</b>	<b>LJL-8020</b>	<b>LJL-8021</b>	<b>LJL-8022</b>
<b>LJL-8023</b>	<b>LJL-8024</b>	<b>LJL-8025</b>	<b>LJL-8026</b>	

A continuación, encontrará el enlace al video de instalación del producto. Dado que el producto se actualiza constantemente, el color o la forma que se muestra en el video pueden diferir del producto real. El color y la forma del producto dependerán de los productos recibidos.



Vídeo de instalación de LJJL-8013 y 8014  
<https://www.youtube.com/watch?v=lt9C-cPY7Hs>



Vídeo de instalación de LJJL-8015 y 8016  
<https://www.youtube.com/watch?v=smzZ0YGZXLA>



Vídeo de instalación de LJJL-8017 y 8018  
<https://www.youtube.com/watch?v=hTy9ZL8Xqz8>



Vídeo de instalación de LJJL-8019 y 8020  
<https://www.youtube.com/watch?v=p0sxl3nnq8c>



Vídeo de instalación de LJJL-8021 y 8022  
<https://www.youtube.com/watch?v=qW SuvFgEhVg>



Vídeo de instalación de LJJL-8023 y 8024  
<https://www.youtube.com/watch?v=3vOdJ8JxRys>



Vídeo de instalación de LJJL-8025 y 8026  
<https://www.youtube.com/watch?v=Gv eDI2C20SA>

# VEVOR

Affordable. Reliable. Home Improvement.

## Wedding Flower Rack

### MODELO:

LJL-8013 LJL-8014 LJL-8015 LJL-8016 LJL-8017

LJL-8018 LJL-8019 LJL-8020 LJL-8021 LJL-8022

LJL-8023 LJL-8024 LJL-8025 LJL-8026



(El producto no incluye flores ni jarrones)

Estas son las instrucciones originales; lea atentamente todas las instrucciones del manual antes de utilizarlo. VEVOR se reserva el derecho de interpretar este manual de usuario. La apariencia del

producto dependerá del producto que haya recibido. Le rogamos que nos disculpe si no le informamos de nuevo si hay actualizaciones tecnológicas o de software en nuestro producto.

# **INSTRUCCIONES DE SEGURIDAD**

## **ADVERTENCIA:**

Lea este material antes de usar este producto. De lo contrario, podría sufrir lesiones graves.

Precauciones de montaje

1. Ensamble únicamente según estas instrucciones. Un montaje incorrecto puede causar peligros.
  2. Use guantes de trabajo de servicio durante el montaje.
  3. Mantenga el área de montaje limpia y bien ordenada .
  4. Mantenga a los transeúntes fuera del área durante el montaje.
  5. No realice el montaje cuando esté cansado o bajo la influencia de alcohol, drogas o medicamentos.
  6. Las capacidades de cobertura del producto se aplican únicamente a productos ensamblados de manera correcta y completa.
  7. Montar sobre una superficie plana, nivelada, dura y lisa .
  8. Para obtener más información sobre las piezas que se enumeran en las páginas siguientes, consulte el diagrama de montaje de este manual.
- Desembale y separe todas las piezas en un área de trabajo limpia.  
Tome precauciones

## **PARA EVITAR LESIONES GRAVES Y LA MUERTE POR VUELCO:**

1. NO SE SIENTE, SE PAREE NI SE SUBA A ESTE ARTÍCULO.
2. Este producto no es un juguete ni un baúl de juguetes. No permita que los niños jueguen con él. Úselo solo para el propósito previsto y supervise a los niños para que comprendan las instrucciones de uso .
3. Vacíe, cierre y bloquee el estante antes de moverlo.
4. Úselo únicamente sobre una superficie plana, nivelada, dura y lisa.
5. El peso de los artículos en la parte superior del producto no debe superar los 15 kg (33 lb).
6. La parte superior del producto es lisa y puede ser golpeada por manos humanas luego de colocar objetos sobre ella.

## **GUARDE ESTAS INSTRUCCIONES**

## Parámetro del producto

Modelo	Tamaño del producto ( mm )	CANTIDAD ( uds. )	Soporte de carga
LJL-8013	220×220×400	10	15 kilos
LJL-8014	250×250×600	10	15 kilos
LJL-8015	250×250×600	10	15 kilos
LJL-8016	280×280×800	10	15 kilos
LJL-8017	250×250×600	10	15 kilos
LJL-8018	280×280×800	10	15 kilos
LJL-8019	220×220×500	10	15 kilos
LJL-8020	200×200×800	10	15 kilos
LJL-8021	200×200×600 La tapa está abierta hacia arriba.	10	15 kilos
LJL-8022	200×200×800 La tapa está abierta hacia arriba.	10	15 kilos
LJL-8023	290×250×600	10	15 kilos
LJL-8024	310×270×800	10	15 kilos
LJL-8025	Grande: Ø400×900 medio: Ø 36 0× 75 0 pequeño : Ø 33 0× 60 0	3	15 kilos
LJL-8026	Grande: Ø400×900 medio: Ø 36 0× 75 0 pequeño : Ø 33 0×	3	15 kilos

**Nota:** Si el producto se tambalea después de la instalación, vuelva a apretar la rosca de la varilla de soporte y el tornillo instalado.

## Instrucciones de instalación

### Marco de flores rectangular con placa de acrílico.

	Modelo	LJL-8013	LJL-8014
1	Una placa acrílica	10 piezas	10 piezas
2	Marco superior	10 piezas	10 piezas
3	Marco inferior	10 piezas	10 piezas
4	de soporte A	0	40 piezas
5	de soporte B	40 piezas	40 piezas
6	Tornillo M5*20	80 piezas	80 piezas
7	S conductor de tripulación	1 pieza	1 pieza

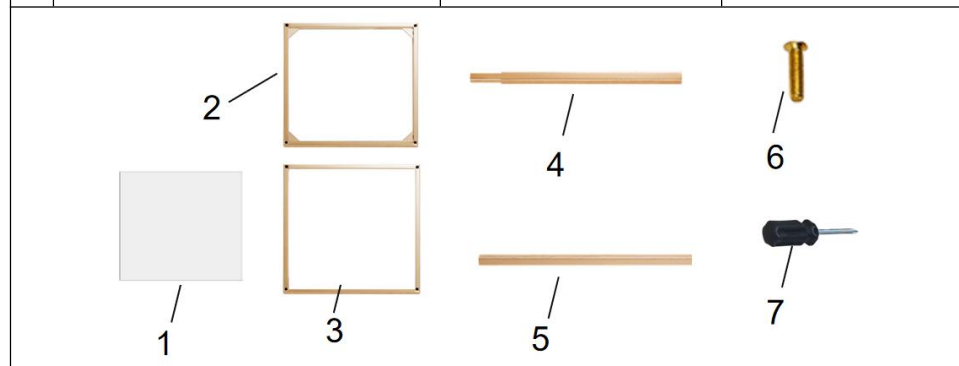

1. La barra de soporte A y la barra de soporte B están conectadas. (El modelo LJL-8013 no tiene este paso)



2. Se fijarán cuatro barras de soporte al marco inferior mediante tornillos, uno por uno .

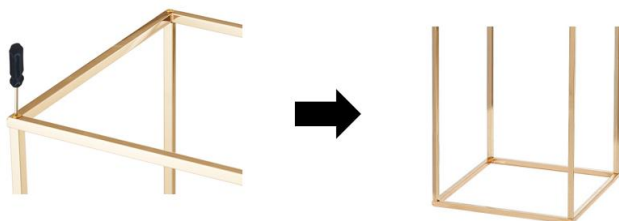

3. Conecte el marco superior a la barra de soporte con tornillos, consultando el paso 2 .

4. Retire la película protectora de la superficie de la placa de acrílico y coloque la placa de acrílico sobre el marco.

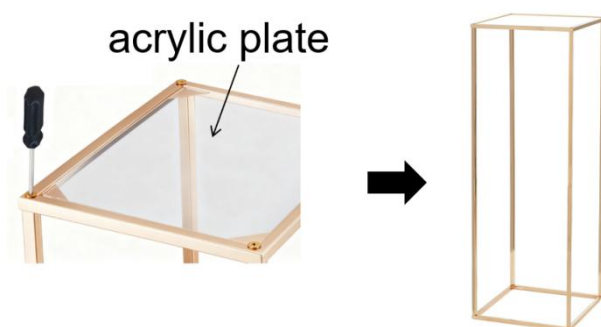

## Estante para flores con marco rectangular y cubierta de herrajes

	Modelo	LJL-8015	LJL-8016
1	Cubierta de hardware	10 piezas	
2	Marco rectangular	20 piezas	
3	de soporte A	40 piezas	
4	de soporte B	40 piezas	

5	Tornillo M5*20	80 piezas
6	S conductor de tripulación	1 pieza

1. La barra de soporte A y la barra de soporte B están conectadas.



2. Se fijarán cuatro barras de soporte al marco rectangular mediante tornillos por turno .

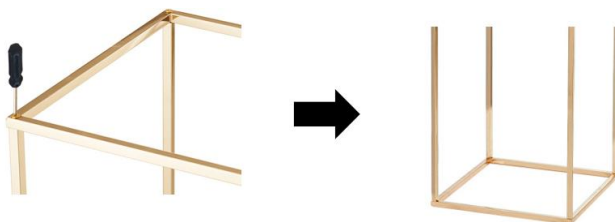

3. Siguiendo el paso 2, conecta el otro extremo de la barra de soporte a otro marco rectangular con un tornillo y, finalmente, cubre el marco superior con una cubierta.

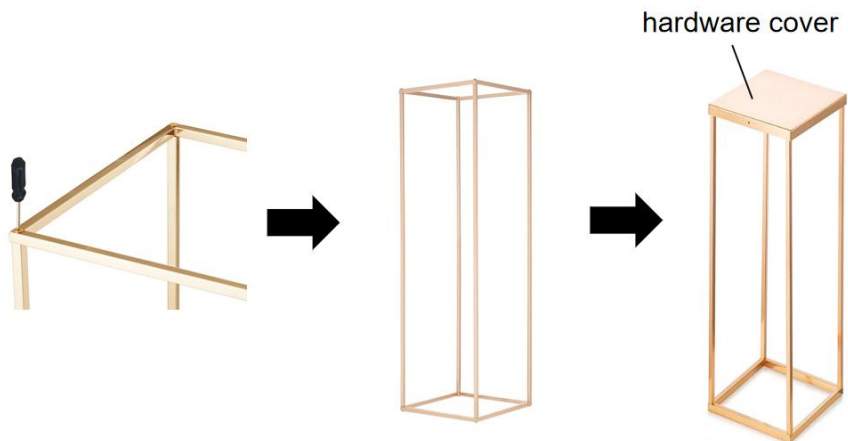

## Estante para flores con marco rectangular y cubierta de herrajes

Modelo		LJL-8017	LJL-8018
1	Marco rectangular	20 piezas	
2	de soporte A	40 piezas	
3	de soporte B	40 piezas	
4	Tornillo M5*20	80 piezas	
5	S conductor de tripulación	1 pieza	

  

**Nota:** Este estilo no tiene un soporte de panel en la parte superior y debe comprarse por separado.

1. La barra de soporte A y la barra de soporte B están conectadas.

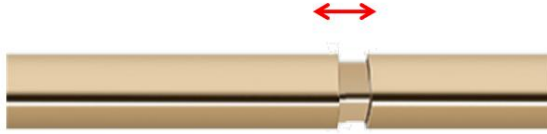

2. Se fijarán cuatro barras de soporte al marco rectangular mediante tornillos por turno .

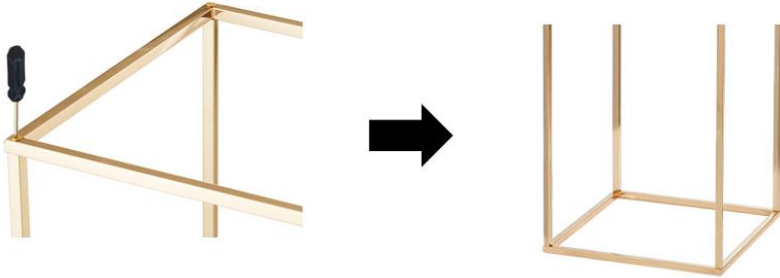

3. Consultando el paso 2, conecte el otro extremo de la barra de soporte a otro marco rectangular con un tornillo .

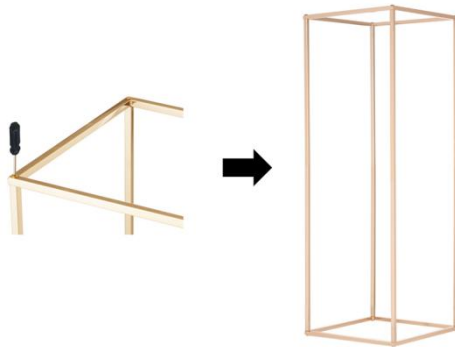

**Un estante para flores hecho de placa acrílica sobre una barra de soporte cilíndrica.**

	<b>Modelo</b>	<b>LJL-8019</b>	<b>LJL-8020</b>
1	Una placa acrílica	20 piezas	
2	Barra de soporte	80 piezas	

3	Tornillo M6*14	80 piezas
4	Varilla roscada M6*40	40 piezas
5	S conductor de tripulación	1 pieza

1. Use un tornillo para conectar dos barras de soporte en una barra de soporte larga .

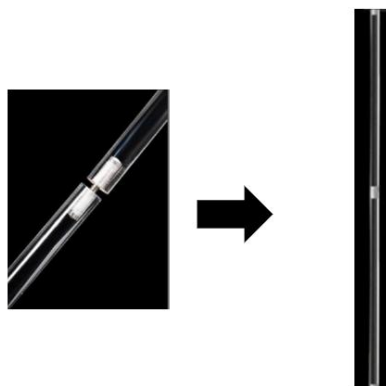

2. Retire la película protectora de la superficie de la barra de soporte y de la placa de acrílico, y fije las dos placas de acrílico en ambos extremos de la barra de soporte con tornillos .

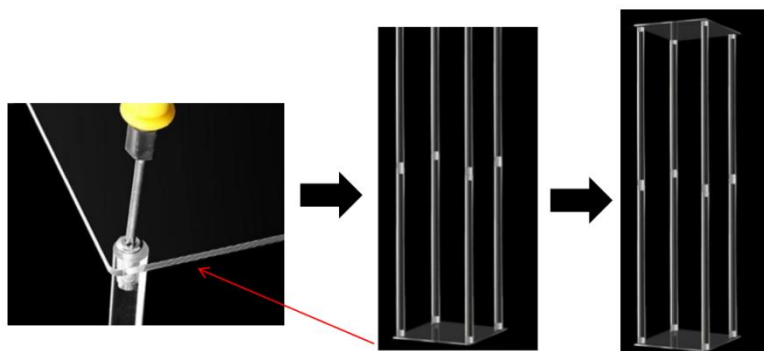

## Un estante de cubierta de metal para una barra de soporte cilíndrica

Modelo		LJL-8021	LJL-8022
1	Cubierta superior	10 piezas	
2	Cubierta inferior	10 piezas	
3	de soporte A	40 piezas	
4	de soporte B	40 piezas	
5	Tornillo M10*20	40 piezas	

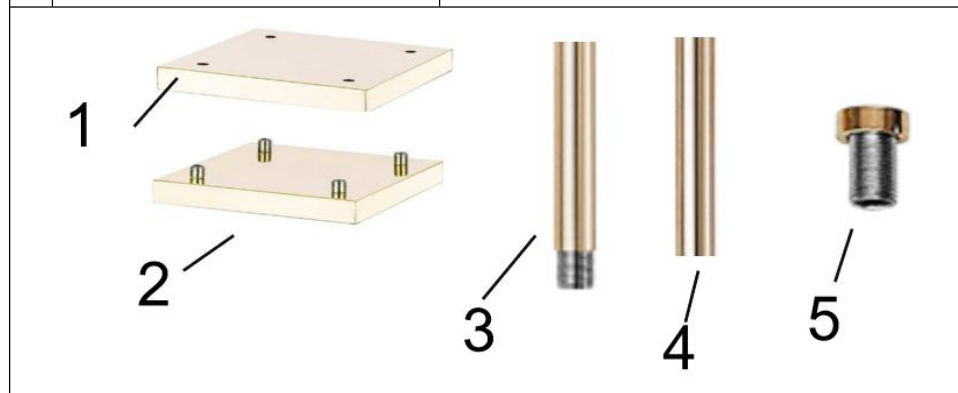

1. La barra de soporte A y la barra de soporte B están conectadas mediante rosca para formar una barra de soporte larga.

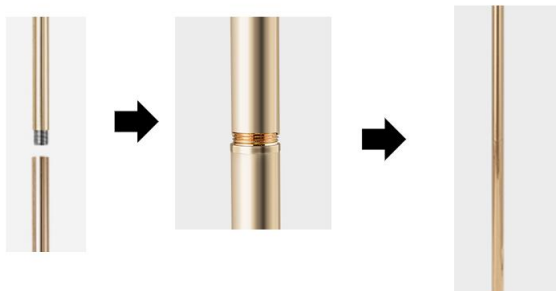

2. Las cuatro barras de soporte largas ensambladas se enroscan en la cubierta inferior.

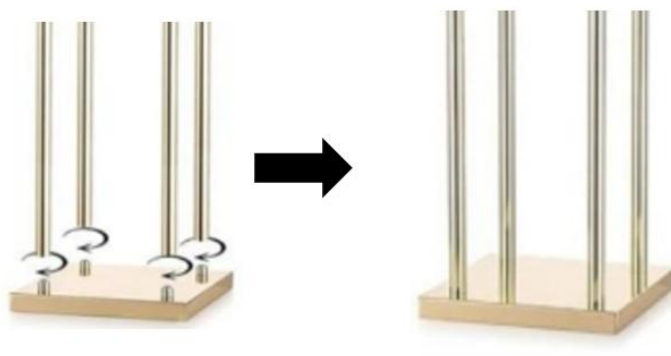

3. Cubra las cuatro barras de soporte con la cubierta superior y fíjela con cuatro pernos .

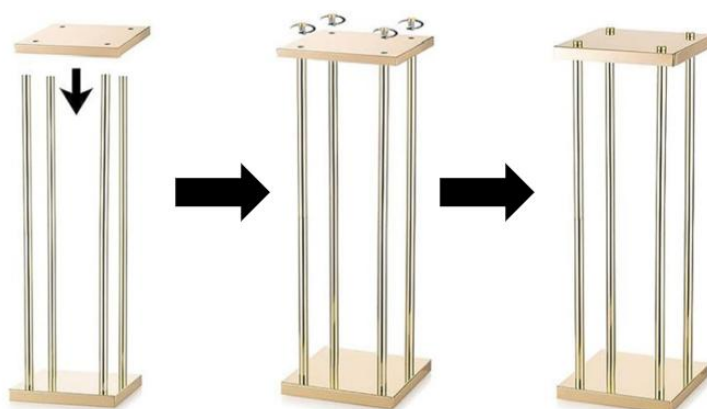

**Nota:** La altura de la cubierta superior varía según la dirección de instalación.

<b>Modelo</b>	LJL-8021	LJL-802 2
<b>Altura del producto A</b>	580 mm (22,8 pulgadas)	780 mm (30,7 pulgadas)
<b>Altura del producto B</b>	600 mm (23,6 pulgadas)	800 mm (31,5 pulgadas)



**A**



**B**

### **Estante de flores para bodas con columna hexagonal**

<b>Modelo</b>		<b>LJL-8023</b>	<b>LJL-8024</b>
1	Marco superior	10 piezas	
2	Marco inferior	10 piezas	
3	Una placa acrílica	10 piezas	
4	de soporte A	60 piezas	
5	de soporte B	60 piezas	
6	Tornillo M4*20	60 piezas	

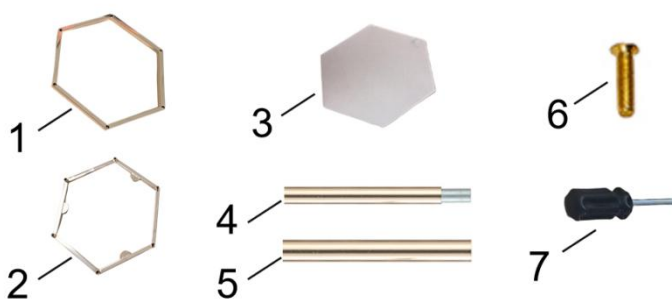
7	S conductor de tripulación	1 pieza
		

1. La barra de soporte A y la barra de soporte B están conectadas mediante rosca para formar una barra de soporte larga.

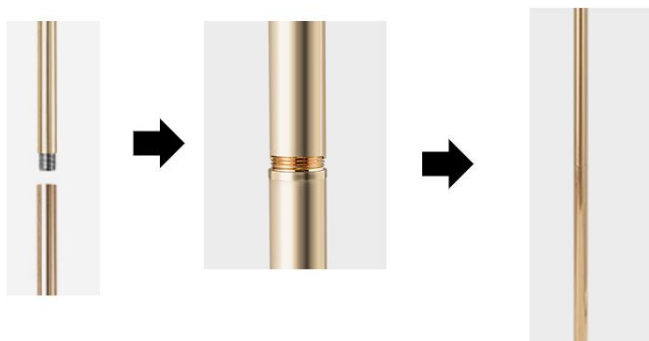

2. Las cuatro barras de soporte largas ensambladas se enroscan en el marco superior. (Hay tres plataformas de soporte semicirculares dentro de la caja superior)

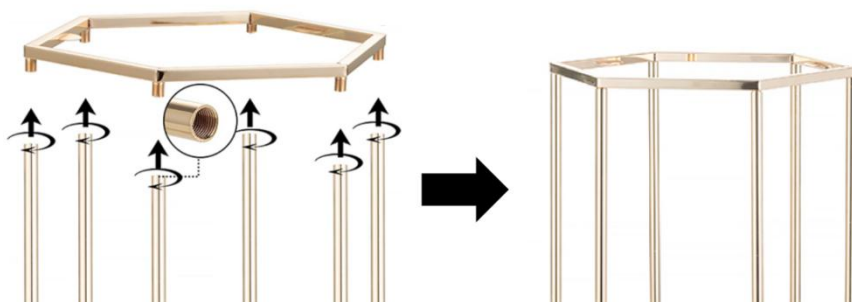

3. Se introducen seis tornillos a través del marco inferior y se fijan a la barra de soporte . La placa de acrílico se coloca en el marco superior para completar la instalación.

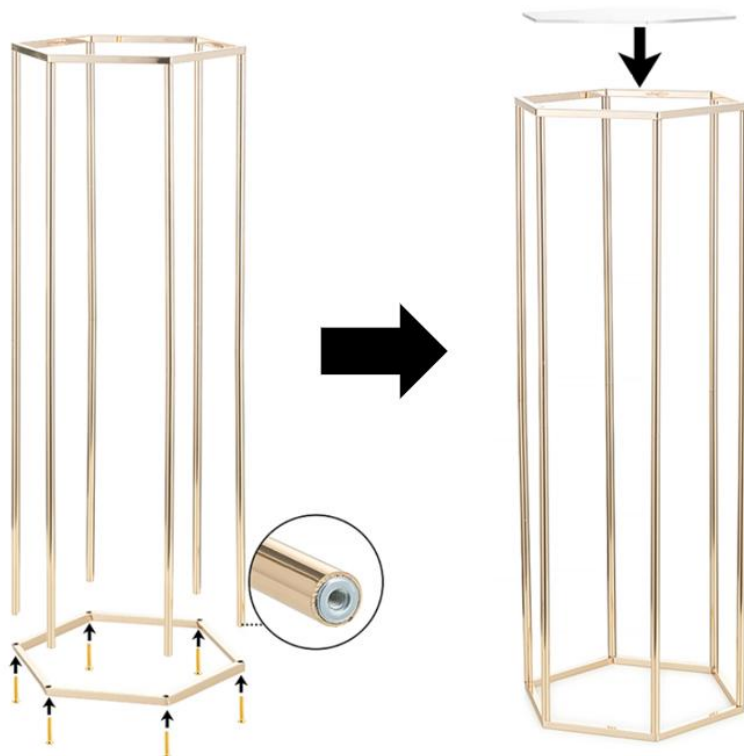

### Estante cilíndrico para flores de boda

Modelo		LJL-8025	LJL-8026
1	Cuerpo del cañón	Grande: 1 pieza mediano: 1 pieza pequeño : 1 pieza	
2	Cubierta superior	Grande: 1 pieza	

		mediano: 1 pieza pequeño : 1 pieza
3	Anillo de barril	Grande: 1 pieza mediano: 1 pieza pequeño : 1 pieza
4	Placa de montaje	1 pieza
<p>LJL-8025 es transparente y LJL-8026 es blanco</p>		

**Nota:** Se recomienda que lo instalen dos personas.

1. Primero, retire la película protectora de la superficie del cuerpo del cañón, inserte un extremo de la tapa superior en el cuerpo y, a continuación, inserte la placa de instalación en diagonal en el espacio entre la tapa y el cuerpo. Presione hacia abajo el borde exterior de la tapa superior y guíela hacia el cuerpo del cañón a través de la placa de instalación. (Este proceso requiere instalación en dirección circunferencial)

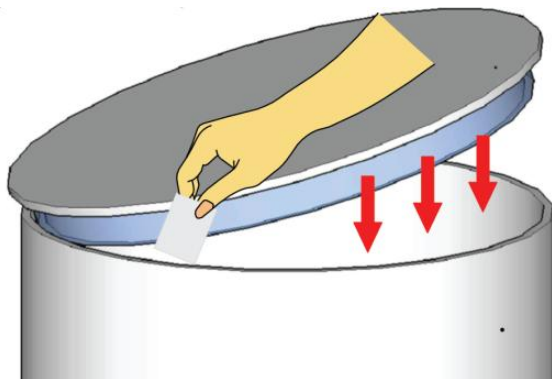

Gire el cuerpo del cañón de la cubierta superior instalada en la dirección opuesta y la cubierta superior quedará en la parte inferior. Inserte un extremo del anillo del cañón en el cuerpo del cañón y, a continuación, inserte la placa de instalación diagonalmente en el espacio entre el anillo y el cuerpo. Presione hacia abajo el borde exterior del anillo y guíelo hacia el cañón a través de la placa de instalación. (Este proceso requiere instalación en dirección circunferencial)

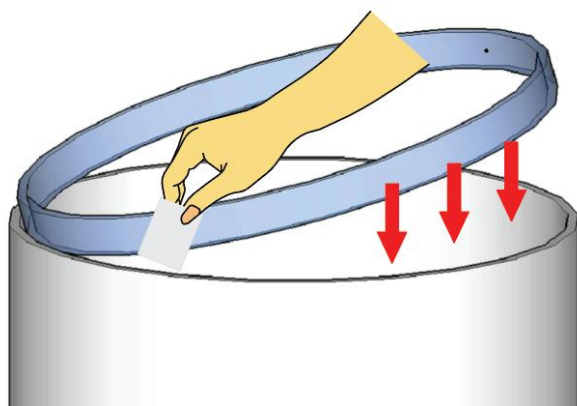

3. Consultando los pasos 1 y 2, instale los estantes cilíndricos para flores grandes, medianos y pequeños .

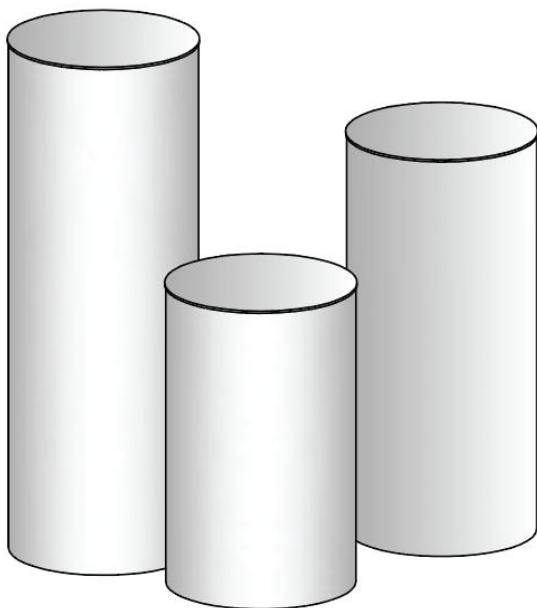

**Fabricante:** Shanghaimuxinmuyeyouxiangongsi

**Dirección:** Shuangchenglu 803nong11hao1602A-1609shi, baoshanqu, Shanghái 200000 CN.

**Importado a AUS:** SIHAO PTY LTD. 1 ROKEVA STREET EASTWOOD NSW 2122 Australia

**Importado a EE. UU.:** Sanven Technology Ltd. Suite 250, 9166 Anaheim Lugar, Rancho Cucamonga, CA 91730

<b>UK</b>	<b>REP</b>
-----------	------------

YH CONSULTING LIMITED. C/O YH Consulting Limited Office 147, Centurion House, London Road, Staines-upon-Thames, Surrey, TW18 4AX

<b>EC</b>	<b>REP</b>
-----------	------------

E-CrossStu GmbH  
Mainzer Landstr.69,  
60329 Frankfurt am Main.



# **VEVOR**

**Affordable. Reliable. Home Improvement.**

## **Stojak na kwiaty ślubne**

**MODEL:**

<b>LJL-8013</b>	<b>LJL-8014</b>	<b>LJL-8015</b>	<b>LJL-8016</b>	<b>LJL-8017</b>
<b>LJL-8018</b>	<b>LJL-8019</b>	<b>LJL-8020</b>	<b>LJL-8021</b>	<b>LJL-8022</b>
<b>LJL-8023</b>	<b>LJL-8024</b>	<b>LJL-8025</b>	<b>LJL-8026</b>	

Poniżej znajduje się link do filmu instruktażowego dotyczącego instalacji produktu. Ponieważ produkt jest stale aktualizowany i udoskonalany, kolor lub kształt produktu pokazany na filmie może różnić się od rzeczywistego. Kolor i kształt produktu zależą od rzeczywistego stanu otrzymanego towaru.



Film instruktażowy dotyczący instalacji  
LJL-8013 i 8014  
<https://www.youtube.com/watch?v=lt9C-cPY7Hs>



Film instruktażowy dotyczący instalacji LJL-8015 i 8016  
<https://www.youtube.com/watch?v=smzZ0YGZXLA>



Film instruktażowy dotyczący instalacji LJL-8017 i 8018  
<https://www.youtube.com/watch?v=hTy9ZL8XqZ8>



Film instruktażowy dotyczący instalacji LJL-8019 i 8020  
<https://www.youtube.com/watch?v=p0sxI3nnq8c>



Film instruktażowy dotyczący instalacji LJL-8021 i 8022  
<https://www.youtube.com/watch?v=qW SuvFgEhVg>



Film instruktażowy dotyczący instalacji LJL-8023 i 8024  
<https://www.youtube.com/watch?v=3vOdJ8JxRys>



Film instruktażowy dotyczący instalacji LJL-8025 i 8026  
<https://www.youtube.com/watch?v=Gv>

eDI2C20SA

# VEVOR

Affordable. Reliable. Home Improvement.

## Wedding Flower Rack

### MODEL:

LJL-8013 LJL-8014 LJL-8015 LJL-8016 LJL-8017

LJL-8018 LJL-8019 LJL-8020 LJL-8021 LJL-8022

LJL-8023 LJL-8024 LJL-8025 LJL-8026



(produkt nie zawiera kwiatów i wazonów)

To jest oryginalna instrukcja obsługi. Przed użyciem prosimy o dokładne zapoznanie się z treścią instrukcji. Firma VEVOR zastrzega sobie prawo do jednoznacznej interpretacji niniejszej instrukcji obsługi. Wygląd

produktu zależy od stanu, w jakim go otrzymali Państwo. Prosimy o wyrozumiałość, ale nie będziemy Państwa ponownie informować o aktualizacjach technologicznych lub oprogramowania naszego produktu.

# **INSTRUKCJE BEZPIECZEŃSTWA**

## **OSTRZEŻENIE:**

Przeczytaj ten materiał przed użyciem produktu. Nieprzestrzeganie tego zalecenia może spowodować poważne obrażenia.

Środki ostrożności podczas montażu

1. Montaż należy wykonywać wyłącznie zgodnie z niniejszą instrukcją. Nieprawidłowy montaż może stwarzać zagrożenie.
2. Podczas montażu należy nosić rękawice robocze.
3. Utrzymuj miejsce zgromadzenia w czystości i dobrym stanie .
4. Podczas montażu nie dopuszczać osób postronnych na teren montażu.
5. Nie należy gromadzić się, gdy jest się zmęczonym lub pod wpływem alkoholu, narkotyków lub leków.
6. Gwarancja na produkt obowiązuje wyłącznie w przypadku produktu prawidłowo i kompletnie zmontowanego.
7. Montować na płaskiej, równej, twardej i gładkiej powierzchni .
8. Aby uzyskać dodatkowe informacje dotyczące części wymienionych na kolejnych stronach, zapoznaj się ze schematem montażu w niniejszej instrukcji. Rozpakuj i oddziel wszystkie części w czystym miejscu pracy. Zachowaj środki ostrożności

## **ABY ZAPOBIEC POWAŻNYM OBRAŻENIOM I ŚMIERCI SPOWODOWANEJ PRZEWRÓCENIEM:**

1. NIE WOLNO SIADAĆ, STOJEĆ ANI WSPINAĆ SIĘ NA TYM PRZEDMIOCIE.
2. Ten produkt nie jest zabawką ani skrzynią na zabawki. Nie pozwalaj dzieciom bawić się tym produktem. Używaj go wyłącznie zgodnie z przeznaczeniem. Należy nadzorować dzieci , aby zrozumiały kroki i zasady otwierania stojaka .
3. Przed przeniesieniem opróżnij, zamknij i zabezpiecz stojak.
4. Używać wyłącznie na płaskiej, równej, twardej i gładkiej powierzchni.
5. Waga przedmiotów umieszczonych na produkcie nie przekracza 15 kg (33 funtów).

6. Górna część produktu jest gładka i nie może zostać przewrócona przez ręce człowieka, jeśli położy się na niej jakieś przedmioty.

## ZACHOWAJ TE INSTRUKCJE

### Parametr produktu

Model	Rozmiar produktu ( mm )	ILOŚĆ ( szt. )	Nośny
LJL-8013	220×220×400	10	15 kg
LJL-8014	250×250×600	10	15 kg
LJL-8015	250×250×600	10	15 kg
LJL-8016	280×280×800	10	15 kg
LJL-8017	250×250×600	10	15 kg
LJL-8018	280×280×800	10	15 kg
LJL-8019	220×220×500	10	15 kg
LJL-8020	200×200×800	10	15 kg
LJL-8021	200×200×600 Pokrywa jest otwarta do góry	10	15 kg
LJL-8022	200×200×800 Pokrywa jest otwarta do góry	10	15 kg
LJL-8023	290×250×600	10	15 kg
LJL-8024	310×270×800	10	15 kg
LJL-8025	Duży: Ø400×900 średnie: Ø 36 0× 75 0 mały : Ø 33 0× 60 0	3	15 kg

LJL-8026	Duży: Ø400×900 średnie: Ø 36 0× 75 0 mały : Ø 33 0× 60 0	3	15 kg
----------	---	---	-------

**Uwaga:** Jeśli produkt jest chwiejny po montażu, należy dokręcić gwint pręta podporowego i zamontowaną śrubę

## Instrukcja instalacji

### Prostokątna ramka na kwiaty z płytą akrylową

	Model	LJL-8013	LJL-8014
1	Płyta akrylowa	10 szt.	10 szt.
2	Rama górna	10 szt.	10 szt.
3	Rama dolna	10 szt.	10 szt.
4	stojący A	0	40 szt.
5	Drażek stojący B	40 szt.	40 szt.
6	Śruba M5*20	80 szt.	80 szt.
7	Kierowca-załoga S	1 szt.	1 szt.

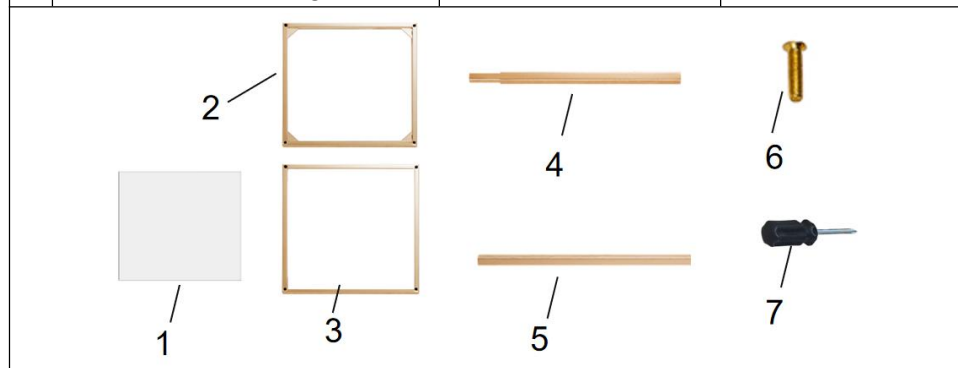

1. Poprzeczka A i poprzeczka B są połączone. (model LJL-8013 nie posiada tego stopnia)



2. Cztery drążki stojaka należy przymocować do dolnej ramy za pomocą śrub .

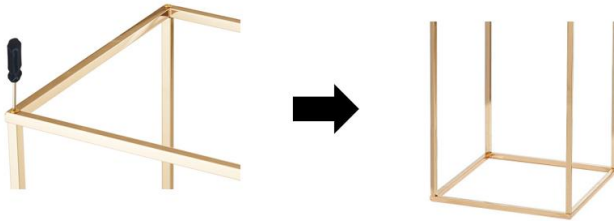

3. Przymocuj górną ramę do drążka stojaka za pomocą śrub, postępując zgodnie z krokiem 2 .

4. Zdejmij folię ochronną z powierzchni płyty akrylowej i umieść płytę akrylową na górze ramki.

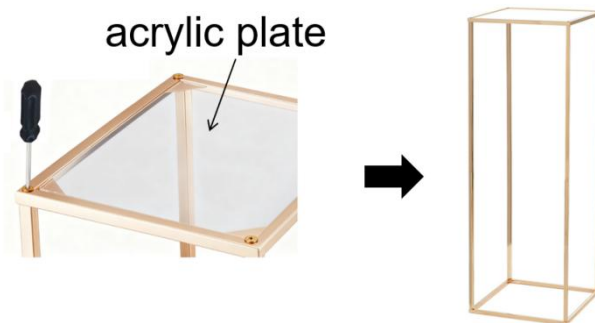

### Prostokątny stojak na kwiaty z ramą i osłoną na sprzęt

	Model	LJL-8015	LJL-8016
1	Osłona sprzętu	10 szt.	
2	Rama prostokątna	20 szt.	
3	stojący A	40 szt.	

4	Drażek stojący B	40 szt.
5	Śruba M5*20	80 szt.
6	Kierowca-załoga S	1 szt.

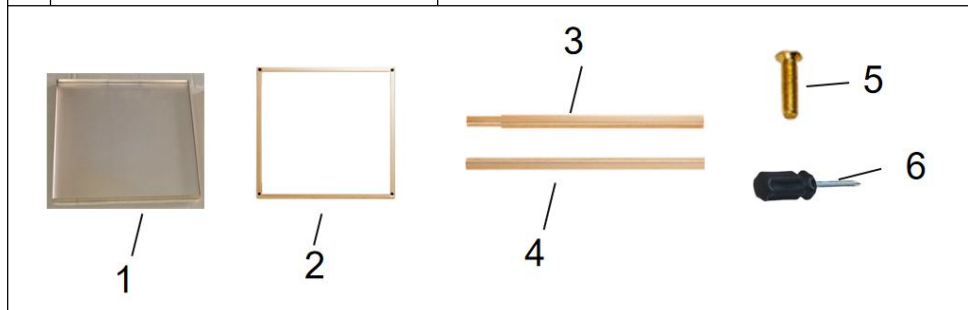

1. Poręcz A i poręcz B są połączone.



2. Cztery drążki stojakowe zostaną przymocowane do prostokątnej ramy za pomocą śrub .

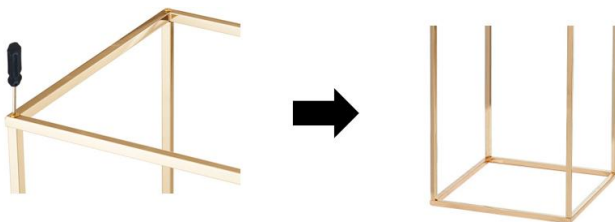

3. Odnosząc się do kroku 2, przymocuj drugi koniec drążka stojaka do innej prostokątnej ramy za pomocą śruby, a następnie przykryj górną ramę pokrywą .

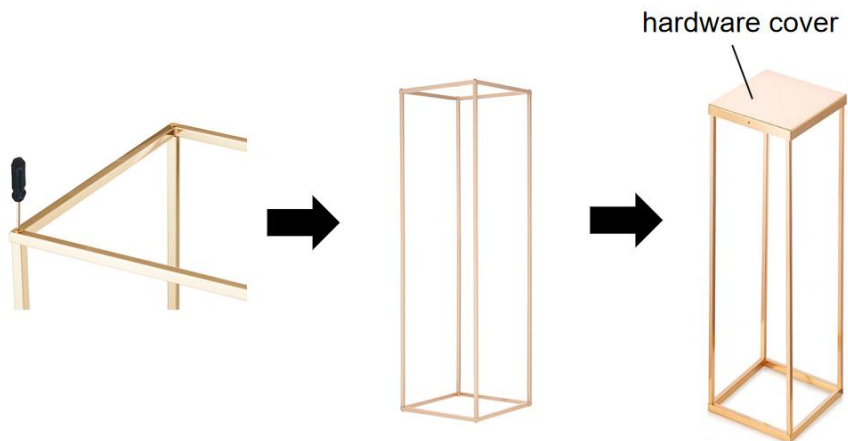

## Prostokątny stojak na kwiaty z ramą i osłoną na sprzęt

Model		LJL-8017	LJL-8018
1	Rama prostokątna	20 szt.	
2	stojący A	40 szt.	
3	Drażek stojący B	40 szt.	
4	Śruba M5*20	80 szt.	
5	Kierowca-załoga S	1 szt.	

  

**Uwaga:** Ten styl nie posiada wspornika panelu u góry i należy go zakupić osobno

1. Poręcz A i poręcz B są połączone.



2. Cztery drążki stojakowe zostaną przymocowane do prostokątnej ramy za pomocą śrub .

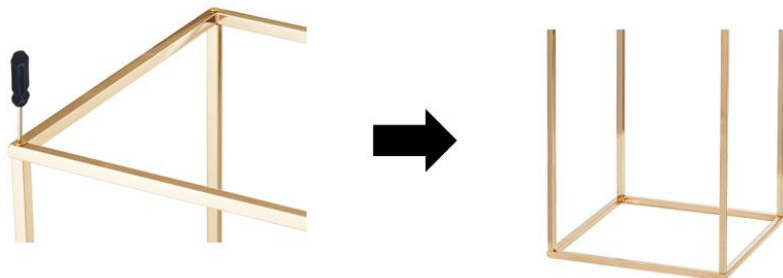

3. Odnosząc się do kroku 2, przymocuj drugi koniec drążka stojaka do innej prostokątnej ramy za pomocą śruby .

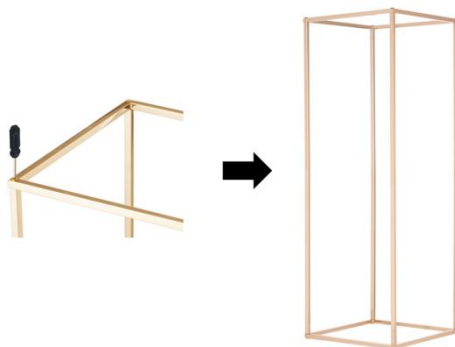

## Stojak na kwiaty wykonany z płyty akrylowej na cylindrycznym stojaku

	<b>Model</b>	<b>LJL-8019</b>	<b>LJL-8020</b>
1	Płyta akrylowa	20 szt.	
2	Drążek stojący	80 szt.	

3	Śruba M6*14	80 szt.
4	Pręt gwintowany M6*40	40 szt.
5	Kierowca-załoga S	1 szt.

1. Za pomocą śruby połącz dwa drążki stojakowe w jeden długi drążek stojakowy.

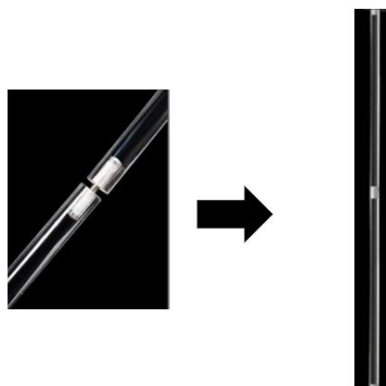

2. Zdejmij folię ochronną z powierzchni listwy stojaka i powierzchni płyty akrylowej, a następnie przymocuj dwie płyty akrylowe na obu końcach listwy stojaka za pomocą śrub .

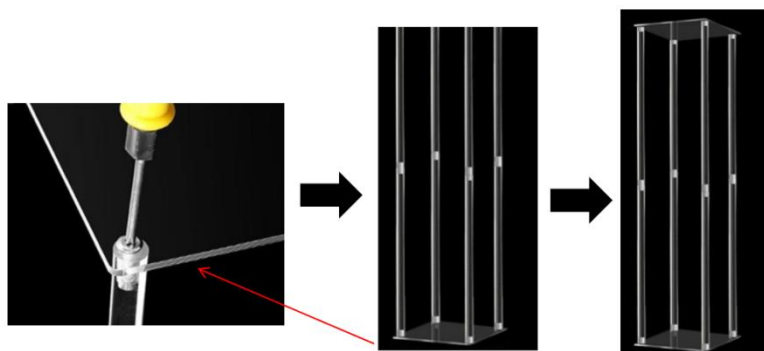

## Metalowy stojak na stojak cylindryczny

Model		LJL-8021	LJL-8022
1	Pokrywa górna	10 szt.	
2	Dolna pokrywa	10 szt.	
3	stojący A	40 szt.	
4	Drażek stojący B	40 szt.	
5	Śruba M10*20	40 szt.	

1. Pręt stojący A i pręt stojący B są połączone gwintem, tworząc długi pręt stojący.

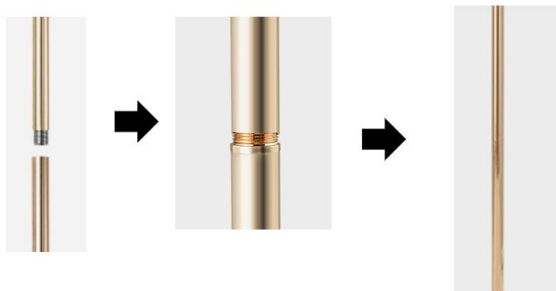

2. Cztery zmontowane długie pręty mocujące są wkręcane w dolną pokrywę

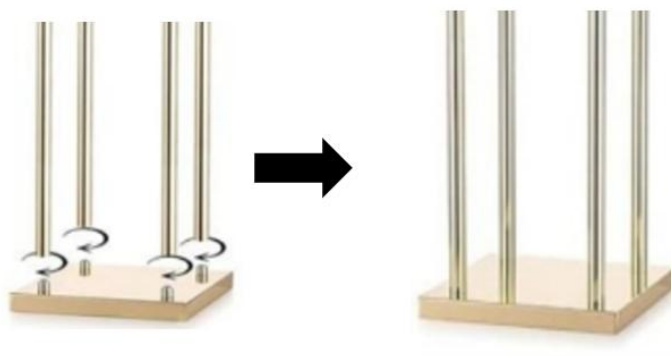

3. Przykryj cztery drążki stojaka górną pokrywą i zabezpiecz ją czterema śrubami .

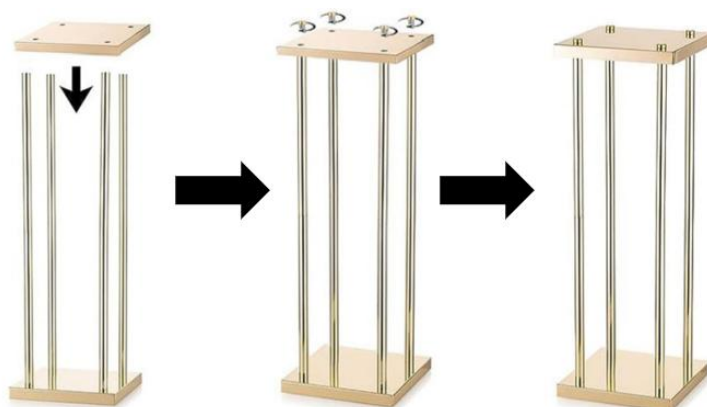

**Uwaga:** Wysokość górnej pokrywy różni się w zależności od kierunku montażu

Model	LJL-8021	LJL-802 2
<b>Wysokość produktu A</b>	580 mm (22,8 cala)	780 mm (30,7 cala)
<b>Wysokość produktu B</b>	600 mm (23,6 cala)	800 mm (31,5 cala)



**A**



**B**

### Sześciokątny stojak na kwiaty ślubne

Model		LJL-8023	LJL-8024
1	Rama górna	10 szt.	
2	Rama dolna	10 szt.	
3	Płyta akrylowa	10 szt.	
4	stojący A	60 szt.	
5	Drażek stojący B	60 szt.	
6	Śruba M4*20	60 szt.	

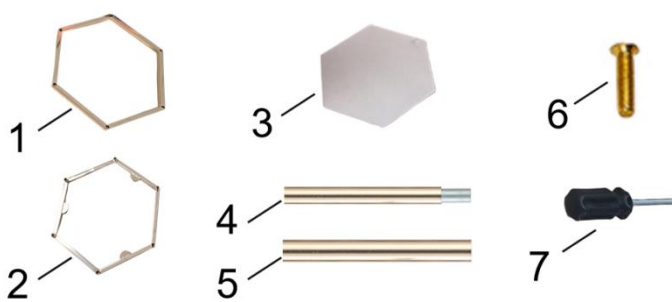
7	Kierowca-załoga S	1 szt.
		

1. Pręt stojący A i pręt stojący B są połączone gwintem, tworząc długi pręt stojący.

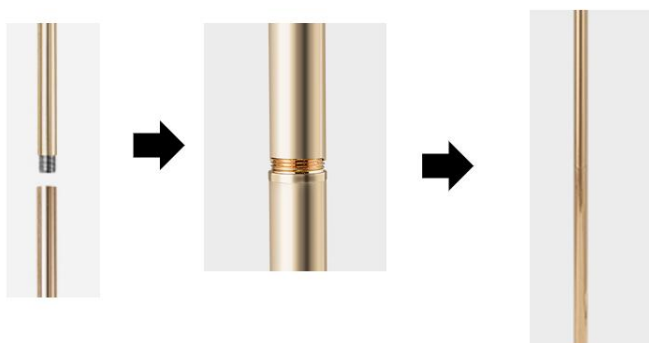

2. Cztery zmontowane długie pręty stojaka są wkręcane w górną ramę. (Wewnątrz górnej skrzynki znajdują się trzy półkoliste platformy podporowe)

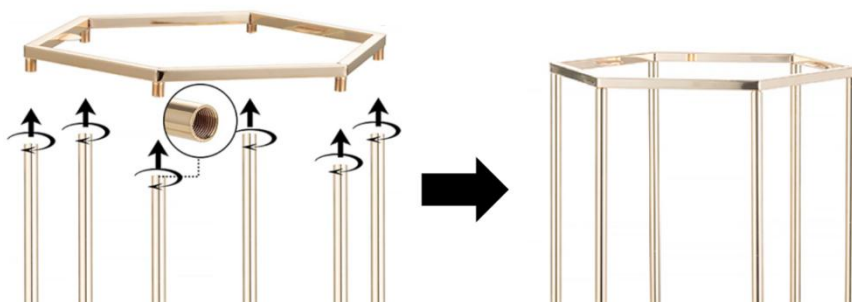

3. Sześć śrub przechodzi przez dolną ramę i blokuje się je w drążku stojaka . Płytę akrylową umieszcza się w górnej ramie, aby dokończyć montaż.

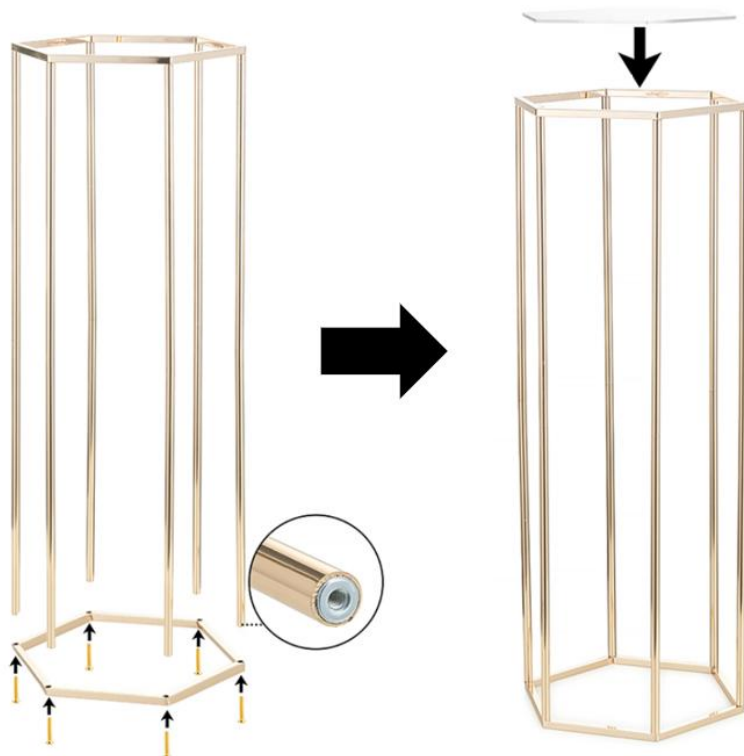

### Stojak na kwiaty ślubne w kształcie cylindra

Model		LJL-8025	LJL-8026
1	Korpus lufy	Duży: 1 szt. średni: 1 szt. mały : 1 szt.	
2	Pokrywa górna	Duży: 1 szt.	

		średni: 1 szt. mały : 1 szt.
3	Pierścień beczkowy	Duży: 1 szt. średni: 1 szt. mały : 1 szt.
4	Płyta montażowa	1 szt.
<p>LJL-8025 jest przezroczysty, a LJL-8026 jest biały</p>		

**Uwaga:** Zaleca się, aby montaż wykonywały dwie osoby.

1. Najpierw rozerwij folię ochronną z powierzchni korpusu lufy, włóż jeden koniec górnej pokrywy do korpusu lufy, a następnie włóż płytkę montażową po przekątnej w szczelinę między górną pokrywą a korpusem lufy. Dociśnij górną pokrywę wzdłuż zewnętrznej krawędzi w dół i wprowadź ją do korpusu lufy przez płytkę montażową. (Ten proces wymaga instalacji w kierunku obwodowym)

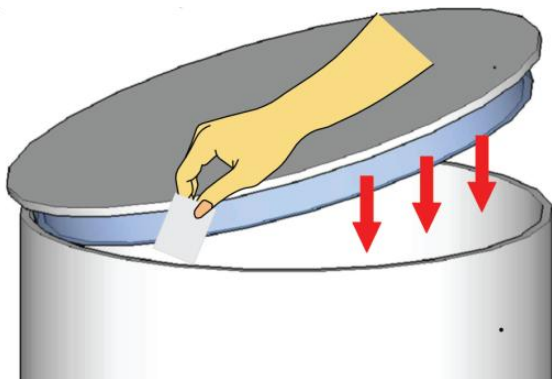

Obróć zamontowany korpus lufy górnej pokrywy w przeciwnym kierunku, a górna pokrywa znajdzie się na dole. Włóż jeden koniec pierścienia lufy do korpusu lufy, a następnie włóż płytkę montażową po przekątnej w szczelinę między pierścieniem lufy a korpusem lufy. Naciskaj wzdłuż zewnętrznej krawędzi pierścienia lufy w dół i wprowadź pierścień lufy do lufy przez płytkę montażową. (Ten proces wymaga instalacji w kierunku obwodowym)

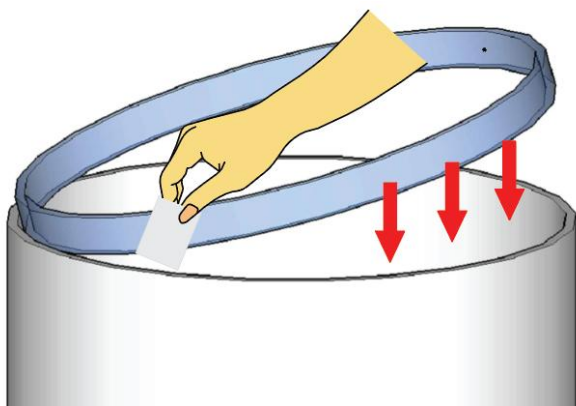

3. Odnosząc się do kroków 1 i 2, zamontuj duże, średnie i małe cylindryczne stojaki na kwiaty .

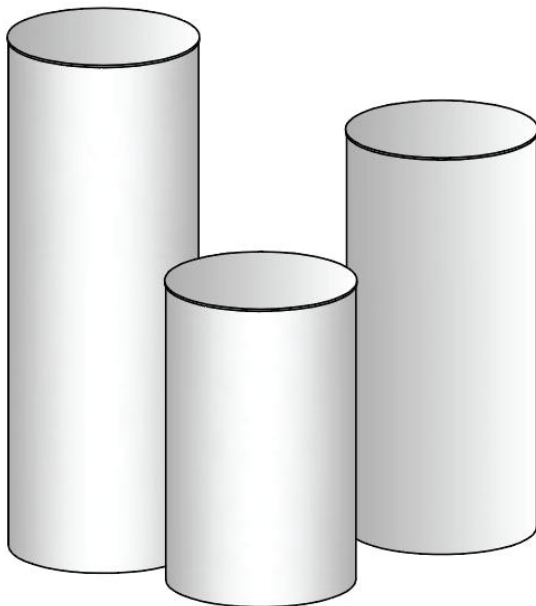

**Producent:** Shanghaimuxinmuyeyouxiangongsi

**Adres:** Shuangchenglu 803nong11hao1602A-1609shi, baoshanqu, szanghaj 200000 CN.

**Importowane do AUS:** SIHAO PTY LTD. 1 ROKEVA  
STREETEASTWOOD  
NSW 2122 Australia

**Importowane do USA:** Sanven Technology Ltd. Suite 250, 9166 Anaheim  
Miejsce, Rancho Cucamonga, CA 91730

<b>UK</b>	<b>REP</b>
-----------	------------

YH CONSULTING LIMITED. C/O YH Consulting  
Limited Office 147, Centurion House, London  
Road, Staines-upon-Thames, Surrey, TW18 4AX

<b>EC</b>	<b>REP</b>
-----------	------------

E-CrossStu GmbH  
Mainzer Landstr.69,  
60329 Frankfurt am Main.





# VEVOR

**Affordable. Reliable. Home Improvement.**

## **Bruiloftsbloemenrek**

**MODEL:**

<b>LJL-8013</b>	<b>LJL-8014</b>	<b>LJL-8015</b>	<b>LJL-8016</b>	<b>LJL-8017</b>
<b>LJL-8018</b>	<b>LJL-8019</b>	<b>LJL-8020</b>	<b>LJL-8021</b>	<b>LJL-8022</b>
<b>LJL-8023</b>	<b>LJL-8024</b>	<b>LJL-8025</b>	<b>LJL-8026</b>	

Hieronder vindt u de link naar de productinstallatievideo. Omdat het product voortdurend wordt bijgewerkt en verbeterd, kan de kleur of vorm van het product in de video afwijken van het daadwerkelijke product. De kleur en vorm van het product zijn afhankelijk van de daadwerkelijke ontvangst van de goederen.



LJL-8013&8014 installatievideo  
<https://www.youtube.com/watch?v=lt9C-cPY7Hs>



LJL-8015&8016 installatievideo  
<https://www.youtube.com/watch?v=smzZ0YGZXLA>



LJL-8017&8018 installatievideo  
<https://www.youtube.com/watch?v=hTy9ZL8Xqz8>



LJL-8019&8020 installatievideo  
<https://www.youtube.com/watch?v=p0sxl3nnq8c>



LJL-8021&8022 installatievideo  
<https://www.youtube.com/watch?v=qW9vFgEhVg>



LJL-8023&8024 installatievideo  
<https://www.youtube.com/watch?v=3vOdJ8JxRys>



LJL-8025&8026 installatievideo  
<https://www.youtube.com/watch?v=GveDI2C20SA>

### MODEL:

LJL-8013 LJL-8014 LJL-8015 LJL-8016 LJL-8017

LJL-8018 LJL-8019 LJL-8020 LJL-8021 LJL-8022

LJL-8023 LJL-8024 LJL-8025 LJL-8026



(product bevat geen bloemen en vazen)

Dit is de originele handleiding. Lees alle instructies zorgvuldig door voordat u het product gebruikt. VEVOR behoudt zich het recht voor om de gebruiksaanwijzing duidelijk te interpreteren. Het uiterlijk van het product is afhankelijk van het product dat u hebt ontvangen. Neemt u het ons niet kwalijk dat we u niet meer op de hoogte stellen van eventuele technologische of software-updates voor ons product.

# **VEILIGHEIDSINSTRUCTIES**

## **WAARSCHUWING:**

Lees dit materiaal voordat u dit product gebruikt. Het niet naleven hiervan kan ernstig letsel tot gevolg hebben.

Voorzorgsmaatregelen bij de montage

1. Monteer uitsluitend volgens deze instructies. Onjuiste montage kan gevaarlijk zijn.
  2. Draag werkhandschoenen tijdens de montage.
  3. Houd de montageplek schoon en goed afgesloten .
  4. Houd omstanders uit de buurt tijdens de montage.
  5. Niet in de winkel komen als u moe bent of onder invloed van alcohol, drugs of medicijnen.
  6. De productdekkingsmogelijkheden gelden alleen voor producten die correct en volledig zijn gemonteerd.
  7. Monteer het geheel op een vlak, egaal, hard en glad oppervlak .
  8. Raadpleeg voor meer informatie over de onderdelen die op de volgende pagina's worden vermeld het montageschema in deze handleiding. Pak alle onderdelen uit en scheid ze van elkaar op een schone werkplek.
- Gebruik voorzorgsmaatregelen

## **OM ERNSTIG LETSEL EN DE DOOD DOOR KANTELEN TE VOORKOMEN:**

1. NIET OP DIT INRICHTING ZITTEN, STAAN OF HUN DEEL BEWEGEN .
2. Dit product is geen speelgoed of speelgoedkist. Laat kinderen er niet mee spelen. Gebruik het product alleen zoals bedoeld en zorg ervoor dat kinderen de stappen en de openingsregels van het rek begrijpen.
3. Maak het rek leeg, sluit het en doe het op slot voordat u het verplaatst.
4. Gebruik het alleen op een vlak, egaal, hard en glad oppervlak.
5. Het gewicht van de items bovenop het product mag niet meer zijn dan 15 kg (33 lbs).
6. De bovenkant van het product is glad en kan door menselijke handen

omver worden gestoten als er iets op wordt geplaatst.

## BEWAAR DEZE INSTRUCTIES

### Productparameter

Model	Productgrootte ( mm )	AANTAL ( stuks )	Dragend
LJL-8013	220×220×400	10	15 kg
LJL-8014	250×250×600	10	15 kg
LJL-8015	250×250×600	10	15kg
LJL-8016	280×280×800	10	15kg
LJL-8017	250×250×600	10	15kg
LJL-8018	280×280×800	10	15kg
LJL-8019	220×220×500	10	15kg
LJL-8020	200×200×800	10	15kg
LJL-8021	200×200×600 The lid is open upward	10	15kg
LJL-8022	200×200×800 Het deksel is naar boven open	10	15 kg
LJL-8023	290×250×600	10	15 kg
LJL-8024	310×270×800	10	15 kg
LJL-8025	Groot: Ø400×900 middel: Ø 36 0× 75 0 klein : Ø 33 0× 60 0	3	15 kg
LJL-8026	Groot: Ø400×900	3	15 kg

	middel: Ø 36 0× 75 0 klein : Ø 33 0× 60 0		
--	---	--	--

**Let op:** Als het product na installatie wiebelig is, draai dan de schroefdraad van de steunstang en de gemonteerde schroef opnieuw vast

## Installatie-instructies

### Rechthoekig bloemenlijstje met acrylplaat

	Model	LJL-8013	LJL-8014
1	Een crylic plaat	10 stuks	10 stuks
2	Bovenframe	10 stuks	10 stuks
3	Onderste frame	10 stuks	10 stuks
4	S tandbalk A	0	40 stuks
5	S tandstang B	40 stuks	40 stuks
6	M5*20 schroef	80 stuks	80 stuks
7	S bemanningslid	1 stuk	1 stuk

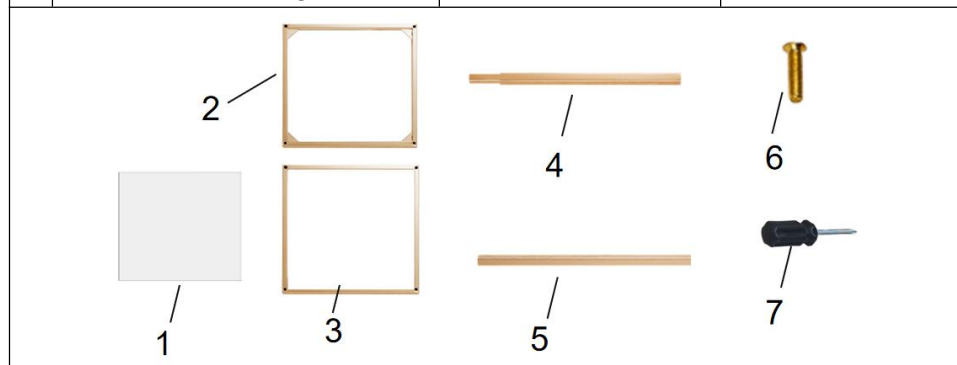

1. Standbalk A en standbalk B zijn verbonden. (model LJL-8013 heeft deze stap niet)



2. Vier standers worden met schroeven aan het onderste frame bevestigd .

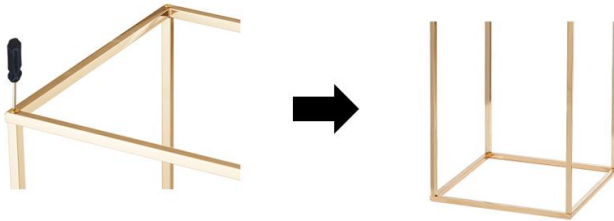

3. Bevestig het bovenframe met schroeven aan de standaardstang , zie stap 2 .

4. Verwijder de beschermfolie van het oppervlak van de acrylplaat en plaats de acrylplaat op het frame

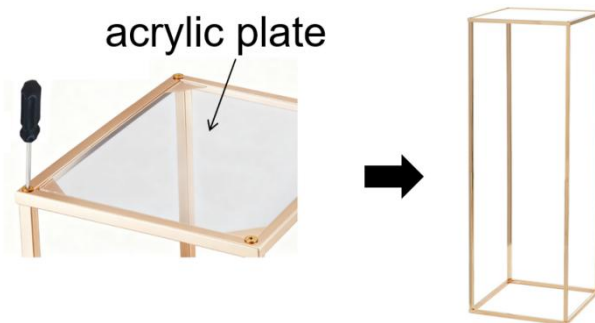

### Rechthoekig bloemenrek met hardware-afdekking

Model		LJL-8015	LJL-8016
1	Hardware- afdekking	10 stuks	
2	Rechthoekig frame	20 stuks	
3	S tandbalk A	40 stuks	

4	S tandstang B	40 stuks
5	M5*20 schroef	80 stuks
6	S bemanningslid	1 stuk

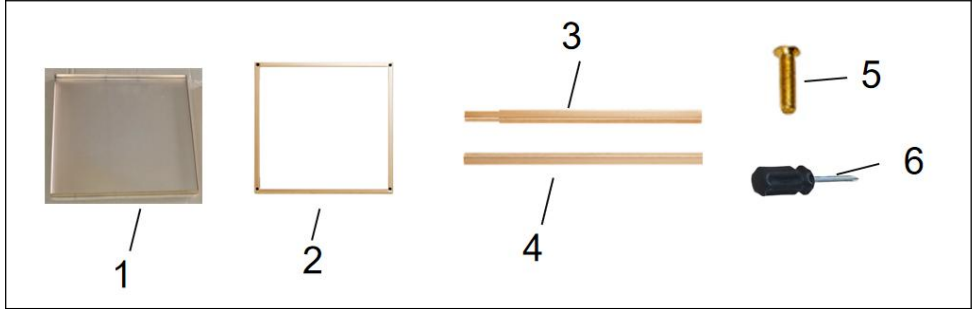

1. Standbalk A en standbalk B zijn verbonden.



2. Vier standers worden op hun beurt met schroeven aan het rechthoekige frame bevestigd .

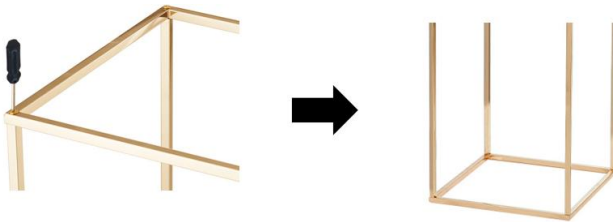

3. Volg de instructies in stap 2 en bevestig het andere uiteinde van de standaardstang met een schroef aan een ander rechthoekig frame. Bedek ten slotte het bovenste frame met een afdekking.

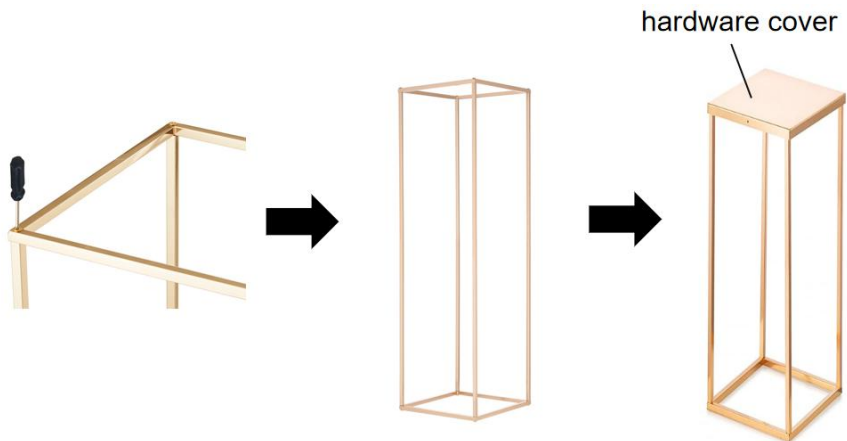

## Rechthoekig bloemenrek met hardware-afdekking

Model		LJL-8017	LJL-8018
1	Rechthoekig frame	20 stuks	
2	S tandbalk A	40 stuks	
3	S tandstang B	40 stuks	
4	M5*20 schroef	80 stuks	
5	S bemanningslid	1 stuk	

  

**Let op:** Deze stijl heeft geen paneelondersteuning aan de bovenkant en moet apart worden aangeschaft

1. Standbalk A en standbalk B zijn verbonden.

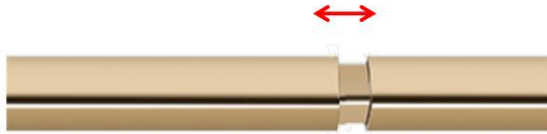

2. Vier standers worden op hun beurt met schroeven aan het rechthoekige frame bevestigd .

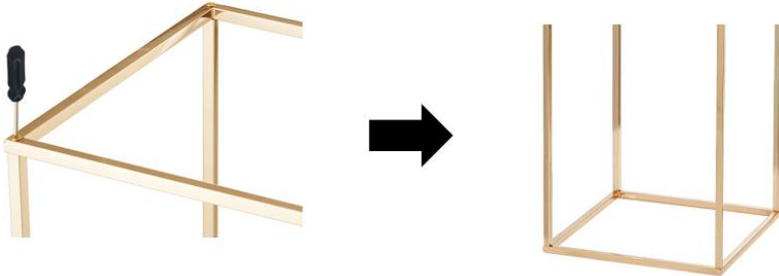

3. Verbind het andere uiteinde van de standaardstang met een schroef aan een ander rechthoekig frame , zoals beschreven in stap 2.

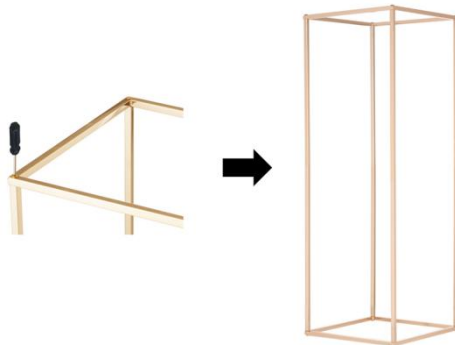

### Een bloemenrek van acrylplaat op een cilindrische standaard

	<b>Model</b>	<b>LJL-8019</b>	<b>LJL-8020</b>
1	Een crylic plaat	20 stuks	
2	S tandbalk	80 stuks	

3	M6*14 schroef	80 stuks
4	M6*40 draadstang	40 stuks
5	S bemanningslid	1 stuk

1. Gebruik een schroef om twee standstangen te verbinden tot één lange standstang.

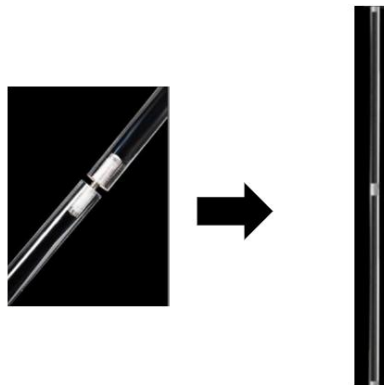

2. Verwijder de beschermfolie van het oppervlak van de standaardbalk en het oppervlak van de acrylplaat en bevestig de twee acrylplaten aan beide uiteinden van de standaardbalk met schroeven.

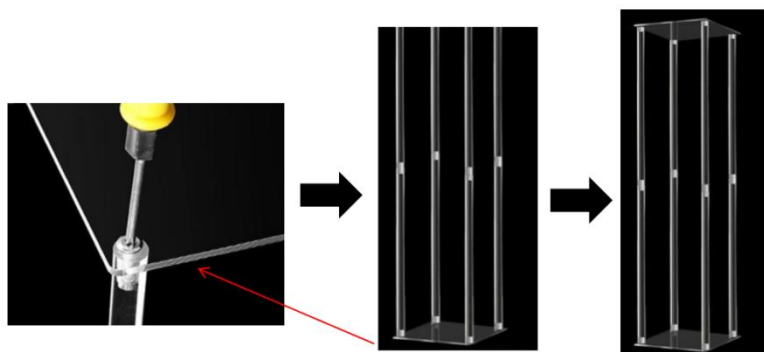

## Een metalen afdekrek voor een cilindrische staander

Model		LJL-8021	LJL-8022
1	Bovenklep	10 stuks	
2	Onderkant	10 stuks	
3	S tandbalk A	40 stuks	
4	S tandstang B	40 stuks	
5	M10*20 schroef	40 stuks	

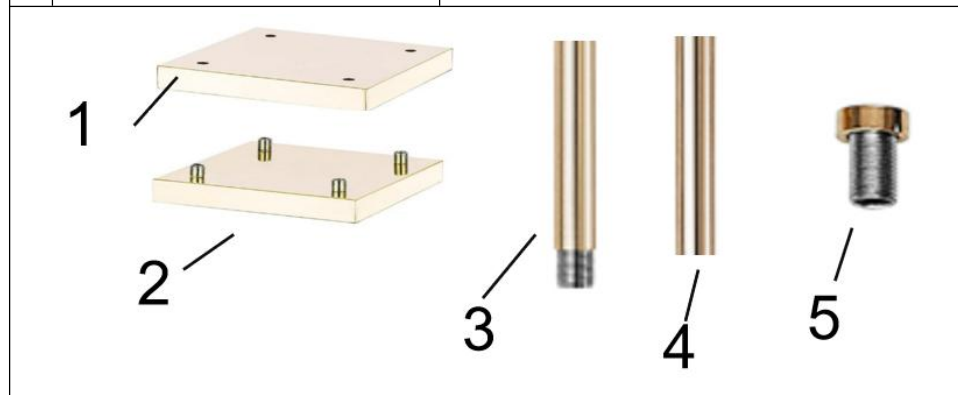

1. De standbalk A en de standbalk B zijn met schroefdraad verbonden, zodat er een lange standbalk ontstaat.

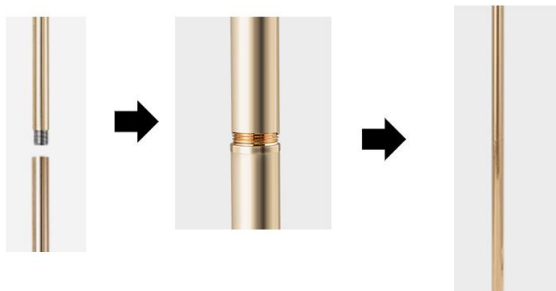

2. De vier gemonteerde lange standers worden in de onderste afdekking geschroefd

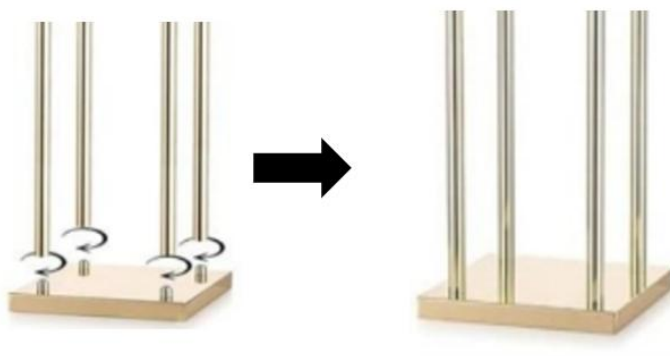

3. Bedek de vier standaardstangen met de bovenkap en bevestig deze met vier bouten .

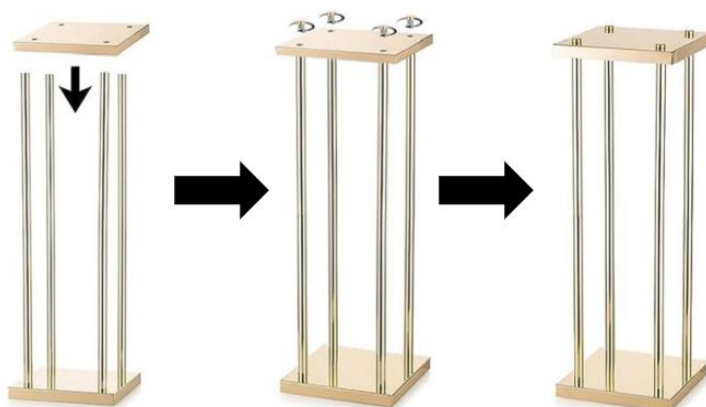

**Let op:** De hoogte van de bovenklep verschilt afhankelijk van de installatierichting

Model	LJL-8021	LJL-802 2
<b>Producthoogte A</b>	580 mm (22,8 inch)	780 mm (30,7 inch)
<b>Producthoogte B</b>	600 mm (23,6 inch)	800 mm (31,5 inch)

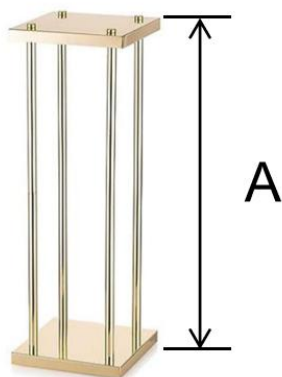

### Zeshoekige kolom bruidsbloemenrek

Model		LJL-8023	LJL-8024
1	Bovenframe	10 stuks	
2	Onderste frame	10 stuks	
3	Een crylic plaat	10 stuks	
4	S tandbalk A	60 stuks	
5	S tandstang B	60 stuks	
6	M4*20 schroef	60 stuks	
7	S bemanningslid	1 stuk	

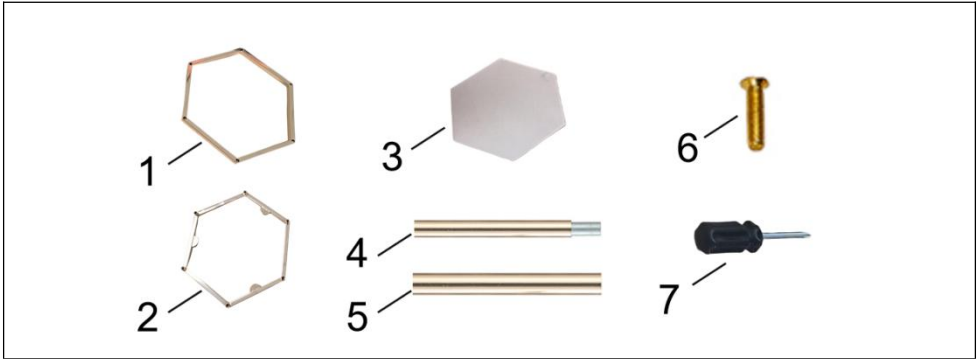

1. De standbalk A en de standbalk B zijn met schroefdraad verbonden, zodat er een lange standbalk ontstaat.

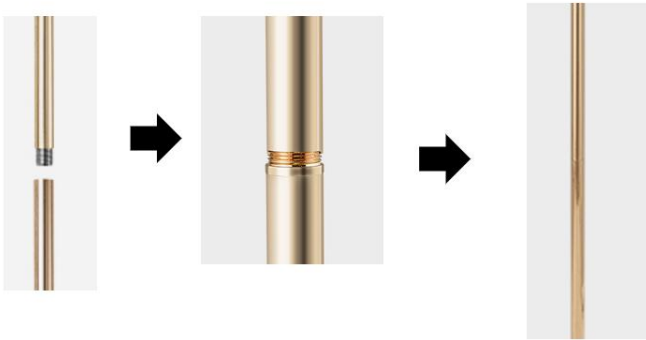

2. De vier gemonteerde lange standers worden in het bovenframe geschroefd. (Er bevinden zich drie halfronde steunplatforms in de bovenste doos)

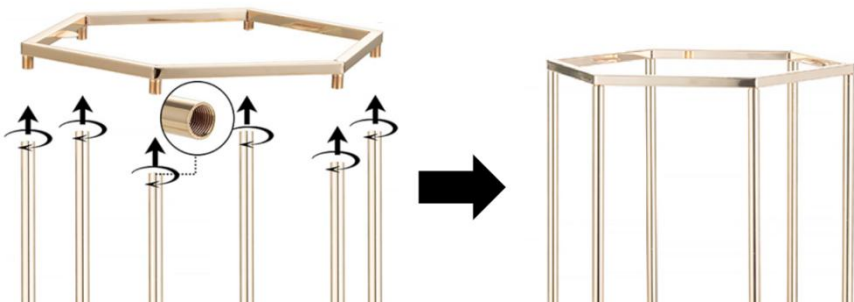

3. Zes schroeven worden door het onderste frame gedraaid en in de standaardbalk vastgezet . De acrylplaat wordt in het bovenste frame geplaatst om de installatie te voltooien.

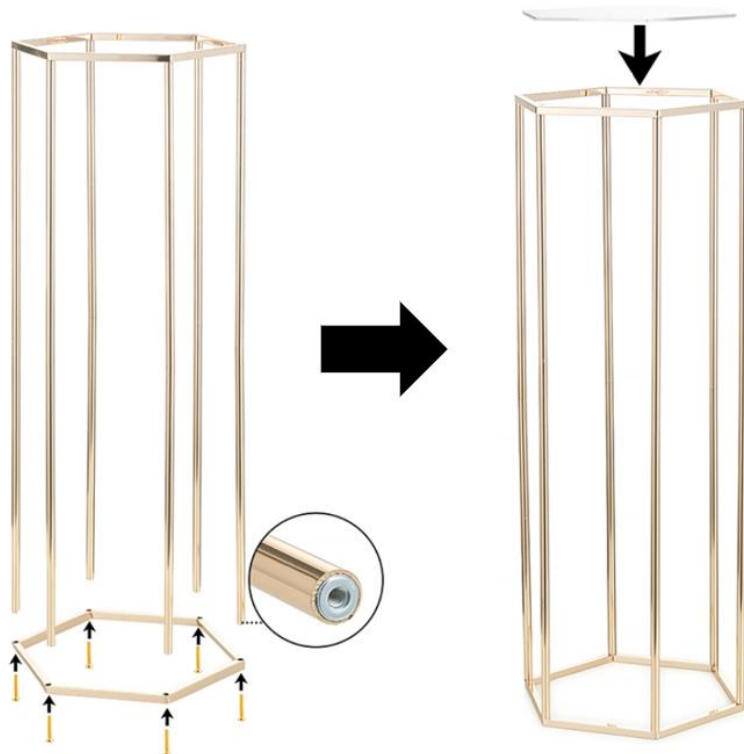

### Cilindervormig bruidsbloemenrek

Model		LJL-8025	LJL-8026
1	Looplichaam	Groot: 1 stuk gemiddeld: 1 stuk klein : 1 stuk	
2	Bovenste afdekking	Groot: 1 stuk gemiddeld: 1 stuk klein : 1 stuk	

3	Loopring	Groot: 1 stuk gemiddeld: 1 stuk klein : 1 stuk
4	Montageplaat	1 stuk
<p>LJL-8025 is transparant en LJL-8026 is wit</p>		

**Let op:** het wordt aanbevolen om het door twee personen te laten installeren.

1. Scheur eerst de beschermfolie van het oppervlak van de cilinderbehuizing, steek één uiteinde van de bovenkap in de cilinderbehuizing en plaats vervolgens de installatieplaat diagonaal in de opening tussen de bovenkap en de cilinderbehuizing. Oefen druk uit langs de buitenrand van de bovenkap naar beneden en geleid de bovenkap via de installatieplaat in de cilinderbehuizing. (Dit proces vereist installatie in een omtreksrichting)

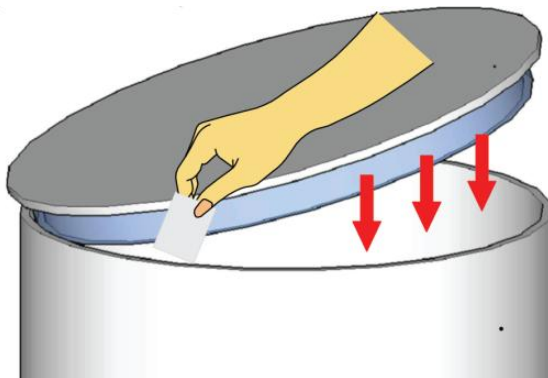

Draai het gemonteerde bovenste deksel van de cilinderbehuizing in de tegenovergestelde richting, zodat het bovenste deksel zich aan de onderkant bevindt. Steek één uiteinde van de cilinderring in de cilinderbehuizing en plaats vervolgens de installatieplaat diagonaal in de opening tussen de cilinderring en de cilinderbehuizing. Oefen druk uit langs de buitenrand van de cilinderring naar beneden en geleid de cilinderring via de installatieplaat in de cilinder. (Dit proces vereist installatie in een omtreksrichting)

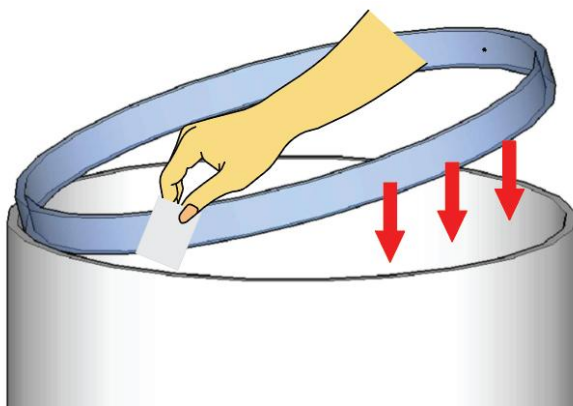

3. Volg de stappen 1 en 2 om de grote, middelgrote en kleine cilindrische bloemenrekken te installeren .

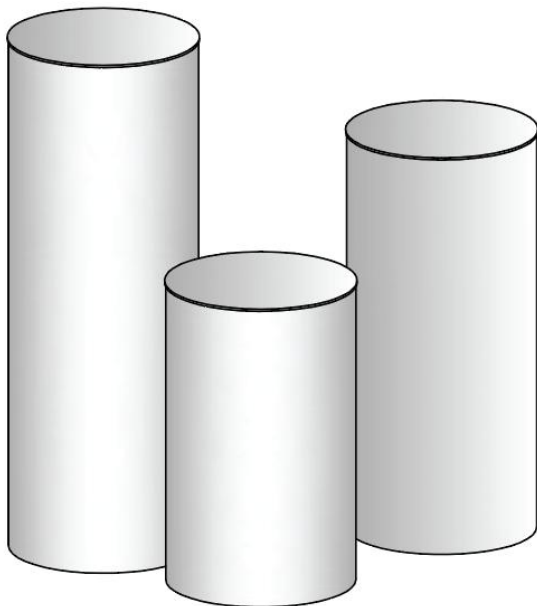

**Fabrikant:** Shanghai muxinmuyeyouxiangongsi

**Adres:** Shuangchenglu 803nong11hao1602A-1609shi, baoshanqu, shanghai 200000 CN.

**Geïmporteerd naar AUS:** SIHAO PTY LTD. 1 ROKEVA  
STREETEASTWOOD  
NSW 2122 Australië

**Geïmporteerd naar de VS:** Sanven Technology Ltd. Suite 250, 9166  
Anaheim  
Plaats, Rancho Cucamonga, CA 91730

<b>UK</b>	<b>REP</b>
-----------	------------

YH CONSULTING LIMITED. C/O YH Consulting  
Limited Office 147, Centurion House, London  
Road, Staines-upon-Thames, Surrey, TW18 4AX

<b>EC</b>	<b>REP</b>
-----------	------------

E-CrossStu GmbH  
Mainzer Landstr.69,  
60329 Frankfurt am Main.





# VEVOR

**Affordable. Reliable. Home Improvement.**

## **Bröllopsblomstställ**

**MODELL:**

<b>LJL-8013</b>	<b>LJL-8014</b>	<b>LJL-8015</b>	<b>LJL-8016</b>	<b>LJL-8017</b>
<b>LJL-8018</b>	<b>LJL-8019</b>	<b>LJL-8020</b>	<b>LJL-8021</b>	<b>LJL-8022</b>
<b>LJL-8023</b>	<b>LJL-8024</b>	<b>LJL-8025</b>	<b>LJL-8026</b>	

Nedan finns länken till videon om produktinstallationen. Eftersom produkten genomgår kontinuerliga uppdateringar och iterationer kan färgen eller formen på produkten som visas i videon skilja sig från den faktiska produkten. Produktens färg och form beror på de faktiska varorna som mottagits.



LJL-8013 och 8014 installationsvideo  
<https://www.youtube.com/watch?v=lt9C-cPY7Hs>



LJL-8015 och 8016  
installationsvideo  
<https://www.youtube.com/watch?v=smZZ0YGZXLA>



LJL-8017 och 8018 installationsvideo  
<https://www.youtube.com/watch?v=hTy9ZL8XqZ8>



LJL-8019 och 8020  
installationsvideo  
<https://www.youtube.com/watch?v=p0sxI3nnq8c>



LJL-8021 och 8022 installationsvideo  
<https://www.youtube.com/watch?v=qW SuvFgEhVg>



LJL-8023 och 8024  
installationsvideo  
<https://www.youtube.com/watch?v=3vOdJ8JxRys>



LJL-8025 och 8026 installationsvideo  
<https://www.youtube.com/watch?v=Gv eDI2C20SA>

# VEVOR

Affordable. Reliable. Home Improvement.

## Wedding Flower Rack

### MODELL:

LJL-8013 LJL-8014 LJL-8015 LJL-8016 LJL-8017

LJL-8018 LJL-8019 LJL-8020 LJL-8021 LJL-8022

LJL-8023 LJL-8024 LJL-8025 LJL-8026



(Produkten inkluderar inte blommor och vaser)

Detta är originalinstruktionerna, vänligen läs alla instruktioner noggrant innan du använder produkten. VEVOR förbehåller sig en tydlig tolkning av vår användarmanual. Produktens utseende ska vara beroende av den produkt du mottagit. Vi ber om ursäkt för att vi inte kommer att informera

dig igen om det finns några teknik- eller programuppdateringar för vår produkt.

# SÄKERHETSINSTRUKTIONER

## **VARNING:**

Läs detta material innan du använder produkten. Underlåtenhet att göra det kan leda till allvarliga skador.

Monteringsförsiktighetsåtgärder

1. Montera endast enligt dessa instruktioner. Felaktig montering kan skapa risker.
2. Använd arbetshandskar under monteringen.
3. Håll monteringsområdet rent och välbehållet .
4. Håll åskådare borta från området under monteringen.
5. Montera inte när du är trött eller påverkad av alkohol, droger eller mediciner.
6. Produktskyddet gäller endast korrekt och fullständigt monterade produkter.
7. Montera på en plan, jämn, hård och slät yta .
8. För ytterligare information om delarna som listas på följande sidor, se monterings-schemat i denna manual. Packa upp och separera alla delar på en ren arbetsyta.

Använd försiktighetsåtgärder

## **FÖR ATT FÖRHINDRA ALLVARLIGA SKADOR OCH DÖDSFALL GENOM TIPPNING:**

1. SITTA, STÅ ELLER KLÄTTRA INTE PÅ DENNA FÖRENING.
2. Denna produkt är inte en leksak eller en leksakslåda. Låt inte barn leka med denna artikel. Använd endast för det avsedda ändamålet och håll barn under uppsikt så att de förstår stegen och reglerna för hur lådan öppnas .
3. Töm, stäng och lås hyllan innan du flyttar den.
4. Använd endast på en plan, jämn, hård och slät yta.
5. Vikten av föremålen ovanpå produkten får inte överstiga 15 kg (33 lbs).
6. Produktens ovansida är slät och kan vältras av mänskliga händer efter att föremål placerats på den.

## **SPARA DESSA INSTRUKTIONER**

## Produktparameter

Modell	Produktstorlek ( mm )	ANTAL ( st )	Bärande
LJL-8013	220×220×400	10	15 kg
LJL-8014	250×250×600	10	15 kg
LJL-8015	250×250×600	10	15 kg
LJL-8016	280×280×800	10	15 kg
LJL-8017	250×250×600	10	15 kg
LJL-8018	280×280×800	10	15 kg
LJL-8019	220×220×500	10	15 kg
LJL-8020	200×200×800	10	15 kg
LJL-8021	200×200×600 Locket är öppet uppåt	10	15 kg
LJL-8022	200×200×800 Locket är öppet uppåt	10	15 kg
LJL-8023	290×250×600	10	15 kg
LJL-8024	310×270×800	10	15 kg
LJL-8025	Stor: Ø400×900 medelstor: Ø 36 0× 75 0 liten : Ø 33 0 × 60 0	3	15 kg
LJL-8026	Stor: Ø400×900 medelstor: Ø 36 0× 75 0	3	15 kg

	liten : Ø 33 0 × 60 0		
--	-----------------------	--	--

**Obs:** Om produkten är vinglig efter installationen, dra åt gängorna på stödstången och den monterade skruven igen.

## Installationsanvisningar

### Rektangulär blomram med akrylplatta

	Modell	LJL-8013	LJL-8014
1	En krylplatta	10 st	10 st
2	Toppram	10 st	10 st
3	Bottenram	10 st	10 st
4	Stativstång A	0	40 st
5	Stativstång B	40 st	40 st
6	M5*20 skruv	80 st	80 st
7	S-förare	1 st	1 st

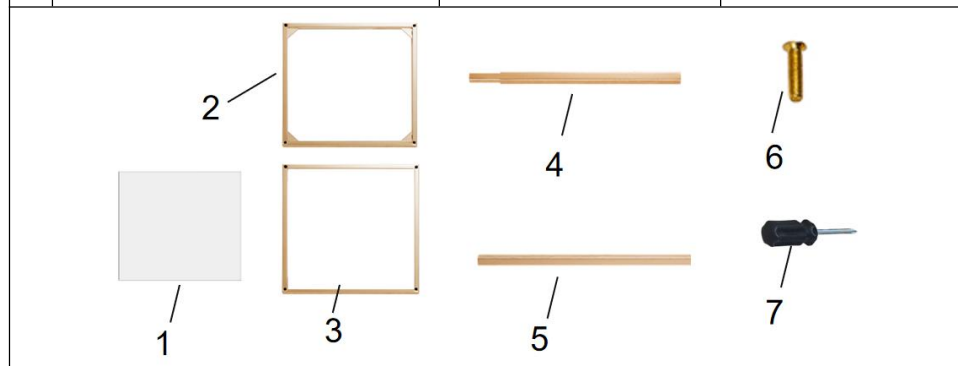

1. Stativstång A och stativstång B är anslutna. (modell LJL-8013 har inte detta steg)



2. Fyra stativstänger fästs i tur och ordning på den nedre ramen med skruv .

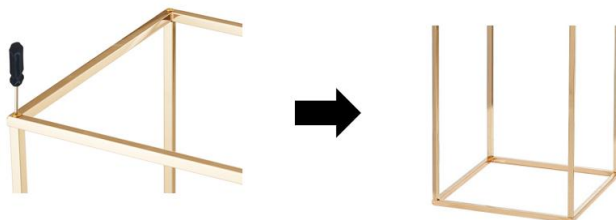

3. Fäst den övre ramen till stativstången med skruvar, se steg 2 .

4. Ta bort skyddsfilm från akrylplattans yta och placera akrylplattan ovanpå ramen.

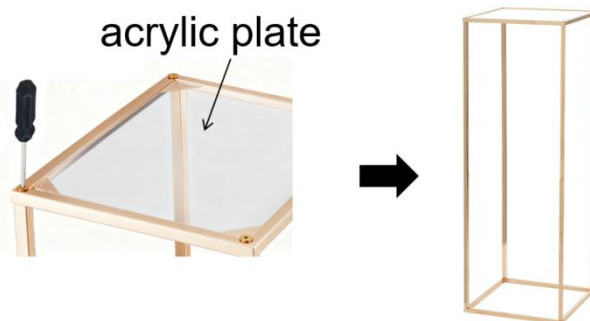

## Blomställ med rektangulär ram och lock till beslag

Modell		LJL-8015	LJL-8016
1	Hårdvaruskydd	10 st	
2	Rektangulär ram	20 st	
3	Stativstång A	40 st	
4	Stativstång B	40 st	
5	M5*20 skruv	80 st	
6	S-förare	1 st	

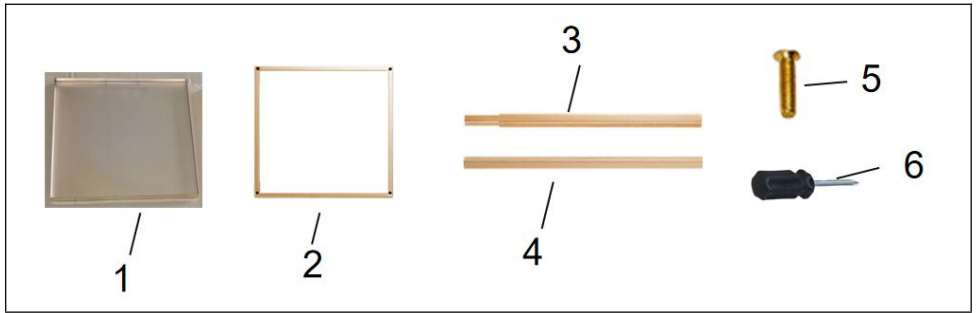

1. Stativstång A och stativstång B är anslutna.



2. Fyra stativstänger kommer att fästas på den rektangulära ramen med skruv i tur och ordning .

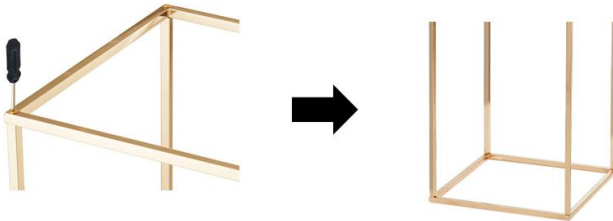

3. Med hänvisning till steg 2, anslut den andra änden av stativstången till en annan rektangulär ram med en skruv och täck slutligen den övre ramen med ett lock.

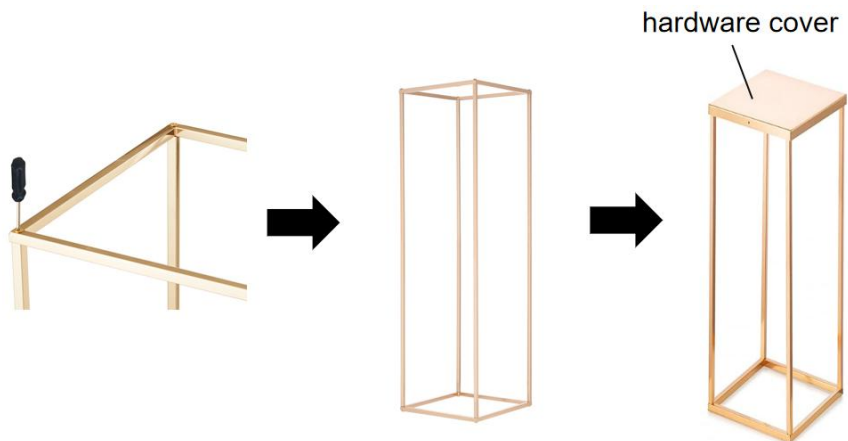

## Blomställ med rektangulär ram och lock till beslag

Modell		LJL-8017	LJL-8018
1	Rektangulär ram	20 st	
2	Stativstång A	40 st	
3	Stativstång B	40 st	
4	M5*20 skruv	80 st	
5	S -förare	1 st	

  

**Obs:** Denna modell har inget panelstöd upptill och måste köpas separat.

1. Stativstång A och stativstång B är anslutna.



2. Fyra stativstänger kommer att fästas på den rektangulära ramen med skruv i tur och ordning .

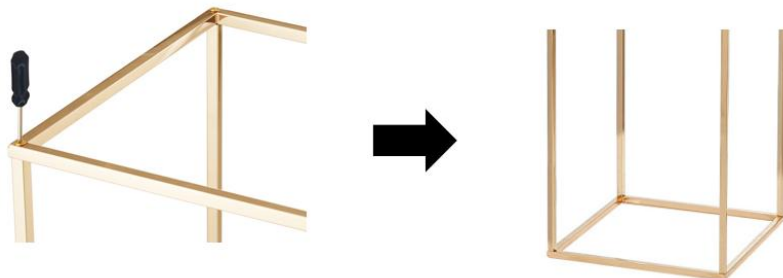

3. Med hänvisning till steg 2, anslut den andra änden av stativstången till en annan rektangulär ram med en skruv .

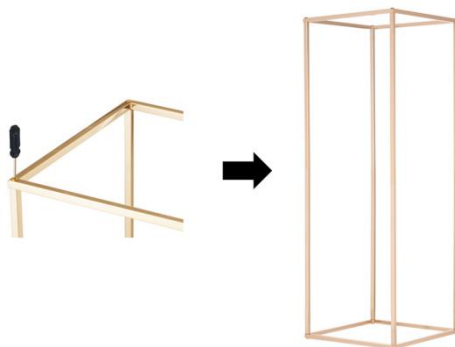

### Ett blomsterställ av akrylplatta på en cylindrisk stativstång

	Modell	LJL-8019	LJL-8020
1	En krylplatta	20 st	
2	S -stativ	80 st	

3	M6*14 skruv	80 st
4	M6*40 gängstång	40 st
5	S-förare	1 st

1. Använd en skruv för att fästa två stativskenor till en lång stativskena.

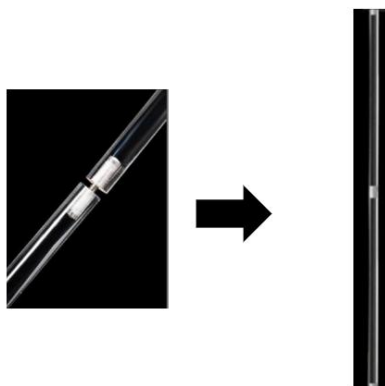

2. Ta bort skyddsfilmerna på stativstångens yta och akrylplattans yta och fäst de två akrylplattorna i båda ändarna av stativstången med skruvar .

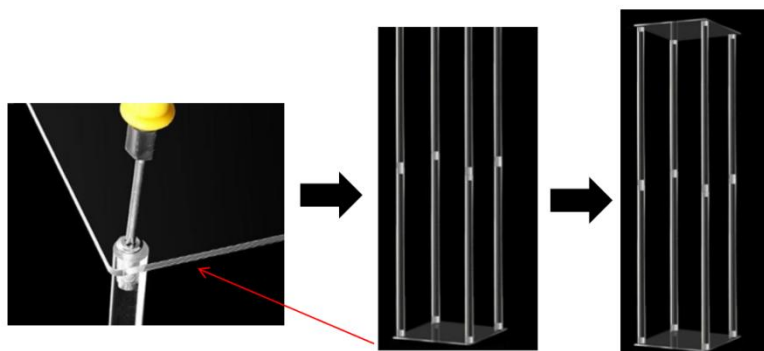

## Ett metallskydd för en cylindrisk stativstång

Modell		LJL-8021	LJL-8022
1	Övre lock	10 st	
2	Bottenskydd	10 st	
3	Stativstång A	40 st	
4	Stativstång B	40 st	
5	M10*20 skruv	40 st	

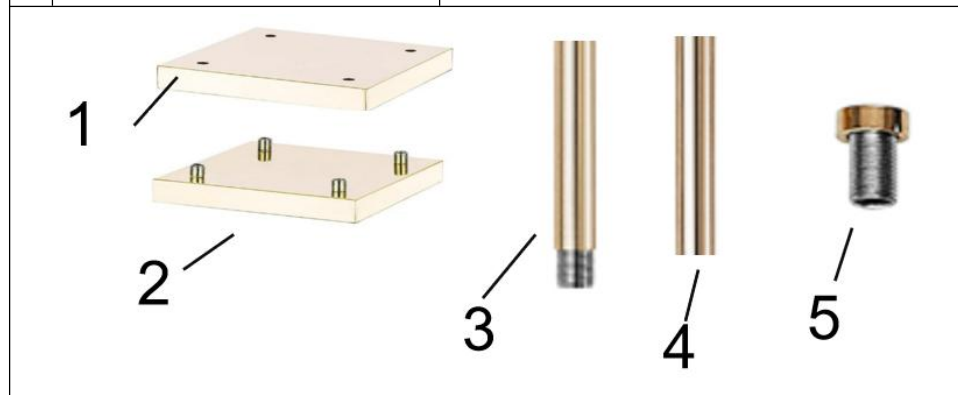

1. Stativstången A och stativstången B är gängade ihop för att bilda en lång stativstång.

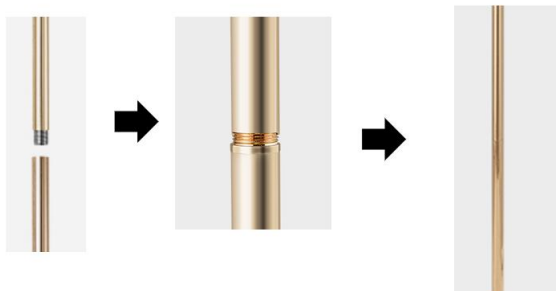

2. De fyra monterade långa stativstängerna gängas in i bottenlocket

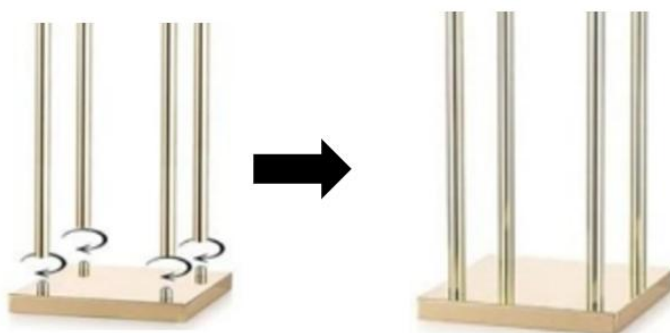

3. Täck de fyra stativstängerna med topplocket och fäst det med fyra bultar .

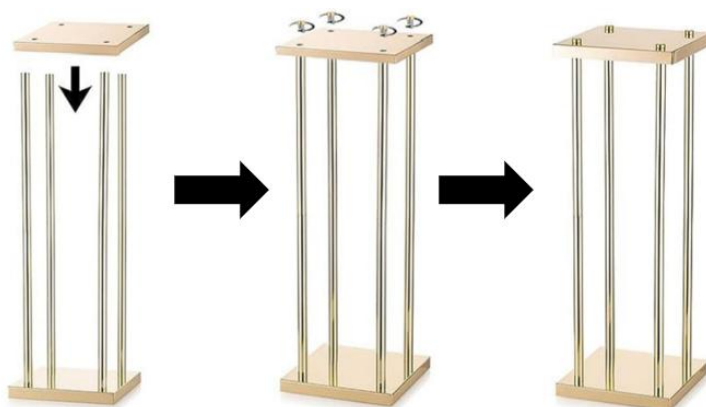

**Obs:** Höjden på topplocket varierar beroende på installationsriktningen.

Modell	LJL-8021	LJL-802 2
<b>Produkt höjd A</b>	580 mm (22,8 tum)	780 mm (30,7 tum)
<b>Produkt höjd B</b>	600 mm (23,6 tum)	800 mm (31,5 tum)

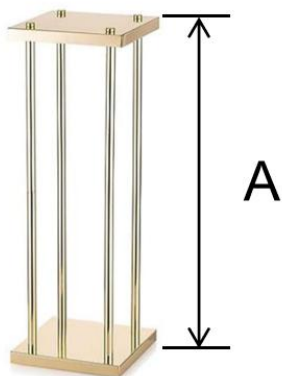

## Sexkantig kolumnblomställning för bröllop

Modell		LJL-8023	LJL-8024
1	Toppram	10 st	
2	Bottenram	10 st	
3	En krylplatta	10 st	
4	Stativstång A	60 st	
5	Stativstång B	60 st	
6	M4*20 skruv	60 st	
7	S -förare	1 st	

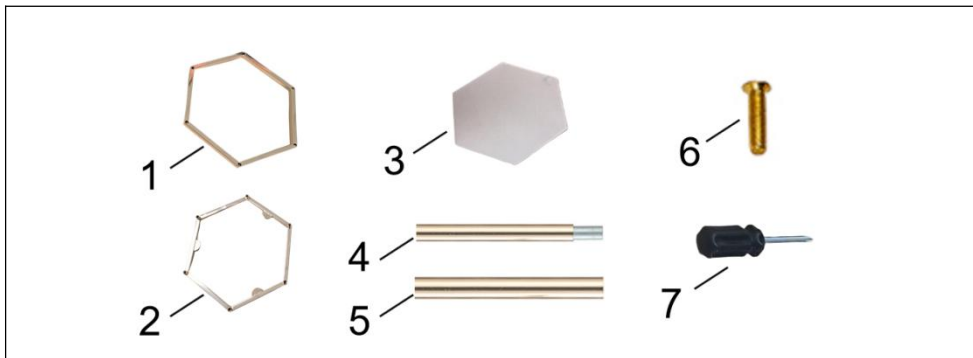

1. Stativstången A och stativstången B är gängade ihop för att bilda en lång stativstång.

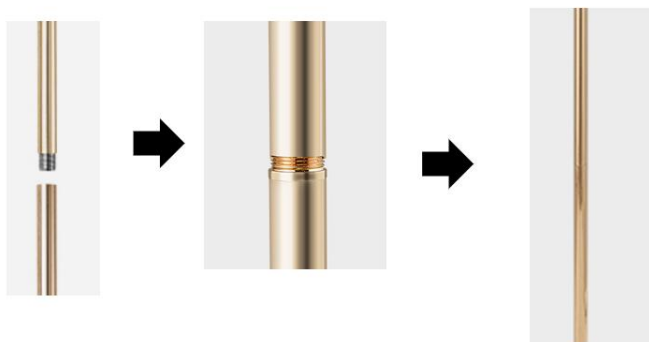

2. De fyra monterade långa stativstångerna är gängade in i toppramen. (Det finns tre halvcirkelformade stödplattformar inuti topplådan)

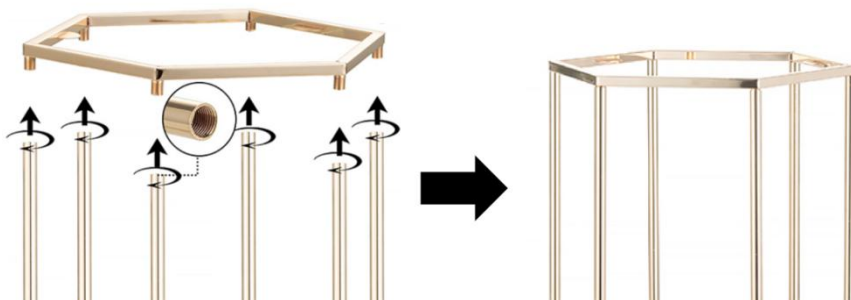

3. Sex skruvar träs genom den nedre ramen och låses fast i stativets

skena . Akrylplattan placeras i den övre ramen för att slutföra installationen.

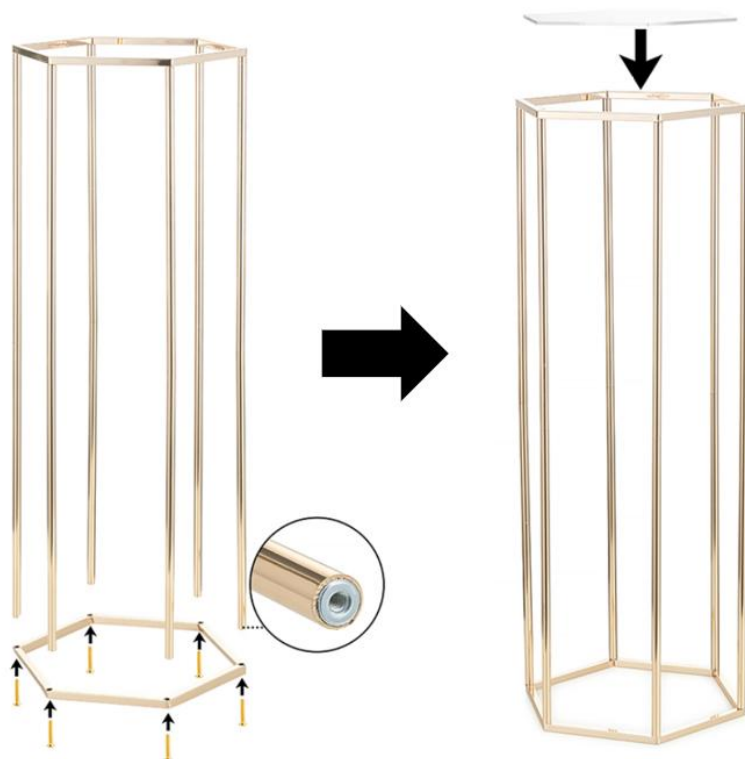

## Cylinderformad blomställning för bröllop

Modell		LJL-8025	LJL-8026
1	Tunnkropp	Stor: 1 st medelstor: 1 st liten : 1 st	
2	Övre locket	Stor: 1 st medelstor: 1 st liten : 1 st	

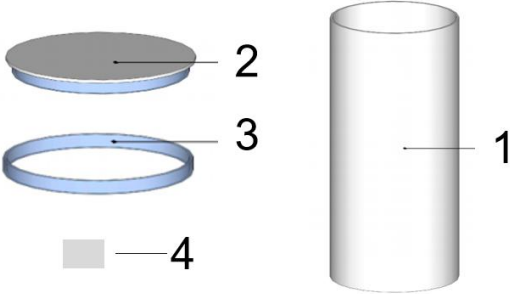
3	Fatringning	Stor: 1 st medelstor: 1 st liten : 1 st
4	Monteringsplatta	1 st
 <p>LJL-8025 är transparent och LJL-8026 är vit</p>		

**Obs:** Det rekommenderas att två personer installerar den.

1. Riv först skyddsfilmerna på pipans yta, för in ena änden av topplocket i pipan och för sedan in installationsplattan diagonalt i springan mellan topplocket och pipan. Tryck nedåt längs topplockets ytterkant och för in topplocket i pipan genom installationsplattan. (Denna process kräver installation i omkretsriktning)

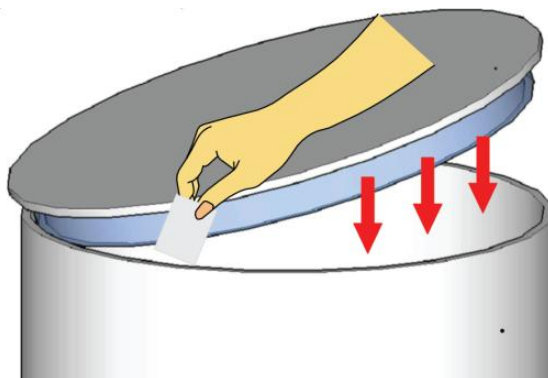

Vrid det monterade topplocket på cylindern i motsatt riktning, så att topplocket är nedtill. För in ena änden av pippingen i piphuset och för

sedan in installationsplattan diagonalt i springan mellan pipringen och piphuset. Tryck nedåt längs pipringens ytterkant och för in pipringen genom installationsplattan. (Denna process kräver installation i omkretsriktning)

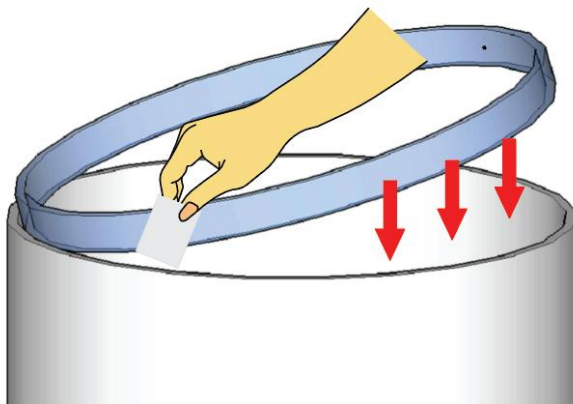

3. Med hänvisning till steg 1 och 2, installera de stora, medelstora och små cylindriska blomsterställena .

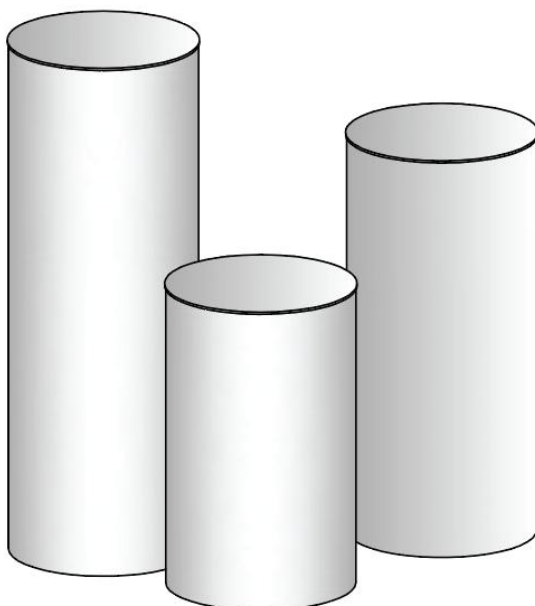

**Tillverkare:** Shanghaimuxinmuyeyouxiangongsi

**Address:** Shuangchenglu 803nong11hao1602A-1609shi, baoshanqu, Shanghai 200 000 kanadensiska republiken.

**Importerad till Australien:** SIHAO PTY LTD. 1 ROKEVA STREETEASTWOOD  
NSW 2122 Australien

**Importerad till USA:** Sanven Technology Ltd. Suite 250, 9166 Anaheim Plats, Rancho Cucamonga, Kalifornien 91730

<b>UK</b>	<b>REP</b>
-----------	------------

YH CONSULTING LIMITED. C/O YH Consulting Limited Office 147, Centurion House, London Road, Staines-upon-Thames, Surrey, TW18 4AX

<b>EC</b>	<b>REP</b>
-----------	------------

E-CrossStu GmbH  
Mainzer Landstr.69,  
60329 Frankfurt am Main.

