

Assembly Instructions
Instrucciones De Ensamblaje
Instructions D'Assemblage



! IMPORTANT NOTICE**AVISO IMPORTANTE****NOTE IMPORTANTE !**

1. Please do not sit, climb or lean on the product.
2. This is not a children's toy, adult supervision is required for children playing this game.
3. For the assembly, at least two adults are required.

1. NO se siente, suba o apoye sobre el producto.
2. Este no es un juguete para niños, se requieren la supervisión adulta para niños cuando esté jugando al juego.
3. Se necesitan por lo menos dos adultos para realizar el ensamblaje.

1. Veuillez ne pas vous asseoir, grimper ou vous appuyer sur la produit.
2. Ce n'est pas un jeu d'enfant et la surveillance d'adultes est requise pour les enfants qui jouent ce jeu.
3. L'assemblage nécessite au minimum deux adultes.



No children in assembly area

Los niños no deben estar en el área de ensamblaje

Pas d'enfants dans la zone d'assemblage



Keep away from pets in assembly area

Mantenga a los animales domésticos alejados

Tenir les animaux de compagnie à distance

! WARNING

Adult assembly required.
CHOKING HAZARD - This item contains small parts. Not suitable for children under 3 years.

! ADVERTENCIA

El ensamblaje debe ser realizado por un adulto.
PELIGRO DE ASFIXIA - Este artículo contiene piezas pequeñas. No es apto para niños menores de 3 años de edad.







! ATTENTION

L'assemblage doit être effectué par des adultes.
RISQUE D'ASPHYXIE - Ce produit contient de petites pièces. Ne convient pas à des enfants de moins de 3 ans.

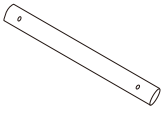
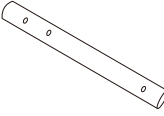
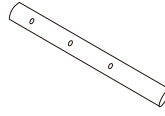
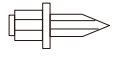
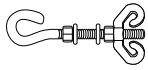
PARTS IDENTIFIER

IDENTIFICADOR DE PIEZAS

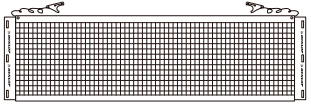

IDENTIFICATEUR DE PIÈCES

PART NUMBER NÚMERO DE PIEZA NUMÉRO D'ARTICLE			1			FOR FIG. 1			FIG NUMBER NÚMERO DE FIG NUMÉRO FIG		
PART PIEZA PIÈCE						x2			QUANTITY CANTIDAD QUANTITÉ		
PART NAME			Pulley cap	Tapa de Polea	Capuchon de la poulie				NOM DE LA PIÈCE NOMBRE DE PIEZA		
2			3			4			5		
FOR FIG. 1			FOR FIG. 1			FOR FIG. 1			FOR FIG. 1		
											
x2			x2			x2			x2		
Top Pole	Poste superior	Mât supérieur	Middle Pole	Poste intermedio	mât intermédiaire	Bottom Pole	Poste inferior	Mât inférieur	Pole Anchor	Estaca del poste	Ancre de mât
6			7			8			9		
FOR FIG. 2			FOR FIG. 4			FOR FIG. 7			FOR FIG. 11		
											
x4			x6			x4			x6		
Eye Bolt Set	Cáncamo del ojo	Jeu d'anneau de levage	Strap	Correa	Sangle	Ground Stakes	Postes de piso	Piquets de sol	Circle site	Sitio de círculo	Site en cercle
10			11			12					
FOR FIG. 3			FOR FIG. 1			FOR FIG. 6					
											
x1			x2			x2					
Net	Red	Filet	Score Clip	Grampa de puntaje	Marqueur de points	Top guide rope	Cuerda guía superior	Câble de guidage			

ACCESSORIES

ACCESORIOS

ACCESSOIRES

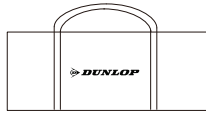
13			14			15		
								
x1			x1			x1		
Volleyball	Balón de voleibol	Volley	Air Pump	Bomba de aire	Pompe	Storage Bag	Bolsa de almacenamiento	Sac de rangement

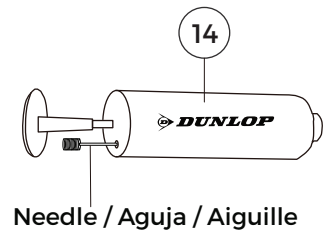



Needle / Aguja / Aiguille

PRE-INSTALLED PARTS

PIEZAS PREINSTALADAS

PIÈCES PRÉINSTALLÉES

P1			P2		
FOR FIG. 1			FOR FIG. 3		
					
x4			x2		
Push Button	Botón de presión	Bouton poussoir	Elastic	Elástico	Élastique

BEFORE ASSEMBLY

1. Find a clean, level place to begin the assembly of your product.
2. Verify that you have all listed parts as shown on the part list page. If any parts are missing, call our customer service.

ANTES DE MONTAR

1. Encuentre un lugar limpio y nivelado para comenzar el ensamblaje del producto.
2. Compruebe que tenga todas las piezas que se muestran en la lista de piezas. Si falta alguna pieza, llame a nuestro servicio al cliente.

AVANT L'ASSEMBLAGE

1. Trouvez un endroit propre et plat pour commencer à assembler votre produit.
2. Vérifiez que vous avez toutes les pièces énumérées comme indiqué sur la page de liste des pièces. S'il y a des pièces qui manquent, appelez notre service clientèle.

ASSEMBLY

MONTAJE

ASSEMBLAGE

FIG. 1

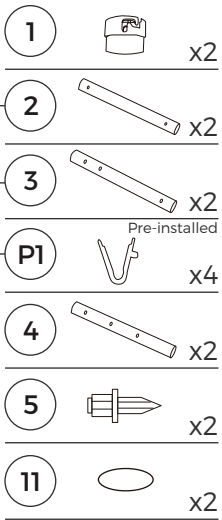

Note: Make sure the gap of the pulley cap is aligned with the eye bolt hole.

Nota: Asegúrese de que el espacio de la tapa de polea está alineado con el orificio del cáncamo.

Note: Assurez-vous que l'écartement du capuchon de la poulie est aligné avec le trou d'anneau de levage.

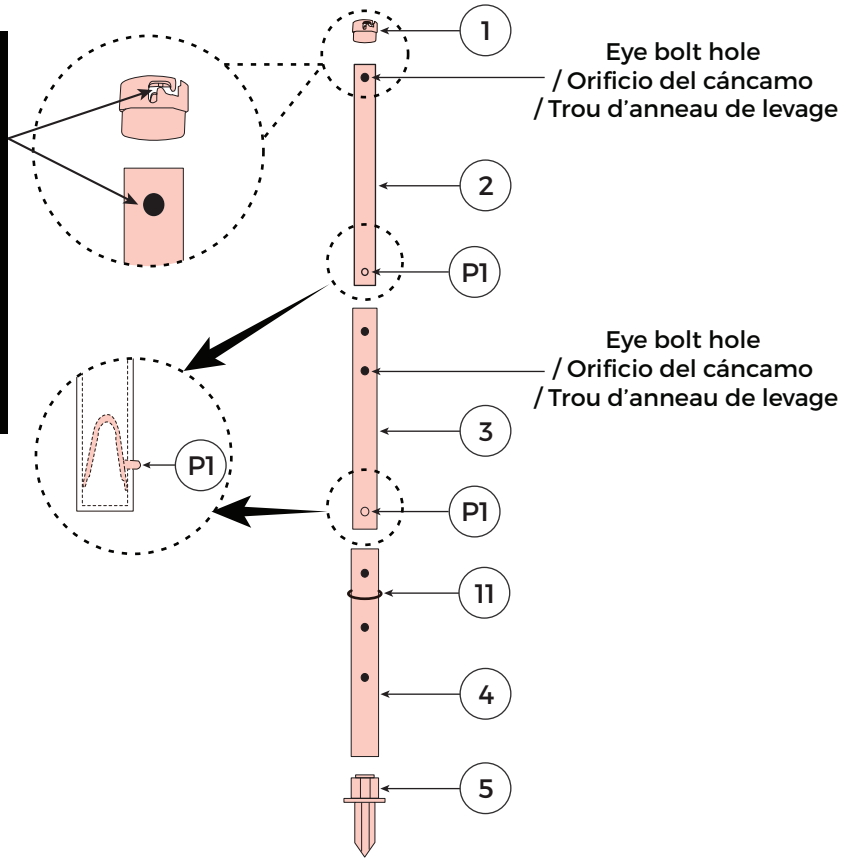
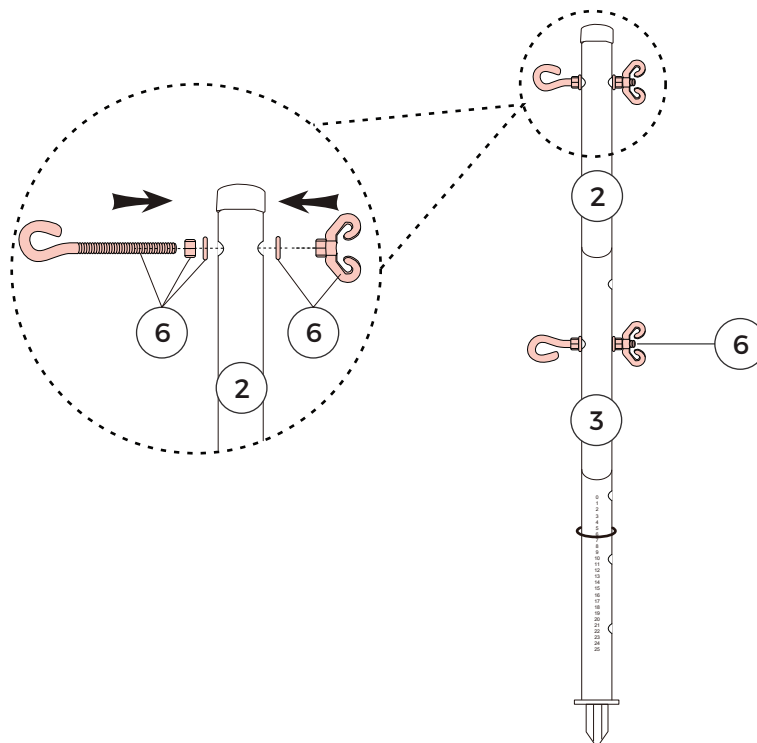
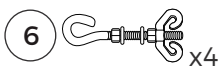

FIG. 2



ASSEMBLY

MONTAJE

ASSEMBLAGE

FIG. 3

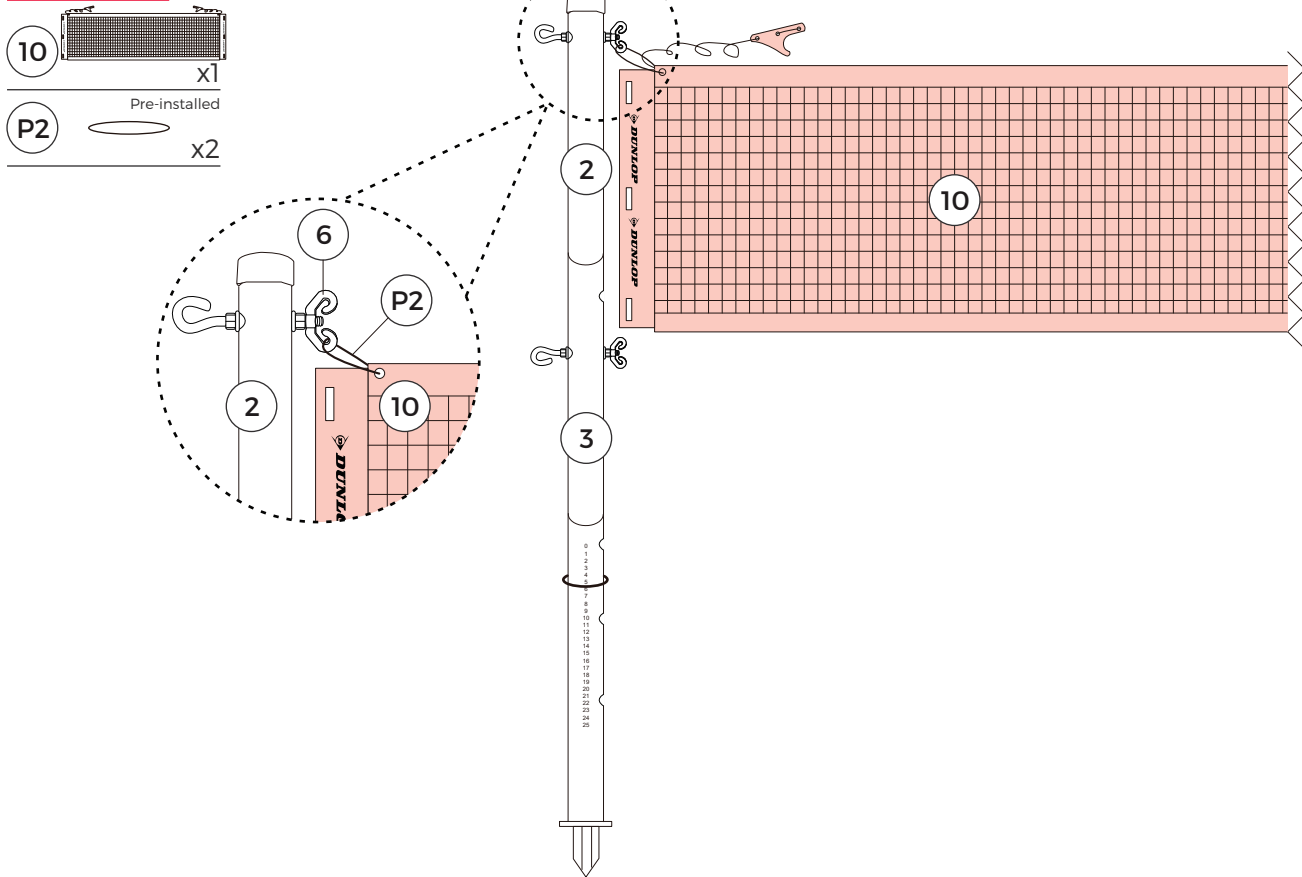
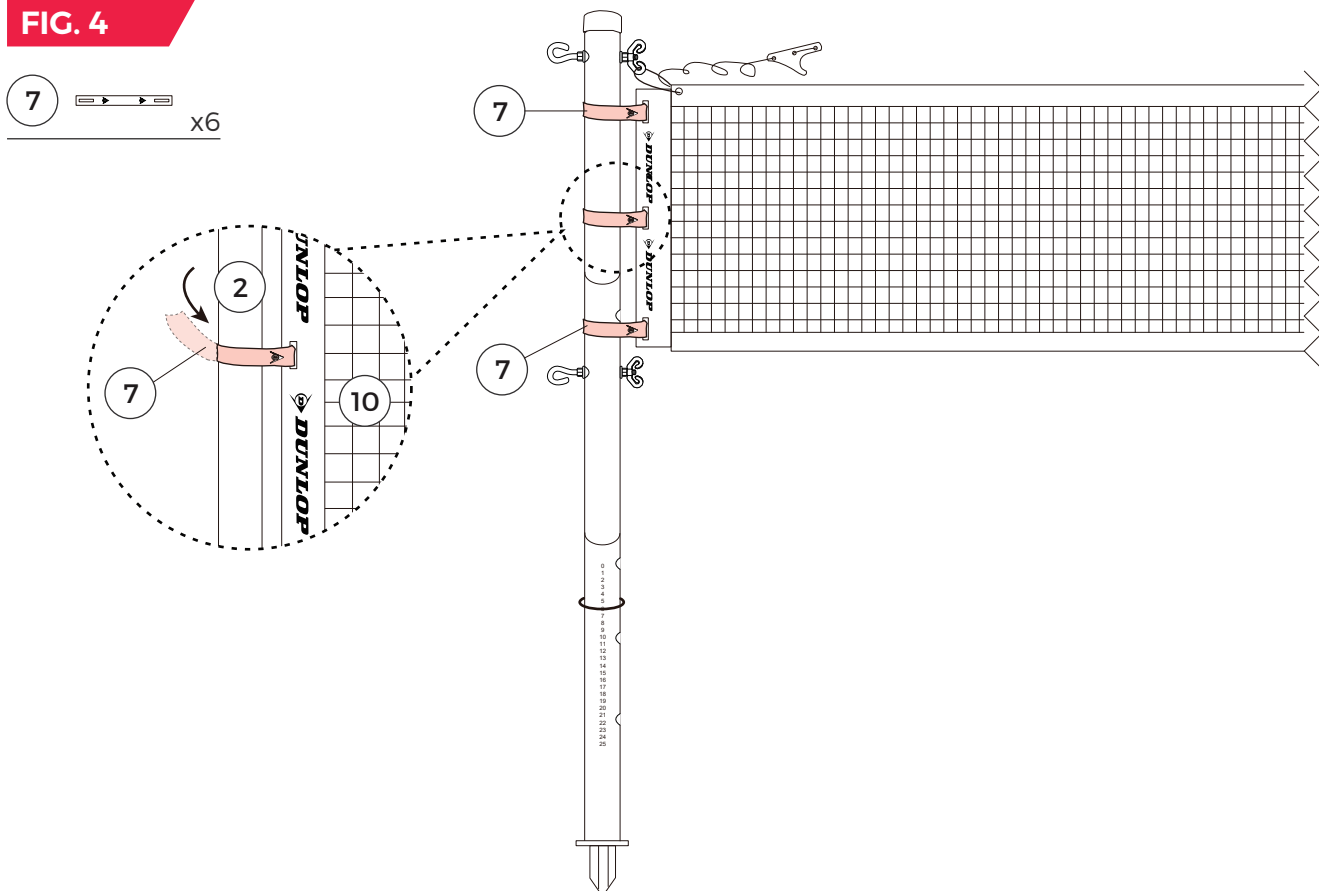

FIG. 4



ASSEMBLY

MONTAJE

ASSEMBLAGE

FIG. 5

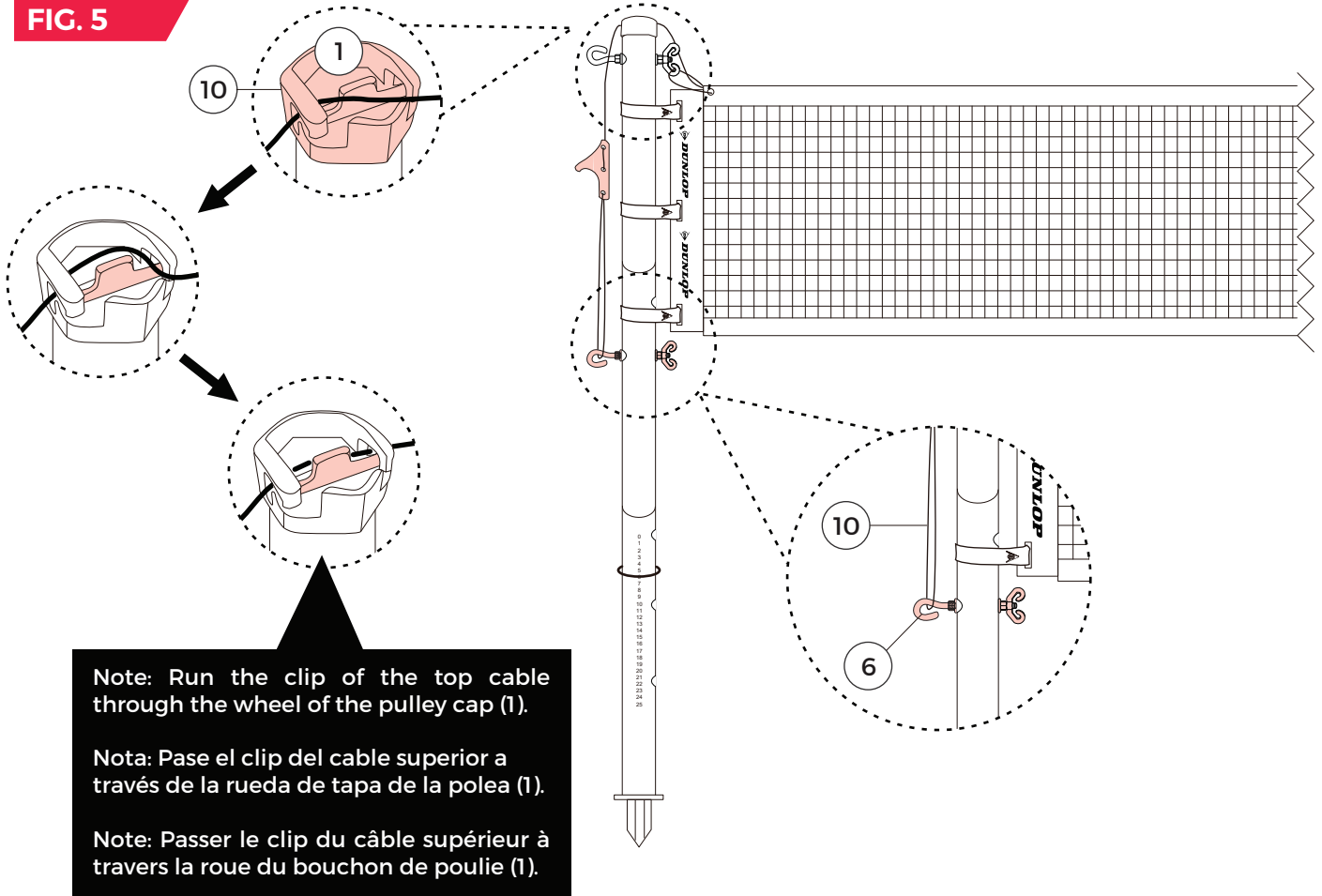
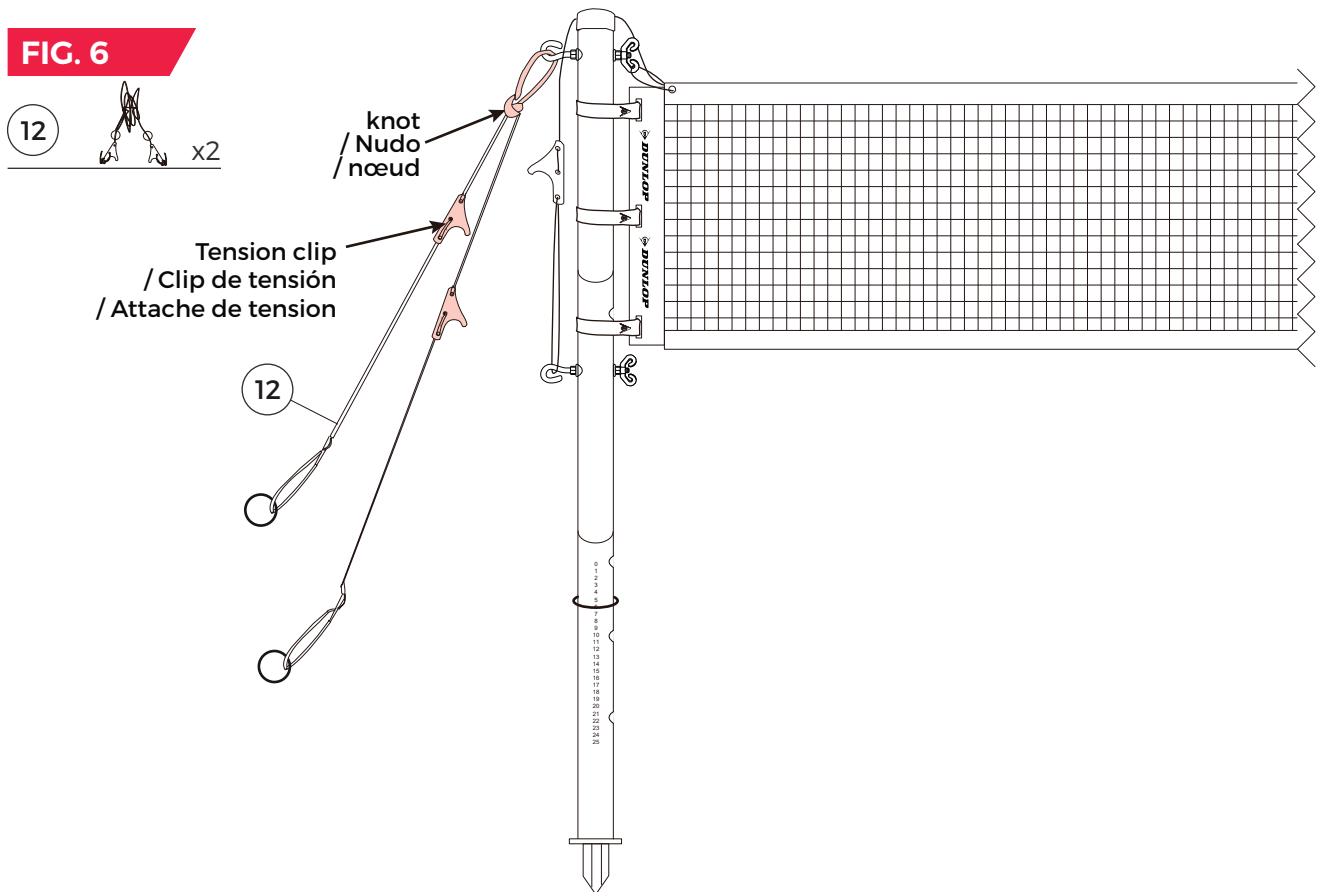

FIG. 6



ASSEMBLY

MONTAJE

ASSEMBLAGE

FIG. 7

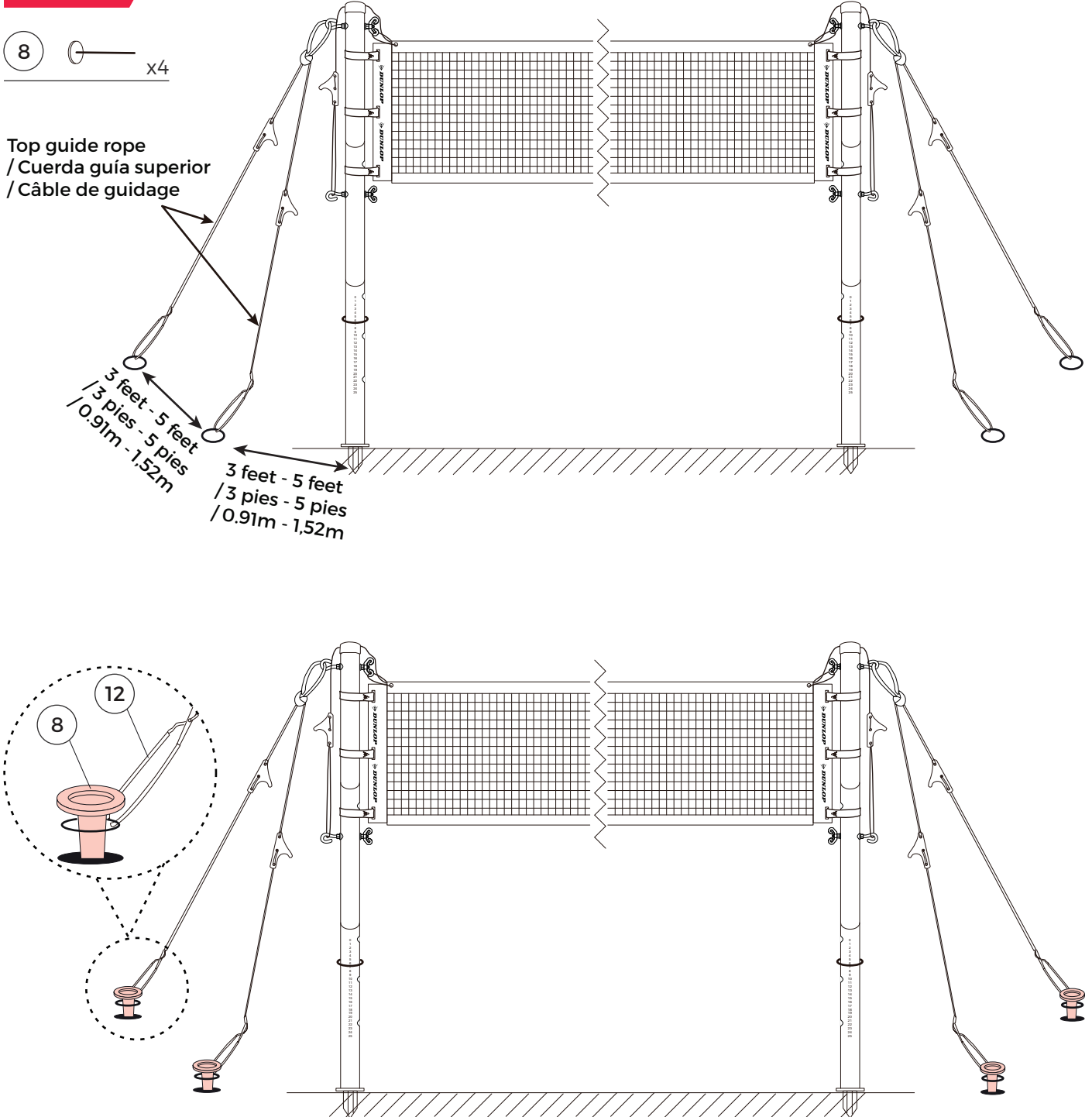
**NET SET UP**

Stretch the assembled Net and poles across the playing area until the Net is taut. Press the Pole Anchors into the ground with the poles touching the ground. Slip the poles onto the anchors. Holding the poles in the vertical position, press the Guide Rope stakes into the ground at a 45° angle, 3 feet to 5 feet from the pole and 3 feet to 5 feet apart.

MONTAR LA RED

Estirar la red ensamblada y los palos a través de los niños del juego hasta que la red quede tensa. Presione las Anclas de Poste al suelo con los postes tocando el suelo. Deslice los postes sobre las anclas. Mantenga los postes en la posición vertical, presione las estacas del Lazo de Guía al suelo en un ángulo de 45°, 3 pies a 5 pies del poste y 3 pies a 5 pies de distancia.

RÉGLAGE FILET

Étendez le filet assemblé et les mâts sur l'aire de jeux jusqu'à ce que le filet soit tendu. Enfoncez les ancles de mât dans le sol avec les mâts touchant le sol. Faites passer les mâts dans les ancles. Enfoncez les piquets de câbles de guidage dans le sol avec un angle de 45°, à une distance de 90 cm à 1,50 m du mât et entre eux tout en tenant les mâts en position vertical.

ASSEMBLY

MONTAJE

ASSEMBLAGE

FIG. 8

TIP: After the net is assembled, you can adjust the pole tension by sliding the tension clips up or down along the guide ropes.

CONSEJO: Luego de ensamblar la red, Ud. puede ajustar la tensión del palo deslizando las grampas de tensión arriba ó abajo a lo largo de las cuerdas guía.

CONSEIL: Après l'assemblage du filet, vous pouvez régler la tension du poteau en glissant les clips de tension en haut ou en bas tout au long des cordes de guide.

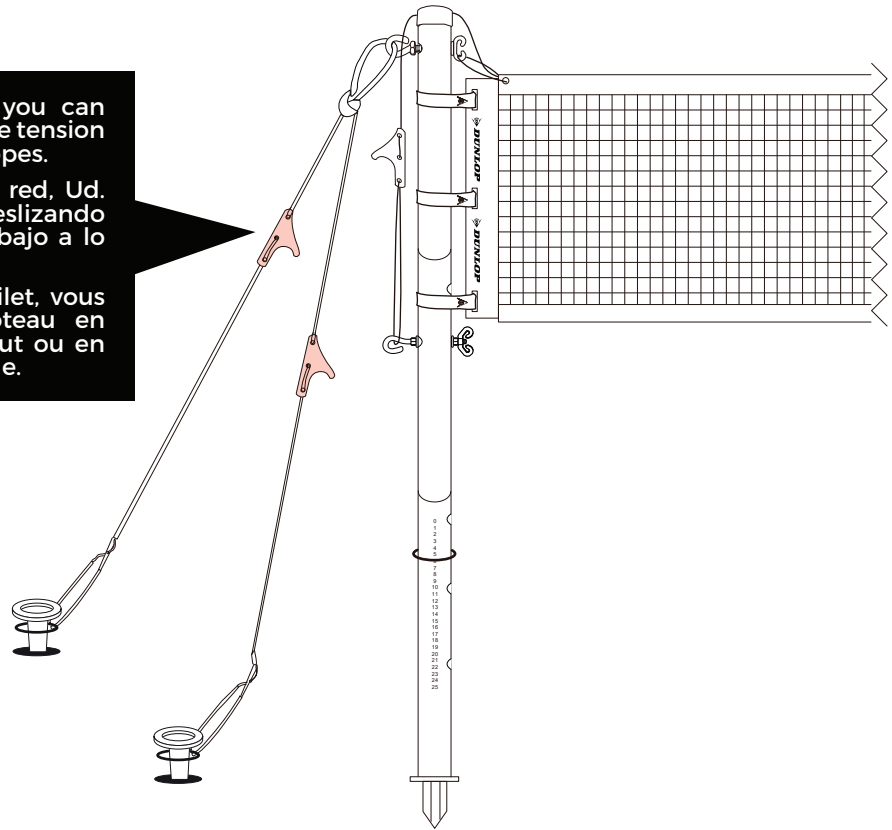
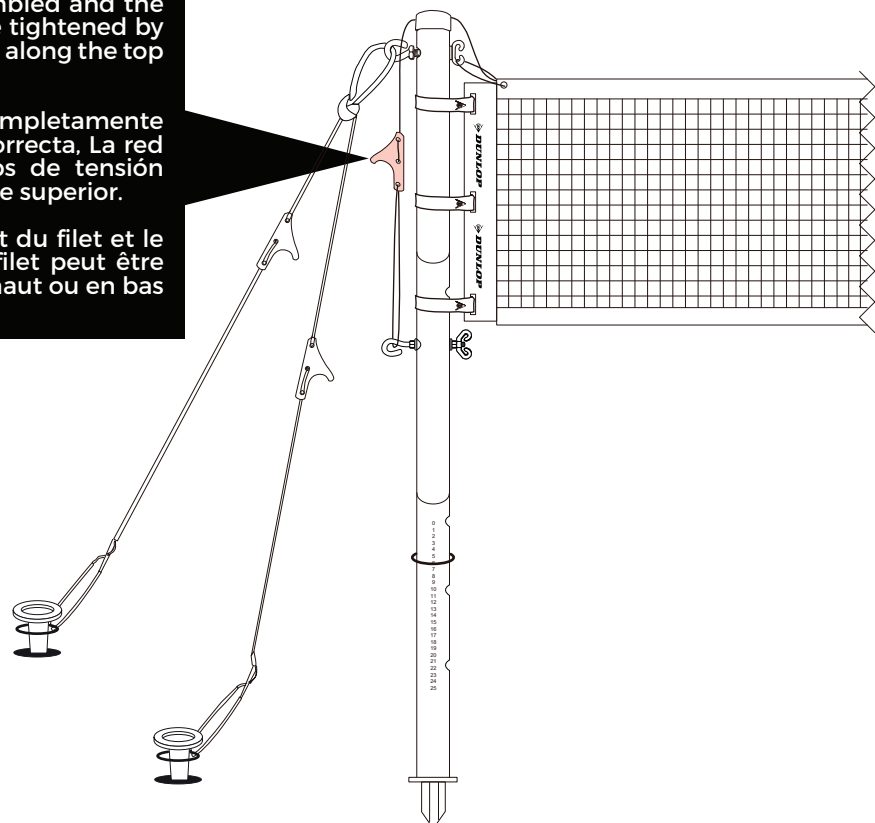

FIG. 9

TIP: After the net is completely assembled and the pole tension is correct, the net can be tightened by adjusting the tension clips up or down along the top cable.

CONSEJO: Luego de que la red está completamente montada y la tensión del polo está correcta, La red se puede apretar ajustando los clips de tensión hacia arriba o abajo a lo largo del cable superior.

CONSEIL: Après l'assemblage complet du filet et le réglage de la tension du poteau, le filet peut être serré en réglant le clip de tension en haut ou en bas tout au long du câble supérieur.



ASSEMBLY

MONTAJE

ASSEMBLAGE

FIG. 10

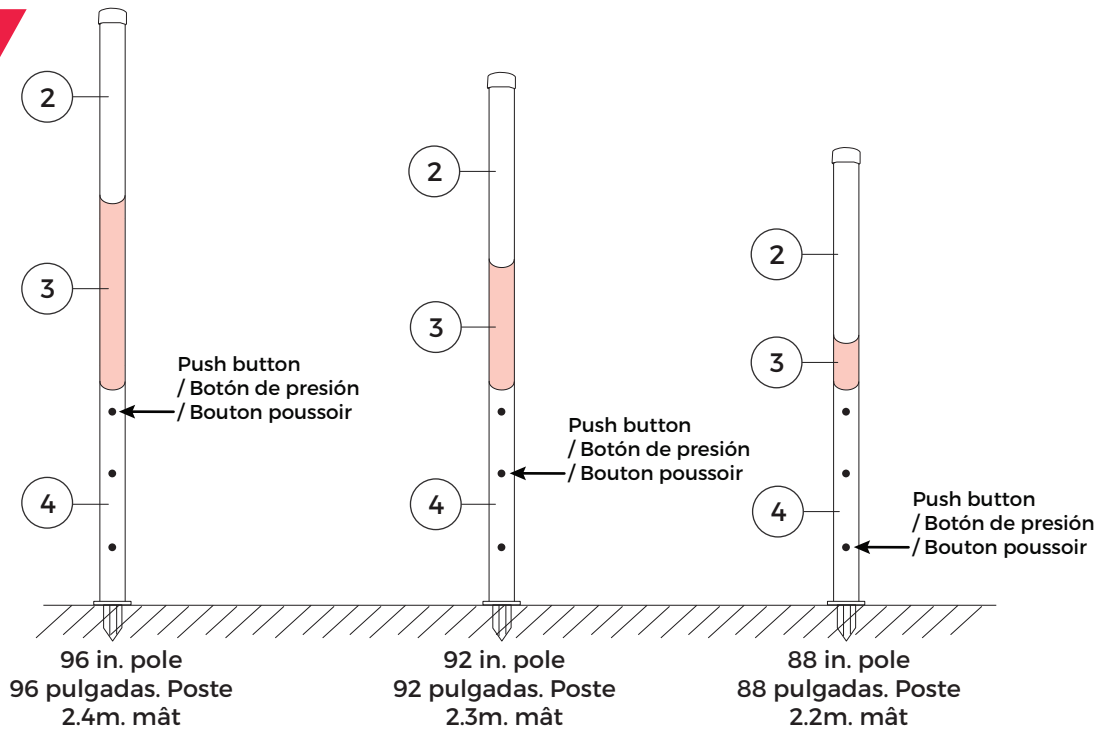
**NET HEIGHT ADJUSTMENT**

The height of the net can be adjusted by depressing the push buttons on the poles (3 & 4) and raising or lowering the poles until the push buttons are aligned with the holes in the poles (3 & 4).

AJUSTE DE LA ALTURA DE RED

La altura de red se puede ajustar presionando los botones de los postes (3 & 4) y elevando o bajando los postes hasta que los botones están alineados con agujeros en los postes (3 & 4).

RÉGLAGE DE LA HAUTEUR DU FILET

La hauteur du filet peut être réglée en enfonçant les boutons poussoirs sur les poteaux (3 & 4) et en soulevant ou en abaissant les poteaux jusqu'à ce que les boutons poussoirs soient alignés aux trous des poteaux (3 & 4).

FIG. 11

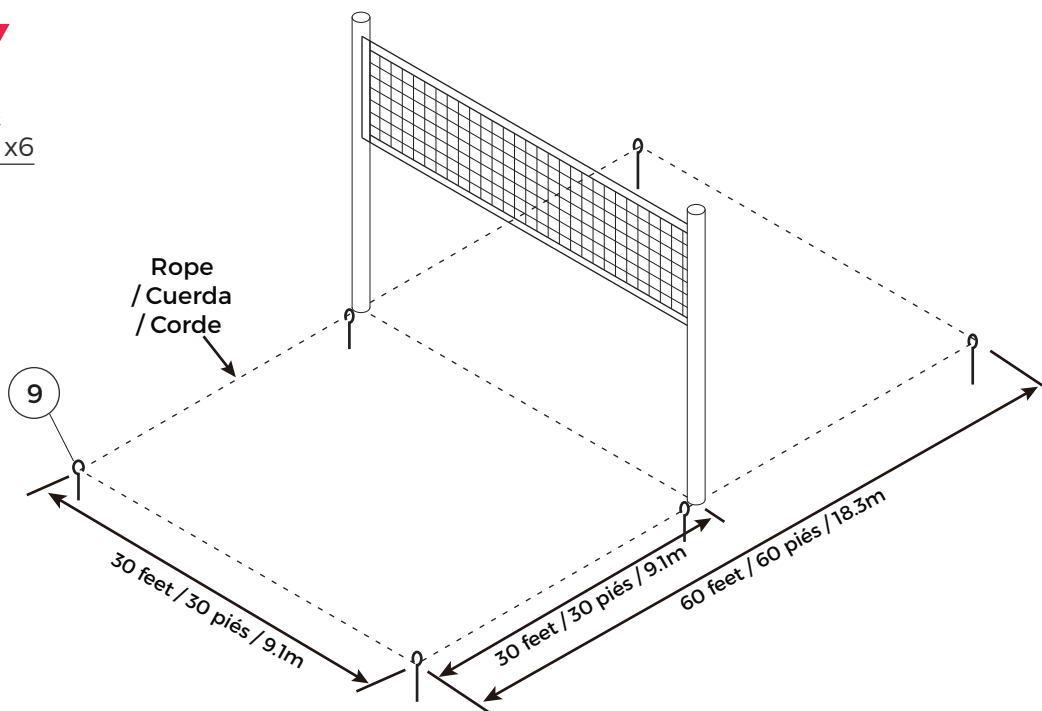
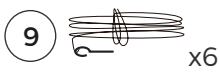
**COURT MARKING KIT**

Lay out rope as per diagram. Slip the metal stakes into the holes at the bottom and secure the rope to the metal stakes in an upright position at each corner.

JUEGO MARCADOR DE CANCHA

Trace la cuerda según el diagrama. Deslice los postes de metal en los hoyos en el fondo sujetando la cuerda en los postes de metal con en posición vertical en cada rincón.

KIT DE MARQUAGE DE COUR

Mettez en place la corde selon le schéma. Glissez les piquets en métal au fond des trous et attachez la corde aux piquets, selon une position verticale, à chaque coin.

VOLLEYBALL RULES**COURT SIZE:**

The standard size of a volleyball court is 30 feet wide and 60 feet long. The playfield can be increased or decreased based on the space available.

NET:

Stretch the net across the center of the court dividing it in half. The net height should be set at 7 feet when playing volleyball, but it can be set to 6 feet or 5 feet 1 inch if all of the players agree to the change.

NUMBER OF PLAYERS:

Each team should have the same number of players and the there shouldn't be more than 6 total per team. A singles match is played with one player on each side of the net.

SERVICE:

Each player shall serve in turn and will continue to serve until their team loses the point (called "siding out"). When serving, the ball must go over the net; if the ball hits the net when served and goes over the net, the ball must be re-served. If the ball does not go over the net when served or is out of bounds or touches any team-mate before touching an opponent or opponent's court, they "side out" and the opponent takes possession and becomes the serving team.

SERVING AREA:

The serving area should be a minimum of 5 feet behind the back boundary of the court. In the event that the playing area does not provide enough space for such an area, then the serving area shall extend into the court. The serving area should be located in the right end section of each court; the width should not exceed 8 feet. (see diagram).

VOLLEY:

Each team is allowed three consecutive ball touches before it is returned to the opponent's area.

ROTATION:

After a to the right has lost its serve, the team receiving the ball for the serve should rotate clockwise, with every player moving round one position.

GAME:

The game shall be played to 21 or 15 points. In order to win the match, a team must win two out of three games.

SCORING:

Only the serving team can score. When the serving team fails to score, it is "side out" and the receiving team becomes the serving team.

REGLAS DEL VOLEIBOL**TAMAÑO DE LA CANCHA:**

El tamaño estándar de una cancha de voleibol es de 30 pies de ancho y 60 pies de largo. El campo de juego se puede aumentar o disminuir en base al espacio disponible.

RED:

Estire la red a través del centro de la cancha dividiéndola por la mitad. La altura de la red debe fijarse a 7 pies cuando se juega voleibol, pero se puede poner a 6 pies o a 5 pies 1 pulgada si todos los jugadores están de acuerdo con el cambio.

NÚMERO DE JUGADORES:

Cada equipo debe tener el mismo número de jugadores que no deben ser más de 6 en total por equipo. Un partido de individuales se juega con un jugador a cada lado de la red.

SERVICIO:

Cada jugador debe servir en turno y continuará sirviendo hasta que su equipo pierda de punto (conocido como "echado de lado"). Para servir, la pelota debe pasar por sobre la red; de tocar la red la pelota en el servicio y pasa por la red, la pelota se debe servir de nuevo. Si la pelota no pasa por sobre la red en el servicio ó sale para afuera de los límites ó toca cualquier jugador compañero antes de tocar un jugador opuesto ó la cancha opuesta, queda "echado de lado" y el equipo opuesto tiene la posesión de la pelota para servir.

ÁREA DE SERVICIO:

El área de servicio debe estar a un mínimo de 5 pies detrás de la línea de delimitación trasera de la cancha. En el caso de que el área de juego no ofrezca suficiente espacio para tal área, entonces el área de servicio se extenderá en la cancha. El área de servicio debe estar ubicada en la sección del extremo derecho de cada cancha; el ancho no debe exceder los 8 pies (ver el diagrama).

VOLEO:

Cada equipo tiene derecho a tres toques consecutivos de balón antes de devolverlo al área rival.

ROTACIÓN:

Después de que un equipo pierda su servicio, el equipo que reciba la pelota para servir debe girar en el sentido contrario del reloj, moviéndose los jugadores en la posición de la primera vuelta.

JUEGO:

El juego se jugará a 21 o 15 puntos. Para ganar el partido, el equipo deberá ganar dos de tres juegos.

PUNTUACIÓN:

Sólo el equipo que está realizando el servicio puede anotar. Cuando el equipo que está realizando el servicio deja de anotar un punto, "pierde la bola" y el equipo receptor se convierte en el equipo que realiza el saque.

RÈGLES DU VOLLEY**TAILLE DU TERRAIN:**

La taille standard d'un terrain de volley est de 9m de large sur 18m de long. Les dimensions du terrain peuvent être augmentées ou réduites en fonction de l'espace disponible.

Filet:

Étirez le filet au centre du terrain en le partageant en deux. La hauteur du filet doit être de 2,10m pour le volley mais peut être aussi de 1,60m ou 1,80m si tous les joueurs sont d'accord.

NOMBRE DE JOUEURS:

Chaque équipe doit avoir le même nombre de joueurs et ce nombre ne doit pas être supérieur à 6. Un seul match est joué avec un joueur trouvé de chaque côté du filet.

SERVICE:

Chaque joueur sert à son tour et continue à servir jusqu'à ce que son équipe perde le point (appelé "changement de service"). Lors du service, le ballon doit passer par-dessus le filet; si le ballon touche le filet pendant le service et passe par-dessus, le ballon doit être retenu. Si le ballon ne passe pas par-dessus le filet pendant le service, s'il est hors limites ou touche un joueur partenaire avant de toucher un opposant ou le terrain de l'équipe adverse, c'est un changement de service et la partie adverse prend possession du ballon pour le service.

ZONE DE SERVICE:

La zone de service doit être au minimum à 1,50m derrière la limite arrière du terrain. Si la zone de jeu n'a pas suffisamment d'espace pour une telle zone, la zone de service doit alors être étendue sur le terrain. La zone de service doit être située dans la section droite finale de chaque terrain ; sa largeur ne doit pas dépasser 2,45m. (Voir schéma).

VOLLEY:

Chaque équipe a droit à trois touchers consécutifs du ballon avant de l'envoyer dans la zone du camp adverse.

ROTATION:

Quand une équipe a perdu son service, l'équipe recevant le ballon pour le service doit effectuer alors une rotation sur le terrain dans le sens des aiguilles d'une montre, chaque joueur se déplaçant d'un poste.

JEU:

Chaque partie se joue à 15 ou 21 points. Pour gagner la partie, une équipe doit gagner deux sets sur trois.

COMPTAGE DES POINTS :

Seule l'équipe servant peut marquer des points. Quand l'équipe au service ne marque pas de points, c'est donc le changement de service avec l'équipe recevant devenant l'équipe au service.

VOLLEYBALL RULES

ERRORS AND FAULTS:

- 1) When a player does not clearly hit the ball or allows the ball to rest on any part of his/her body.
- 2) A player hits the ball out of bounds.
- 3) A player allows the ball to hit the floor or any other object outside the established play area (except the net), before being legally returned to the opponent's side of the court.
- 4) When a player touches or hits the ball two times in a row.
- 5) When a player fails to make a good serve within the play area.
- 6) The ball is caught and/or thrown; it does not rebound from the hit.
- 7) If the ball touches any part of the body, except the hands or forearms.
- 8) Touching the net with any part of the body or reaching over the net.
- 9) If a player plays out of position when ball is being served.

PENALTY:

Touching the net with any part of the body or reaching over the net.

REGLAS DEL VOLEIBOL

ERRORES Y FALTAS:

- 1) Cuando un jugador no golpea claramente la pelota o permite que la bola toque cualquier parte de su cuerpo.
- 2) Un jugador golpea la bola fuera de los límites.
- 3) Un jugador permite que la bola toque el suelo o cualquier otro objeto fuera de la zona establecida de juego (excepto la red), antes de ser devuelta legalmente al lado contrario de la cancha.
- 4) Cuando un jugador toca o golpea el balón dos veces seguidas.
- 5) Cuando un jugador no hace un buen saque dentro del área de juego.
- 6) La pelota se agarra y/o se lanza; no rebota por el golpe.
- 7) Si la pelota toca cualquier parte del cuerpo, exceptuando las manos o los antebrazos.
- 8) Si se toca la red con cualquier parte del cuerpo o se pasa por encima de la red.
- 9) Si un jugador juega fuera de su posición cuando se está sirviendo el balón.

SANCIÓN:

Tocar la red con cualquier parte del cuerpo o estirarse por encima de la red.

RÈGLES DU VOLLEY

ERREURS ET FAUTES:

- 1) Lorsqu'un joueur ne touche pas clairement le ballon ou lui permet de reposer sur une partie de son corps.
- 2) Un joueur envoie le ballon en-dehors des limites.
- 3) Un joueur laisse le ballon toucher le sol ou tout autre objet en dehors de la zone de jeu établie (exception du filet) avant de le retourner légalement dans la zone adverse.
- 4) Lorsqu'un joueur touche ou frappe le ballon deux fois de suite.
- 5) Lorsqu'un joueur manque son service dans la zone de jeu.
- 6) Le ballon est pris et/ou lancé ; il ne rebondit pas suite à la frappe.
- 7) Si le ballon touche une partie du corps, mains ou avant-bras exceptés.
- 8) Toucher le filet avec une partie du corps ou passer la main par-dessus le filet.
- 9) Si un joueur n'est pas à son poste pendant un service.

PÉNALITÉ:

Toucher le filet avec une partie du corps ou passer la main par-dessus le filet.

STANDARD COURT LAYOUT / DISPOSICIÓN DE LA CANCHA ESTÁNDAR / DISPOSITION STANDARD DU COURT

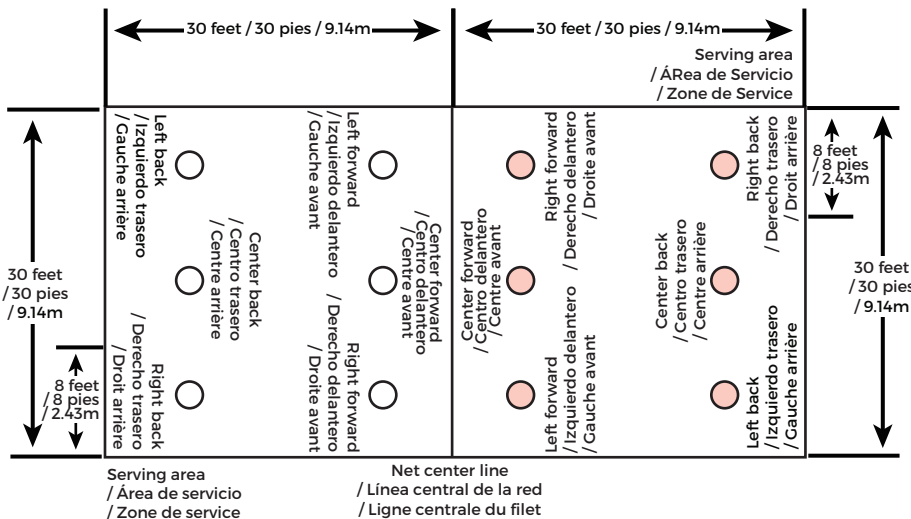
**⚠ CAUTION**

Stand clear of the court area to avoid being injured while a player is taking his or her turn.

⚠ PRECAUCIÓN

Manténgase alejado de la zona de la cancha para evitar recibir lesiones mientras un jugador está tomando su turno.

⚠ ATTENTION

Éloignez-vous de la zone de jeu quand un joueur prend son tour pour éviter toute blessure.





www.medalsports.com