

INSTALLATION GUIDE

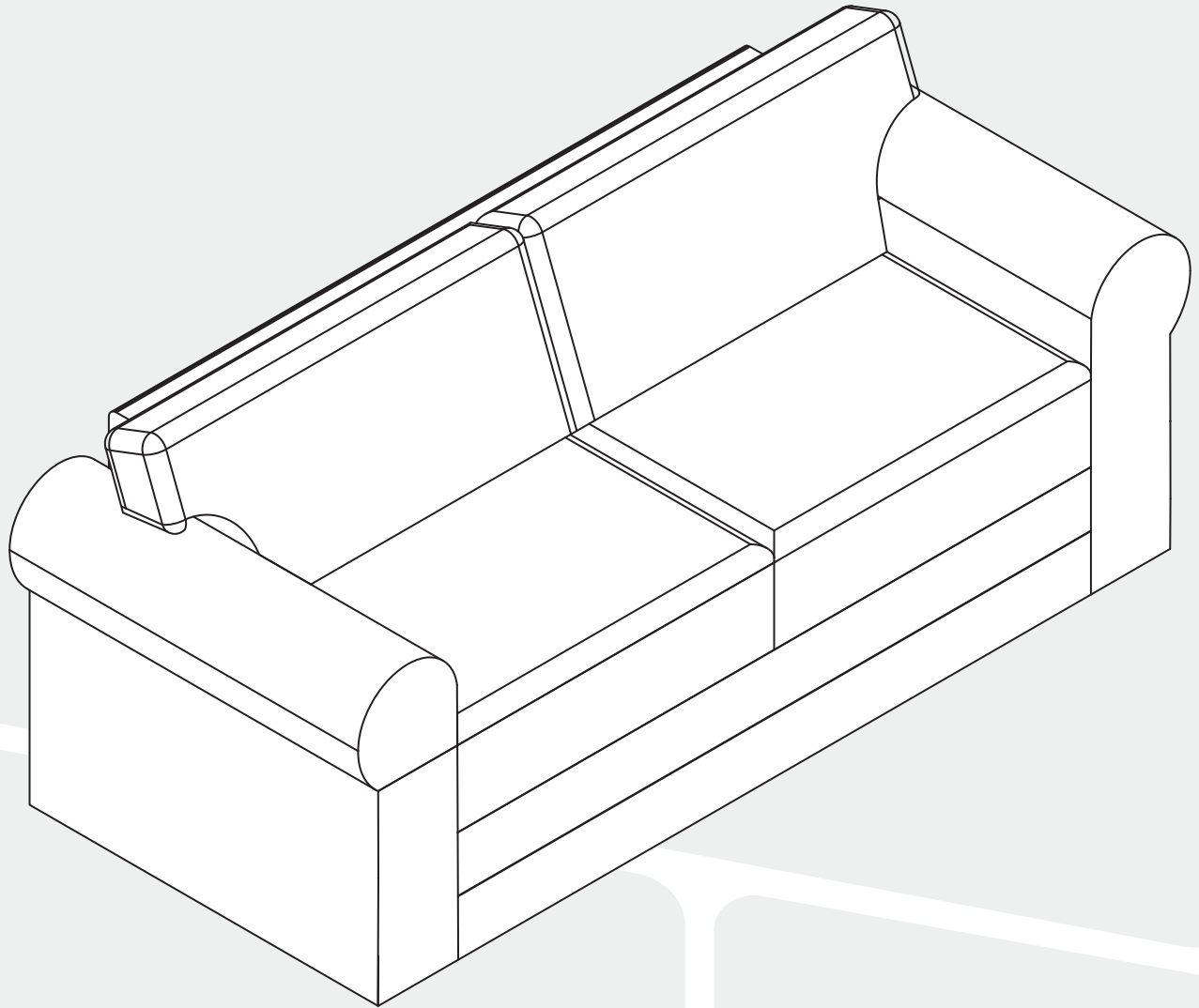







**Corduroy-Upholstered
Loveseat**

SIZE:
83inch/211cm









Contact Us: mkxservice@outlook.com







Cautions

-  Keep furniture away from heat.
-  Do not clean furniture with harsh cleansers or polish. Do not use detergents, Solvents, abrasives, spray packs or leather cleaner. Use non - color mild soap with warm water clean spills (Mix 1:10 soap to water)
-  Do not place furniture under direct sunlight, material will possibly fade over time.
-  Do not use on site dry Cleaning machine.
-  Children should not climb or jump on the furniture.
-  Do not write on furniture without a padded barrier to protect the surface.
-  Not for commercial use, For residential use only.

Vorsicht

-  Halten Sie Möbel von Hitze fern.
-  Reinigen Sie Möbel nicht mit aggressiven Reinigern oder Politur. Verwenden Sie keine Reinigungsmittel, Lösungsmittel, Schleifmittel, Spraydosen oder Lederreiniger. Verwenden Sie farblose, milde Seife mit warmem Wasser, um Verschüttungen zu reinigen (Mischen Sie Seife und Wasser im Verhältnis 1:10).
-  Stellen Sie Möbel nicht unter direktes Sonnenlicht, da das Material möglicherweise mit der Zeit verblasst.
-  Verwenden Sie keine Vor-Ort-Trockenreinigungsmaschine.
-  Kinder sollten nicht auf den Möbeln klettern oder springen.
-  Schreiben Sie nicht auf Möbel, ohne eine gepolsterte Barriere zum Schutz der Oberfläche.
-  Nicht für den gewerblichen Gebrauch, nur für den privaten Gebrauch.

Précautions

-  Gardez les meubles à l'écart de la chaleur.
-  N'utilisez pas de nettoyeurs agressifs ou de cirage pour nettoyer les meubles. N'utilisez pas de détergents, de solvants, d'agents abrasifs, de sprays ou de nettoyant pour cuir. Utilisez un savon doux incolore avec de l'eau tiède pour nettoyer les déversements (Mélanger le savon et l'eau dans un rapport de 1:10).
-  Ne placez pas les meubles sous la lumière directe du soleil, le matériau risque de s'estomper avec le temps.
-  N'utilisez pas de machine à nettoyer en séchant sur place.
-  Les enfants ne devraient pas grimper ou sauter sur les meubles.
-  N'écrivez pas sur les meubles sans une barrière rembourrée pour protéger la surface.
-  Non destiné à un usage commercial, uniquement à un usage résidentiel.

Precauciones

- ⚠ Mantenga los muebles alejados del calor.
- ⚠ No limpie los muebles con limpiadores agresivos o cera. No use detergentes, disolventes, abrasivos, aerosoles o limpiador de cuero. Use jabón suave incoloro con agua tibia para limpiar derrames (Mezcle jabón y agua en proporción 1:10).
- ⚠ No coloque los muebles bajo la luz solar directa, el material podría desvanecerse con el tiempo.
- ⚠ No use máquina de limpieza en seco en el lugar.
- ⚠ Los niños no deberían trepar ni saltar sobre los muebles.
- ❗ No escriba en los muebles sin una barrera acolchada para proteger la superficie.
- ❗ No para uso comercial, solo para uso residencial.

注意事項

- ⚠ 家具を熱から遠ざけてください。
- ⚠ 強力な洗剤やポリッシュで家具を清掃しないでください。洗剤、溶剤、研磨剤、スプレーパック、レザークリーナーは使用しないでください。こぼれたものを清掃するには、無色のマイルドソープを温水で使用してください（ソープと水を1:10で混合）。
- ⚠ 家具を直射日光の下に置かないでください。時間の経過とともに素材が色褪せる可能性があります。
- ⚠ オンサイトのドライクリーニング機は使用しないでください。
- ⚠ 子供が家具に登ったりジャンプしたりしないようにしてください。
- ❗ 表面を保護するためのパッド付きバリアがない状態で家具に書かないでください。
- ❗ 商用利用不可、住宅用のみ。

주의사항

- ⚠ 가구를 열기로부터 멀리 유지하십시오.
- ⚠ 거친 세정제나 폴리시로 가구를 청소하지 마십시오. 세제, 용제, 연마제, 스프레이 팩 또는 가죽 세정제를 사용하지 마십시오. 쏟아진 것을 청소하려면 무색 미온과 비누와 따뜻한 물을 사용하십시오(비누와 물을 1:10으로 혼합).
- ⚠ 가구를 직사광선 아래에 두지 마십시오. 시간이 지나면 소재가 색이 바래질 수 있습니다.
- ⚠ 현장 건식 세척기를 사용하지 마십시오.
- ⚠ 어린이가 가구에 오르거나 뛰지 않도록 하십시오.
- ❗ 표면을 보호하기 위한 패딩 처리된 장벽 없이 가구에 쓰지 마십시오.
- ❗ 상업용으로 사용 금지, 주거용으로만 사용.

Limited Warranty & Support

 This product is covered by a 1 - year limited warranty against manufacturing defects in the frame and workmanship under normal residential use.

 The warranty does not cover normal wear and tear, accidental damage, misuse, or alterations.

 Keep your proof of purchase. To file a claim, contact Customer Support and provide photos and a description of the issue.

Beschränkte Garantie und Unterstützung

 Dieses Produkt ist von einer einjährigen begrenzten Garantie gegen Herstellungsfehler im Rahmen und in der Verarbeitung bei normalem Wohngebrauch abgedeckt.

 Die Garantie deckt keinen normalen Verschleiß, versehentliche Schäden, Missbrauch oder Veränderungen ab.

 Bewahren Sie Ihren Kaufbeleg auf. Um einen Anspruch zu stellen, wenden Sie sich an den Kunden Support und liefern Sie Fotos und eine Beschreibung des Problems.

Garantie limitée et assistance

 Ce produit bénéficie d'une garantie limitée d'un an contre les défauts de fabrication de la structure et de la main - d'œuvre dans un usage résidentiel normal.

 La garantie ne couvre pas l'usure normale, les dommages accidentels, l'utilisation abusive ou les modifications.

 Conservez votre preuve d'achat. Pour déposer une réclamation, contactez le service clientèle et fournissez des photos et une description du problème.

Garantía limitada y soporte

 Este producto está cubierto por una garantía limitada de 1 año contra defectos de fabricación en el marco y la mano de obra bajo uso residencial normal.

 La garantía no cubre el desgaste normal, daños accidentales, mal uso o alteraciones.

 Guarde su comprobante de compra. Para presentar una reclamación, comuníquese con el Soporte al Cliente y proporcione fotos y una descripción del problema.

限定保証とサポート

 この製品は、通常の住宅用途でのフレームと製作上の製造欠陥に対して1年間の限定保証が付いています。

 この保証は、通常の摩耗、偶発的な損傷、不適切な使用、または改造を対象としていません。



 ご購入の証明を保管してください。クレームを申し立てるには、カスタマーサポートに連絡し、写真と問題の説明を提供してください。

한정 보증 및 지원

 이 제품은 일반 주거용으로 사용할 경우 프레임의 제조 결함 및 제작상의 결함에 대해 1년 간의 한정 보증이 적용됩니다.

 이 보증은 정상적인 마모, 우발적 손상, 오용 또는 변형은 보장하지 않습니다.

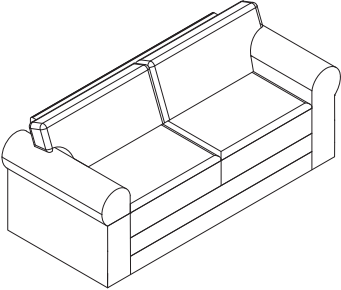
 구매 증빙 서류를 보관해 주십시오. 클레임을 제기하려면 고객 지원에 연락하여 사진과 문제 설명을 제공하십시오.

<p>01</p>  <p>Chair (x1)</p>	<p>02</p>  <p>Knife (x1)</p>
---	---

Important Safety Information

Keep plastic bags and small parts away from children and pets.

Use two people to lift or move the product.

Avoid sharp tools near upholstery.

Do not stand or jump on the furniture.

Keep away from open flames, heaters, or high heat sources.

① **Wichtige Sicherheitsinformationen**

Gardez les sacs en plastique et les petites pièces loin des enfants et des animaux domestiques. Utilisez deux personnes pour soulever ou déplacer le produit. Évitez les outils tranchants près de l'ameublement tapissier. Ne pas se tenir ou sauter sur les meubles. Éloignez-vous des flammes nues, des radiateurs ou des sources de chaleur élevée.

① **Informations importantes de sécurité**

Gardez les sacs en plastique et les petites pièces loin des enfants et des animaux domestiques. Utilisez deux personnes pour soulever ou déplacer le produit. Évitez les outils tranchants près de l'ameublement tapissier. Ne pas se tenir ou sauter sur les meubles. Éloignez-vous des flammes nues, des radiateurs ou des sources de chaleur élevée.

① **Información importante de seguridad**

Mantenga los bolsos de plástico y las piezas pequeñas alejados de los niños y las mascotas. Use dos personas para levantar o mover el producto. Evite herramientas afiladas cerca del tapizado. No se pare ni salte sobre los muebles. Manténgase alejado de llamas abiertas, calentadores o fuentes de calor elevadas.

① **重要な安全情報**

ビニール袋や小さな部品は子供やペットから遠ざけてください。製品を持ち上げたり移動したりするには2人で行ってください。張りの近くで鋭い工具を使わないでください。家具の上に立ったり飛び跳ねたりしないでください。明るい炎、暖房器具、または高熱源から遠ざけてください。

① **중요한 안전 정보**

비닐봉지와 작은 부품은 어린이와 애완동물로부터 멀리 떨어뜨려 주십시오. 제품을 들어 올리거나 이동할 때는 두 명이 사용하십시오. 의자나 소파 등의 커버 근처에서 날카로운 도구를 사용하지 마십시오. 가구 위에 서거나 뛰지 마십시오. 불꽃, 히터 또는 고온 열원으로부터 멀리 떨어뜨려 주십시오.

1

Carton A

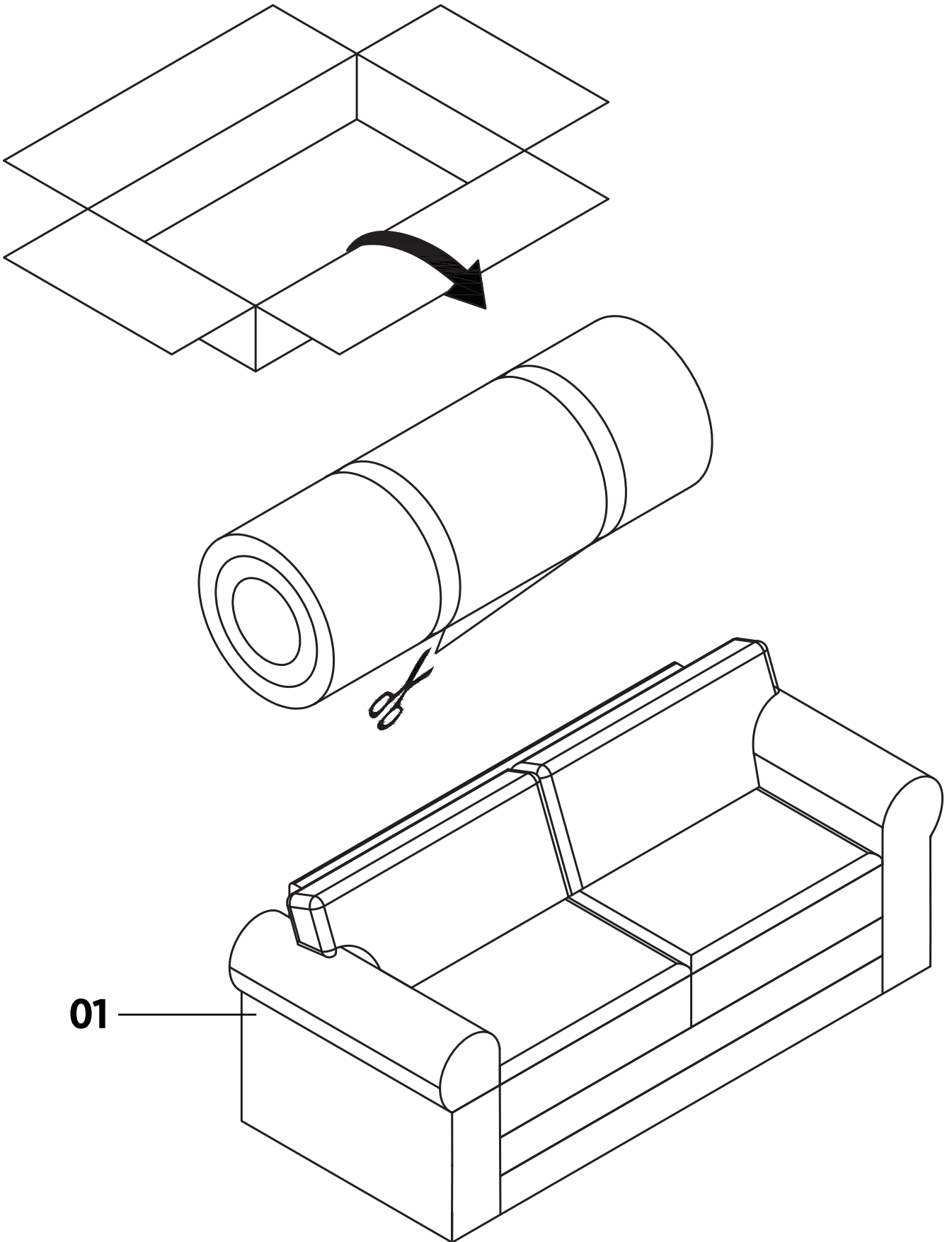

2

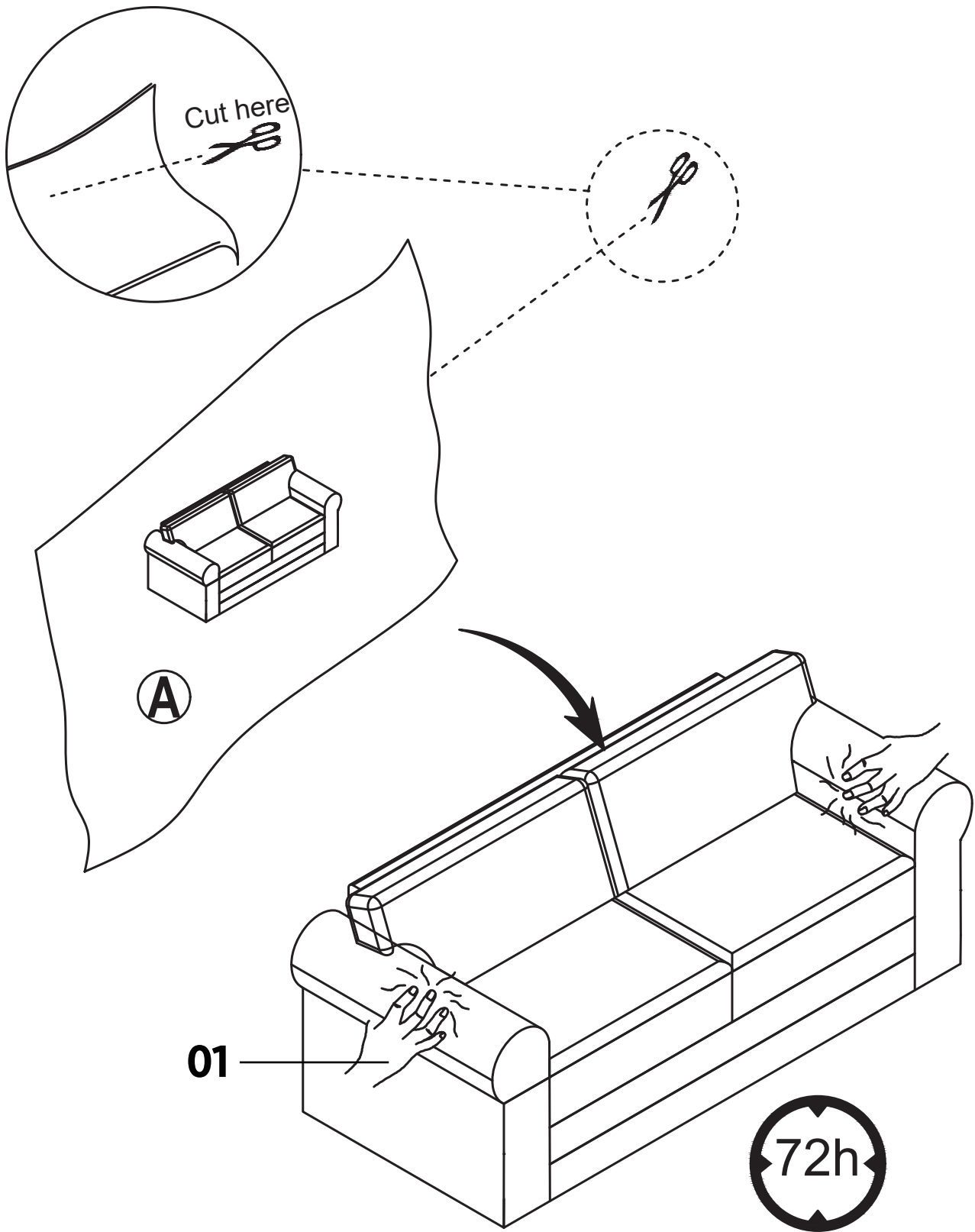

NOTE: 72 hours to fully expand after being unpackaged !

HINWEIS: 72 Stunden, um sich nach dem Auspacken vollständig auszudehnen!

① REMARQUE : 72 heures pour s'étendre complètement après être déballé !

① NOTA: 72 horas para expandirse completamente después de ser desembalado!

① 注釈: 開梱後、完全に膨らむまで 72時間かかります!

① 참고: 언팩킹 후 완전히 확장되는 데 72시간이 소요됩니다!

MADE IN CHINA