

Assembly | Asamblea | Assemblage

PO# 160013/160021/160049

Customer service | Servicio al cliente | Service clientèle: 800.633.5096 / 972.869.0111

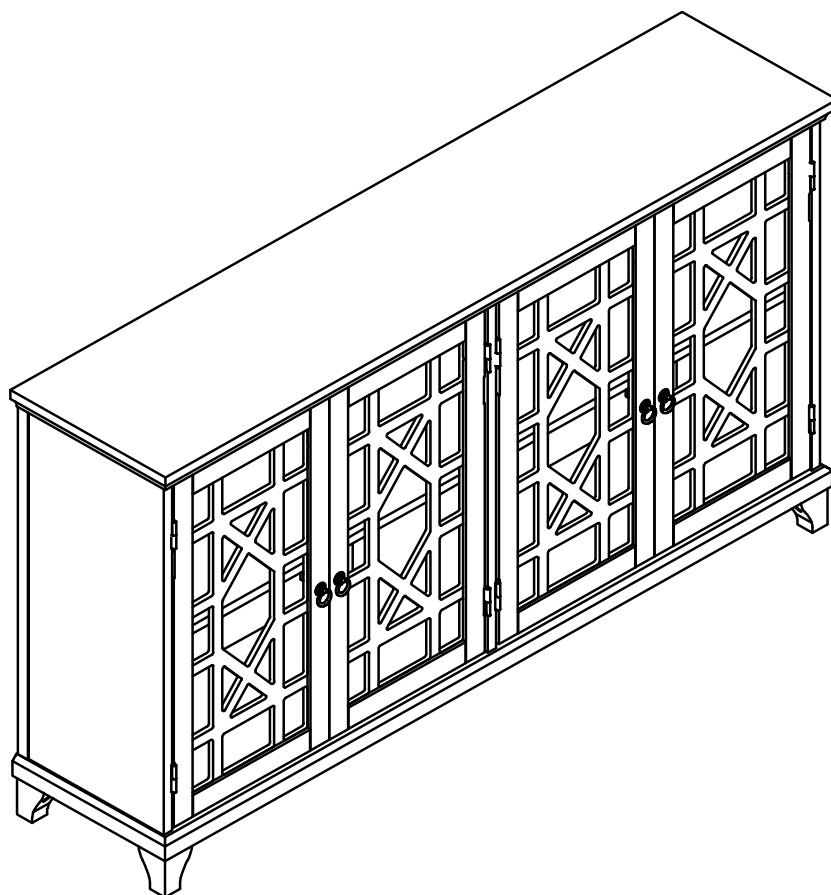

Product number | Número de producto | Numéro de produit

MS431201/MS431236/MS431216

Thank you for your purchase! | ¡Gracias por tu compra! | Merci pour votre achat!

Assembly | Asamblea | Assemblage

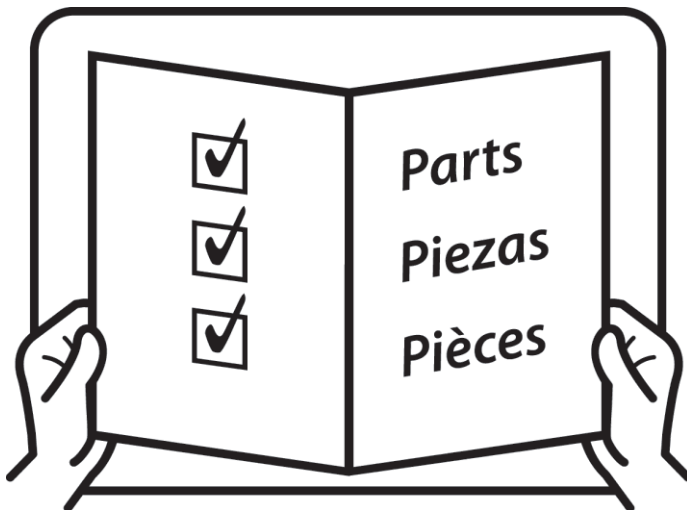
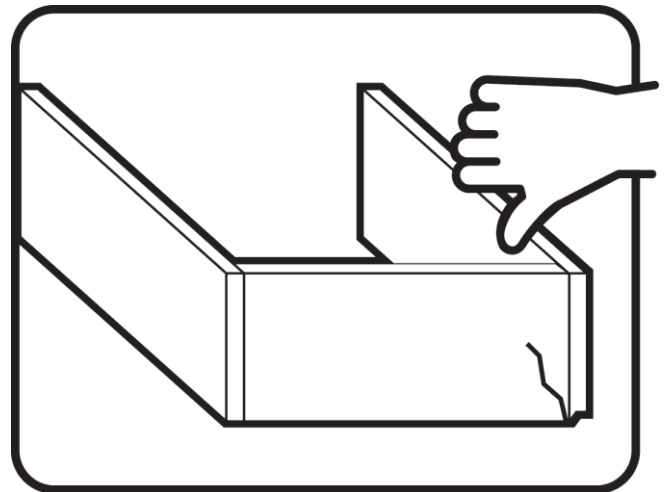
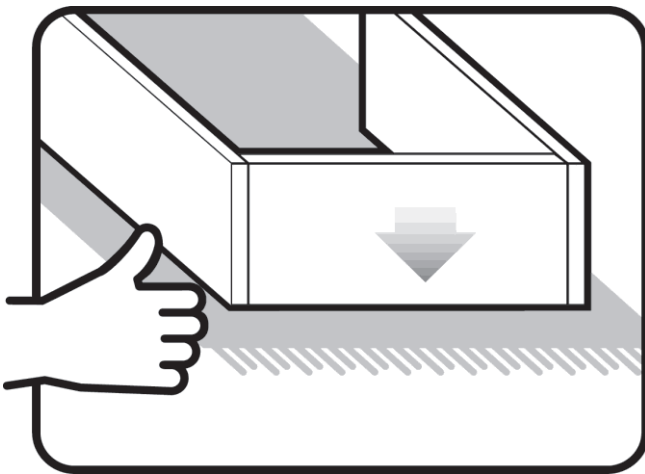
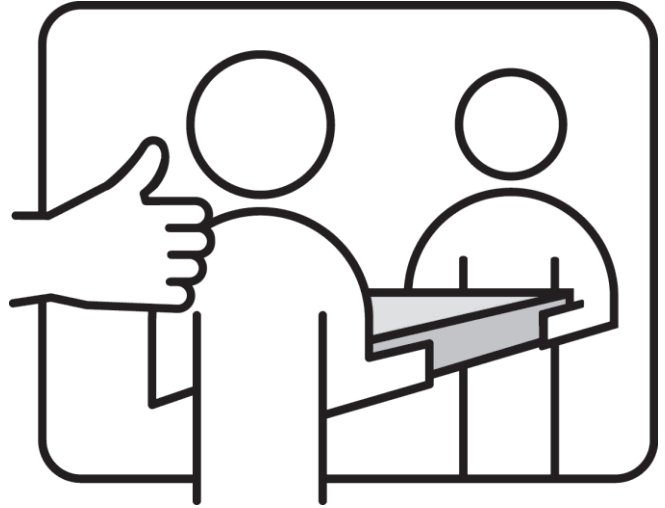
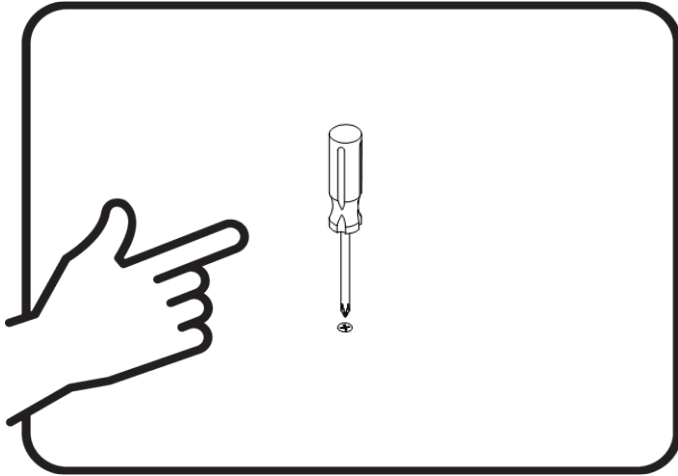

Assembly | Asamblea | Assemblage

Techniques | Técnicas | Techniques



Care | Cuidado | Entretien



Safety | Seguridad | Sécurité









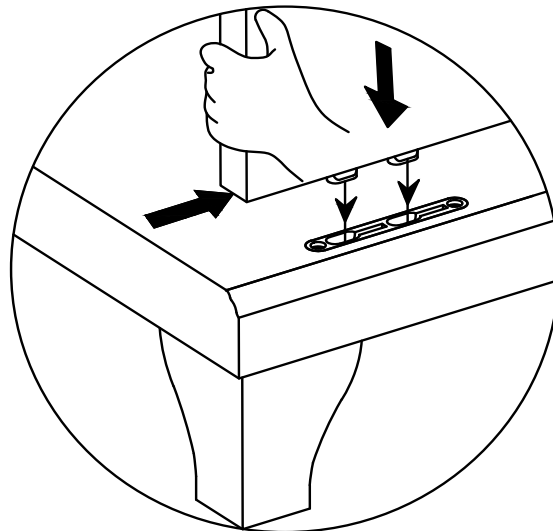

Note! | ¡Nota! | Remarque!

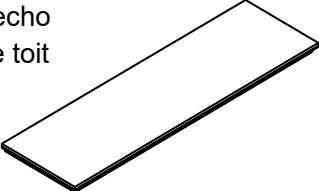
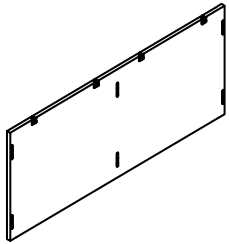

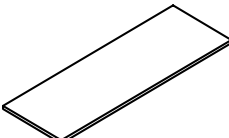

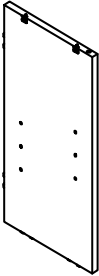

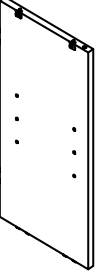
Hardware | Quincaillerie | Ferrería

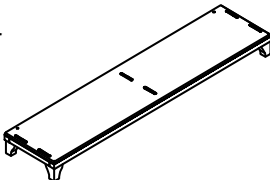

Assembly | Asambla | Assemblage

<p>A</p> <p>X1 Top panel X1 Techo X1 Le toit</p> 	<p>E</p> <p>X1 Back panel X1 Placa posterior X1 Fond de panier</p> 	<p>I</p> <p>X1 Middle left door X1 Porte du milieu gauche X1 Puerta central izquierda</p> 
<p>B</p> <p>X1 Left side panel X1 Panel izquierdo X1 Panneau gauche</p> 	<p>F</p> <p>X2 Adjustable shelf X2 Plateau reglable X2 Estantc ajustable</p> 	<p>J</p> <p>X1 Middle right door X1 Porte du milieu à droite X1 Puerta central derecha</p> 
<p>C</p> <p>X1 Right side panel X1 Panel lateral derecho X1 Panneau lateral droit</p> 	<p>G</p> <p>X1 Right door X1 Porte droite X1 Derecho puerta</p> 	<p>K</p> <p>X1 Support leg X1 Jambe de soutien X1 Pierna de soporte</p> 
<p>D</p> <p>X1 Divider panel X1 Panneau separateur X1 Panel divisor</p> 	<p>H</p> <p>X1 Left door X1 Porte gauche X1 Puerta izquierda</p> 	<p>L</p> <p>X1 Bottom panel X1 Panncau inferior X1 Panel inferior</p> 

Assembly | Asambla | Assemblage

<p>①</p> <p>X4 Knob X4 Bouton X4 Perilla</p> 		
<p>②</p> <p>X5 Wood dowel (8x30mm) X5 Goujons de bois (8x30mm) X5 Tarugo de madera (8x30mm)</p> 		
<p>③</p> <p>X8 Shelf support Ø6.5mm X8 Soporte laminado Ø6.5mm X8 Support en stratifiés Ø6.5mm</p> 		
<p>④</p> <p>X4 Handle serew Ø5/32"*22mm X4 Tornillo de la manija Ø5/32"*22mm X4 Vis de poignee Ø5/32"*22mm</p> 		

Assembly | Asamblea | Assemblage

1

Lay down the Bottom Panel (Part L) on a soft floor. Screw the Support Leg (Part K) into the Bottom Panel (Part L) in the clockwise direction. Note that when assembly is complete and your cabinet is placed into the desired position in your home, the adjustable leveler on the support leg should be extended to touch the floor.

Posez le panneau inférieur (Partie L) sur un sol doux. Visser la jambe de support (Partie K) au panneau inférieur (Partie L) dans le sens horaire. Notez qu'une fois l'assemblage terminé et votre meuble placé à l'endroit souhaité dans votre maison, le niveleur réglable sur la jambe de soutien doit être étendu pour toucher le sol.

Colocar el panel inferior (Parte L) sobre un suelo blando. Atornilla la pata de soporte (Parte K) al panel inferior (Parte L) en sentido horario. Ten en cuenta que, cuando el montaje esté completo y el armario se coloque en la posición deseada en tu casa, el nivelador ajustable en la pata de soporte debe extenderse hasta tocar el suelo.

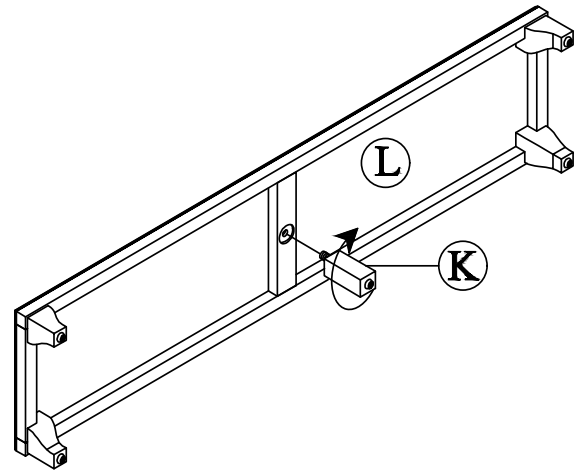

2

Insert the Left & Right Side Panels / Divider Panel (Parts B&D&C) into the Bottom Panel (Part L) and press down to secure into place making sure that the holes in the side panels are facing inward.

Insérez les panneaux latéraux gauche et droit / panneau diviseur (parties B&D&C) dans le panneau inférieur (partie L) et appuyez vers le bas pour fixer en place, vous assurant que les trous des panneaux latéraux sont orientés vers l'intérieur.

Inserta los paneles laterales izquierdo y derecho / panel divisor (partes B&D&C) en el panel inferior (Parte L) y presiona hacia abajo para fijarlos asegurándote de que los agujeros de los paneles laterales estén orientados hacia dentro.

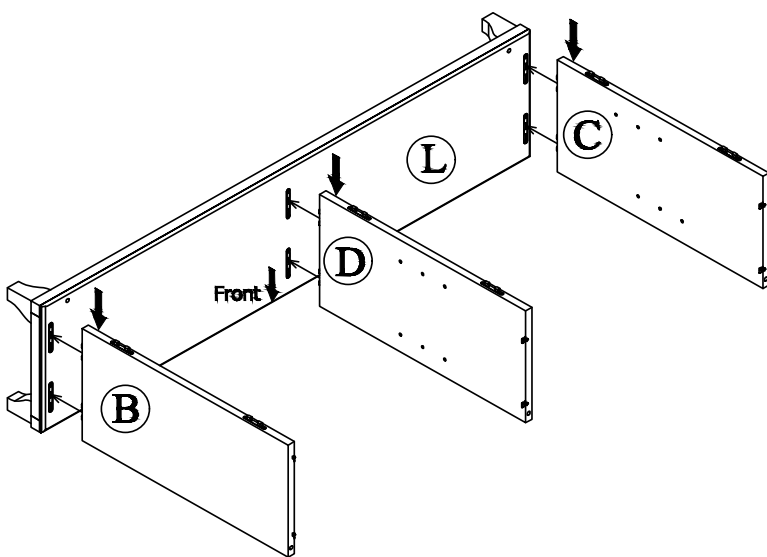

Assembly | Asambla | Assemblage

3

Insert Wood dowels (Part 2) in the Bottom Panel (Part L). Insert the hardware on panels (B,C&D) into the hardware on back panel (Part E). Press down on back panel (Part E) to secure into place. Make sure that the tops of the panels are flush.

Insérer des tiges en bois (Partie 2) dans le panneau inférieur (Partie L). Insérez la quincaillerie sur les panneaux (B, C&D) dans la quincaillerie du panneau arrière (Partie E). Appuyez sur le panneau arrière (Partie E) pour le fixer en place. Assurez-vous que le dessus des panneaux soit bien à fleur.

Insertar varillas de madera (Parte 2) en el panel inferior (Parte L). Inserta el hardware de los paneles (B, C & D) en el hardware del panel trasero (Parte E). Presiona hacia abajo el panel trasero (Parte E) para asegurarlo en su sitio. Asegúrate de que la parte superior de los paneles esté a nivel.

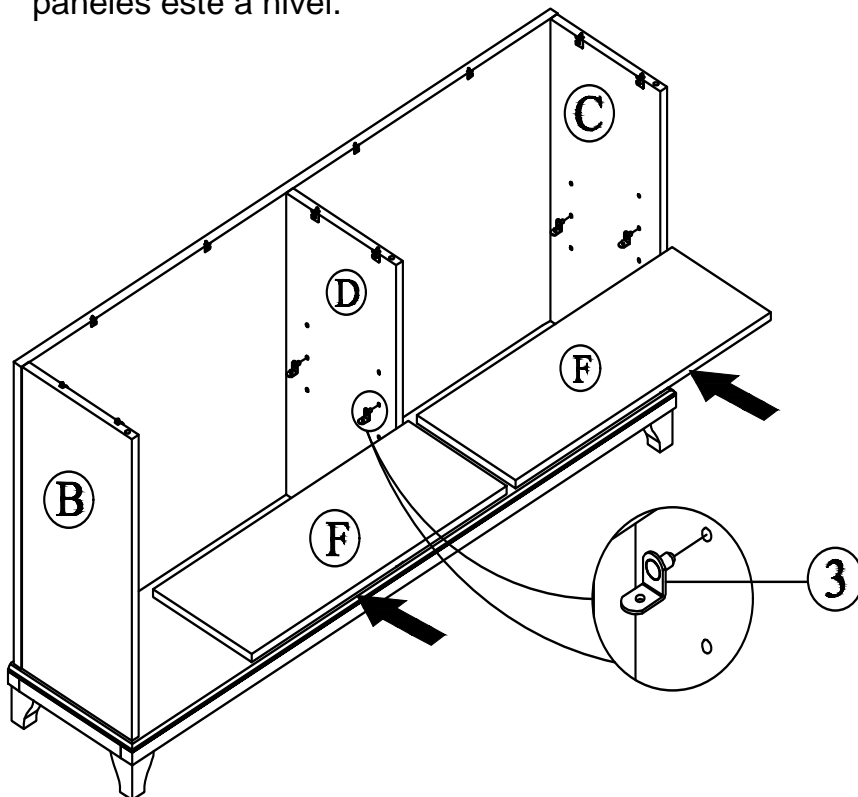
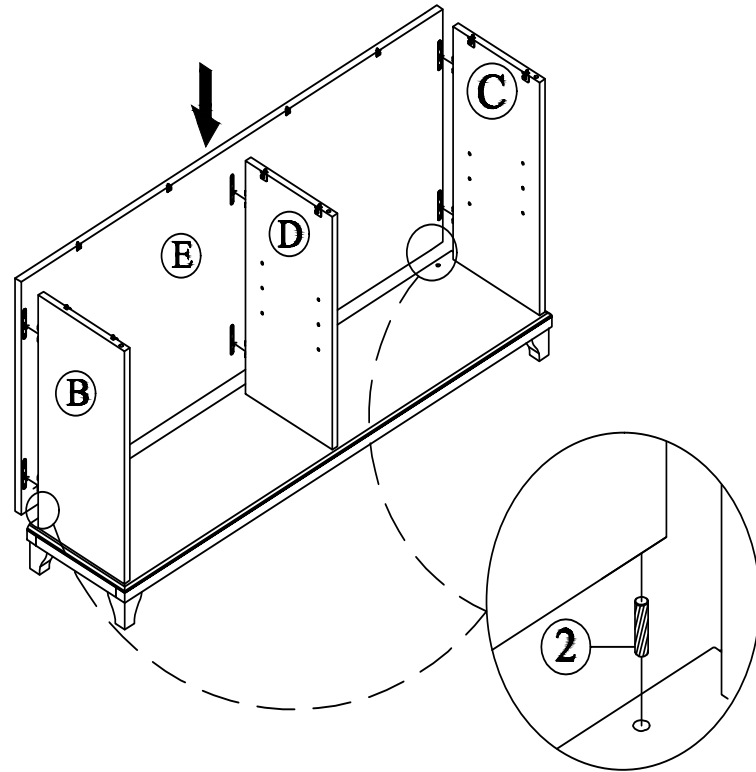

4

Insert Shelf Supports (Part 3) into the holes as shown. Then, insert the Adjustable Shelves (Part F) into the cabinet to the position where there are shelf supports.

Insérer des supports d'étagère (Partie 3) dans les trous comme illustré. Ensuite, insérez les étagères réglables (Partie F) dans l'armoire à l'endroit où se trouvent les supports d'étagère.

Soportes para estanterías insertadas (Parte 3) en los agujeros como se muestra. Luego, inserta las baldas ajustables (Parte F) en el armario en la posición donde haya soportes para la estantería.

Assembly | Asambla | Assemblage

5

Align the hinges on Doors (Parts G, H, I & J) with the hinges on the panels (Parts B, C & D). Press down to secure them into place.

Alignez les charnières des portes (pièces G, H, I & J) avec les charnières des panneaux (parties B, C & D). Appuyez pour les fixer en place.

Alinea las bisagras de las puertas (Partes G, H, I & J) con las bisagras de los paneles (Partes B, C & D). Presiona para fijarlos en su sitio.

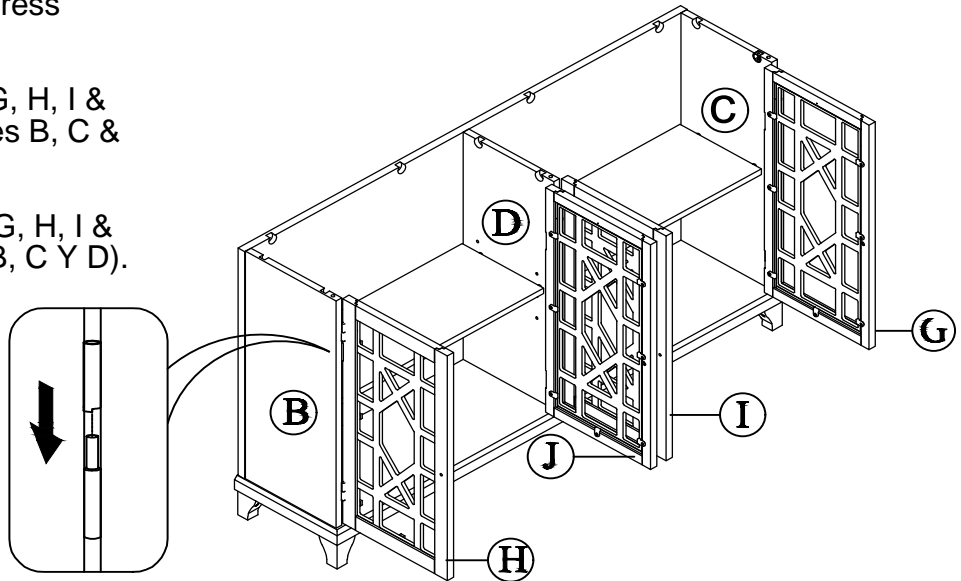

6

Insert the Handle Screws for the Knob (Part 4) into the holes from the back side of the doors. Add the Knobs (Part 1) and turn the handle screw clockwise to tighten. You will need a phillips head screw driver to tighten Completely.

Insérez les vis de poignée pour le bouton (Partie 4) dans les trous à l'arrière des portes. Ajoutez les boutons (Partie 1) et tournez la vis de la poignée dans le sens des aiguilles d'une montre pour serrer. Vous aurez besoin d'un tournevis à tête Phillips pour serrer complètement.

Inserta los tornillos de la manilla para el pomo (Parte 4) en los orificios desde la parte trasera de las puertas. Añade los pomos (Parte 1) y gira el tornillo del pomo en sentido horario para apretarlo. Necesitarás un destornillador Phillips para apretar completamente.

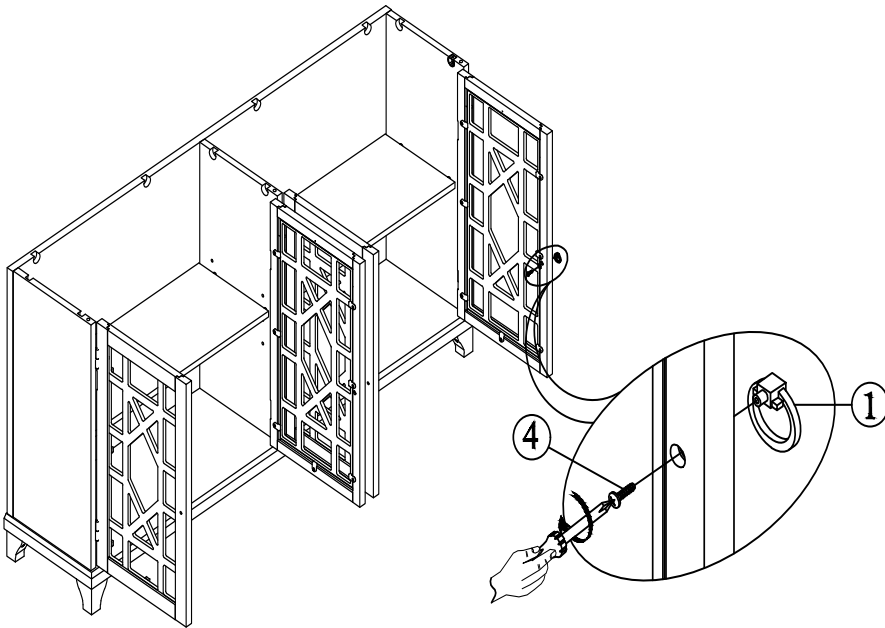

Assembly | Asambla | Assemblage

7

Insert Wood Dowel (Part 2) on the top of frame. Make sure that all of the switch locking hardware in the panels are in the open position as indicated by the straight arrow in the diagram. Align the hardware in the Top Panel (Part A) with the hardware on the top of frame and press down so make sure the top panel is flush with the panels. Lock the top panel into place by turning the switches indicated the by the curved arrow in the diagram below.

Insérer la cheville en bois (Partie 2) sur le dessus du cadre. Assurez-vous que tous les éléments de verrouillage des interrupteurs dans les panneaux sont en position ouverte, comme indiqué par la flèche droite du schéma. Alignez la quincaillerie du panneau supérieur (Partie A) avec celle du dessus du cadre et appuyez vers le bas pour vous assurer que le panneau supérieur est à fleur des panneaux. Verrouillez le panneau supérieur en tournant les interrupteurs indiqués par la flèche courbe dans le schéma ci-dessous.

Insertar varilla de madera (Parte 2) en la parte superior del marco. Asegúrate de que todo el hardware de bloqueo del interruptor en los paneles esté en posición abierta, como indica la flecha recta del diagrama. Alinea el herraje del Panel Superior (Parte A) con el hardware de la parte superior del marco y presiona hacia abajo para asegurarte de que el panel superior esté a ras con los paneles. Bloquea el panel superior en su lugar girando los interruptores indicados por la flecha curva en el diagrama de abajo.

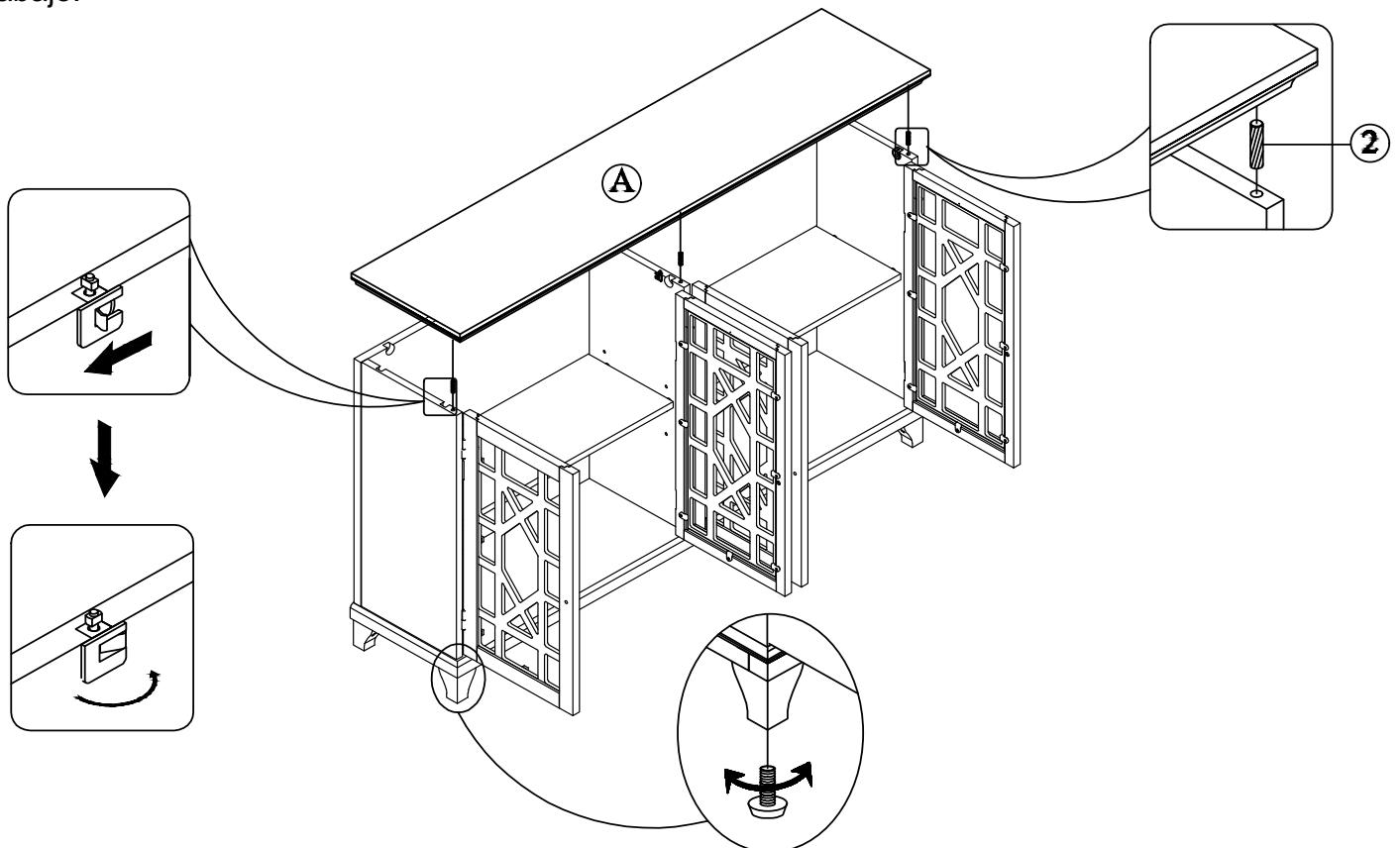

Assembly | Asamblea | Assemblage

May We Help You? 800.633.5096/972.869.0111

Please have this information ready when you call:

- Item Number
- PO #
- Purchaser Name
- Place of Purchase
- Purchase Date
- Date Product Arrived

Immediately examine this product carefully. Any request for missing or damaged part replacement must be received within 90 days of your receipt of the product. Requests for replacement parts, if available, will be honored within this time frame. Parts will not be available for items arriving fully assembled. We do not recommend modifying products and we are not responsible for any damages due to product modifications. If damages or missing parts are not reported within 90 days of receiving the product, we are under no obligation to provide parts or replacement merchandise. For product issues, please contact customer service at 800-633-5096 (toll-free) Mon-Fri 8:30am – 5pm CST. Please ask for a customer service representative for issues involving damages or replacement parts. Please ask for a technical assistance representative for any issues related to product assembly/construction. Regarding product returns, please contact the retailer from whom you purchased the product.

Please note, for items purchased in a retail store, you will need to contact the retailer for all part needs.

Products purchased at garage sales or discount stores are sold as-is and are not covered by the above warranty

¿Podemos ayudarle? 800.633.5096/972.869.0111

Tenga a mano esta información cuando llame:

- Número de artículo
- PO #
- Nombre del comprador
- Lugar de compra
- Fecha de compra
- Fecha en que llegó el producto

Inmediatamente examine este producto con cuidado. Cualquier solicitud de reemplazo de piezas faltantes o dañadas debe recibirse dentro de los 90 días posteriores a la recepción del producto. Las solicitudes de repuestos, si están disponibles, serán atendidas dentro de este marco de tiempo. Las piezas no estarán disponibles para los artículos que lleguen completamente ensamblados. No recomendamos modificar los productos y no nos hacemos responsables de los daños debidos a las modificaciones del producto. Si no se informan daños o piezas faltantes dentro de los 90 días de haber recibido el producto, no estamos obligados a proporcionar piezas o productos de reemplazo. Para problemas con el producto, comuníquese con el servicio al cliente al 800-633-5096 (sin cargo) de lunes a viernes, de 8:30 a. M. A 5 p.m. CST. Solicite a un representante de servicio al cliente si tiene problemas con daños o piezas de repuesto. Solicite un representante de asistencia técnica para cualquier problema relacionado con el montaje / construcción del producto. Con respecto a las devoluciones de productos, comuníquese con el vendedor al que le compró el producto.

Tenga en cuenta que, para los artículos comprados en una tienda minorista, deberá comunicarse con el minorista para todas las necesidades de piezas.

Los productos comprados en las ventas de garaje o tiendas de descuento se venden tal como están y no están cubiertos por la garantía anterior.

Pouvons-nous vous aider? 800.633.5096/972.869.0111

Veillez avoir cette information à portée de main lorsque vous appelez:

- Numéro d'article
- PO #
- Nom de l'acheteur
- Lieu d'achat
- Date d'achat
- Date d'arrivée du produit

Immédiatement examiner ce produit soigneusement. Toute demande de remplacement de pièce manquante ou endommagée doit être reçue dans les 90 jours suivant la réception de votre produit. Les demandes de pièces de rechange, si elles sont disponibles, seront honorées dans ce délai. Les pièces ne seront pas disponibles pour les articles arrivant complètement assemblés. Nous ne recommandons pas de modifier les produits et nous ne sommes pas responsables des dommages causés par des modifications du produit. Si les dommages ou les pièces manquantes ne sont pas signalés dans les 90 jours suivant la réception du produit, nous ne sommes pas tenus de fournir des pièces ou des produits de remplacement. En cas de problème avec le produit, veuillez contacter le service clientèle le 800-633-5096 (sans frais) du lundi au vendredi de 8h30 à 17h, heure de Paris. S'il vous plaît demander à un représentant du service clientèle pour les problèmes impliquant des dommages ou des pièces de rechange. Veuillez demander à un représentant de l'assistance technique de résoudre tout problème lié à l'assemblage / la construction du produit. En ce qui concerne les retours de produits, veuillez contacter le détaillant chez qui vous avez acheté le produit.

Veillez noter que pour les articles achetés dans un magasin de détail, vous devrez contacter le détaillant pour tous les besoins en pièces.

Les produits achetés dans les vide-greniers ou les magasins à prix réduits sont vendus tels quels et ne sont pas couverts par la garantie ci-dessus.