



Installation & Assembly

F

F - 1200 mm / 750 mm / 550 mm

2022-05-26

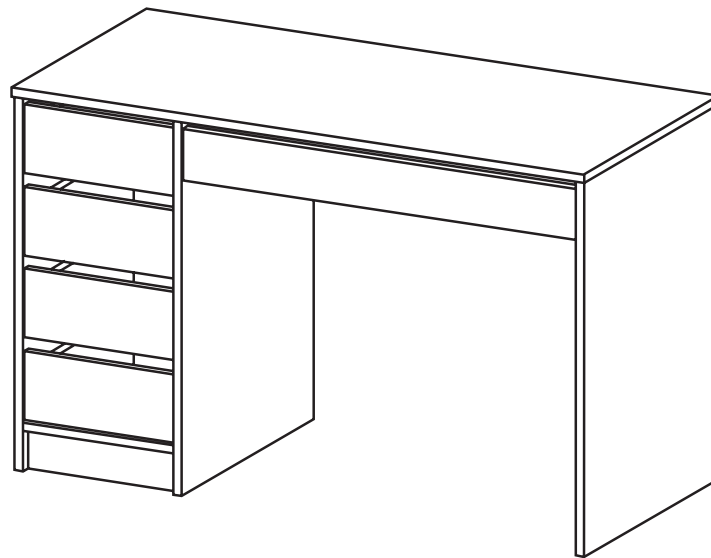

 150 min.

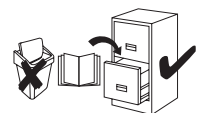
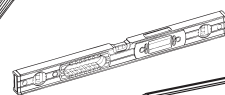
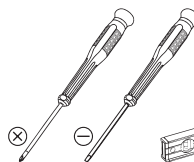
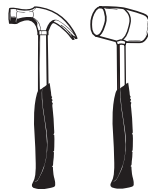
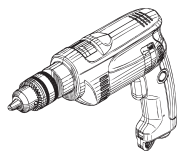



PL Przed rozpoczęciem montażu mebla wszystkie elementy należy sprawdzić czy nie są uszkodzone. W przypadku wykrycia uszkodzenia elementu należy odstąpić od montażu mebla i złożyć reklamację. Montaż produktu w oparciu o uszkodzone elementy oznacza akceptację ich stanu przez Kupującego, co powoduje, że reklamacja uszkodzonych elementów nie będzie uznawana.
Nie wolno przekraczać podanych maksymalnych wartości obciążenia. W innym przypadku można mebel uszkodzić lub zniszczyć.
Przed zawieszeniem mebla, lub przymocowaniem go do ściany (w celu zabezpieczenia przed przewróceniem), sprawdź wcześniej rodzaj i wytrzymałość ściany. Dobierz odpowiednie kotki i wkręty do rodzaju ściany. W przypadku wątpliwości skontaktuj się ze specjalistą. Montaż musi zostać wykonany przez osobę kompetentną.

D Vor Beginn der Möbelmontage sollten alle Elemente auf Beschädigungen überprüft werden. Wenn ein Element des Produkts beschädigt ist, installieren Sie das Produkt bitte nicht und reichen Sie eine Beschwerde ein. Die Installation des Produkts auf der Grundlage der beschädigten Elemente bedeutet, dass der Käufer seinen Zustand akzeptiert, was bedeutet, dass die Beschwerde über beschädigte Elemente nicht akzeptiert wird.
Überschritten Sie die angegebenen Maximalbelastungen nicht. Andernfalls kann das Möbelstück beschädigt oder zerstört werden.
Bevor Sie ein Möbelstück an einer Wand aufhängen oder befestigen (um es gegen Umkippen zu sichern), prüfen Sie Art und Tragfähigkeit der Wand. Wählen Sie die für die Wand geeigneten Dübel und Schrauben. Im Zweifelsfall kontaktieren Sie bitte einen Fachmann. Die Montage muss durch eine sachkundige Person ausgeführt werden.

F Avant de commencer l'assemblage du meuble, tous les éléments doivent être vérifiés pour déceler tout dommage. Si un élément du produit est endommagé, veuillez ne pas installer le produit et déposer une plainte. L'installation du produit sur la base des éléments endommagés signifie que l'acheteur accepte leur état, ce qui signifie que la réclamation d'éléments endommagés ne sera pas acceptée.
Ne dépassez pas les charges maximum indiquées. Sinon, le meuble peut être endommagé ou détruit.
Avant de suspendre le meuble ou de le fixer au mur (dans le but d'éviter un renversement), vérifiez au préalable le type et la résistance du mur. Utilisez les chevilles et les vis adaptées au type de mur. En cas de doute, veuillez contacter un spécialiste. Le montage doit être réalisé par une personne compétente.

CZ Před zahájením montáže nábytku je třeba zkontrolovat poškození všech prvků. Pokud je některý prvek produktu poškozen, zdržte se instalace produktu a podejte stížnost. Instalace výrobku na základě poškozených prvků znamená, že kupující akceptuje jejich stav, což znamená, že reklamacie poškozených prvků nebude uznána.
Nepřekračujte uvedené maximální zatížení. V opačném případě může dojít k poškození nebo zničení nábytku.
Před zavěšením nábytku nebo jeho připevněním ke zdi (za účelem zajištění před převrácením) dřív zkontrolujte druh a odolnost stěny. Vyberte k druhu stěny vhodné hmoždinky a šrouby. V případě pochybností kontaktujte specialistu. Montáž musí být provedena kompetentní osobou.

HU A bűtorszerelés megkezdése előtt ellenőrizni kell az összes elem sérülését. Ha a termék bármely eleme megsérült, kérjük, tartózkodjon a termék telepítésétől és nyújtson be panaszt. A termék sérült elemek alapján történő felszerelése azt jelenti, hogy a Vevő elfogadja azok állapotát, ami azt jelenti, hogy a sérült elemek igényét nem fogadják el.
A megadott maximális terhelési értékeket nem szabad túllépni. Ellenkező esetben a bűtor megsérülhet vagy megsemmisülhet.
A bűtor felfüggesztése illetve falhoz való rögzítése (megakadályozván ezzel eldőlésének lehetőségét) előtt ellenőrizze a fal fajtaját és szilárdságát. Megfelelő, a falhoz illő tipliket és csavarokat használjon. Ha kétsége támadna, konzultáljon szakemberrel. A felszerelést csakis egy hozzáértő szakember végezheti el.

GB Before starting the furniture assembly, all elements should be checked for damage. If any element of the product is damaged, please refrain from installing the product and file a complaint. Installation of the product on the basis of the damaged elements means the Buyer's acceptance of their condition, which means that the complaint of damaged elements will not be accepted.
The specified maximum load values must not be exceeded. Otherwise, the piece of furniture may be damaged or destroyed.
Before suspending or fixing furniture to the wall (in order to prevent falling over), check the type and strength of the wall. Select wall plugs and screws appropriate for the given type of the wall. In the case of doubts, contact a specialist. The installation must be performed by a competent person.

SK Pred začatím montáže nábytku by sa mali skontrolovať všetky prvky, či nie sú poškodené. Ak je niektorý prvok výrobku poškodený, neinstatujte výrobok a reklamujte ho. Inštalácia produktu na základe poškodených prvkov znamená, že Kupujúci akceptuje ich stav, čo znamená, že reklamácia poškodených prvkov nebude akceptovaná.
Uvedené hodnoty maximálneho zaťaženia nesmú byť prekročené. V opačnom prípade môže dôjsť k poškodeniu alebo zničeniu nábytku.
Pred zavesením nábytku alebo jeho pripavením na stenu (za účelom zaistenia pred prevrátením) predtým skontrolujte druh a odolnosť steny. Vyberte k druhu steny vhodné hmoždinky a skrutky. V prípade pochybností kontaktujte špecialistu. Montáž musí byť vykonaná kompetentnou osobou.

RU Перед началом сборки мебели следует проверить все элементы на предмет повреждений. Если какой-либо элемент продукта поврежден, пожалуйста, воздержитесь от установки продукта и подайте жалобу. Установка товара на поврежденные элементы означает, что Покупатель принимает их состояние, а значит, претензии по поврежденным элементам не принимаются.
Указанные максимальные значения нагрузки не должны превышать. В противном случае предмет мебели может быть поврежден или уничтожен.
Перед подвешиванием мебели или ее креплением к стене (для защиты от падений) проверьте предварительно тип и прочность стены. Подберите соответствующие типу стены дюбели и шурупы. При возникновении сомнений свяжитесь со специалистом. Монтаж должен проводиться компетентным лицом.

IT Prima di iniziare l'assemblaggio del mobile, tutti gli elementi dovrebbero essere controllati per danni. Se qualche elemento del prodotto è danneggiato, astenersi dall'installare il prodotto e presentare un reclamo. L'installazione del prodotto sulla base degli elementi danneggiati implica l'accettazione da parte dell'Acquirente della loro condizione, il che significa che il reclamo per elementi danneggiati non sarà accettato.
I valori di carico massimo specificati non devono essere superati. In caso contrario, il mobile potrebbe essere danneggiato o distrutto.
Prima di appendere i mobili, oppure attaccarli al muro (per proteggerli da ribaltamenti), verifica prima la tipologia e resistenza del muro. Scegli i tasselli e viti più adatti per il tipo di muro. In caso di dubbi contattare uno specialista. Il montaggio deve essere fatto da una persona competente.

NL Voordat u met de meubelmontage begint, moeten alle elementen op schade worden gecontroleerd. Als een onderdeel van het product beschadigd is, installeer het dan niet en dien een klacht in. Installatie van het product op basis van de beschadigde elementen betekent dat de koper hun staat accepteert, wat betekent dat de claim voor beschadigde elementen niet wordt geaccepteerd.
Overschrijd de aangegeven maximale belastingen niet. Anders kan het meubelstuk worden beschadigd of vernield.
Voordat u het meubel ophangt of bevestigt tegen de muur (om het te beschermen tegen omvallen) dient u het type en de duurzaamheid van deze muur na te kijken. Maak gebruik van pluggen en schroeven die geschikt zijn voor het type muur. Neem in geval van twijfels contact op met een specialist. De assemblee dient te worden uitgevoerd door iemand met kennis van zaken.







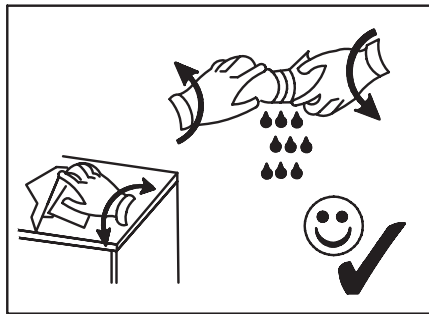
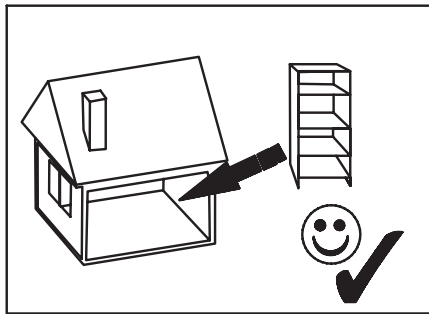
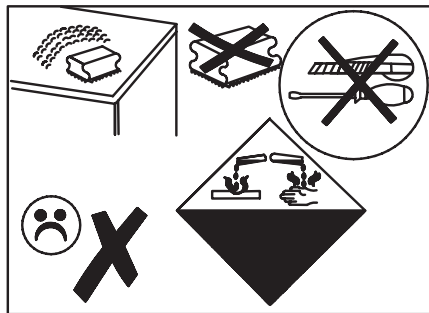
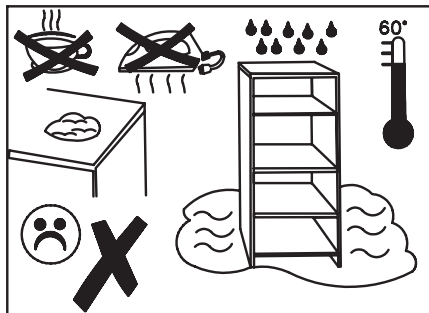
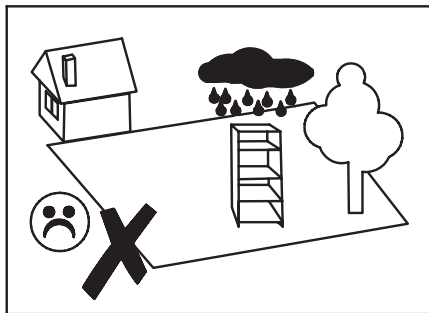

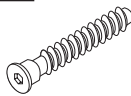
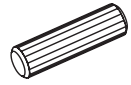

TR Mobilya montajına başlamadan önce tüm elemanlarda hasar olup olmadığının kontrol edilmelidir. Ürünün herhangi bir parçası hasar görmüşse, lütfen ürünü kurmayın ve şikayette bulunun. Ürünün hasarlı elemanlar bazında montajı, Alıcının durumunu kabul ettiği anlamına gelir, bu da hasarlı elemanlar için talep kabul edilmeyle ilgili anlamına gelir.
Belirtilen azami yük degerini aşmayınız, aksi takdirde mobilya parçaları zarar görebilir veya kullanılamaz hale gelebilir.
Mobilyayı duvara asmadan veya montaj etmeden önce (devrilmesini önlemek için) duvarın türünü ve dayanıklılığını kontrol edin. Duvara uygun dübelleri ve vidaları seçin. Emin olamamanız durumunda bir uzman ile irtibata geçin. Kurulum yetkili bir kişi tarafından yapılmalıdır.

RO Înainte de a începe asamblarea mobilierului, toate elementele trebuie verificate pentru a nu se deteriora. Dacă vreun element al produsului este deteriorat, vă rugăm să vă abțineți de la instalarea produsului și să depuneți o reclamație. Instalarea produsului pe baza elementelor deteriorate înseamnă acceptarea de către Cumpărător a stării lor, ceea ce înseamnă că reclamația privind elementele deteriorate nu va fi acceptată.
Valoriile maxime de sarcină specificate nu trebuie depășite. În caz contrar, piesa de mobilier poate fi deteriorată sau distrusă.
Înainte de suspendarea unei piese de mobilier sau atașarea acesteia la perete (pentru a preveni bascularea), verificați în prealabil tipul și gradul de rezistență a peretelui. Montați diblurile și șuruburile adecvate pentru tipul de perete. În caz de îndoieli, consultați un specialist. Instalarea trebuie să fie efectuată de către o persoană competentă.

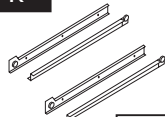
ES Antes de comenzar el montaje de los muebles, todos los elementos deben comprobarse en busca de daños. Si algún elemento del producto está dañado, absténgase de instalar el producto y presente una queja. La instalación del producto sobre la base de los elementos dañados supone la aceptación por parte del Comprador de su estado, por lo que no se aceptará la reclamación de elementos dañados.
No se deben exceder los valores de carga máxima especificados. De lo contrario, el mueble puede dañarse o destruirse.
Antes de colgar o fijar el mueble en el muro (a fin de proteger contra el vuelco del mueble), compruebe de antemano la naturaleza y la resistencia de la pared. Seleccione tacos y tornillos adecuados para el tipo de la pared. En caso de duda, consulte a un especialista, debiendo efectuar este montaje una persona competente.

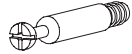
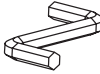

F:

A  7 x 50 mm x 6	B  8 x 32 mm x 58	E2  3 x 20 mm x 54	G2  x 6	H1  x 4	K  L=400 mm x 5
R  H=11 mm x 8	T2  5 x 9 mm x 20	U  L=24,3 mm x 8	XA  x 1	XG  GLUE x 2	ZA  Ø4 x 4
ZR  Ø15 x 8					

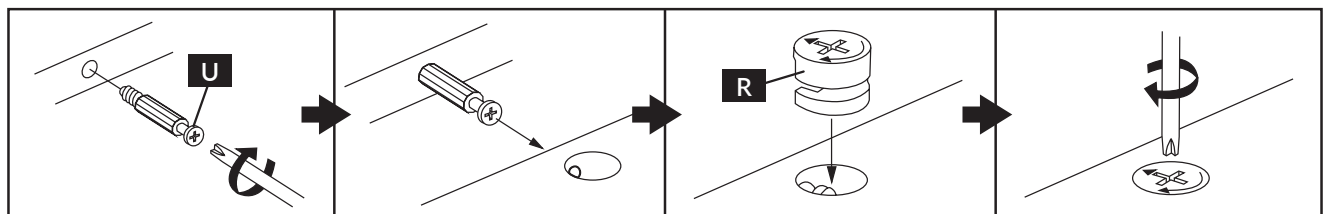
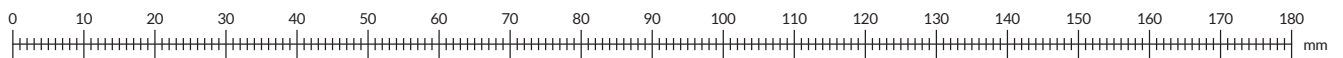
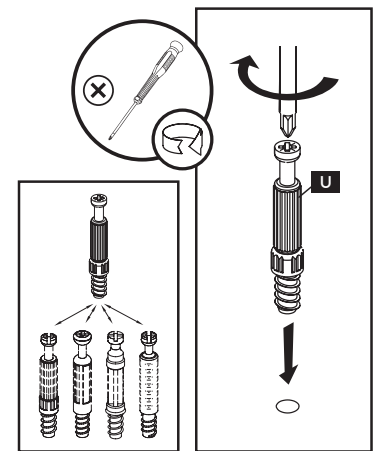

1	F-1	1200 / 550 / 16 mm	x 1
2	F-2	318 / 80 / 16 mm	x 1
3	F-3	318 / 525 / 16 mm	x 1
4	F-4	734 / 540 / 16 mm	x 1
5	F-5	734 / 540 / 16 mm	x 1
6	F-6	734 / 540 / 16 mm	x 1
7	F-7	829 / 250 / 16 mm	x 1
8	F-8	654 / 332 / 3 mm	x 1
9	F-9	825 / 110 / 16 mm	x 1

10	F-10	772 / 80 / 16 mm	x 1
11	F-11	400 / 80 / 16 mm	x 1
12	F-12	400 / 80 / 16 mm	x 1
13	F-13	803 / 406 / 3 mm	x 1
14	F-14	314 / 133 / 16 mm	x 4
15	F-15	261 / 100 / 16 mm	x 4
16	F-16	400 / 100 / 16 mm	x 4
17	F-17	400 / 100 / 16 mm	x 4
18	F-18	292 / 406 / 3 mm	x 4

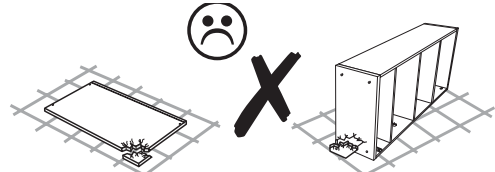
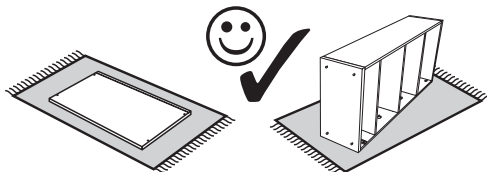
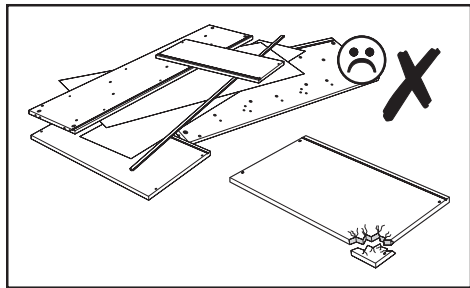
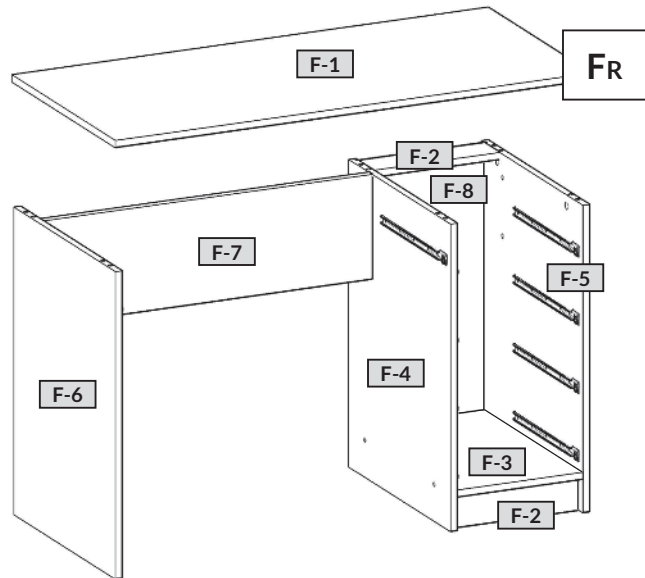
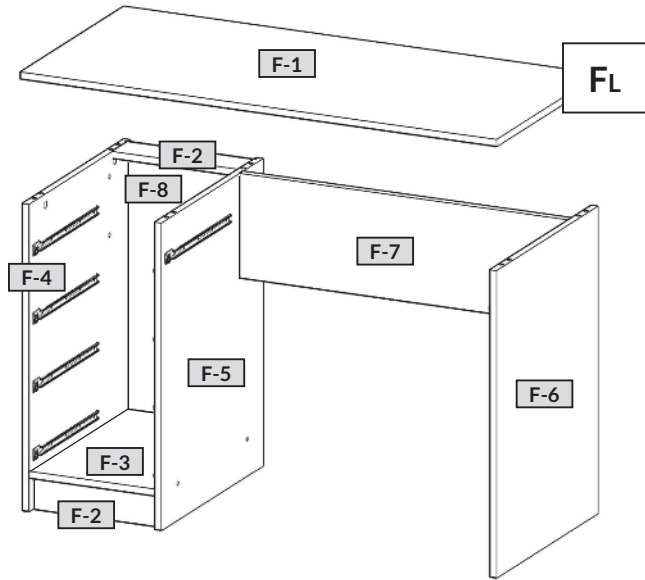
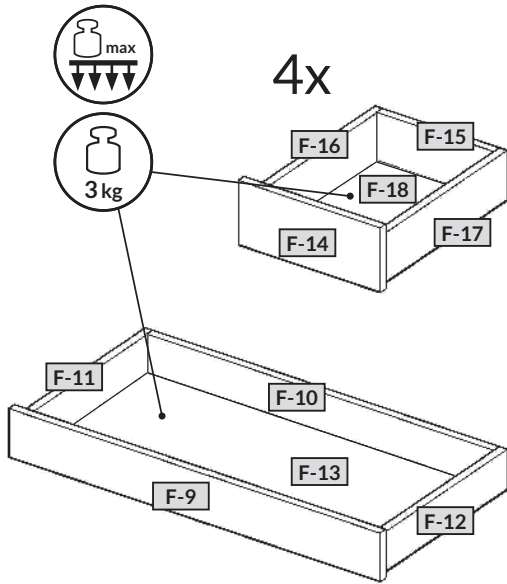

FL/1

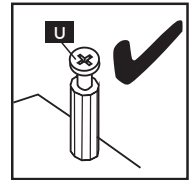
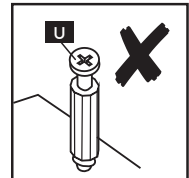
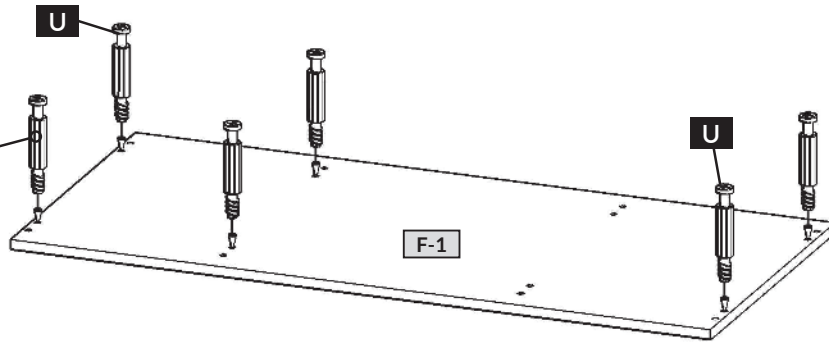

B	x 12
R	x 2
U	x 6

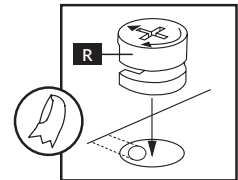
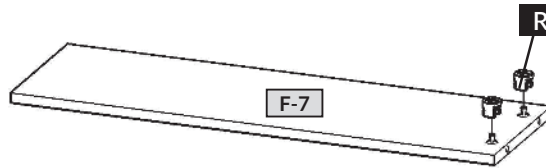

2x

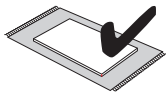
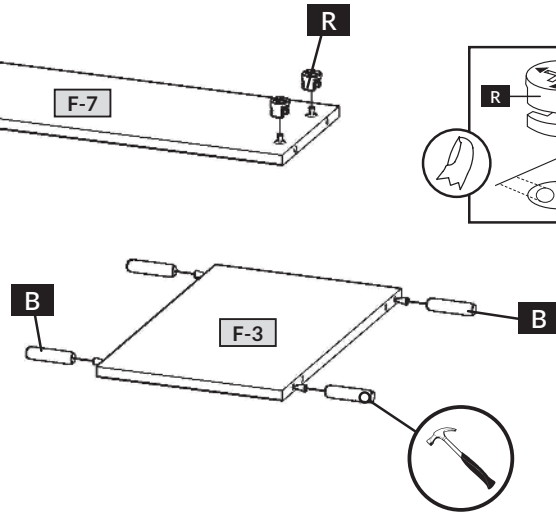
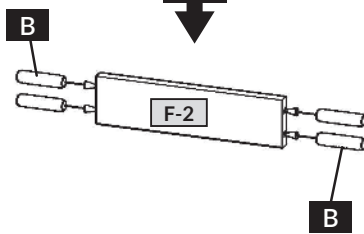

FL/2

ADA-F-14

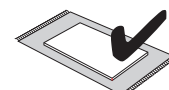
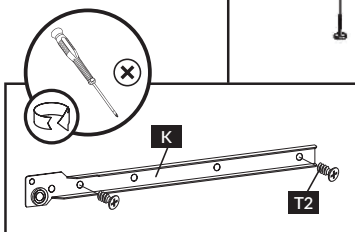
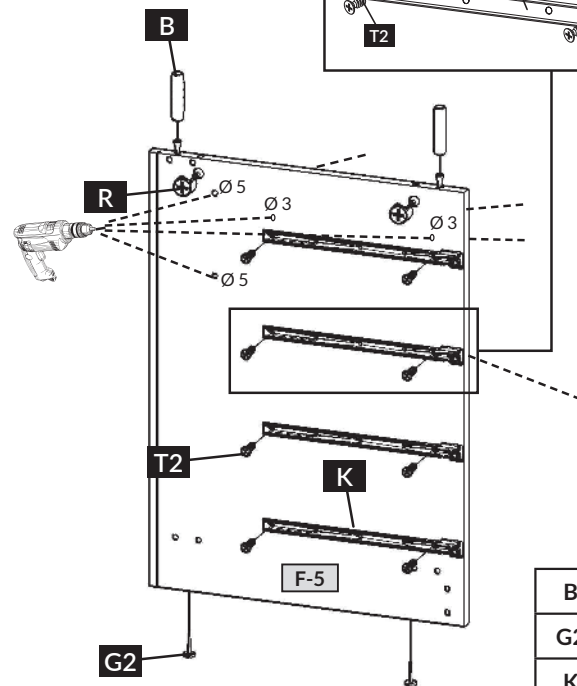
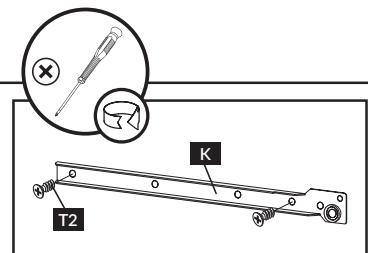
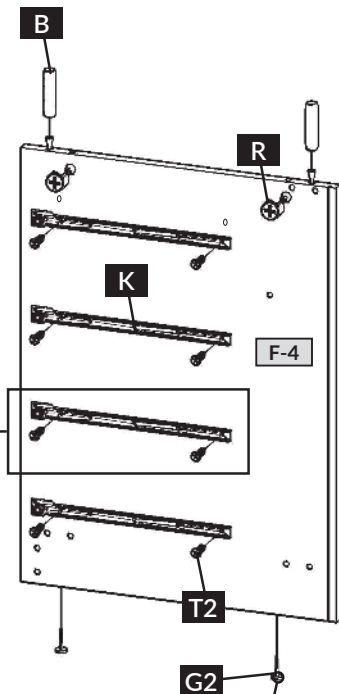
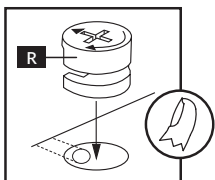

B	x 4
G2	x 4
K	x 4
R	x 4
T2	x 16

FL/3

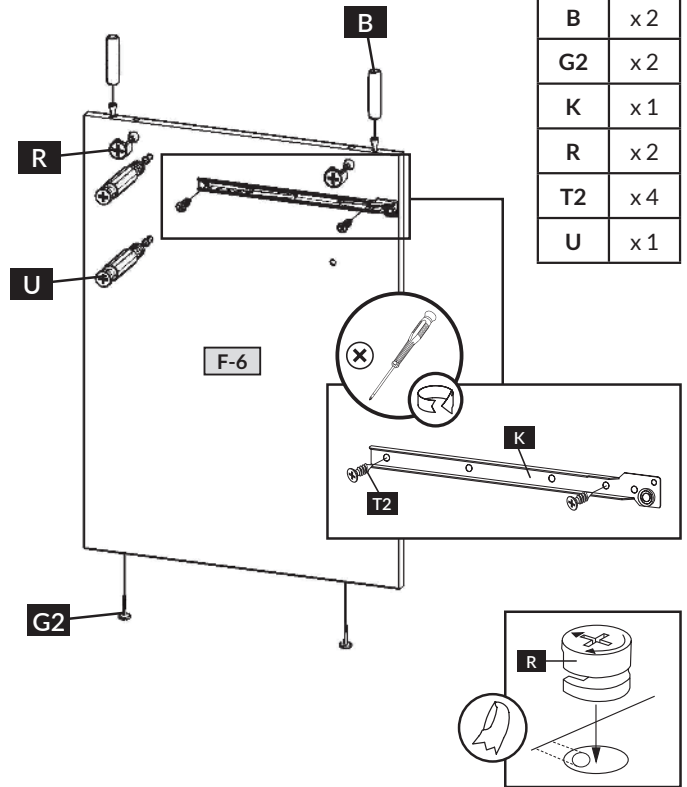
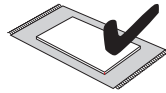
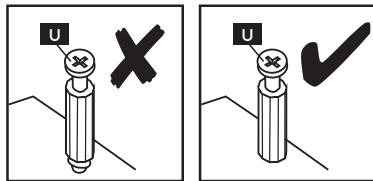
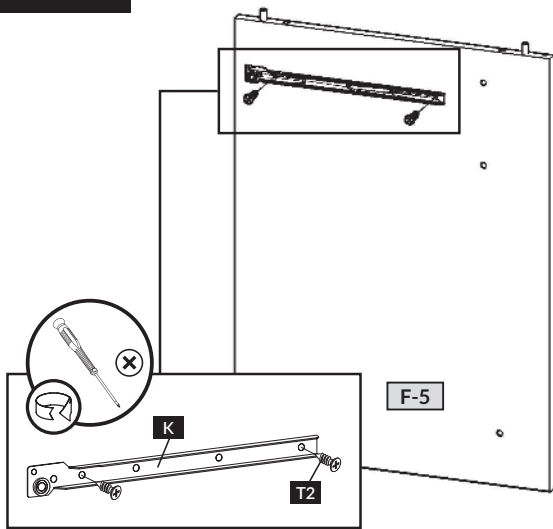

B	x2
G2	x2
K	x1
R	x2
T2	x4
U	x1

FL/4

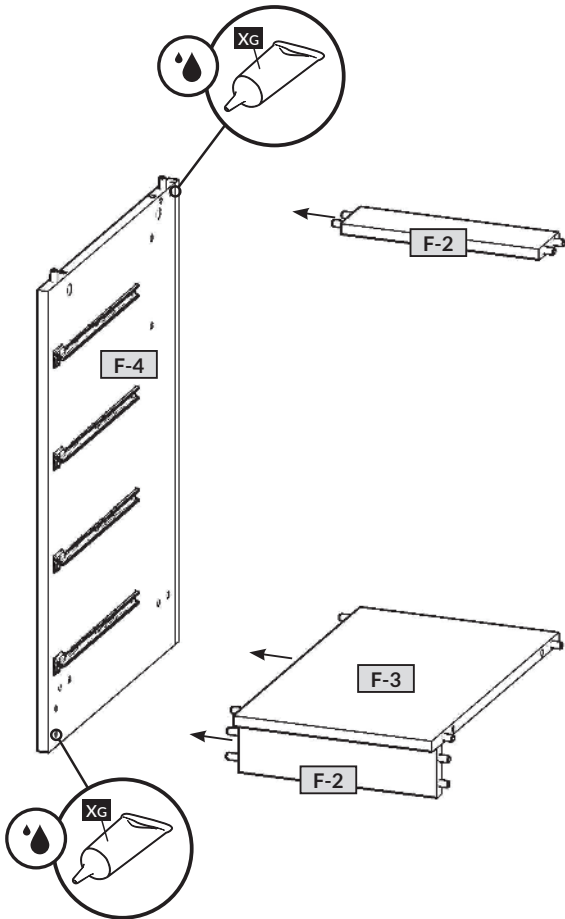

FL/5

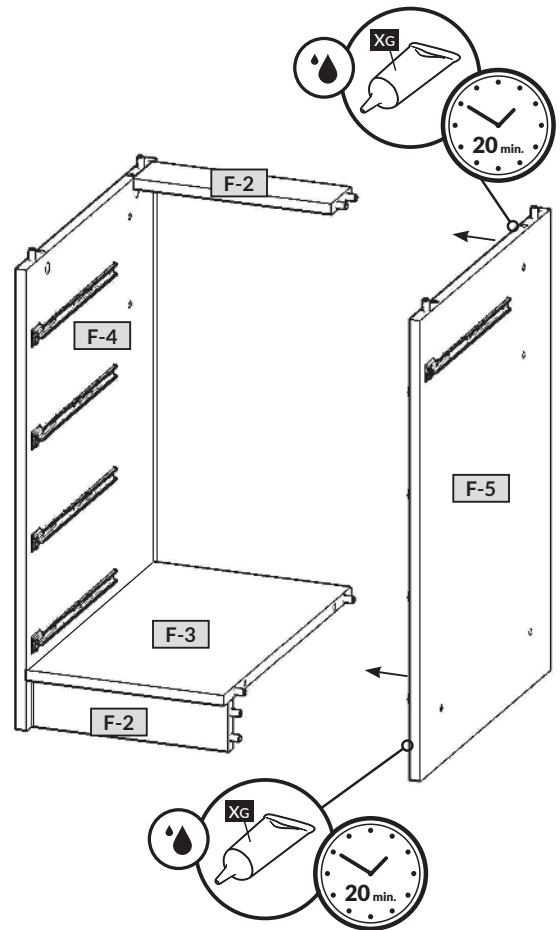

FL/6

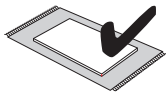

A	x4
XA	x1

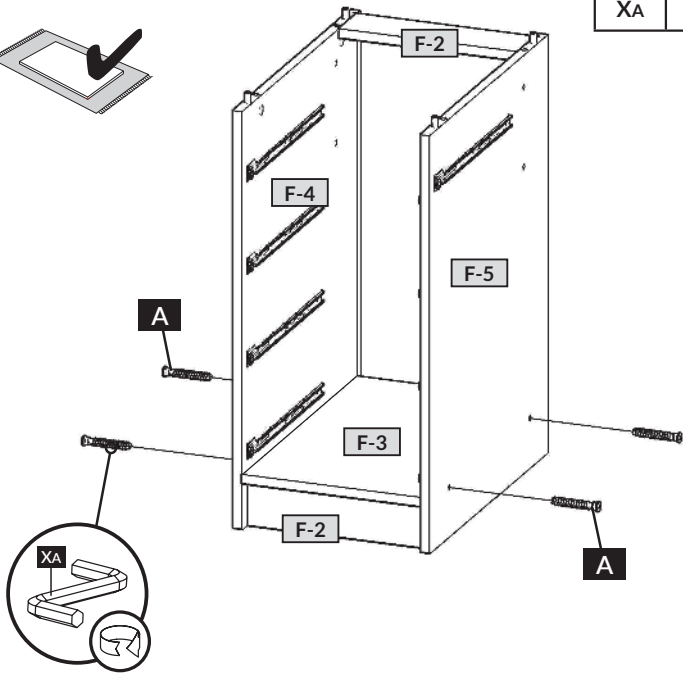

FL/7

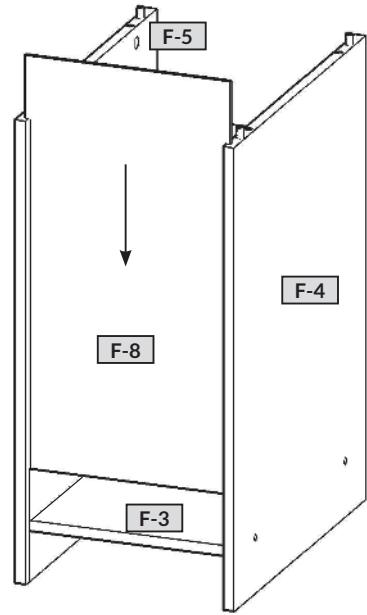

FL/8

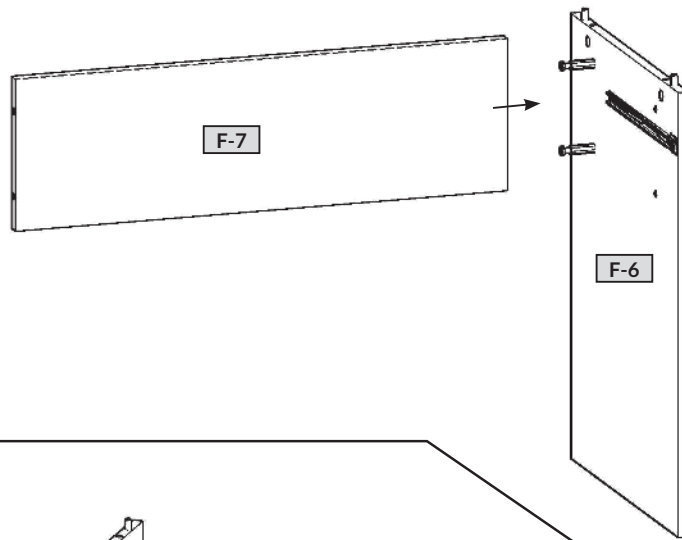
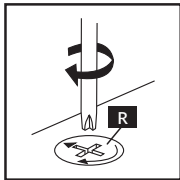
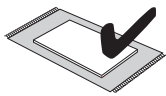

FL/9

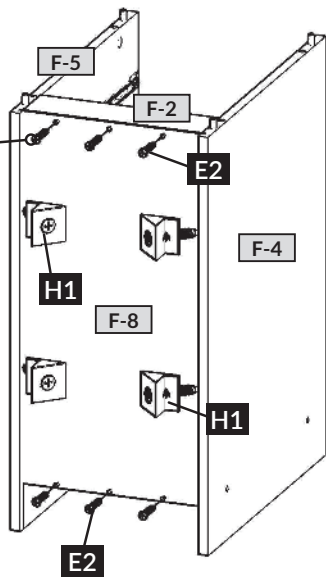

E2	x6
H1	x4

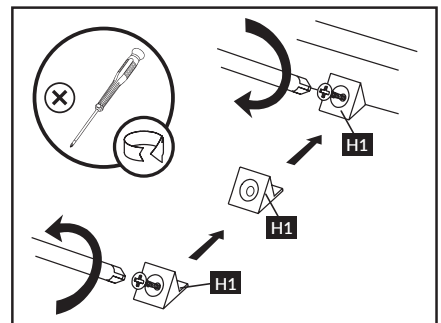
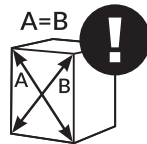

FL / 10

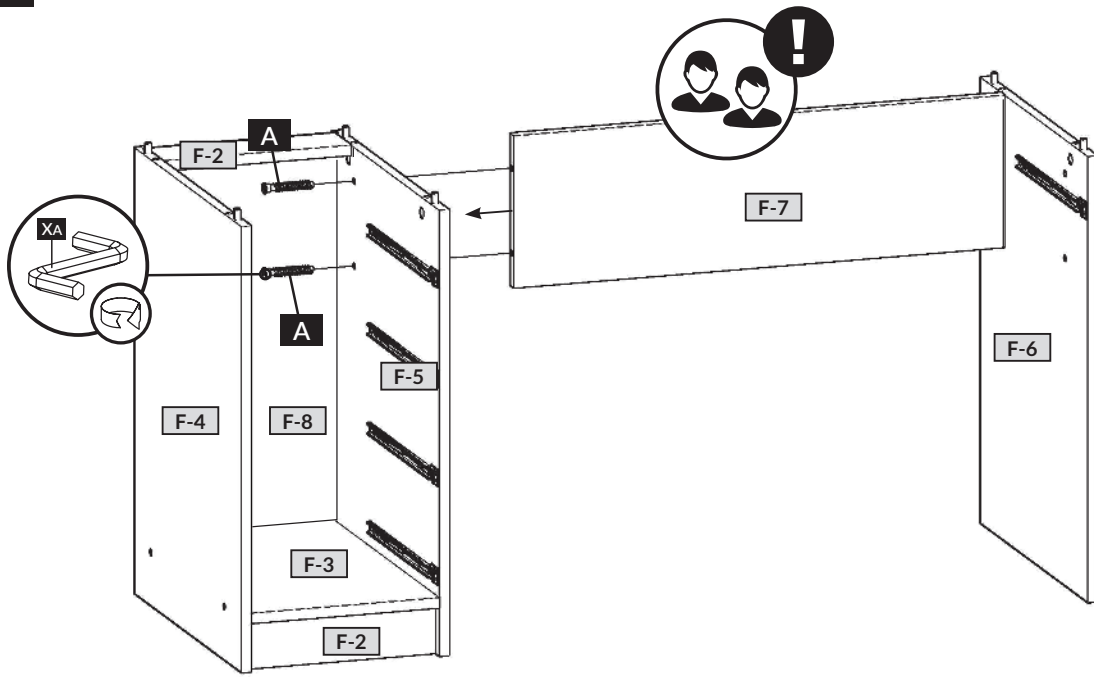

A	x 2
XA	x 1

FL / 11

ZA	x 4
ZR	x 8

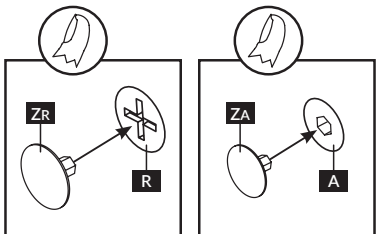
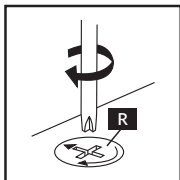
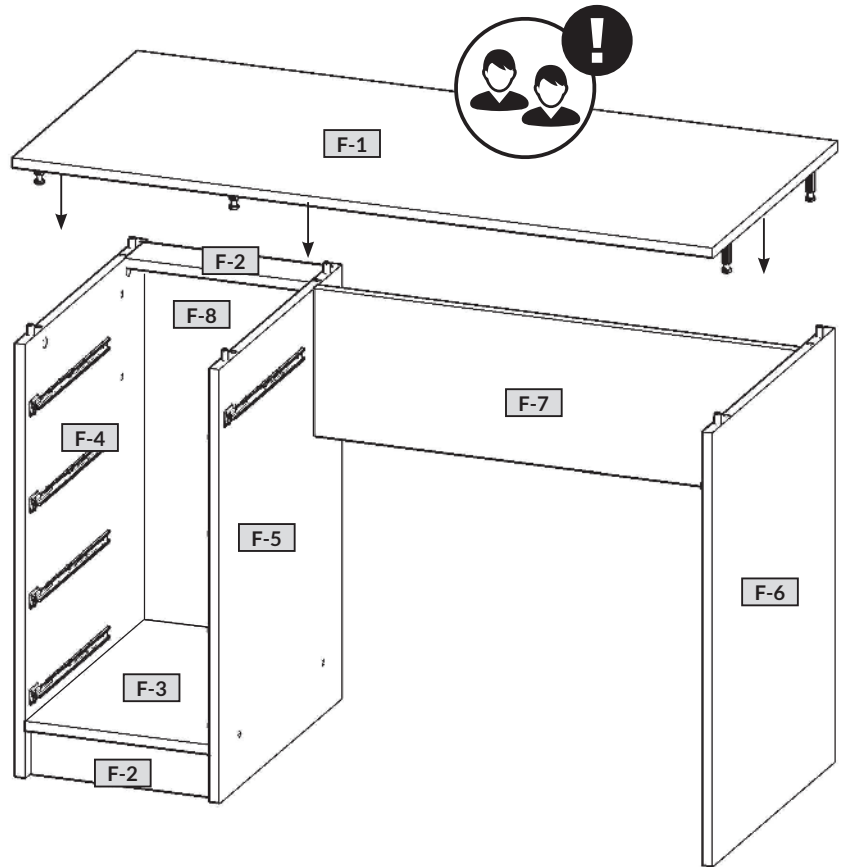

FR/1

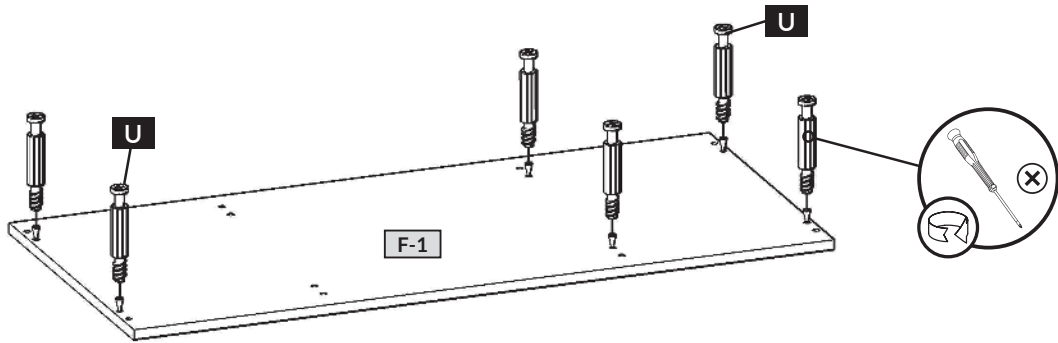

B	x 12
R	x 2
U	x 6

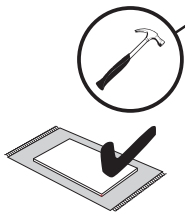
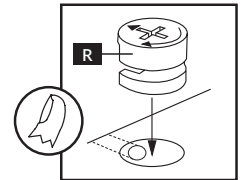
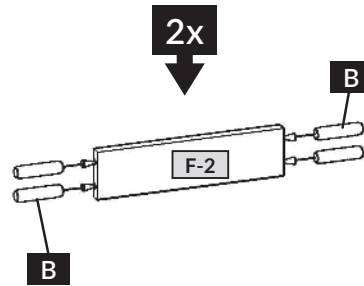
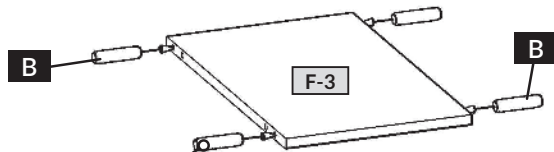
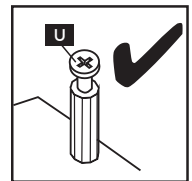
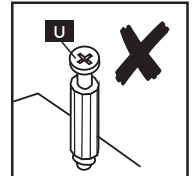
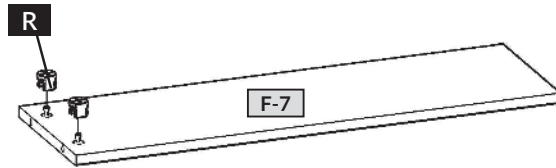

FR/2

ADA-F-14

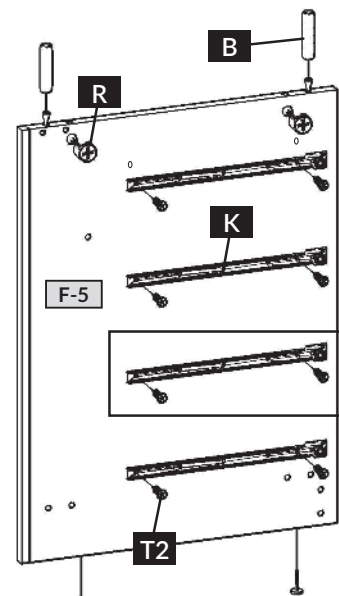
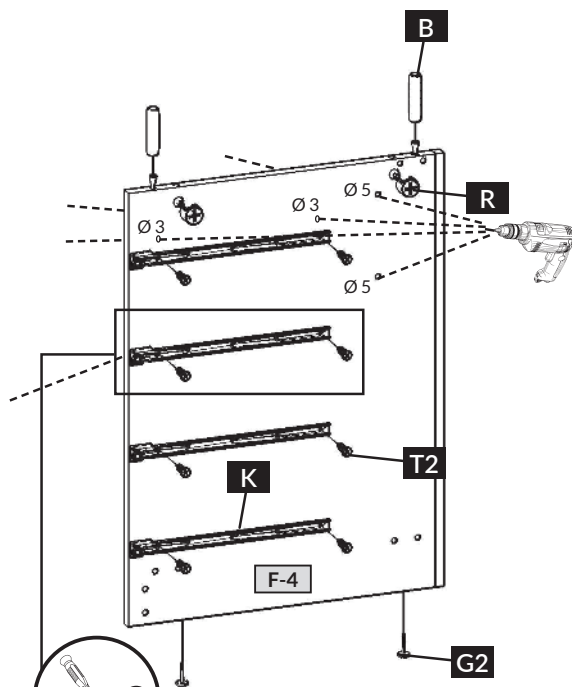
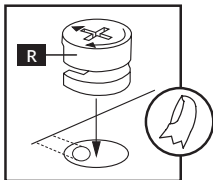

B	x 4
G2	x 4
K	x 4
R	x 4
T2	x 16

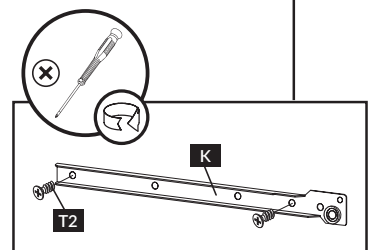
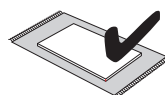
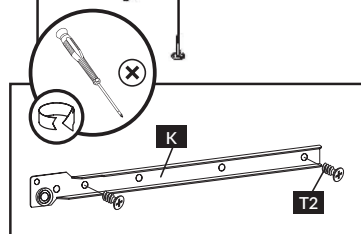

FR/3

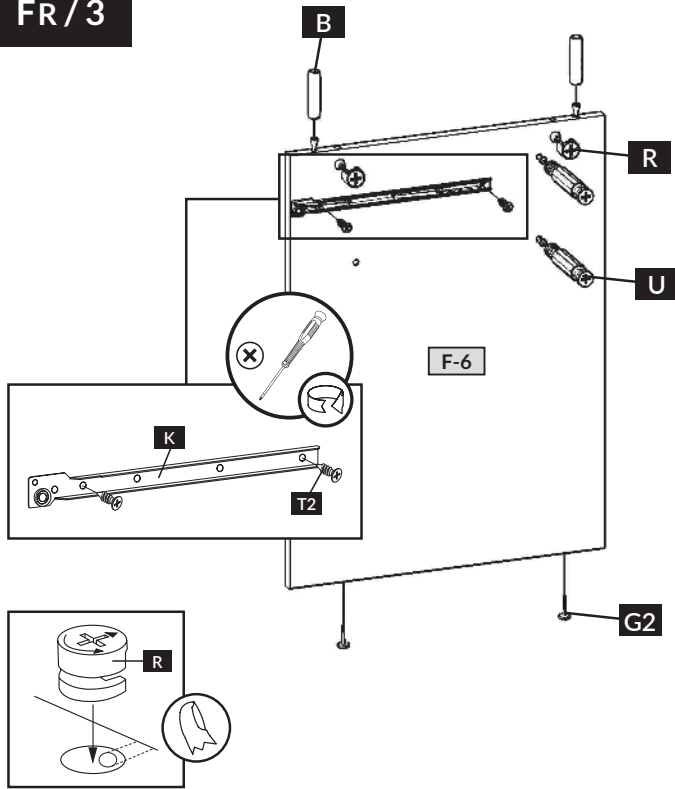

B	x2
G2	x2
K	x1
R	x2
T2	x4
U	x1

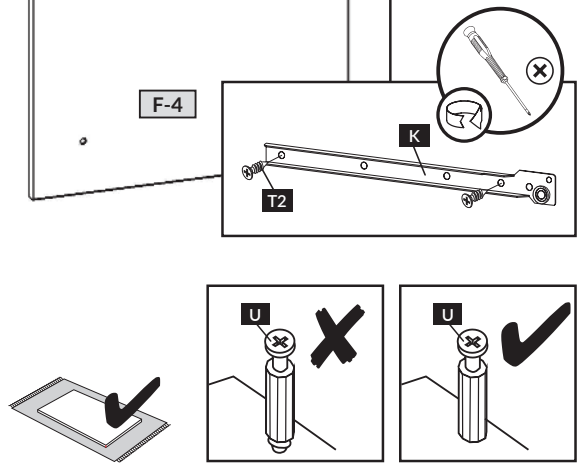

FR/4

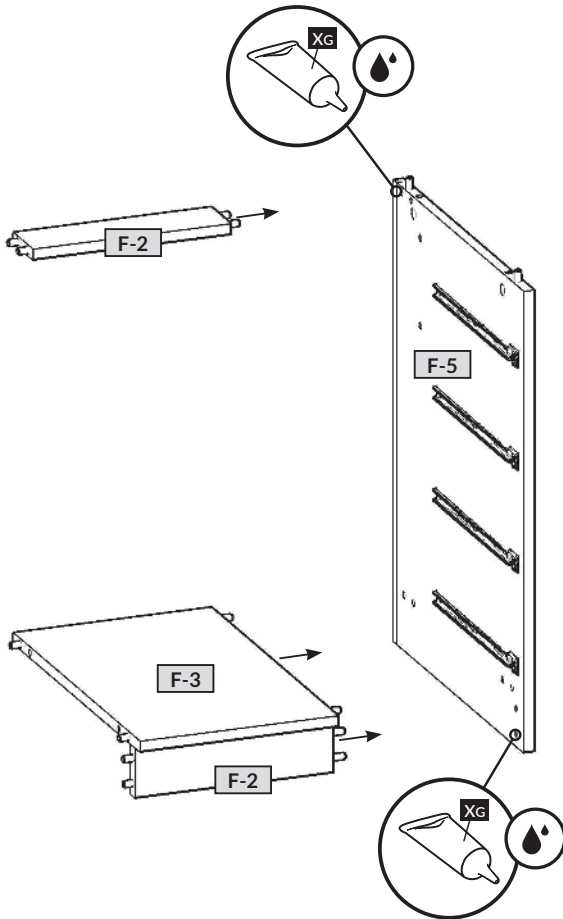

FR/5

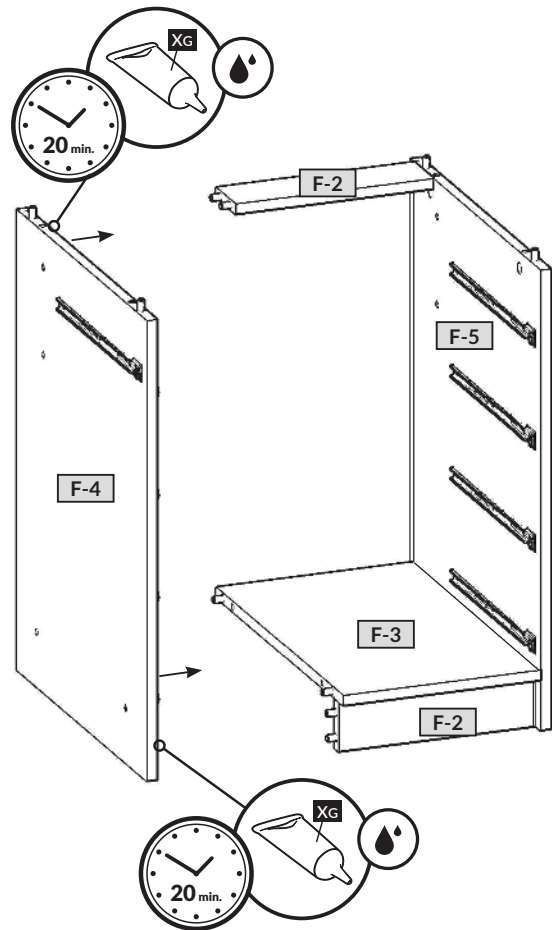

FR/6

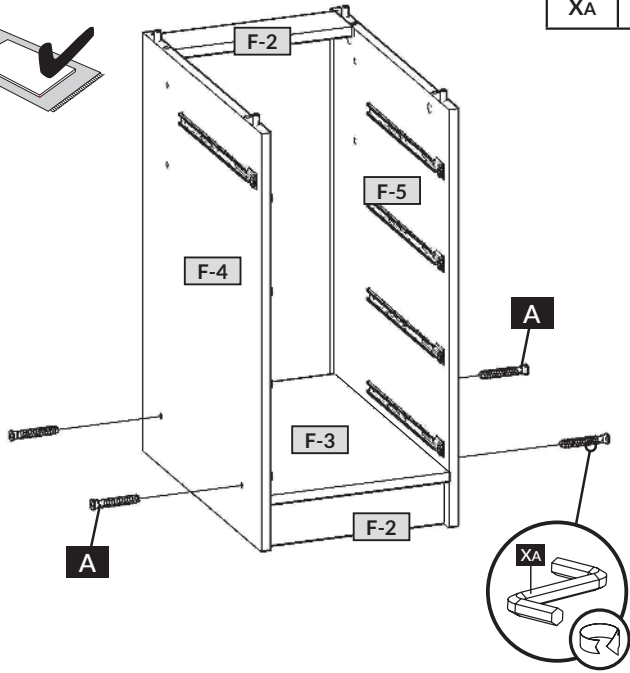
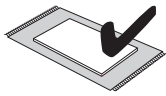

A	x4
XA	x1

FR/7

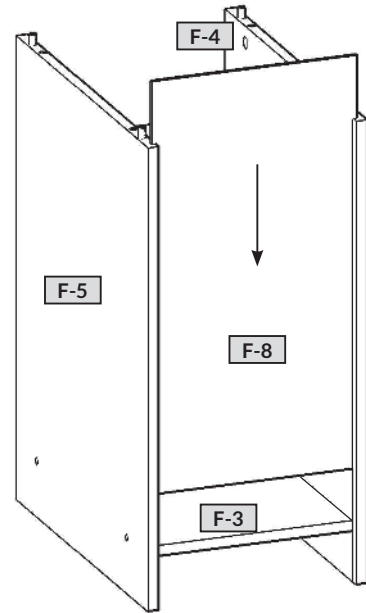

FR/8

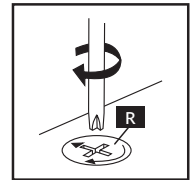
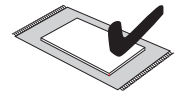
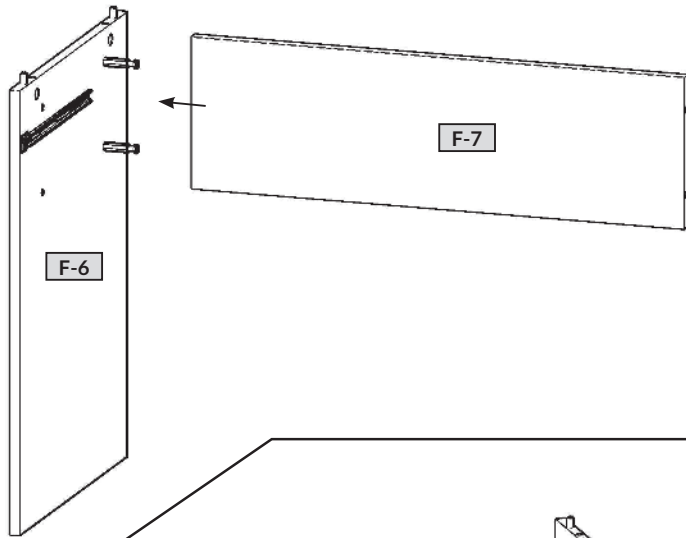

FR/9

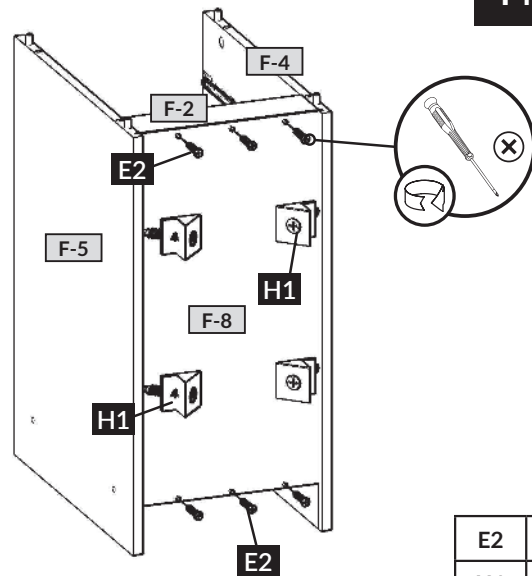
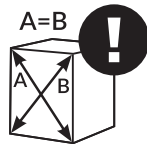
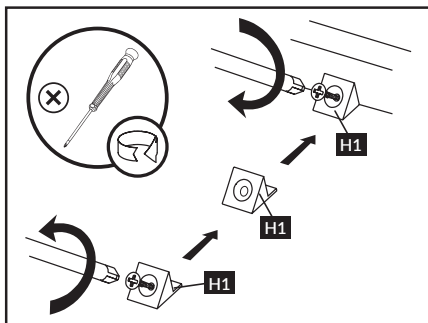

E2	x6
H1	x4

FR / 10

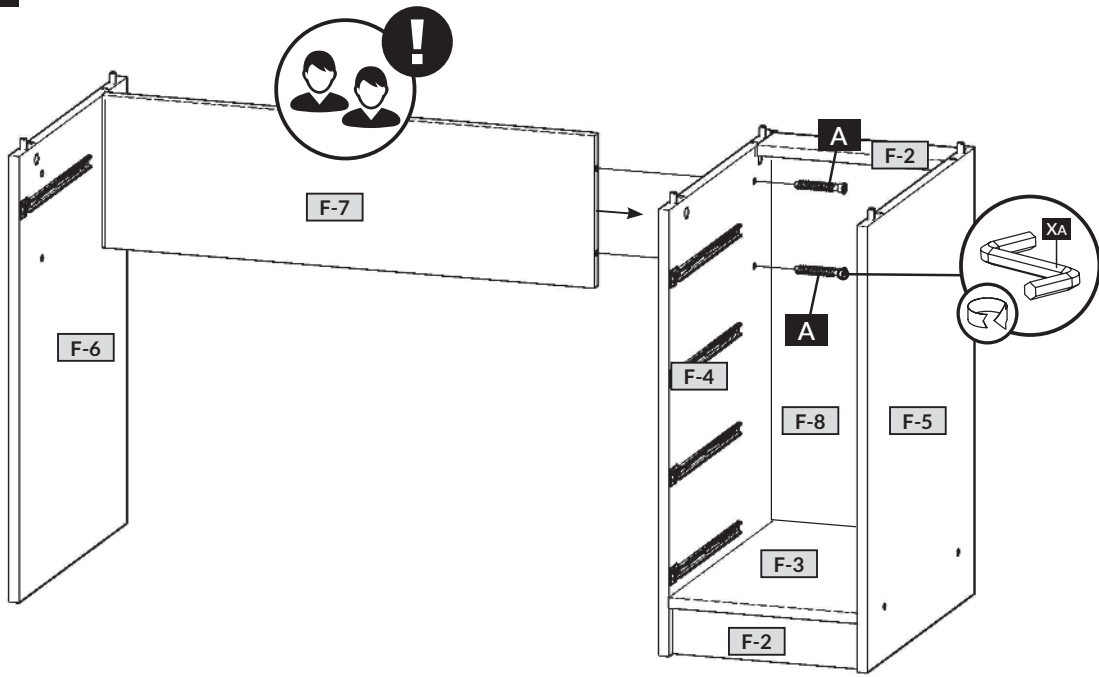

A	x 2
XA	x 1

FR / 11

ZA	x 4
ZR	x 8

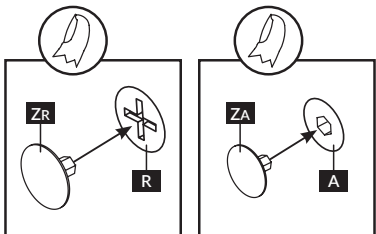
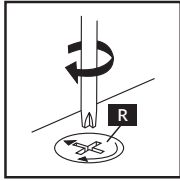
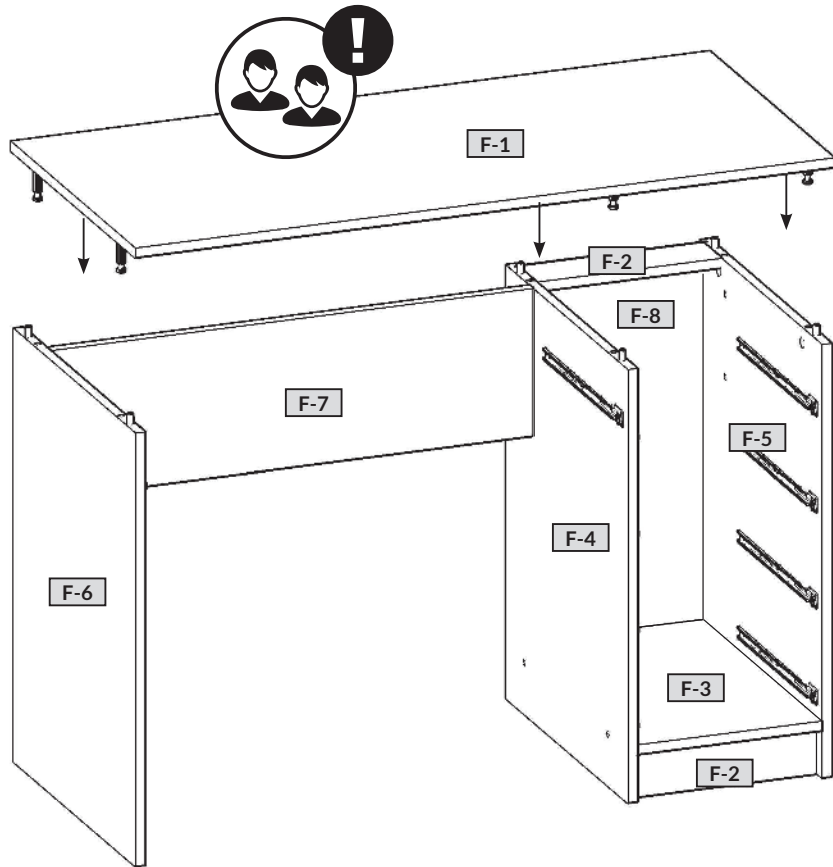

F / 12

B	x 8
XG	x 1

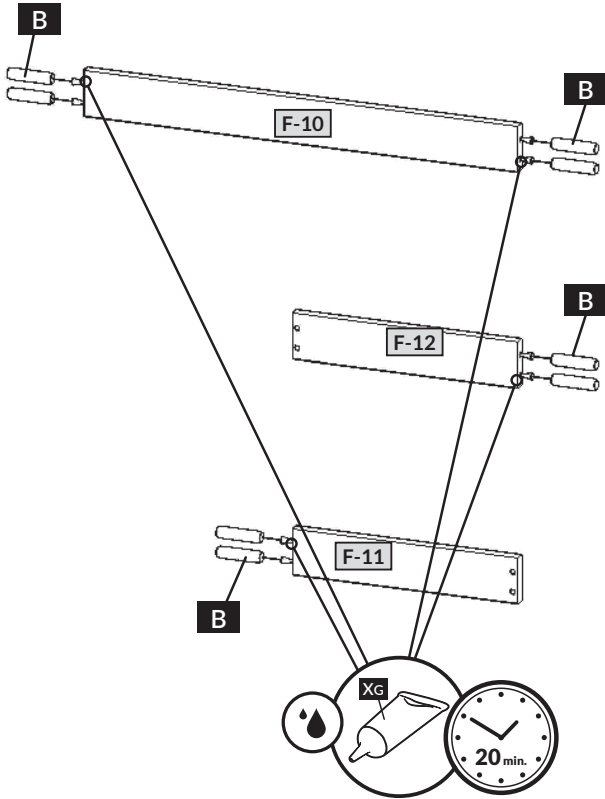
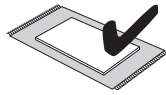

F / 13

XG	x 1
----	-----

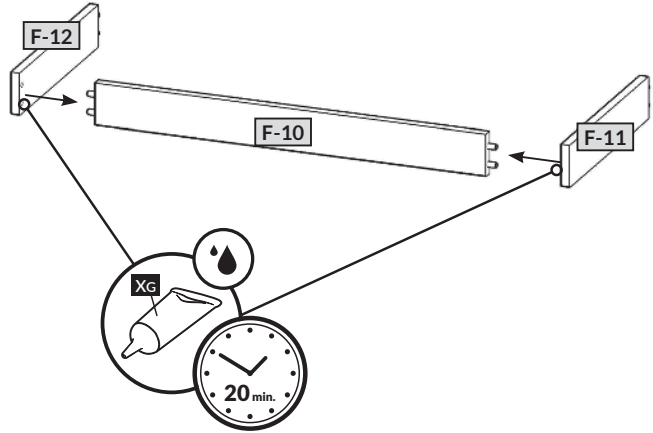
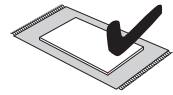

F / 14

XG	x 1
----	-----

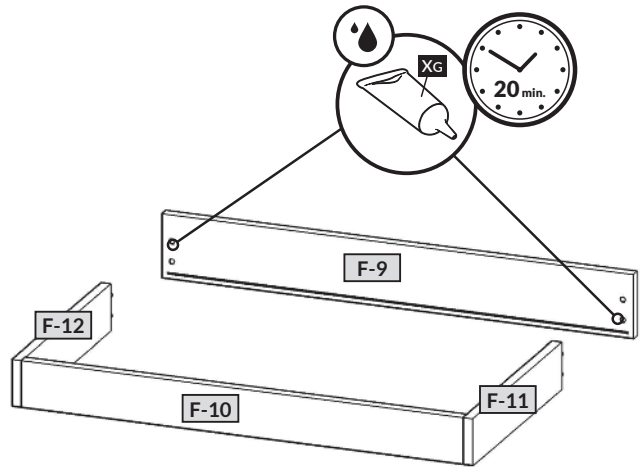
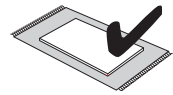

F / 15

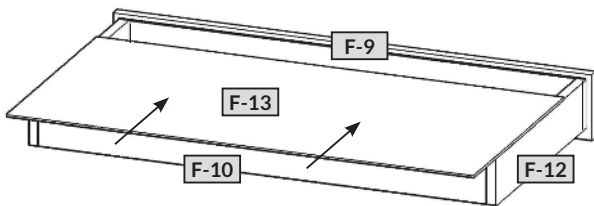
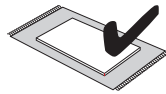

F / 16

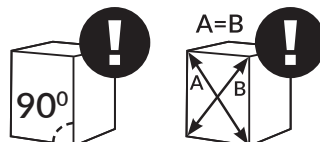
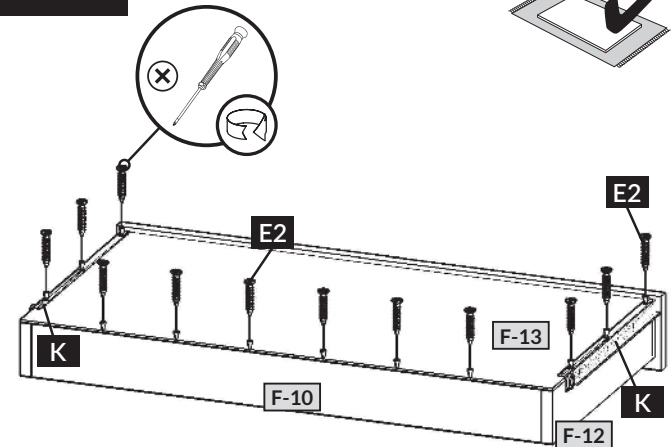
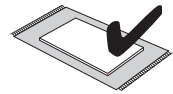

E2	x 12
K	x 1

F / 17

B	x 32
XG	x 1

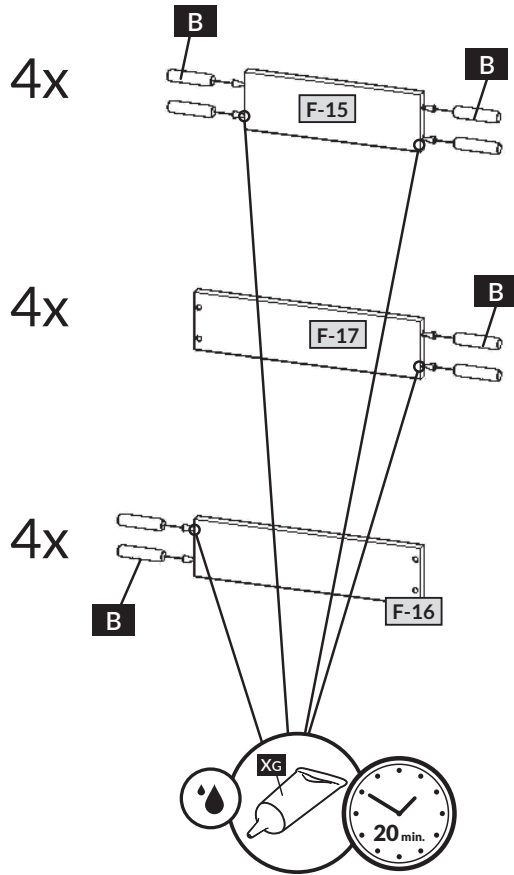
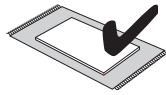

F / 18

XG	x 1
----	-----

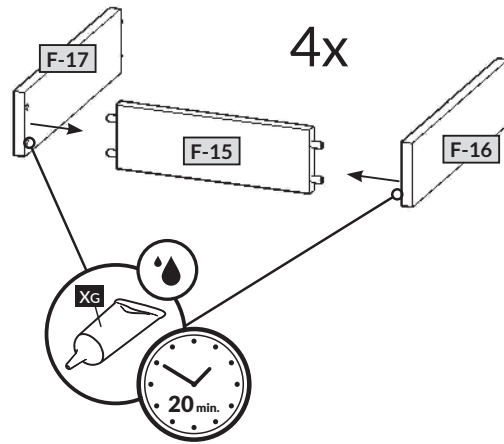
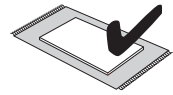

F / 19

XG	x 1
----	-----

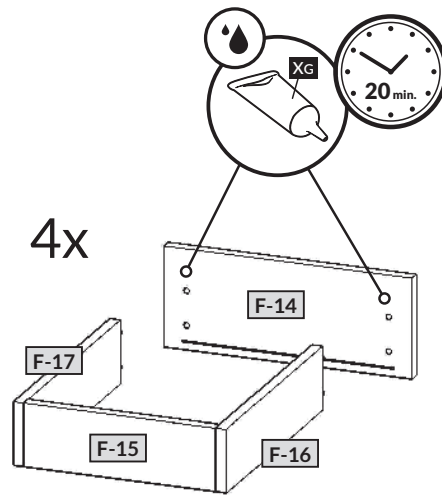
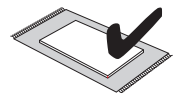

F / 20

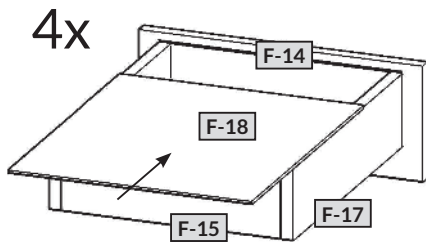
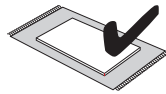

F / 21

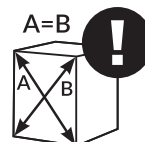
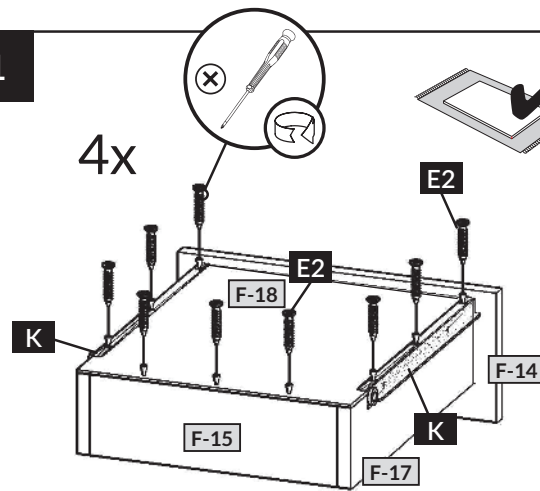
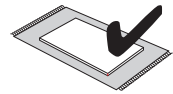

E2	x 36
K	x 1

- (D)** Bohren Sie nach Auswahl der Seite des Schreibtisches (links - L oder rechts - R) mit einem Bohrer die Löcher an den in der Montageanleitung angegebenen Stellen gerade durch (Schritte: FL / 2 und FR / 2). Verwenden Sie geeignete Bohrer Ø3 und Ø5 an geeigneten Stellen - gemäß der Montageanleitung.
- (NL)** Na het selecteren van de zijkant van het bureau (links - L of rechts - R), boort u met een boormachine de gaten recht door op de punten die op de montagehandleiding zijn aangegeven (stappen: FL / 2 en FR / 2). Gebruik geschikte boren van Ø3 en Ø5 op de juiste plaatsen - volgens de montage-instructies.
- (TR)** Masanın yanını seçtikten sonra (sol - L veya sağ - R), montaj talimatlarında işaretlenen noktalarda delikler açmak için bir matkap kullanın (adımlar: FL / 2 ve FR / 2). Montaj talimatlarına göre uygun yerlerde uygun Ø3 ve Ø5 matkap uçları kullanın.
- (F)** Après avoir sélectionné le côté du bureau (gauche - L ou droit - R), utilisez une perceuse pour percer les trous à travers les points marqués sur les instructions de montage (étapes: FL / 2 et FR / 2). Utilisez des forets appropriés Ø3 et Ø5 aux endroits appropriés - conformément aux instructions de montage.
- (CZ)** Po výběru strany stolu (vlevo - L nebo vpravo - R) vyvrtejte otvory přímo v místech označených v montážních pokynech (kroky: FL / 2 a FR / 2). Na příslušných místech používejte vhodné vrtáky Ø3 a Ø5 - podle montážního návodu.
- (HU)** Miután kiválasztotta az íróasztal oldalát (bal - L vagy jobb - R), fúróval fúrja át egyenesen a furatokat a szerelési útmutatóban megjelölt pontokba (FL / 2 és FR / 2 lépések). Használjon megfelelő Ø3 és Ø5 fúrókat a megfelelő helyeken - a szerelési utasításoknak megfelelően.
- (GB)** After selecting the side of the desk (left - L or right - R), use a drill to drill the holes straight through in the points marked on the assembly instructions (steps: FL / 2 and FR / 2). Use appropriate Ø3 and Ø5 drill bits in appropriate places - according to the assembly instructions.
- (PL)** Po wybraniu strony biurka (lewa - L lub prawa - R) należy użyć wiertarki w celu przewiercenia otworów na wylot w zaznaczonych na instrukcji montażu punktach (kroki: FL / 2 oraz FR / 2). Należy użyć odpowiednich wiertel Ø3 oraz Ø5 w odpowiednich miejscach - wg instrukcji montażu.
- (RU)** После выбора стороны стола (левая - L или правая - R) просверлите сверлом отверстия прямо в точках, отмеченных в инструкциях по сборке (шаги: FL / 2 и FR / 2). Используйте соответствующие сверла Ø3 и Ø5 в соответствующих местах - согласно инструкции по монтажу.
- (IT)** Dopo aver selezionato il lato della scrivania (sinistro - L o destro - R), con un trapano praticare i fori nei punti contrassegnati sulle istruzioni di montaggio (passaggi: FL / 2 e FR / 2). Utilizzare punte da trapano Ø3 e Ø5 appropriate nei punti appropriati, secondo le istruzioni di montaggio.
- (SK)** Po výbere strany stola (vľavo - L alebo vpravo - R) vyvrtajte otvory priamo v bodoch vyznačených v pokynoch na montáž (kroky: FL / 2 a FR / 2). Na vhodných miestach používajte vhodné vrtáky Ø3 a Ø5 - podľa montážneho návodu.
- (RO)** După selectarea laturii biroului (stânga - L sau dreapta - R), utilizați un burghiu pentru a face găurile drept în punctele marcate pe instrucțiunile de asamblare (pași: FL / 2 și FR / 2). Utilizați burghie Ø3 și Ø5 corespunzătoare în locuri adecvate - conform instrucțiunilor de asamblare.
- (ES)** Después de seleccionar el lado del escritorio (izquierda - L o derecha - R), use un taladro para perforar los agujeros en línea recta en los puntos marcados en las instrucciones de montaje (pasos: FL / 2 y FR / 2). Utilice brocas de Ø3 y Ø5 adecuadas en los lugares adecuados, de acuerdo con las instrucciones de montaje.

FL / 2

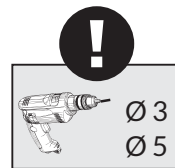
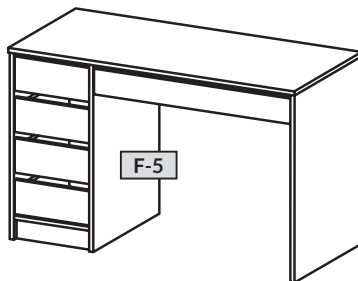

FR / 2

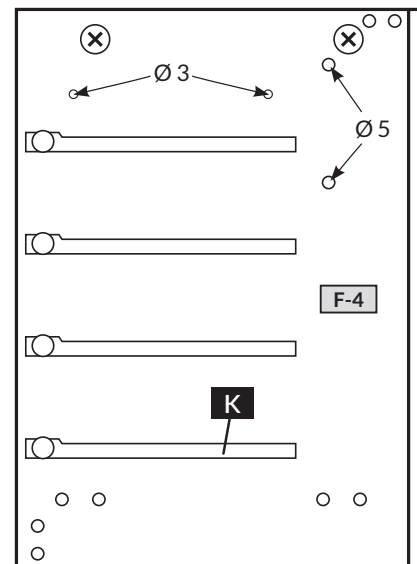
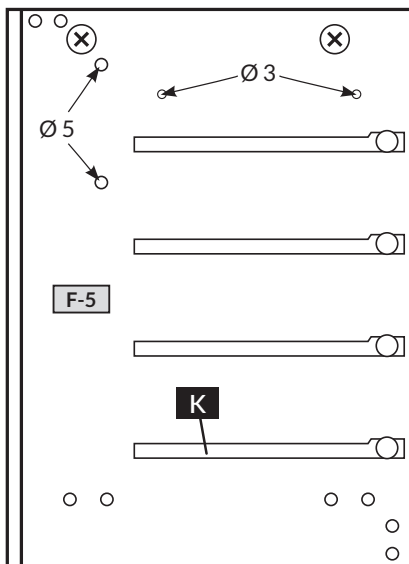
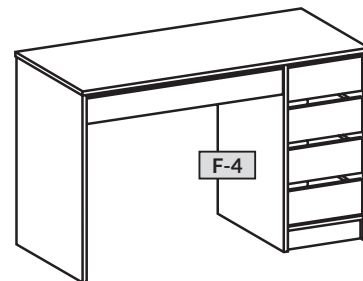

(D) Sehr geehrter Kunde,

Als Möbelproduzent möchten wir Sie darüber informieren, dass eine Befestigung nur so gut ist wie die Verbindung zwischen Befestigungsmaterial (Dübel) und Mauerwerk. Prüfen Sie bei Hängeelementen Ihr Mauerwerk und verwenden Sie nur dafür vorgesehene Dübel aus einem Fachmarkt. Letztendlich ist der Monteur für die Befestigung am Mauerwerk verantwortlich.

Die Montage und das Verlegen der Elektroartikel sind nur von autorisiertem Fachpersonal durchzuführen. Beachten Sie die Beschreibungen und die Gewichtsangaben in der Montageanleitung.

Halten Sie bitte die angegebenen max. Gewichtangaben ein. Bei Überlastungen, die durch spielende Kinder, Menschen, Material oder sonstige Einwirkungen entstehen -übernehmen wir als Möbelproduzent keine Haftung!

Die einwandfreie Funktion des Möbels ist nur bei lot- und waagerechter Aufstellung gewährleistet. Die Türen sind vorjustiert, müssen aber ggf. aufgrund örtlicher Bedingungen neu ausgerichtet / eingestellt werden!

Alle elektrischen Installationen sind nach den gültigen Normen bzw. Vorschriften von VDE, CE, MM gefertigt. Die zu verwendende Leuchtmittelstärke ist auf der jeweiligen Lampenfassung angegeben.

Bei Nichtanhaltung der max. Weitzahl besteht durch Überhitzung Brandgefahr. Das Zudecken der Leuchtmittel ist wegen Brandgefahr zu unterlassen!

Alle Schrauben sowie tragende Verbindungsstelle sollten nach 5 bis 6 Wochen nachgezogen werden, um eine dauerhafte Standsicherheit zu gewährleisten!

Keine scheuernden Putzmittel verwenden!

Werden Betriebe-, Bedienungs- oder Montageanweisungen nicht befolgt, Änderungen an den Produkten vorgenommen, Teile ausgewechselt oder Verbrauchsmaterialien verwendet, die nicht den Originalteilen entsprechen, so entfällt jegliche Gewährleistung oder Haftungsansprüche.

Achtung Hinweis!

Unsere Hochglanzoberflächen sind bei der Auslieferung durch eine Schutzfolie geschützt. Befassen Sie diese auf dem Möbel, bis es vollständig montiert und zum Staub fertig ist. Um die wertvolle Hochglanzoptik zu erhalten, sollten Sie

- der Hochglanzfolie nach der Entfernung der Schutzfolie eine Stunde Zeit zum Nachhärten an der Raum-Luft geben.
- für die Reinigung der Oberflächen verwenden Sie nur ein feuchtes Baumwolltuch und etwas Glasreiniger.
- kein scharfes Reinigungsmittel mit Zusatzstoffen verwenden.
- Oberflächen mit einem massen Lappen abreiben, keinen Dampfstrahler verwenden.
- Oberflächen nicht mit scharfen Gegenständen beschädigen.
- Oberflächen auf gar keinen Fall scharfer Sonnenbestrahlung aussetzen

Wir wünschen Ihnen noch viel Freude mit Ihrem neuen Möbel.

Ihre Produktentwicklung

(CZ) Vážení zákazníci,

Jako výrobce nábytku bychom Vás chtěli informovat o tom, že upravení je jen tak dobré, jak dobré je spojení mezi upevňovacím materiálem (moždinkou) a zdívem. U závěsných prvků zkontrolujte příslušné zdívo a použijte jeho vhodné moždinky, které nakoupíte v odborných obchodech. Za upravení ve zdívu je nakonec zodpovědný jen, kdo upravení provádí.

Montáž a instalaci elektrických částí smíj provádět jen pověřeni odborní pracovníci. Dodržte popisy a údaje o hmotnosti uvedené v návodu k montáži. Dodržte uvedené údaje o maximální hmotnosti při přetěžích, které je způsobeno třetími síly odtmí, lodmi, materiálem nebo jinými vlivy, nepřebíráme jako výrobce nábytku žádnou!

Bezvadná funkce nábytku je zaručena jen při stavění nábytku ve správné síle a vodorovné poloze. Dávka jsou předem nastavená, případně je sítě nutné je znovu seřadit / nastavit podle místních podmínek.

Všechny elektrické instalace jsou provedeny podle platných norem píp, předpisu VDE (svaz nmeckých elektroinžiníru), CE, MM, Interinva žárovkyzdroje světla, které se má použít, je uvedena na příslušné objímce žárovkyzdroje světla. Píi nedodržení maximálního výkonu ve Watech nebo nebezpečí vznícení kuli přetěžít. Zakrytí žárovkyzdroje světla je kvůli nebezpečí požáru zakázáno!

Všechny šrouby a nosné spojovací prvky se mají po 5 až 6 týdnech dotáhnout, čímž se zajistí trvalá stabilita!

Neopouštějte žádné abrazivní čisticí prostředky!

Pokud se nedodržují pokyny k provozu, návodu nebo montáži, provádějí se úpravy výrobků, vymějí se díly za neoriginální nebo se používá špatné materiálu, který neopovídá originálnímu, zaniká záruka nebo nároky plynoucí z odpovědnosti.

Pozor upozornění!

Nabě povrchy s vysokým leskem jsou při dodání chráněny ochrannou fólií. Ponechejte ji na nábytku, dokud nebude kompletně smontována a nebude z něho odstraněny prach. Aby se zachoval centrá optika vysokého lesku, měl byste:

- dát vysoc lesklé fólii po odstranění ochranné fólie hodinu čas na vyzrnutí na pokojovém vzduchu,
- po čišění povrchu používejte pouze vlnky bavlněný hadřík a trochu častého prostředku na skla,
- nepoužívejte suchý čisticí prostředek s příměsí, povrchy otřeteje mokřým hadrem,
- nepoužívejte pamí čistič,
- nepoškozujte povrch ostrými předměty

povrchy v žádném případě nevystavujte silnému slunečnímu záření

Přijeme Vám hodné radosti s Vaším novým nabytmem.

Vaše oddělení vývoje nových výrobků

(GB) Dear Customer,

As a furniture manufacturer we would like to point out that an attachment is only as good as the connection between the attachment material (dowel) and masonry. In the case of suspension elements you should check your masonry and only use the appropriate dowels from a specialist store. Ultimately it is the person carrying out the installation who is responsible for attachment to the masonry.

The installation and laying of electrical wires and other items must only be performed by authorised specialists. Please note the descriptions and weight information in the installation instructions.

Please observe the stated maximum weights; in the case of mechanical overheads caused by playing children, other individuals, materials etc. we do not accept any liability as the manufacturer of the furniture!

The furniture is only guaranteed to work perfectly if it is set up to be plumb and horizontal. The doors have been pre-adjusted, but may need to be realigned/readjusted in accordance with local conditions!

All electrical installations have been produced in accordance with the latest norms and regulations, such as those of the VDE (Association of German Electrical Engineers), CE and MM. The power of the bulbs to be used is marked on the respective light fitting.

If the maximum number of watts stated on the fitting is not complied with, there is a danger of fire from overheating. Covering the lamps and bulbs is strictly prohibited due to the danger of fire!

All screws and load-bearing connecting parts should be tightened after 5 to 6 weeks in order to ensure long-term stability!

Do not use any abrasive cleaning materials!

If the operating or installation instructions are not complied with, modifications are carried out to the products, parts replaced or consumable materials used which do not correspond to the original parts, all warranty or liability claims shall become null and void.

Attention! Notice!

Our high gloss surfaces have a protective foil when delivered. Please leave this foil on the furniture until it is completely assembled and all dust has been removed.

To maintain the valuable high gloss appearance, you should

- expose the high gloss foil to the room air for an hour to allow it to harden after removing the protective foil,
- only use a damp cotton cloth and a small amount of glass cleaner to clean the surfaces.
- Do not use any aggressive cleaners with additives.
- Rub off the surfaces with a wet rag.
- Do not use a steam cleaner.
- Do not damage the surface with sharp objects.
- Do not in any case expose the surfaces to intense sunlight

We wish you plenty of enjoyment with your new furniture.

Your product development team

(FR) Cher client,

En tant que fabricant de meubles, nous souhaitons attirer votre attention sur le fait que la meilleure des fixations n'est rien sans la qualité du raccord entre le matériel de fixation (cheville) et la maçonnerie. Par conséquent, pensez à vérifier la maçonnerie avant d'encocher les éléments hauts et utilisez uniquement les chevilles prévues à cet effet, achetées dans une grande surface spécialisée. En fin de compte, c'est l'installateur qui sera responsable de la fixation à la maçonnerie.

Le montage et la pose des articles d'électroménager sont strictement l'affaire d'un personnel qualifié, dûment habilité. Veuillez observer ses descriptions et les poids indiqués dans la notice de montage.

Veuillez respecter les poids maxi spécifiés : en tant que fabricant de meubles, nous déclinons toute responsabilité en cas de surcharges causées par des enfants qui jouent, d'autres personnes, du matériel divers ou provoquées par d'autres influences!

Pour assurer le fonctionnement impeccable du meuble, il faut veiller à l'installer parfaitement d'aplomb et à l'horizontalité. Les portes sont préajustées, mais il sera peut-être nécessaire de les réajuster/régler à nouveau sur place!

Toutes les installations électriques sont toujours selon les normes et prescriptions VDE, CE, MM en vigueur. La puissance à utiliser est précisée sur la douille de chaque lampe.

Si le wattage max. n'est pas respecté, il existe un risque d'incendie dû à la surchauffe. Il est interdit de recouvrir la lampe, en raison du risque d'incendie!

Il faut resserrer toutes les vis et les éléments de raccord porteurs après 5 à 6 semaines, pour assurer une stabilité durable!

N'employez en aucun cas des nettoyeurs abrasifs!

Si les instructions de service, de commande ou de montage ne sont pas respectées, et si des modifications sont apportées aux produits ou bien encore si des pièces sont remplacées ou si des consommables qui ne correspondent pas aux pièces d'origine sont utilisés, nous n'assurons alors aucune garantie et nous déclinons toute responsabilité dans ces cas.

Attention Remarque!

Nos surfaces haute brillance sont protégées à la livraison par un film protecteur. Veuillez le laisser sur le meuble jusqu'à ce qu'il soit entièrement installé et que la poussière soit supprimée.

Pour obtenir un aspect de qualité et de haute brillance, vous devez

- laisser durcir pendant une heure l'air ambiant le film haute brillance après avoir enlevé le film protecteur pour le nettoyage des surfaces, utiliser uniquement un chiffon de coton humide et un peu de lève-vitre,
- ne pas utiliser de détergent agressif comportant des acides,
- frotter les surfaces avec un chiffon humide.

Ne pas utiliser de nettoyeur à vapeur, ne pas endommager la surface avec des objets coupants ne pas soumettre les surfaces à un fort rayonnement solaire

Nous souhaitons que votre nouveau meuble vous donne entière satisfaction.

Votre service de développement de produits

(NL) Geachte klant,

Als meubelproducent willen wij u erover informeren dat een bevestiging slechts zo goed is als de verbinding tussen het bevestigingsmateriaal (plug) en de muur. Controleer daarom bij aan de muur hangende elementen uw muurconstructie en gebruik alleen hiervoor geschikte pluggen uit een specialistzaak. Tenslotte is de monteur verantwoordelijk voor de bevestiging aan de muur.

De montage en het leggen van kabels van elektrische artikelen mag uitsluitend door hiervoor bevoegd personeel worden uitgevoerd. Ook ook rekening met de beschrijvingen en de vermeldde gewichten in de montagehandleiding.

Neem de aangegeven maximumgewicht in acht. Bij overbelasting die door spelende kinderen, personen, materialen of overige invloeden ontstaat, zijn wij als meubelproducent niet aansprakelijk!

Het onberispelijk functioneren van het meubel is alleen gegarandeerd, wanneer dit horizontaal en verticaal waterpas wordt opgesteld. De deuren zijn vooraf ingesteld, moeten echter eventueel door de omstandigheden ter plaatse opnieuw worden afgesteld / ingesteld!

Alle elektrische installaties voldoen aan de geldende normen resp. voorschriften van VDE, CE, MM. Het te gebruiken lampwattage is aangegeven op de betreffende lampfittng.

Wanneer het maximaal geadviseerde wattage niet wordt aangehouden, bestaat brandgevaar door oververhoting. Het afdekken van de lamp is in verband met brandgevaar verboden!

Alle schroeven en load-bearende verbindingselementen moeten na 5 t 6 weken worden aange draagd om een duurzame stabiliteit te waarborgen!

Gebruik geen schurende schoonmaakmiddelen!

Wanneer gebruiksinstructies, bedienings- of montage-instructies niet worden opgevolgd, veranderingen aan de producten worden uitgevoerd, onderdelen worden vervangen of verbruiksmaterialen gebruikt, die niet overeenkomen met de originele onderdelen, vervalt iedere garantie of aansprakelijkheid.

Ogletel instructie!

Onze hoogglanzende oppervlakken zijn bij de levering beschermd.

Laat deze folie op het meubel niet volledig is gemonteerd en v is van stof.

Om de waardevolle hoogglanzende look te verkrijgen, dient u de hoogglanzende folie na de verwijdering van de beschermfolie te laten harden na het verwijderen van de beschermfolie.

Voor de reiniging van de oppervlakken gebruikt u alleen een vochtige katoenen doek en een glasreinigingsproduct.

Gebruik geen stoomreinigers met toevoegingsstoffen.

Wrijf oppervlakken met een natte doek af.

• Gebruik geen zuurschuurmiddelen.

Beschild het oppervlak niet met scherpe voorwerpen.

• Stel oppervlakken zeker niet bloot aan sterke zonnestralen.

We wensen u nog veel plezier met het nieuwe meubel.

Do productontwikkelingsafdeling

(HR) Spoštovani,

Net proizvajalec pohi.bva vas, elimo informirati, da je pritrditve samo tako mo, na kot je mo.na povezava med pritrilnim materialom (moznikom) in zidom. Pri elementih, ki so obeti, prevlecite zid in uporabite samo za zidobe primerno mozniko. In sile jih nakupite v strokovni trgovini. Nezanjzane odgovorja monter za pritrilve. Elektrni ne artikli naj vam polo.i in montira strokovnjak. Pri tem uporabite opis te podatke o te.vi v navodilih za monta.o.

Lupo.levanje podano maksimalno te.o - pri previsokih obremenitvah, ki nastanejo zaradi gravitaci.otrok, bremen ljudi ali drugaega materiala ali zaradi drugih obremenitev

• Net proizvajalec pohi.bva ne prevzema nikakr. odgovornosti!

Pravilno delovanje funkcij pohi.bva je zagotovljeno samo pri pravilni vodornji in prvokotni postavitvi. Vrata so predhodno justirana, vendar jih je treba zaradi lokalnih pogojev na novo nastavit!

Vse elektr. in instalacije so izdelane v skladu z veljavnimi standardi oz. predpisi VDE, CE in MM. Jakost uporabljenih, artikl je vedno navaden na vsakem posameznem okvirju za svetlobo.

Pri neupo.tevnanju maks. tevilva varovanja obstaja zaradi pregreta nevtrarnost po.ara. Svetilni zaradi nevtrarnosti po.ara ni dopustno prekrievati!

Vse vijakne in nosilne povezovalne dele po 5 do 6 tednih naknadno pr.vilje, da treste zagotovijo stalno trdnost povezav!

Ne uporabljajte .istil za drgnjenje!

V primeru neupo.tevanja navodil za delovanje, uporabo in monta.o, in v primeru izvajanja sprememb na produktih, ki niso menjive delovi ali porabnega materiala, ki ne ustrezajo originalnim delom, izgubi kupec vse pravice do uveljavljanja garancije.

Pozor uputal!

Naše površine visokog sjaja zaštićene su tijekom isporuke zaštitnom folijom. Ostavite ovu na namještaju, dok nije u cijelosti montiran i odoberen od prašine.

Da biste dobili vrijednu optiku visokog sjaja, trebali biste ostaviti foliju visokog sjaja, nakon uklanjanja zaštitne folije, sat vremena na sobnom zraku radi naknadnog odvijanja;

- koristiti vlažnu pamučnu krpu i nešto sredstva za održavanje sjajka za čišćenje površina,
- ne koristiti oštre deterdente s dodacima,
- obrisati površine s mokrom krpom,
- ne koristiti pamučni čistak,
- ne osteliti površinu oštirim predmetima;
- ne izlagati površine ni pod jakim okolnostima jakim sunčanom zračenju.

Želimo Vam puno srećnih trenutaka sa svojim novim amještajem.

Vaš razvoj proizvoda

(PL) Szanowni Klienci!

Jako producent mebli pagniemy Państwu przypomnieć, że umocowanie mebli jest tak dobre, jak dobre jest połączenie pomiędzy materiałem mocującym (kolkiem rozporowym) a ścianą. Proszę zatem w przypadku elementów wiszących sprawdzić wytrzymałość muru i użyć do ich zamocowania wyłącznie przeznaczonych do tego kolków ze sklepu specjalistycznego. Ostateczną odpowiedzialność za przyocowanie do ściany ponosi monter mebli.

Montaż artykułów elektrycznych i ich ułożenie należy powierzyć wyłącznie autoryzowanej personeli. Proszę zastosować się do opisów oraz ciężarów podanych w instrukcji montażu.

Proszę przestrzegać podanych ciężarów maksymalnych. W przypadku nadmiernego obciążenia, powstałego w wyniku bawących się dzieci, osób, materiału lub z innych powodów, jako producent mebli nie ponosimy odpowiedzialności!

Nieangamnie funkcjonowanie mebli jest zagwarantowane wyłącznie w przypadku jego prawidłowego pionowego i poziomego ustawienia. Drzwi zostały odpowiednio ustawione, ale ze względu na warunki lokalne należy je ewentualnie ustawić na nowo/wyregulować!

Wszystkie instalacje elektryczne wykonano zgodnie z obowiązującymi normami lub przepisami VDE, CE, MM. Na każdej oprawce lampowej podana jest moc zarobek, których należy używać.

W przypadku nieprzestrzegania maksymalnej ilości wadłow istnieje niebezpieczeństwo pożaru w wyniku przegrzania. Zarobek nie wolno przykrywać ze względu na niebezpieczeństwo pożaru!

Dla zapewnienia trwałej stateczności po 5-6 tygodniach należy dokonać wszystkie stry i nosne elementy łączące!

Nie używać żadnych środków czyszczących wymagających używania!

W przypadku nieprzestrzegania instrukcji użytkowania, obsługi i montażu, dokonywania zmian w produktach, wymiany części lub używania materiałów zużywających się, które nie odpowiadają częściom oryginalnym, wyklucza się jakikolwiek gwarancję lub rozszerzenia z tytułu odpowiedzialności cywilnej.

Uwaga informacja!

Nasze powierzchnie o wysokim połysku są fabrycznie ochronione specjalną folią ochronną. Prosimy pozostawić ją na meblach do momentu zamontowania i usuwania kurzu.

Aby otrzymać wysoki połysk, należy

- po usuwaniu folii ochronnej pozostawić folię polyskową przez godzinę w pomieszczeniu do osuwania
- używać do czyszczenia wyłącznie bewianą szmatkę i odrobiny środka do mycia szkła
- nie stosować myjek parowych
- Na uszkodzone powierzchnie oszary przedmiotami.
- W żadnym wypadku nie narządzać powierzchni na moone promieniowanie słoneczne.

Zyczymy przyjemnego użytkowania i zadowolenia z nowych mebli.

Dział Rozwoju Produktu

(HU) Tisztelt Ügyfelünk!

Mint boltüzletgyártó arról szeretnénk tájékoztatni Önt, hogy a rögzített szerkezetek minősége a rögzítő anyag (típi) és a fal közti összekötéses minőségétől függ. Falra szerelt tárgyak esetén ellenőrizze a fal adottságait és csak az szakkerekedestől származó, a rögzítéshoz megfelelő típust használjon. Végző soron a bűtör felszerelő személy felé a falra történő rögzítésért.

A villamoszárkókat csak a megfelelő módon beavánia szmaták és odobonyi szroka do mycia szkła ne stosować myjek parowych

• Na uszkodzone powierzchnie oszary przedmiotami.

• W żadnym wypadku nie narządzać powierzchni na moone promieniowanie słoneczne.

Zyczymy przyjemnego użytkowania i zadowolenia z nowych mebli.

Ne használjon habzó tisztítószereket!

Az üzemeltetési, kezelési ill. szerelési útmutató utasításának be nem tartása, a terméken végzett változtatások, részes kicserélés, vagy az eredeti részeknek meg nem felelő anyagok felhasználása esetén mindennemű szavatosság és felelősség kizárt.

Figyelem, olvassa el a tanácsot!

A fenyves felületkezelés során védőfoliát vedjük. Hagyja a fóliát a bűtörön addig, amíg azt teljesen össze nem szerelte és fóliát a bűtör felől megválaszhoz tegye a következőket:

- Hagyja a fenyves fóliát a védőfolia eltávolítása után egy órát kimeredni a hányoldogó szobában.
- A felületkezelés tisztításához használjon nedves pamukbetűt és egy kevész ablaktisztítót használjon.
- Ne használjon éles szomszék tisztítószereket.
- A felületet törölje át egy nedves ronggyal.
- Ne használjon gőzölés tisztítószereket.
- A felületet óvja a kemény tárgyakkal való sérüléstől.
- A felület mindig óvni kell az erős napsütéstől.

Reméljük, sok örömet lel az új bűtör használatában.

A termékfejlesztők

<p>(SK) Vážení zákazník,</p> <p>ako výrobca nábytku by sme Vás chceli informovať o tom, že nové upevnenie je len také dobré, aké dobré je spojenie medzi spojovacím materiálom (hmoždinky) a murivom. Pri visiacich elementoch skontrolujte Vaše murivo a použite na príslušné murivo iba určenú hmoždinku zo stavebnín. V konečnom dôsledku je za upevnenie na murive zodpovedný montér.</p> <p>Montáž a pokládku elektrických materiálov a spotrebičov smie vykonávať iba autorizovaný odborný personál. Prosíme, dodržte popisy a údaje o hmotnosti v návode na montáž.</p> <p>Dodržiavajte uvádzané údaje o maximálnej hmotnosti pri preťažení, ktoré môžu spôsobit' hrájúce sa deti, ľudia, materiál, alebo iné vplyvy - my, ako výrobca nábytku nepreberáme žiadne ručenie!</p> <p>Bezchybná funkcia nábytku je zaručená iba pri kolmom a vodorovnom postavení. Dvere sú vopred nastavené, v prípade potreby na základe miestnych podmienok je však nutné ich znovu vyvážit'/nastavit'!</p> <p>Všetky elektrické inštalácie sú zhotovené podľa platných noriem, resp. predpisov VDE, CE, MM. Sila osvetľovacích telies, ktoré sa majú použiť, je uvedená na objímkach príslušných žiaroviek.</p> <p>Prí nedodržaní maximálnych Wattov vzniká na základe prehriatia riziko požiaru. Neprikrývajte osvetľovacie telesá kvôli riziku požiaru!</p> <p>Všetky skrutky, ako aj nosné spojovacie diely by sa mali po 5 až 6 týždňoch dotiahnuť, aby bola zaručená trvalá stabilita!</p> <p>Nepoužívajte žiadne drsné čistiace prostriedky!</p> <p>Ak nebudú dodržané prevádzkové návody, návody na obsluhu alebo montáž, ak sa budú na produktoch vykonávať zmeny, vymieňať diely alebo ak sa bude používať spotrebný materiál, ktorý nezodpovedá originálnym dielom, odpadá akákoľvek záruka alebo akékoľvek nároky na ručenie.</p> <p>Upozornenie!</p> <p>Leštené plochy sú pri dodaní chránené ochrannou fóliou. Túto fóliu neodstraňujte skôr, ako nábytok zmontujete a zbavíte prachu. Aby ste zachovali vzhľad lešteného povrchu, mali by ste leštenú fóliu po odstránení ochrannej fólie nechať na vzduchu približne jednu hodinu zatvrdnúť, pre čistenie povrchu používať len vlhkú bavlnenú utierku a malé množstvo umývacieho prostriedku na sklá.</p> <p>Nepoužívajte žiadny ostrý čistiaci prostriedok s prídavnými látkami.</p> <p>Povrchy vydrhnite mokrou handrou.</p> <p>Nepoužívajte parný čistič.</p> <p>Povrchy nepoškodzuje ostrými predmetmi.</p> <p>Povrchy v žiadnom prípade nevystavujte silnému slnečnému žiareniu.</p> <p>Želáme vám veľa radosti s vašim novým nábytkom.</p> <p>Váš vývoj výrobku</p>	<p>(SLO) Cijenjeni kupče,</p> <p>kao proizvođač namještaja želimo Vas informirati o tome da učvršćenje drži ukoliko je dobar spoj između materijala za pričvršćenje (moždanik) i zida. Kod visećih elemenata ispitajte zide i koristite samo moždanike predviđene za to iz specijalizirane stručne trgovine. Najzad, monter je odgovoran za učvršćenje na zidu.</p> <p>Montažu i položenje elektro-artikala može izvršavati samo autorizirano stručno osoblje. Pazite na opise i podatke o težini u uputstvu za montažu.</p> <p>Pridržavajte se navedenih podataka o maksimalnoj težini u slučaju reopreterćenja izazvanih zbog djece koja se igraju, ljudi, materijala ili drugih utjecaja kao proizvođač namještaja ne preuzimamo garanciju!</p> <p>Besprijekorna funkcija namještaja je zajamčena samo kod vertikalne i vodoravne montaže. Vrata su prednamještena, ali u danom slučaju se moraju nanovo centrirati / podesiti, na osnovi lokalnih uvjeta!</p> <p>Sve električne instalacije su izvedene prema vrijedećimVDE-, CE-, MM-normama odnosno -propisima. Jačina rasvjetnog sredstva koju treba koristiti, navedena je na dotičnom grlu žarulje.</p> <p>U slučaju nepridržavanja maksimalne vataže, postoji opasnost od požara zbog pregrijavanja. Ne smije se pokriti rasvjetno sredstvo zbog opasnosti od požara! Sve vijke kao i noseće spojne dijelove treba naknadno pritegnuti poslije 5 do 6 tjedana da bi tako bila zajamčena trajna stabilnost!</p> <p>Nemojte koristiti ribajuća sredstva za čišćenje!</p> <p>Ukoliko se na pridržavate pogonskoj uputi, uputi za rad ili za montažu, ako vršite promjene na proizvodima, izmijenite dijelove ili koristite potrošne materijale koji ne odgovaraju originalnim dijelovima, otpada svaka garancija i svaki zahtjev za jamčenjem.</p> <p>Pozor, napotek!</p> <p>Naše visokosijajne površine so pri dobavi zašćitene s foljo. Pustite jo na pohištvo, dokler ni v celoti montirano ter ga tako zašćitite pred prahom.</p> <p>Da bi obdržali dragocen izgled visokega sijaja, morate visokosijajno folijo po odstranitvi zašćitne folije eno uro dati na sobno temperaturo, da se strdi za čišćenje površin uporabljajte samo vlažno bombažno krpo in malo čistila za steklo</p> <p>Ne uporabljajte ostrih čistil z dodatki.</p> <p>Površine zdrgnite z mokro krpo ne uporabljajte parnega čistilnika.</p> <p>Ne poškodujte površine s ostrimi predmeti</p> <p>V nobenem primeru ne izpostavljajte površin močnim sončnim žarkom</p> <p>Želimo vam še mnogo veselja z vašim novim pohištvom.</p> <p>Vaš razvojni oddelek</p>
<p>(RUS) Уважаемый клиент!</p> <p>Являясь производителем мебели, мы хотели бы проинформировать Вас о том, что любой крепеж надежен настолько же, насколько надежно соединение между крепежным материалом (дюбелем) и стеной. Поэтому в случае с подвесными элементами, пожалуйста, проверьте надежность Вашей стены и используйте только подходящие дюбели, которые предлагаются в специальных строительных магазинах. В конечном итоге ответственность за крепеж несет специалист, осуществляющий монтаж.</p> <p>Монтаж и установку электрического оборудования следует поручать только авторизованным электрикам-специалистам. Следуйте описаниям и соблюдайте данные по весу, приведенные в инструкции по монтажу.</p> <p>Пожалуйста, придерживайтесь указанных максимальных значений по весу. При перегрузках, причиной возникновения которых являются играющие дети, люди, материалы или иные причины, мы, как производители мебели, ответственности не несем!</p> <p>Безупречные эксплуатационные характеристики мебели обеспечиваются только в том случае, если мебель правильно сориентирована в горизонтальной и вертикальной плоскости. Двери поставляются отрегулированными, однако и они требуют определенной дополнительной настройки с учетом местных условий!</p> <p>Любые электротехнические работы следует осуществлять в соответствии с местными законодательными нормами и предписаниями. Рекомендуемая яркость осветительных элементов указывается на патроне лампы.</p> <p>При несоблюдении ограничения по максимальной мощности освещения существует опасность пожара вследствие перегрева. По причине опасности пожара запрещается накрывать осветительные элементы!</p> <p>Все винтовые крепления, равно как и соединительные элементы следует подтянуть через 5 – 6 недель после завершения монтажа для обеспечения долгосрочной надежной фиксации!</p> <p>Не пользуйтесь абразивными чистящими средствами!</p> <p>При несоблюдении инструкций по эксплуатации, обслуживанию и монтажу, а также при осуществлении изменений изделия, замены деталей или применении иных расходных материалов, не соответствующих оригинальным деталям, гарантия прекращает свое действие, равно как и иные претензии, касающиеся ответственности изготовителя.</p> <p>Обратите внимание!</p> <p>Наши изделия с поверхностью с зеркальным блеском поставляются защищенными специальной пленкой. Оставшаяся на мебели, пока она не будет полностью установлена и гилья будет полностью убрана.</p> <p>Чтобы добиться благородного зеркального блеска, необходимо</p> <ul style="list-style-type: none"> • после снятия защитной пленки оставить пленку с зеркальным блеском для дополнительной закали в воздухе комнаты на один час, • для чистки поверхностей используйте только влажные хлопчатобумажные салфетки и немного средства для чистки стекол. <ul style="list-style-type: none"> – Не использовать острые средства чистки с присадками. – Прогреть поверхность влажной тряпкой. – Не использовать парочиститель. • Не повреждать поверхность острыми предметами. • Ни в коем случае не допускать попадания на поверхность прямых солнечных лучей. <p>Желаем Вам получить большое удовольствие от своей мягкой мебели.</p> <p>С наилучшими пожеланиями, коллектив разработчиков</p>	<p>(TR) Dederli Müşterimiz,</p> <p>Mobilya üreticisi olarak, yapacağınız sabitleme işlemleri ancak sabitleme malzemesi (dübel) ve duvar arasındakı bağlantıyı kadar iyi olabilir. Askıy elemanları kullanırken duvarınızın kontrol edin ve sadece buna uygun dübeller kullanın. Duvara yapılacak sabitleme işlemlerinden montaj elemanı sorumludur.</p> <p>Elektrik ekipmanlarının montajı ve bunların döşenmesi yalnızca yetkili teknik personel tarafından uygulanmalıdır. Montaj talimatında bulunan açığıklamaları ve ađırlık bilgilerini dikkate alın.</p> <p>Belirtilen maks. ađırlık bilgilerine riayet edin. Oyun oynayan çocuklardan, insanlardan, malzemelerden veya başka etkenlerden kaynaklanan ađırlık yüklenmelerde mobilya üreticisi olarak sorumluluk kabul etmiyoruz!</p> <p>Mobilyanın kusursuz halde çalışmasıy dik ve yatay yönde kurulum yapıldığıında sađlanıy. Kapıy ar önceden ayarlanmıytır, ancak gerektiğinde yereli koşullardan dolayı yeniden hizalanmalı / ayarlanmalıdır!</p> <p>Tüm elektrik tesisatları geçeri VDE, CE, MM normlarına veya talimatlarına göre üretilmiştir. Kullanılacak lambanın aydınlatma şiddeti ilgili ampul duyundan belirtilmiştir. Maks. Watt sayısına uyulmadığıında ađırlı ysinma sonucu yangın riski söz konusudur. Yangın riski nedeniyle lambanın üzerinin örtülmesi yasaktır!</p> <p>Kalıcıy bir denge sađlamak için tüm çvatalar ve tađıyıcıy bağlantıy noktalarıy 5 ila 6 hafta sonra tekrar sıkılmalıdır.</p> <p>Aşındırıcıy temizlik gereçleri kullanmayın!</p> <p>Kullanım kılavuzuna veya montaj bakıym talimatlarına uyulmazsa, ürünler üzerinde deđşiklikler yapılyrsa, parçalar deđştirilirse veya orijinal parçalara uygun olmayan sarf malzemeleri kullanılıyrsa, her tür garanti ve tazminat hakkı geçersiz olur.</p> <p>Dikkat, Bilgilendirme!</p> <p>Yüksek parlaklıktaki yüzeylerimiz teslimat esnasında bir koruma folyosu ile korunmaktadır. Mobilyalar tamamen monte edilip tozdan arındırılına kadar folyoyu üzerinde bırakınyz.</p> <p>Dederli yüksek parlak görüntünün kalmasını çkardıđıktan sonra</p> <ul style="list-style-type: none"> . yüksek parlaklıktaki folyoya koruma folyosuy çkardıđıktan sonra oda havasında sertleşmesi için bir saatlik bir zaman tanınynyz. . Yüzeylerin temizliđ için sadece nemli pamuk bez ile biraz cam temizleyici kullanınyz. EK maddeler içeren keskin temizlik malzemeleri kullanmayınyz. Yüzeyleri ıslak bir bezle ovunuz. Buharlı temizleyici kullanmayınyz. . Yüzeye keskin aletlerle zarar vermeyiniz. . Yüzeiy hiçbir surette güçlü güneş ıyınlarına maruz bırakmay ınyzy. <p>Yeni mobilyanızla sevinç duymanızıy dileriz.</p> <p>Ürün Geliştirme Departmanıy</p>

IMV_MNP_0001			
DE	Möbel aus Naturholz und Plattenwerkstoffen	TR	Doğal ahşap ve kereste materyellerden üretilmiş mobilyalar
PL	Mebel z drewna naturalnego oraz płyt drewnopochodnych	RU	Мебель из натурального дерева и древесных панелей.
NL	Meubelen van natuurhout en plaatmateriaal	RO	Mobilă din lemn natural și materiale fibrolemnoase
GB	Furniture made of natural wood and panel materials	CZ	Nábytek z přírodního dřeva a deskových materiálů
IT	Mobili in legno naturale e materiali pannellati	SK	Nábytok z prírodného dreva a drevovlákných deskových materiálov
FR	Meuble en bois naturel et plaque en dérivé du bois	HU	Bűtor természetes faanyagból és bűtorpápból

DE	PL	NL
<p>Liebe Kundin, lieber Kunde, vielen Dank für Ihre Bestellung! Gleichgültig, ob Sie ein aus Naturholz gefertigtes Möbelstück gekauft haben, eine Hochglanzfront oder eine matte Kunststofffront – jedes Möbelstück hat seine ganz speziellen Eigenschaften. Auch Holzbeschaffenheit und -struktur, wie zum Beispiel einzelne Äste bei Naturholzobern, sind Teil der individuellen Ausstrahlung jedes einzelnen Möbelstücks.</p> <p>Da Möbel aus Naturholz ständigen Klima- und Feuchtigkeitsschwankungen ausgesetzt sind, können vereinzelt Veränderungen in der Oberfläche auftreten wie z.B. Haarrisse oder Farbveränderungen. Generell nimmt im Laufe der Zeit die Helligkeit ab und die Färbungslage zu – das Holz dunkelt nach. Die genannten Veränderungen sind bei einem Natur-Rohstoff wie Holz ein normaler Prozess.</p> <p>Dieses Büchlein soll Ihnen ein paar Tipps zur Pflege Ihres Möbelstücks geben, damit Sie lange Freude daran haben können.</p> <p>Grundsätzlich gilt:</p> <ul style="list-style-type: none"> Keine heißen Gegenstände auf die Möbel stellen. Keine Kerzen direkt auf die Möbel stellen. Verschüttete Flüssigkeiten sofort aufwischen. In regelmäßigen Abständen den festen Sitz von Schrauben und Beschlägen kontrollieren. Der typische, aromatische Holzgeruch ist bei Naturholzmöbeln immer ein Qualitätsbeweis. Heiße Stellen an den Ästen entstehen durch einen natürlichen Harzaustritt und können mit einem trockenen, fusselfreien Tuch abgeleitet werden. Auch von anderen Holz-, Lack-, Leder- oder Polstermaterialien ist ein schwacher Eigengeruch am Anfang unvermeidbar. Diese Gerüche verschwinden nach einiger Zeit von allein. Wenn Sie dem nachhelfen wollen, lüften Sie in der Anfangszeit häufiger und/oder waschen Sie die Möbel leicht feucht mit Wasser aus, das mit ein wenig Essig versetzt ist. Bewahren Sie diese Hinweise gut auf. <p>Pflegehinweise für Möbel aus Plattenwerkstoffen Verwenden Sie zur Pflege Ihres Möbels aus Plattenwerkstoffen am besten ein weiches, nicht fassendes Tuch oder ein Lederluch. Waschen Sie die Oberflächen leicht feucht ab.</p> <p>Grundsätzlich gilt: Verwenden Sie bitte auf keinen Fall folgende Reinigungsang Pflanzmittel:</p> <ul style="list-style-type: none"> Microfasertücher oder Schmutzradierer. Diese enthalten häufig feine Schleifpartikel, die zu einem Zerkratzen der Oberflächen führen können. Scharfe chemische Substanzen sowie scheuernde Putz- oder Lösungsmittel. Diese können die Oberflächen ebenfalls beschädigen. Scheuerpulver, Stahlwolle oder Topfkratzer. Sie zerstören die Oberfläche so stark, dass eine Aufarbeitung nicht mehr möglich ist. Staubsauger. Düsen und Bürsten können die Oberflächen zerkratzen. Dampfreiniger. Durch den hohen Druck und die Hitze, mit denen der Wasserdampf auf die Oberflächen trifft, können diese beschädigt werden oder sich sogar vom Untergrund ablösen. 	<p>Droga Klientko, Drogi Klientko, Dziękujemy za zamówienie! Niezależnie od tego, czy zakupiony przez Państwa mebel został wykonany z drewna litego, czy też posiada on front wykonany z płyty o wysokim połysku, lub też z płyty pokrytej malowanym tworzywem sztucznym – każdy taki mebel ma swoje specjalne właściwości. Również właściwości i struktura drewna – jak np. niewidoczne słoki w meblach z drewna naturalnego – nadają meblom indywidualnego charakteru. Ponieważ meble z drewna naturalnego są nieustannie wystawione na działanie wilgoci i czynników atmosferycznych, mogą na ich powierzchni sporadycznie pojawiać się zmiany, jak np. odbarwienia czy rysy, z biegiem czasu mogą zmienić się nasycenie koloru i drewno może się zmieknąć. Wspomniane zmiany zachodzące w wyglądzie produktów wykonanych z surowego naturalnych są zupełnie normalne. Niniejsza instrukcja zawiera kilka wskazówek dotyczące pielęgnacji mebli, aby jak najdłużej mogli Państwo cieszyć się z ich nieograniczonego wyglądu.</p> <p>Podstawowe zasady:</p> <ul style="list-style-type: none"> Nie stawiać na meblach gorących przedmiotów. Nie stawiać świeczek bezpośrednio na meblach. W przypadku rozlania wody natychmiast wytrzeć. Sprzątać w regularnych odstępach czasu, czy użyty są dołkowane, a kłucka dobrze przyczołowane. Charakterystyczny, aromatyczny zapach drewna występujący w przypadku mebli wykonanych z drewna naturalnego jest oznaką wysokiej jakości produktu. Jasne miejsca na słojach powstają z powodu występowania żywic – można je wypolować suchą, nie pozostawiając śladów szmatki. W przypadku materiałów wykonanych z innego rodzaju drewna lub skóry, produktów polakierowanych lub z obiciami, na początku również występuje charakterystyczny zapach „nowości”. Zapach ten znika po pewnym czasie użytkowania produktu. Jeśli chcieliby Państwo pozbyć się tego zapachu szybciej, zalecamy wietrzyć często pomieszczenia i/lub przetrzeć meble szmatką delikatnie zwilżoną w wodzie z niewielką ilością octu. Prosimy zachować niniejsze wskazówki w bezpiecznym miejscu. 	<p>Beste klant, Hartelijk dank voor uw bestelling! Het maakt niet uit of u een meubelstuk van natuurhout, een hoogglanzende voorkant of een matte plastic voorkant hebt gekocht – elk meubelstuk heeft zijn heel bijzondere eigenschappen. Ook de staat en structuur van het hout zoals kleinere takken bij natuurhout meubelen maken deel uit van de individuele look van elk afzonderlijk meubelstuk. Omdat meubelen van natuurhout zijn blootgesteld aan permanente klimaatveranderingen, kunnen er af en toe wijzigingen optreden van de bovenlage zoals haarscheurlijes of kleurveranderingen. In het algemeen neemt na verloop van tijd de helderheid af en de kleurverandering toe – het hout wordt donkerder.</p> <p>De genoemde wijzigingen vormen bij een natuurlijke grondstof zoals hout een normaal proces.</p> <p>Dit boekje moet u een paar tips geven over het onderhoud van uw meubelstuk, zodat u er lange tijd plezier aan kunt beleven.</p> <p>In principe geldt:</p> <ul style="list-style-type: none"> Plaats geen hete voorwerpen op de meubelen. Plaats geen kaarsen direct op de meubelen. Veeg gemorste vloeistoffen direct af. Controleer met regelmatige intervals het slijtage hoovat van schroeven en beslag. De typische, aromatische houtgeri is steeds een kwaliteitsbewijs bij natuurhout meubelen. Heiële plaatsen aan de takken ontstaan door een natuurlijk uitreden van hars en kunnen worden weggepoetst met een droge, pluisvrije doek. Ook van andere houten, gelakte, lederen of gestoffeerde materialen is een zwakke eigen reuk bij het begin niet te vermijden. Deze geuren verdwijnen na enige tijd vanzelf. Als u wilt, dat het sneller gaat, verluht u in het begin vaker en/of veeg de meubelen lichtjes vochtig af met water, dat een beetje is aangelengd met azijn. Bewaar deze instructies goed. <p>Orderhoudsinstructies voor meubelen van plaatmateriaal Gebruik voor de reiniging van uw meubel van plaatmateriaal het best een zachte, niet pluisige doek of een leren doek. Veeg de oppervlakten lieftwat vochtig af.</p> <p>In principe geldt: Gebruik zeker niet volgende reinigings- en postmiddelen:</p> <ul style="list-style-type: none"> microvezelstoffen of vullergommen. Deze bevatten vaak fine slijpdeeltjes die kunnen leiden tot krassen op de oppervlakten; scherpe chemische substanties zoals scheurende poets- of oplosmiddelen. Deze kunnen de oppervlakten eveneens beschadigen; schuurpapier, staalwol of pannensponzen. Ze vernietlen het oppervlak zo erg dat een reparatie niet meer mogelijk is; stofzuiger. Mondstukken en borstels kunnen krassen op de oppervlakten veroorzaken; stoomreiniger. Door de hoge druk en de hitte, waarmee de stoom op de bovenlagen komt, kunnen deze worden beschadigd of zelfs loskomen van de ondergrond.

DE	PL	NL
<p>Liebe Kundin, lieber Kunde, vielen Dank für Ihre Bestellung! Gleichgültig, ob Sie ein aus Naturholz gefertigtes Möbelstück gekauft haben, eine Hochglanzfront oder eine matte Kunststofffront – jedes Möbelstück hat seine ganz speziellen Eigenschaften. Auch Holzbeschaffenheit und -struktur, wie zum Beispiel einzelne Äste bei Naturholzobern, sind Teil der individuellen Ausstrahlung jedes einzelnen Möbelstücks.</p> <p>Da Möbel aus Naturholz ständigen Klima- und Feuchtigkeitsschwankungen ausgesetzt sind, können vereinzelt Veränderungen in der Oberfläche auftreten wie z.B. Haarrisse oder Farbveränderungen. Generell nimmt im Laufe der Zeit die Helligkeit ab und die Färbungslage zu – das Holz dunkelt nach. Die genannten Veränderungen sind bei einem Natur-Rohstoff wie Holz ein normaler Prozess.</p> <p>Dieses Büchlein soll Ihnen ein paar Tipps zur Pflege Ihres Möbelstücks geben, damit Sie lange Freude daran haben können.</p> <p>Grundsätzlich gilt:</p> <ul style="list-style-type: none"> Keine heißen Gegenstände auf die Möbel stellen. Keine Kerzen direkt auf die Möbel stellen. Verschüttete Flüssigkeiten sofort aufwischen. In regelmäßigen Abständen den festen Sitz von Schrauben und Beschlägen kontrollieren. Der typische, aromatische Holzgeruch ist bei Naturholzmöbeln immer ein Qualitätsbeweis. Heiße Stellen an den Ästen entstehen durch einen natürlichen Harzaustritt und können mit einem trockenen, fusselfreien Tuch abgeleitet werden. Auch von anderen Holz-, Lack-, Leder- oder Polstermaterialien ist ein schwacher Eigengeruch am Anfang unvermeidbar. Diese Gerüche verschwinden nach einiger Zeit von allein. Wenn Sie dem nachhelfen wollen, lüften Sie in der Anfangszeit häufiger und/oder waschen Sie die Möbel leicht feucht mit Wasser aus, das mit ein wenig Essig versetzt ist. Bewahren Sie diese Hinweise gut auf. <p>Pflegehinweise für Möbel aus Plattenwerkstoffen Verwenden Sie zur Pflege Ihres Möbels aus Plattenwerkstoffen am besten ein weiches, nicht fassendes Tuch oder ein Lederluch. Waschen Sie die Oberflächen leicht feucht ab.</p> <p>Grundsätzlich gilt: Verwenden Sie bitte auf keinen Fall folgende Reinigungsang Pflanzmittel:</p> <ul style="list-style-type: none"> Microfasertücher oder Schmutzradierer. Diese enthalten häufig feine Schleifpartikel, die zu einem Zerkratzen der Oberflächen führen können. Scharfe chemische Substanzen sowie scheuernde Putz- oder Lösungsmittel. Diese können die Oberflächen ebenfalls beschädigen. Scheuerpulver, Stahlwolle oder Topfkratzer. Sie zerstören die Oberfläche so stark, dass eine Aufarbeitung nicht mehr möglich ist. Staubsauger. Düsen und Bürsten können die Oberflächen zerkratzen. Dampfreiniger. Durch den hohen Druck und die Hitze, mit denen der Wasserdampf auf die Oberflächen trifft, können diese beschädigt werden oder sich sogar vom Untergrund ablösen. 	<p>Droga Klientko, Drogi Klientko, Dziękujemy za zamówienie! Niezależnie od tego, czy zakupiony przez Państwa mebel został wykonany z drewna litego, czy też posiada on front wykonany z płyty o wysokim połysku, lub też z płyty pokrytej malowanym tworzywem sztucznym – każdy taki mebel ma swoje specjalne właściwości. Również właściwości i struktura drewna – jak np. niewidoczne słoki w meblach z drewna naturalnego – nadają meblom indywidualnego charakteru. Ponieważ meble z drewna naturalnego są nieustannie wystawione na działanie wilgoci i czynników atmosferycznych, mogą na ich powierzchni sporadycznie pojawiać się zmiany, jak np. odbarwienia czy rysy, z biegiem czasu mogą zmienić się nasycenie koloru i drewno może się zmieknąć. Wspomniane zmiany zachodzące w wyglądzie produktów wykonanych z surowego naturalnych są zupełnie normalne. Niniejsza instrukcja zawiera kilka wskazówek dotyczące pielęgnacji mebli, aby jak najdłużej mogli Państwo cieszyć się z ich nieograniczonego wyglądu.</p> <p>Podstawowe zasady:</p> <ul style="list-style-type: none"> Nie stawiać na meblach gorących przedmiotów. Nie stawiać świeczek bezpośrednio na meblach. W przypadku rozlania wody natychmiast wytrzeć. Sprzątać w regularnych odstępach czasu, czy użyty są dołkowane, a kłucka dobrze przyczołowane. Charakterystyczny, aromatyczny zapach drewna występujący w przypadku mebli wykonanych z drewna naturalnego jest oznaką wysokiej jakości produktu. Jasne miejsca na słojach powstają z powodu występowania żywic – można je wypolować suchą, nie pozostawiając śladów szmatki. W przypadku materiałów wykonanych z innego rodzaju drewna lub skóry, produktów polakierowanych lub z obiciami, na początku również występuje charakterystyczny zapach „nowości”. Zapach ten znika po pewnym czasie użytkowania produktu. Jeśli chcieliby Państwo pozbyć się tego zapachu szybciej, zalecamy wietrzyć często pomieszczenia i/lub przetrzeć meble szmatką delikatnie zwilżoną w wodzie z niewielką ilością octu. Prosimy zachować niniejsze wskazówki w bezpiecznym miejscu. 	<p>Beste klant, Hartelijk dank voor uw bestelling! Het maakt niet uit of u een meubelstuk van natuurhout, een hoogglanzende voorkant of een matte plastic voorkant hebt gekocht – elk meubelstuk heeft zijn heel bijzondere eigenschappen. Ook de staat en structuur van het hout zoals kleinere takken bij natuurhout meubelen maken deel uit van de individuele look van elk afzonderlijk meubelstuk. Omdat meubelen van natuurhout zijn blootgesteld aan permanente klimaatveranderingen, kunnen er af en toe wijzigingen optreden van de bovenlage zoals haarscheurlijes of kleurveranderingen. In het algemeen neemt na verloop van tijd de helderheid af en de kleurverandering toe – het hout wordt donkerder.</p> <p>De genoemde wijzigingen vormen bij een natuurlijke grondstof zoals hout een normaal proces.</p> <p>Dit boekje moet u een paar tips geven over het onderhoud van uw meubelstuk, zodat u er lange tijd plezier aan kunt beleven.</p> <p>In principe geldt:</p> <ul style="list-style-type: none"> Plaats geen hete voorwerpen op de meubelen. Plaats geen kaarsen direct op de meubelen. Veeg gemorste vloeistoffen direct af. Controleer met regelmatige intervals het slijtage hoovat van schroeven en beslag. De typische, aromatische houtgeri is steeds een kwaliteitsbewijs bij natuurhout meubelen. Heiële plaatsen aan de takken ontstaan door een natuurlijk uitreden van hars en kunnen worden weggepoetst met een droge, pluisvrije doek. Ook van andere houten, gelakte, lederen of gestoffeerde materialen is een zwakke eigen reuk bij het begin niet te vermijden. Deze geuren verdwijnen na enige tijd vanzelf. Als u wilt, dat het sneller gaat, verluht u in het begin vaker en/of veeg de meubelen lichtjes vochtig af met water, dat een beetje is aangelengd met azijn. Bewaar deze instructies goed. <p>Orderhoudsinstructies voor meubelen van plaatmateriaal Gebruik voor de reiniging van uw meubel van plaatmateriaal het best een zachte, niet pluisige doek of een leren doek. Veeg de oppervlakten lieftwat vochtig af.</p> <p>In principe geldt: Gebruik zeker niet volgende reinigings- en postmiddelen:</p> <ul style="list-style-type: none"> microvezelstoffen of vullergommen. Deze bevatten vaak fine slijpdeeltjes die kunnen leiden tot krassen op de oppervlakten; scherpe chemische substanties zoals scheurende poets- of oplosmiddelen. Deze kunnen de oppervlakten eveneens beschadigen; schuurpapier, staalwol of pannensponzen. Ze vernietlen het oppervlak zo erg dat een reparatie niet meer mogelijk is; stofzuiger. Mondstukken en borstels kunnen krassen op de oppervlakten veroorzaken; stoomreiniger. Door de hoge druk en de hitte, waarmee de stoom op de bovenlagen komt, kunnen deze worden beschadigd of zelfs loskomen van de ondergrond.

DE	PL	NL
<p>Liebe Kundin, lieber Kunde, vielen Dank für Ihre Bestellung! Gleichgültig, ob Sie ein aus Naturholz gefertigtes Möbelstück gekauft haben, eine Hochglanzfront oder eine matte Kunststofffront – jedes Möbelstück hat seine ganz speziellen Eigenschaften. Auch Holzbeschaffenheit und -struktur, wie zum Beispiel einzelne Äste bei Naturholzobern, sind Teil der individuellen Ausstrahlung jedes einzelnen Möbelstücks.</p> <p>Da Möbel aus Naturholz ständigen Klima- und Feuchtigkeitsschwankungen ausgesetzt sind, können vereinzelt Veränderungen in der Oberfläche auftreten wie z.B. Haarrisse oder Farbveränderungen. Generell nimmt im Laufe der Zeit die Helligkeit ab und die Färbungslage zu – das Holz dunkelt nach. Die genannten Veränderungen sind bei einem Natur-Rohstoff wie Holz ein normaler Prozess.</p> <p>Dieses Büchlein soll Ihnen ein paar Tipps zur Pflege Ihres Möbelstücks geben, damit Sie lange Freude daran haben können.</p> <p>Grundsätzlich gilt:</p> <ul style="list-style-type: none"> Keine heißen Gegenstände auf die Möbel stellen. Keine Kerzen direkt auf die Möbel stellen. Verschüttete Flüssigkeiten sofort aufwischen. In regelmäßigen Abständen den festen Sitz von Schrauben und Beschlägen kontrollieren. Der typische, aromatische Holzgeruch ist bei Naturholzmöbeln immer ein Qualitätsbeweis. Heiße Stellen an den Ästen entstehen durch einen natürlichen Harzaustritt und können mit einem trockenen, fusselfreien Tuch abgeleitet werden. Auch von anderen Holz-, Lack-, Leder- oder Polstermaterialien ist ein schwacher Eigengeruch am Anfang unvermeidbar. Diese Gerüche verschwinden nach einiger Zeit von allein. Wenn Sie dem nachhelfen wollen, lüften Sie in der Anfangszeit häufiger und/oder waschen Sie die Möbel leicht feucht mit Wasser aus, das mit ein wenig Essig versetzt ist. Bewahren Sie diese Hinweise gut auf. <p>Pflegehinweise für Möbel aus Plattenwerkstoffen Verwenden Sie zur Pflege Ihres Möbels aus Plattenwerkstoffen am besten ein weiches, nicht fassendes Tuch oder ein Lederluch. Waschen Sie die Oberflächen leicht feucht ab.</p> <p>Grundsätzlich gilt: Verwenden Sie bitte auf keinen Fall folgende Reinigungsang Pflanzmittel:</p> <ul style="list-style-type: none"> Microfasertücher oder Schmutzradierer. Diese enthalten häufig feine Schleifpartikel, die zu einem Zerkratzen der Oberflächen führen können. Scharfe chemische Substanzen sowie scheuernde Putz- oder Lösungsmittel. Diese können die Oberflächen ebenfalls beschädigen. Scheuerpulver, Stahlwolle oder Topfkratzer. Sie zerstören die Oberfläche so stark, dass eine Aufarbeitung nicht mehr möglich ist. Staubsauger. Düsen und Bürsten können die Oberflächen zerkratzen. Dampfreiniger. Durch den hohen Druck und die Hitze, mit denen der Wasserdampf auf die Oberflächen trifft, können diese beschädigt werden oder sich sogar vom Untergrund ablösen. 	<p>Droga Klientko, Drogi Klientko, Dziękujemy za zamówienie! Niezależnie od tego, czy zakupiony przez Państwa mebel został wykonany z drewna litego, czy też posiada on front wykonany z płyty o wysokim połysku, lub też z płyty pokrytej malowanym tworzywem sztucznym – każdy taki mebel ma swoje specjalne właściwości. Również właściwości i struktura drewna – jak np. niewidoczne słoki w meblach z drewna naturalnego – nadają meblom indywidualnego charakteru. Ponieważ meble z drewna naturalnego są nieustannie wystawione na działanie wilgoci i czynników atmosferycznych, mogą na ich powierzchni sporadycznie pojawiać się zmiany, jak np. odbarwienia czy rysy, z biegiem czasu mogą zmienić się nasycenie koloru i drewno może się zmieknąć. Wspomniane zmiany zachodzące w wyglądzie produktów wykonanych z surowego naturalnych są zupełnie normalne. Niniejsza instrukcja zawiera kilka wskazówek dotyczące pielęgnacji mebli, aby jak najdłużej mogli Państwo cieszyć się z ich nieograniczonego wyglądu.</p> <p>Podstawowe zasady:</p> <ul style="list-style-type: none"> Nie stawiać na meblach gorących przedmiotów. Nie stawiać świeczek bezpośrednio na meblach. W przypadku rozlania wody natychmiast wytrzeć. Sprzątać w regularnych odstępach czasu, czy użyty są dołkowane, a kłucka dobrze przyczołowane. Charakterystyczny, aromatyczny zapach drewna występujący w przypadku mebli wykonanych z drewna naturalnego jest oznaką wysokiej jakości produktu. Jasne miejsca na słojach powstają z powodu występowania żywic – można je wypolować suchą, nie pozostawiając śladów szmatki. W przypadku materiałów wykonanych z innego rodzaju drewna lub skóry, produktów polakierowanych lub z obiciami, na początku również występuje charakterystyczny zapach „nowości”. Zapach ten znika po pewnym czasie użytkowania produktu. Jeśli chcieliby Państwo pozbyć się tego zapachu szybciej, zalecamy wietrzyć często pomieszczenia i/lub przetrzeć meble szmatką delikatnie zwilżoną w wodzie z niewielką ilością octu. Prosimy zachować niniejsze wskazówki w bezpiecznym miejscu. 	<p>Beste klant, Hartelijk dank voor uw bestelling! Het maakt niet uit of u een meubelstuk van natuurhout, een hoogglanzende voorkant of een matte plastic voorkant hebt gekocht – elk meubelstuk heeft zijn heel bijzondere eigenschappen. Ook de staat en structuur van het hout zoals kleinere takken bij natuurhout meubelen maken deel uit van de individuele look van elk afzonderlijk meubelstuk. Omdat meubelen van natuurhout zijn blootgesteld aan permanente klimaatveranderingen, kunnen er af en toe wijzigingen optreden van de bovenlage zoals haarscheurlijes of kleurveranderingen. In het algemeen neemt na verloop van tijd de helderheid af en de kleurverandering toe – het hout wordt donkerder.</p> <p>De genoemde wijzigingen vormen bij een natuurlijke grondstof zoals hout een normaal proces.</p> <p>Dit boekje moet u een paar tips geven over het onderhoud van uw meubelstuk, zodat u er lange tijd plezier aan kunt beleven.</p> <p>In principe geldt:</p> <ul style="list-style-type: none"> Plaats geen hete voorwerpen op de meubelen. Plaats geen kaarsen direct op de meubelen. Veeg gemorste vloeistoffen direct af. Controleer met regelmatige intervals het slijtage hoovat van schroeven en beslag. De typische, aromatische houtgeri is steeds een kwaliteitsbewijs bij natuurhout meubelen. Heiële plaatsen aan de takken ontstaan door een natuurlijk uitreden van hars en kunnen worden weggepoetst met een droge, pluisvrije doek. Ook van andere houten, gelakte, lederen of gestoffeerde materialen is een zwakke eigen reuk bij het begin niet te vermijden. Deze geuren verdwijnen na enige tijd vanzelf. Als u wilt, dat het sneller gaat, verluht u in het begin vaker en/of veeg de meubelen lichtjes vochtig af met water, dat een beetje is aangelengd met azijn. Bewaar deze instructies goed. <p>Orderhoudsinstructies voor meubelen van plaatmateriaal Gebruik voor de reiniging van uw meubel van plaatmateriaal het best een zachte, niet pluisige doek of een leren doek. Veeg de oppervlakten lieftwat vochtig af.</p> <p>In principe geldt: Gebruik zeker niet volgende reinigings- en postmiddelen:</p> <ul style="list-style-type: none"> microvezelstoffen of vullergommen. Deze bevatten vaak fine slijpdeeltjes die kunnen leiden tot krassen op de oppervlakten; scherpe chemische substanties zoals scheurende poets- of oplosmiddelen. Deze kunnen de oppervlakten eveneens beschadigen; schuurpapier, staalwol of pannensponzen. Ze vernietlen het oppervlak zo erg dat een reparatie niet meer mogelijk is; stofzuiger. Mondstukken en borstels kunnen krassen op de oppervlakten veroorzaken; stoomreiniger. Door de hoge druk en de hitte, waarmee de stoom op de bovenlagen komt, kunnen deze worden beschadigd of zelfs loskomen van de ondergrond.

DE	PL	NL
<p>Liebe Kundin, lieber Kunde, vielen Dank für Ihre Bestellung! Gleichgültig, ob Sie ein aus Naturholz gefertigtes Möbelstück gekauft haben, eine Hochglanzfront oder eine matte Kunststofffront – jedes Möbelstück hat seine ganz speziellen Eigenschaften. Auch Holzbeschaffenheit und -struktur, wie zum Beispiel einzelne Äste bei Naturholzobern, sind Teil der individuellen Ausstrahlung jedes einzelnen Möbelstücks.</p> <p>Da Möbel aus Naturholz ständigen Klima- und Feuchtigkeitsschwankungen ausgesetzt sind, können vereinzelt Veränderungen in der Oberfläche auftreten wie z.B. Haarrisse oder Farbveränderungen. Generell nimmt im Laufe der Zeit die Helligkeit ab und die Färbungslage zu – das Holz dunkelt nach. Die genannten Veränderungen sind bei einem Natur-Rohstoff wie Holz ein normaler Prozess.</p> <p>Dieses Büchlein soll Ihnen ein paar Tipps zur Pflege Ihres Möbelstücks geben, damit Sie lange Freude daran haben können.</p> <p>Grundsätzlich gilt:</p> <ul style="list-style-type: none"> Keine heißen Gegenstände auf die Möbel stellen. Keine Kerzen direkt auf die Möbel stellen. Verschüttete Flüssigkeiten sofort aufwischen. In regelmäßigen Abständen den festen Sitz von Schrauben und Beschlägen kontrollieren. Der typische, aromatische Holzgeruch ist bei Naturholzmöbeln immer ein Qualitätsbeweis. Heiße Stellen an den Ästen entstehen durch einen natürlichen Harzaustritt und können mit einem trockenen, fusselfreien Tuch abgeleitet werden. Auch von anderen Holz-, Lack-, Leder- oder Polstermaterialien ist ein schwacher Eigengeruch am Anfang unvermeidbar. Diese Gerüche verschwinden nach einiger Zeit von allein. Wenn Sie dem nachhelfen wollen, lüften Sie in der Anfangszeit häufiger und/oder waschen Sie die Möbel leicht feucht mit Wasser aus, das mit ein wenig Essig versetzt ist. Bewahren Sie diese Hinweise gut auf. <p>Pflegehinweise für Möbel aus Plattenwerkstoffen Verwenden Sie zur Pflege Ihres Möbels aus Plattenwerkstoffen am besten ein weiches, nicht fassendes Tuch oder ein Lederluch. Waschen Sie die Oberflächen leicht feucht ab.</p> <p>Grundsätzlich gilt: Verwenden Sie bitte auf keinen Fall folgende Reinigungsang Pflanzmittel:</p> <ul style="list-style-type: none"> Microfasertücher oder Schmutzradierer. Diese enthalten häufig feine Schleifpartikel, die zu einem Zerkratzen der Oberflächen führen können. Scharfe chemische Substanzen sowie scheuernde Putz- oder Lösungsmittel. Diese können die Oberflächen ebenfalls beschädigen. Scheuerpulver, Stahlwolle oder Topfkratzer. Sie zerstören die Oberfläche so stark, dass eine Aufarbeitung nicht mehr möglich ist. Staubsauger. Düsen und Bürsten können die Oberflächen zerkratzen. Dampfreiniger. Durch den hohen Druck und die Hitze, mit denen der Wasserdampf auf die Oberflächen trifft, können diese beschädigt werden oder sich sogar vom Untergrund ablösen. 	<p>Droga Klientko, Drogi Klientko, Dziękujemy za zamówienie! Niezależnie od tego, czy zakupiony przez Państwa mebel został wykonany z drewna litego, czy też posiada on front wykonany z płyty o wysokim połysku, lub też z płyty pokrytej malowanym tworzywem sztucznym – każdy taki mebel ma swoje specjalne właściwości. Również właściwości i struktura drewna – jak np. niewidoczne słoki w meblach z drewna naturalnego – nadają meblom indywidualnego charakteru. Ponieważ meble z drewna naturalnego są nieustannie wystawione na działanie wilgoci i czynników atmosferycznych, mogą na ich powierzchni sporadycznie pojawiać się zmiany, jak np. odbarwienia czy rysy, z biegiem czasu mogą zmienić się nasycenie koloru i drewno może się zmieknąć. Wspomniane zmiany zachodzące w wyglądzie produktów wykonanych z surowego naturalnych są zupełnie normalne. Niniejsza instrukcja zawiera kilka wskazówek dotyczące pielęgnacji mebli, aby jak najdłużej mogli Państwo cieszyć się z ich nieograniczonego wyglądu.</p> <p>Podstawowe zasady:</p> <ul style="list-style-type: none"> Nie stawiać na meblach gorących przedmiotów. Nie stawiać świeczek bezpośrednio na meblach. W przypadku rozlania wody natychmiast wytrzeć. Sprzątać w regularnych odstępach czasu, czy użyty są dołkowane, a kłucka dobrze przyczołowane. Charakterystyczny, aromatyczny zapach drewna występujący w przypadku mebli wykonanych z drewna naturalnego jest oznaką wysokiej jakości produktu. Jasne miejsca na słojach powstają z powodu występowania żywic – można je wypolować suchą, nie pozostawiając śladów szmatki. W przypadku materiałów wykonanych z innego rodzaju drewna lub skóry, produktów polakierowanych lub z obiciami, na początku również występuje charakterystyczny zapach „nowości”. Zapach ten znika po pewnym czasie użytkowania produktu. Jeśli chcieliby Państwo pozbyć się tego zapachu szybciej, zalecamy wietrzyć często pomieszczenia i/lub przetrzeć meble szmatką delikatnie zwilżoną w wodzie z niewielką ilością octu. Prosimy zachować niniejsze wskazówki w bezpiecznym miejscu. 	<p>Beste klant, Hartelijk dank voor uw bestelling! Het maakt niet uit of u een meubelstuk van natuurhout, een hoogglanzende voorkant of een matte plastic voorkant hebt gekocht – elk meubelstuk heeft zijn heel bijzondere eigenschappen. Ook de staat en structuur van het hout zoals kleinere takken bij natuurhout meubelen maken deel uit van de individuele look van elk afzonderlijk meubelstuk. Omdat meubelen van natuurhout zijn blootgesteld aan permanente klimaatveranderingen, kunnen er af en toe wijzigingen optreden van de bovenlage zoals haarscheurlijes of kleurveranderingen. In het algemeen neemt na verloop van tijd de helderheid af en de kleurverandering toe – het hout wordt donkerder.</p> <p>De genoemde wijzigingen vormen bij een natuurlijke grondstof zoals hout een normaal proces.</p> <p>Dit boekje moet u een paar tips geven over het onderhoud van uw meubelstuk, zodat u er lange tijd plezier aan kunt beleven.</p> <p>In principe geldt:</p> <ul style="list-style-type: none"> Plaats geen hete voorwerpen op de meubelen. Plaats geen kaarsen direct op de meubelen. Veeg gemorste vloeistoffen direct af. Controleer met regelmatige intervals het slijtage hoovat van schroeven en beslag. De typische, aromatische houtgeri is steeds een kwaliteitsbewijs bij natuurhout meubelen. Heiële plaatsen aan de takken ontstaan door een natuurlijk uitreden van hars en kunnen worden weggepoetst met een droge, pluisvrije doek. Ook van andere houten, gelakte, lederen of gestoffeerde materialen is een zwakke eigen reuk bij het begin niet te vermijden. Deze geuren verdwijnen na enige tijd vanzelf. Als u wilt, dat het sneller gaat, verluht u in het begin vaker en/of veeg de meubelen lichtjes vochtig af met water, dat een beetje is aangelengd met azijn. Bewaar deze instructies goed. <p>Orderhoudsinstructies voor meubelen van plaatmateriaal Gebruik voor de reiniging van uw meubel van plaatmateriaal het best een zachte, niet pluisige doek of een leren doek. Veeg de oppervlakten lieftwat vochtig af.</p> <p>In principe geldt: Gebruik zeker niet volgende reinigings- en postmiddelen:</p> <ul style="list-style-type: none"> microvezelstoffen of vullergommen. Deze bevatten vaak fine slijpdeeltjes die kunnen leiden tot krassen op de oppervlakten; scherpe chemische substanties zoals scheurende poets- of oplosmiddelen. Deze kunnen de oppervlakten eveneens beschadigen; schuurpapier, staalwol of pannensponzen. Ze vernietlen het oppervlak zo erg dat een reparatie niet meer mogelijk is; stofzuiger. Mondstukken en borstels kunnen krassen op de oppervlakten veroorzaken; stoomreiniger. Door de hoge druk en de hitte, waarmee de stoom op de bovenlagen komt, kunnen deze worden beschadigd of zelfs loskomen van de ondergrond.

DE	PL	NL
<p>Liebe Kundin, lieber Kunde, vielen Dank für Ihre Bestellung! Gleichgültig, ob Sie ein aus Naturholz gefertigtes Möbelstück gekauft haben, eine Hochglanzfront oder eine matte Kunststofffront – jedes Möbelstück hat seine ganz speziellen Eigenschaften. Auch Holzbeschaffenheit und -struktur, wie zum Beispiel einzelne Äste bei Naturholzobern, sind Teil der individuellen Ausstrahlung jedes einzelnen Möbelstücks.</p> <p>Da Möbel aus Naturholz ständigen Klima- und Feuchtigkeitsschwankungen ausgesetzt sind, können vereinzelt Veränderungen in der Oberfläche auftreten wie z.B. Haarrisse oder Farbveränderungen. Generell nimmt im Laufe der Zeit die Helligkeit ab und die Färbungslage zu – das Holz dunkelt nach. Die genannten Veränderungen sind bei einem Natur-Rohstoff wie Holz ein normaler Prozess.</p> <p>Dieses Büchlein soll Ihnen ein paar Tipps zur Pflege Ihres Möbelstücks geben, damit Sie lange Freude daran haben können.</p> <p>Grundsätzlich gilt:</p> <ul style="list-style-type: none"> Keine heißen Gegenstände auf die Möbel stellen. Keine Kerzen direkt auf die Möbel stellen. Verschüttete Flüssigkeiten sofort aufwischen. In regelmäßigen Abständen den festen Sitz von Schrauben und Beschlägen kontrollieren. Der typische, aromatische Holzgeruch ist bei Naturholzmöbeln immer ein Qualitätsbeweis. Heiße Stellen an den Ästen entstehen durch einen natürlichen Harzaustritt und können mit einem trockenen, fusselfreien Tuch abgeleitet werden. Auch von anderen Holz-, Lack-, Leder- oder Polstermaterialien ist ein schwacher Eigengeruch am Anfang unvermeidbar. Diese Gerüche verschwinden nach einiger Zeit von allein. Wenn Sie dem nachhelfen wollen, lüften Sie in der Anfangszeit häufiger und/oder waschen Sie die Möbel leicht feucht mit Wasser aus, das mit ein wenig Essig versetzt ist. Bewahren Sie diese Hinweise gut auf. <p>Pflegehinweise für Möbel aus Plattenwerkstoffen Verwenden Sie zur Pflege Ihres Möbels aus Plattenwerkstoffen am besten ein weiches, nicht fassendes Tuch oder ein Lederluch. Waschen Sie die Oberflächen leicht feucht ab.</p> <p>Grundsätzlich gilt: Verwenden Sie bitte auf keinen Fall folgende Reinigungsang Pflanzmittel:</p> <ul style="list-style-type: none"> Microfasertücher oder Schmutzradierer. Diese enthalten häufig feine Schleifpartikel, die zu einem Zerkratzen der Oberflächen führen können. Scharfe chemische Substanzen sowie scheuernde Putz- oder Lösungsmittel. Diese können die Oberflächen ebenfalls beschädigen. Scheuerpulver, Stahlwolle oder Topfkratzer. Sie zerstören die Oberfläche so stark, dass eine Aufarbeitung nicht mehr möglich ist. Staubsauger. Düsen und Bürsten können die Oberflächen zerkratzen. Dampfreiniger. Durch den hohen Druck und die Hitze, mit denen der Wasserdampf auf die Oberflächen trifft, können diese beschädigt werden oder sich sogar vom Untergrund ablösen. 	<p>Droga Klientko, Drogi Klientko, Dziękujemy za zamówienie! Niezależnie od tego, czy zakupiony przez Państwa mebel został wykonany z drewna litego, czy też posiada on front wykonany z płyty o wysokim połysku, lub też z płyty pokrytej malowanym tworzywem sztucznym – każdy taki mebel ma swoje specjalne właściwości. Również właściwości i struktura drewna – jak np. niewidoczne słoki w meblach z drewna naturalnego – nadają meblom indywidualnego charakteru. Ponieważ meble z drewna naturalnego są nieustannie wystawione na działanie wilgoci i czynników atmosferycznych, mogą na ich powierzchni sporadycznie pojawiać się zmiany, jak np. odbarwienia czy rysy, z biegiem czasu mogą zmienić się nasycenie koloru i drewno może się zmieknąć. Wspomniane zmiany zachodzące w wyglądzie produktów wykonanych z surowego naturalnych są zupełnie normalne. Niniejsza instrukcja zawiera kilka wskazówek dotyczące pielęgnacji mebli, aby jak najdłużej mogli Państwo cieszyć się z ich nieograniczonego wyglądu.</p> <p>Podstawowe zasady:</p> <ul style="list-style-type: none"> Nie stawiać na meblach gorących przedmiotów. Nie stawiać świeczek bezpośrednio na meblach. W przypadku rozlania wody natychmiast wytrzeć. Sprzątać w regularnych odstępach czasu, czy użyty są dołkowane, a kłucka dobrze przyczołowane. Charakterystyczny, aromatyczny zapach drewna występujący w przypadku mebli wykonanych z drewna naturalnego jest oznaką wysokiej jakości produktu. Jasne miejsca na słojach powstają z powodu występowania żywic – można je wypolować suchą, nie pozostawiając śladów szmatki. W przypadku materiałów wykonanych z innego rodzaju drewna lub skóry, produktów polakierowanych lub z obiciami, na początku również występuje charakterystyczny zapach „nowości”. Zapach ten znika po pewnym czasie użytkowania produktu. Jeśli chcieliby Państwo pozbyć się tego zapachu szybciej, zalecamy wietrzyć często pomieszczenia i/lub przetrzeć meble szmatką delikatnie zwilżoną w wodzie z niewielką ilością octu. Prosimy zachować niniejsze wskazówki w bezpiecznym miejscu. 	<p>Beste klant, Hartelijk dank voor uw bestelling! Het maakt niet uit of u een meubelstuk van natuurhout, een hoogglanzende voorkant of een matte plastic voorkant hebt gekocht – elk meubelstuk heeft zijn heel bijzondere eigenschappen. Ook de staat en structuur van het hout zoals kleinere takken bij natuurhout meubelen maken deel uit van de individuele look van elk afzonderlijk meubelstuk. Omdat meubelen van natuurhout zijn blootgesteld aan permanente klimaatveranderingen, kunnen er af en toe wijzigingen optreden van de bovenlage zoals haarscheurlijes of kleurveranderingen. In het algemeen neemt na verloop van tijd de helderheid af en de kleurverandering toe – het hout wordt donkerder.</p> <p>De genoemde wijzigingen vormen bij een natuurlijke grondstof zoals hout een normaal proces.</p> <p>Dit boekje moet u een paar tips geven over het onderhoud van uw meubelstuk, zodat u er lange tijd plezier aan kunt beleven.</p> <p>In principe geldt:</p> <ul style="list-style-type: none"> Plaats geen hete voorwerpen op de meubelen. Plaats geen kaarsen direct op de meubelen. Veeg gemorste vloeistoffen direct af. Controleer met regelmatige intervals het slijtage hoovat van schroeven en beslag. De typische, aromatische houtgeri is steeds een kwaliteitsbewijs bij natuurhout meubelen. Heiële plaatsen aan de takken ontstaan door een natuurlijk uitreden van hars en kunnen worden weggepoetst met een droge, pluisvrije doek. Ook van andere houten, gelakte, lederen of gestoffeerde materialen is een zwakke eigen reuk bij het begin niet te vermijden. Deze geuren verdwijnen na enige tijd vanzelf. Als u wilt, dat het sneller gaat, verluht u in het begin vaker en/of veeg de meubelen lichtjes vochtig af met water, dat een beetje is aangelengd met azijn. Bewaar deze instructies goed. <p>Orderhoudsinstructies voor meubelen van plaatmateriaal Gebruik voor de reiniging van uw meubel van plaatmateriaal het best een zachte, niet pluisige doek of een leren doek. Veeg de oppervlakten lieftwat vochtig af.</p> <p>In principe geldt: Gebruik zeker niet volgende reinigings- en postmiddelen:</p> <ul style="list-style-type: none"> microvezelstoffen of vullergommen. Deze bevatten vaak fine slijpdeeltjes die kunnen leiden tot krassen op de oppervlakten; scherpe chemische substanties zoals scheurende poets- of oplosmiddelen. Deze kunnen de oppervlakten eveneens beschadigen; schuurpapier, staalwol of pannensponzen. Ze vernietlen het oppervlak zo erg dat een reparatie niet meer mogelijk is; stofzuiger. Mondstukken en borstels kunnen krassen op de oppervlakten veroorzaken; stoomreiniger. Door de hoge druk en de hitte, waarmee de stoom op de bovenlagen komt, kunnen deze worden beschadigd of zelfs loskomen van de ondergrond.

GB
<p>Dear customer, Thank you for your order! No matter if you bought a piece of furniture made from natural wood, a high-gloss front or a plastic front – every piece of furniture has unique characteristics. Even the texture and structure of wood, such as small knots in natural wood furniture, are part of the individual charisma of each piece of furniture. Since natural wood furniture are permanently exposed to climate and humidity fluctuations, changes to the surface may occur (e.g. hair cracks or changes in colour) in some cases. In general, brightness decreases and colour saturation increases in the course of time – the wood darkens. The changes mentioned above are normal for natural raw materials such as wood. This booklet provides some care tips for your piece of furniture so that you can enjoy it for a long time.</p> <p>The following applies in general:</p> <ul style="list-style-type: none"> Don't place any hot objects on the furniture.

D Pflegehinweis für Möbel-Hochglanzfronten

PL Wskazówki dotyczące pielęgnacji mebli z frontami na wysoki połysk

NL Onderhoudstip voor hoogglanzende voorkanten van meubelen

GB Care instructions for high-gloss surfaces of furniture

TR İnce cilalı yüzler için bakım talimat

RU Указания по уходу за глянцевыми поверхностями мебели

D

Achtung Hinweis!

Unsere Hochglanzoberflächen sind bei der Auslieferung durch eine Schutzfolie geschützt. Belassen Sie diese auf dem Möbel, bis es vollständig montiert und von Staub befreit ist.

Um die wertvolle Hochglanzoptik zu erhalten, sollten Sie

- der Hochglanzfolie nach der Entfernung der Schutzfolie eine Stunde Zeit zum Nachhärten an der Raum-Luft geben
- für die Reinigung der Oberflächen verwenden Sie nur ein feuchtes Baumwolltuch und etwas Glasreiniger.
 - Kein scharfes Reinigungsmittel mit Zusatzstoffen verwenden.
 - Oberflächen mit einem nassen Lappen abreiben
 - keinen Dampfreiniger verwenden.
- Oberflächen nicht mit scharfen Gegenständen beschädigen
- Oberflächen auf gar keinen Fall starker Sonnenbestrahlung aussetzen

Wir wünschen Ihnen noch viel Freude mit Ihrem neuen Möbel.

Ihre Produktentwicklung

GB

Attention! Notice!

Our high gloss surfaces have a protective foil when delivered. Please leave this foil on the furniture until it is completely assembled and all dust has been removed.

To maintain the valuable high gloss appearance, you should

- expose the high gloss foil to the room air for an hour to allow it to harden after removing the protective foil.
- only use a damp cotton cloth and a small amount of glass cleaner to clean the surfaces.
 - Do not use any aggressive cleaners with additives.
 - Rub off the surfaces with a wet rag.
 - Do not use a steam cleaner.
- Do not damage the surface with sharp objects.
- Do not in any case expose the surfaces to intense sunlight.

We wish you plenty of enjoyment with your new furniture.

Your product development team

PL

Uwaga informacja!

Nasze powierzchnie o wysokim połysku są fabrycznie ochronione specjalną folią ochronną. Prosimy pozostawić ją na meblach do momentu zmontowania i usunięcia kurzu.

Aby otrzymać wysoki połysk, należy

- po usunięciu folii ochronnej pozostawić folię polyskową przez godzinę w pomieszczeniu do stwardnienia
- stosować do czyszczenia wyłącznie bawełnianą szmatkę i odrobinę środka do mycia szkła
 - nie stosować ostrych środków czyszczących z dodatkami
 - ściierać powierzchnie wilgotną szmatką
 - nie stosować myjki parowej
- Nie uszkodzić powierzchni ostrymi przedmiotami.
- W żadnym wypadku nie narażać powierzchni na mocne promieniowanie słoneczne.

Życzymy przyjemnego użytkowania i zadowolenia z nowych mebli.

Dział Rozwoju Produktu

TR

Dikkat, Bilgilendirme!

Yüksek parlaklıktaki yüzeylerimiz teslimat esnasında bir koruma folyosu ile korunmaktadır. Mobilyalar tamamen monte edilip tozdan arındırılana kadar folyosu üzerinde bırakınız.

Değerli yüksek parlak görüntününün kalmasını sağlamak için

- yüksek parlaklıktaki folyoya koruma folyosu çıkarıldıktan sonra oda havasında sertleşmesi için bir saatlik bir zaman tanıyınız.
- Yüzeylerin temizliği için sadece nemli pamuk bez ile biraz cam temizleyici kullanınız.
 - Ek maddeler içeren keskin temizlik malzemeleri kullanmayınız.
 - Yüzeyleri ıslak bir bezle ovunuz.
 - Buharlı temizleyici kullanmayınız.
- Yüzeye keskin aletlerle zarar vermeyiniz.
- Yüzeyi hiçbir surette güçlü güneş ışınlarına maruz bırakmayınız.

Yeni mobilyanızla zevciniz duymanız dileriz.

Ürün Geliştirme Departmanı

NL

Opgelet instructie!

Onze hoogglanzende oppervlakken zijn bij de levering beschermd met een beschermfolie. Laat deze folie op het meubel tot het volledig is gemonteerd en vrij is van stof.

Om de waardevolle hoogglanzende look te verkrijgen, dient u

- de hoogglanzende folie na de verwijdering van de beschermfolie een uur de tijd voor de verharding achteraf in de omgevingslucht geven
- voor de reiniging van de oppervlakken gebruikt u alleen een vochtige katoenen doek en een glasreinigingsproduct.
 - Gebruik geen bijtend reinigingsmiddel met toevoegingsstoffen.
 - Wrijf oppervlakken met een natte doek af.
 - Gebruik geen stoomreiniger.
- Beschadig het oppervlak niet met scherpe voorwerpen.
- Stel oppervlakken zeker niet bloot aan sterke zonnestralen.

We wensen u nog veel plezier met het nieuwe meubel.

De productontwikkelingsafdeling

RU

Обратите внимание !

Наши изделия с поверхностью с зеркальным блеском поставляются защищенными специальной пленкой. Оставляйте ее на мебели, пока она не будет полностью установлена и пыль будет полностью убрана.

Чтобы добиться благородного зеркального блеска, необходимо

- после снятия защитной пленки оставить пленку с зеркальным блеском для дополнительной закалки в воздухе комнаты на один час,
 - для чистки поверхностей используйте только влажные хлопчатобумажные салфетки и немного средства для чистки стекла.
 - Не использовать острые средства чистки с присадками.
 - Протирать поверхность влажной тряпкой.
 - Не использовать пароочиститель.
 - Не повреждать поверхность острыми предметами.
 - Ни в коем случае не допускать попадания на поверхность прямых солнечных лучей.
- Желаем Вам получить большое удовольствие от своей мягкой мебели.

С наилучшими пожеланиями коллектив разработчиков

Pliege und Reinigung hochglänzender Oberflächen

Für die Reinigung sollten Sie ausschließlich leicht mit Wasser angefeuchtete Microfasertücher benutzen. Es dürfen keine anderen Tücher verwendet werden!



Alle eingesetzten Tücher müssen sauber sein und dürfen keine Verschmutzungen wie Sand- oder Staubkörner enthalten, da es sonst zum Verkratzen der Oberfläche kommen kann.

Sollten die eingesetzten Tücher einen gerändelten oder ähnlichen Rand besitzen, ist es wichtig, dass Sie mit diesem Rand keinen Druck auf die Oberfläche ausüben!

Verzichten Sie auf den Einsatz von Putzmittel!



Es können mikroskopisch kleine Gebrauchsspuren entstehen, die je nach Farbe und Lichteinfall mehr oder weniger auffallen. Gebrauchsspuren stellen keine Minderung des Gebrauchswertes dar, sondern sind wie bei allen hochglänzenden Oberflächen an Autos, Gläsern etc. langfristig nicht zu vermeiden.

High-gloss surfaces have a sophisticated effect and make for competing and lasting design.

If you follow those few care instructions, you will enjoy your furniture for years to come.

Reinigung en onderhoud van hoogglanzende oppervlakken

Gebruik voor de reiniging uitsluitend licht met water bevochtigde microvezelstoffen. Andere doeken mogen niet worden gebruikt!



Alle gebruikte doeken moeten schoon zijn. Zelfs lichte verontreinigingen als zand- of stofdeeltjes kunnen krassen op het oppervlak veroorzaken.

Wanneer u doeken met een genaaiete of soortgelijke rand gebruikt, is het belangrijk dat u niet deze rand geen druk uitoefent op het oppervlak!

Gebruik geen schoonmaakmiddelen!



Er kunnen microscopisch kleine gebruikssporen ontstaan, die afhankelijk van de kleur en lichtval meer of minder opvallen. Gebruikssporen hebben geen invloed op de gebruikswaarde, maar zijn net als alle hoogglanzende oppervlakken van auto's, ruiten e.d. op lange termijn niet te vermijden.

Hoogglanzende oppervlakken hebben een hoogwaardige uitstraling en overtuigen op lange termijn met het totaalbeeld.

Als u deze weinige veiligheidsvoorzichten opvolgt, zult u heel lang plezier hebben aan uw meubelstuk.

Entretien et nettoyage des surfaces ultra-brillantes

Pour effectuer le nettoyage, utilisez exclusivement des chiffons en microfibre légèrement humidifiés d'eau. L'utilisation de tous autres chiffons est absolument proscrite!



Ces tous les chiffons utilisés doivent être propres et ne contenir aucune saleté telle que des grains de sable ou de poussière, car cela risquerait de provoquer des égratignures à la surface.

Si les chiffons utilisés présentent des bordures cousues ou similaires, il faut veiller à ne pas exercer de pression sur la surface avec les bordures en question!

Il convient de renoncer à utiliser des produits d'entretien!



Siron, il pourrait se former des traces d'utilisation microscopiques, plus ou moins visibles selon la couleur et les conditions de luminosité.

Les traces d'utilisation ne représentent pas une diminution de la valeur d'usage et ne peuvent pas être évitées à long terme, comme c'est d'ailleurs le cas pour toutes les surfaces ultra-brillantes des voitures, des verres, etc.

D'aspect noble, les surfaces ultra-brillantes savent convaincre au long terme par l'ensemble du design.

Vous tenez compte de ces quelques conseils d'entretien, vous pourrez réellement profiter longtemps de votre mobilier.

Care and cleaning of high-gloss surfaces

Always wipe surfaces with a microfibre cloth slightly moistened with water. Do not use any other type of cloth!



Make sure that the cloth used is clean and free from contamination such as dust and sand to avoid scratching of the surfaces.

If the cloth used to wipe the surfaces has a sewn edge or similar border, it is important not to press hard against the surface with such edge or border.

Do not use cleaning agents!



Cleaning agents may leave microscopic traces on the surface which are more or less visible depending on colour and light conditions.

Signs of use do not detract from value but cannot be avoided in the long run, same as is the case with cars, glasses, etc.

High-gloss surfaces have a sophisticated effect and make for competing and lasting design.

If you follow those few care instructions, you will enjoy your furniture for years to come.

Ošetrování a čištění povrchů s vysokým leskem

K čištění používejte pouze hadičky z mikrovláknové zlietka navlhčené ve vodě. Není dovoleno používat žádné jiné textilie!



Všechny používané hadičky musí být čisté, bez prachu a písku, protože jinak se povrch poškrábá.

Mají-li hadičky, které používáte, zapokojí okrajový lem nebo jiný podobný okraj, je důležité jim na ošátenou plochu netlačit! Nepoužívejte čistič prostředky!



Mohou zanechat mikroskopické stopy opotřebení, které budou v závislosti na barvě a typu odlišu světle více či méně viditelné.

Tyto stopy nemůžou ublížit hodnotu produktu, ale stejně jako u všech výrazně lesklých povrchů na autech, skle apod. je netřeba znečit výhled.

Povrchy s vysokým leskem působí ulehčíte a trvale podporují celkový design.

Bude-li se při ošetrování řidič těmito několika málo zásadami, bude si dlouho vychutnávat radost ze svého nábytku.

Nega i čiš enje površina vysokog sjala

Za čištenje treba koristiti isključivo vodom navlažene krpe za čiš enje iz mikro vlakna. Druga krpe se ne smiju upotrebiti!

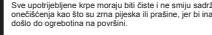

Sve upotrebene krpe moraju biti čiste i ne smiju sadržavati ostataka prašine ili pijeska, jer bi inače došlo do ogrebotina na površini.

Ako krpe koje rabite, imaju rub ili šivanje ili silikno, važno je da tim rubom ne izlaziš pritisak na površinu!



Nemojte koristiti sredstva za čiš enje!

Mogu nastati mikroskopski mali tragovi uporabe, koji mogu manje ili više vidjeti u ovisnosti od boje i tipa upotrebe.

Tragovi uporabe ne predstavljaju smanjenje uporabe vrijednosti, nego se ne mogu dugoročno sprječavati kao što je to slučaj kod svih površina visokog sjaja na automobilima, čašama itd.

Površine visokog sjaja djeluju otijeno i dugoročno uvjeravaju o cjelokupnom dizajnu.

Ukoliko obratite pozornost na ono malo uputa za njegu, vrlo dugo ćete se veseliti Vašem namještaju za stanožanje.

Поддршка и почишване на поврхности с висок гланц

За почишвање треба да се използват само леко навлажени с вода микрофиброви кърпи. Не трябва да се използват дрп вълна кърпи!

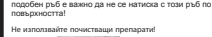

Всички използвани кърпи трябва да са чисти и не трябва да съдържа замърсявания, като прах или груб прах, тъй като в противен случай може да се доведе до срабване на поврхността.

При условие, че използваните кърпи имат шев или подобен руб е важно да не се натиска с този руб по поврхността!

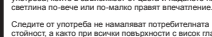

Не използвайте почишващи препарати!

Могат да се получат микроскопично мали следи от употреба, които в зависимост от цвета и гланцата на поврхността по-малко или по-малко прават незаметни.

Следите от употреба не намаляват потребителната стойност, а като при всички поврхности с висок гланц, на автомобилни, стъкла и т.н. с течение на времето не могат да се избегнат.

Поврхностите с висок гланц са с благороден вид и дългоочено убеждават чрез цялостния дизайн.

При условие, че спазвате малкото указание за поддршка че се радвате много длоно на Вашите мебели.

Tükörfényes felületek ápolása és tisztítása

Tisztításához kizárólag enyhén benedvesített mikrovláknos törölközőket használjon. Másdaya törölközőket nem szabad használni!



A törölközőnek mindig tisztának kell lennie, és nem szabad, hogy homok- vagy porzsemek legyenek rajta, mert ezek károsodnak a felületnek hátra a tisztításhoz kelletlen.

Ha a tisztítóeszközök szélének van szőtt vagy hasonló szerkezeti, ügyeljen arra, hogy ne gyakoroljon a kezdő szélével nyomást a tisztítandó felületre!

Tisztítóeszköz ne használjon!



Eldofudhat, hogy mikroszkoposan kicsi használati nyomok keletkeznek, melyek a felület színének és fényességének függvényében különböző mértékben tűnnek fel.

A használati nyomok nem csökkentik a tárgy értékét és hosszú távon nem keletkeznek el, ahogy egyéb tükörfényes felületek, pl. autók, üvegábrók, stb. esetén sem.

A tükörfényes felületek nem bonyolítottak kellemes és kiváló formatervezésű lezáró munkázásokról beszélhetünk a dítetelisei is.

Ha betartja az ápolási utasításokat, büdora sokáig örömet fog szerezni Önnek.

Intretinerea si curatarea suprafetelor finisate cu luciu oglindă

Pentru curatarea este recomandată să utilizezi exclusiv lavete de microfibră ușor umezite cu apă. Nu este permisă a folosi altele decât lavete!



Toate lavetele trebuie să fie curate și nu vor să conțină impurități precum granule de nisip sau de praf, deoarece acestea ar putea produce zgârieturi pe suprafața ce se șterge.

Dacă lavetele folosite conțin o margine cusută sau ceva asemănător, este important să nu apăși cu această margine pe suprafața ce se șterge!

Nu utilizați substanțe de cur țat!



Unele de uzură nu dminuază valoarea de utilizare, întrucât pe termen lung sunt inevitabile, la fel ca pe toate suprafețele finisate cu luciu oglindă de la autovehicule, pahare etc.

Se pot produce unele microscopice de uzură, mai mult sau mai puțin vizibile, depinzând de culoarea suprafeței și de cum cade lumina pe suprafață.

Urmele de uzură nu dminuază valoarea de utilizare, întrucât pe termen lung sunt inevitabile, la fel ca pe toate suprafețele finisate cu luciu oglindă de la autovehicule, pahare etc.

Dacă respectați aceste puține indicații privind întreținerea, vă veți bucura mult timp de mobilierul dumneavoastră.

Ošetrovanie a čistenie povrchov s vysokým leskom

Na čistenie by ste mali používať výlučnomikrovláknové hadičky zlietka navlhčené vo vode. Nesmú sa používať žiadne iné hadičky!



Všetky použité hadičky musia byť čisté a nesmú obsahovať žiadne nečistoty, ako š' zrnčkov písku, ináč mže dôjsť k poškrábaniu povrchu.

Ak by mali používané hadičky preš'vaný alebo odobrný okraj, je dležité, aby ste týmto okrajom nevyvíjali žiadne tlak na povrch!

Zabudnite na používanie čistiacich prostriedkov!



Môžu vzniknúť mikroskopicky malé stopy po používaní, ktoré sú viac alebo menej viditeľné v závislosti od farby a odpadu svetla.

Stopy po používaní nepredstavujú žiadne zníženie hodnoty. Tak isto, ako aj pri ostatných povrchoch s vysokým leskom na autách, skle, kozari, id. d. dlhodobo prevládajú pri dizajne.

Povrchy s vysokým leskom poskytia uľahčujú a dlhodobo prevládajú o celkovom dizajne.

Ak budete dodržiavať týchto málo pokynov ošetrovania, budete mať veľmi dlhú radost zo svojho nábytku.

Nega in čiš enje površin z moćnim leskom

Za čištenje uporabljajte samo z vodo le malo navlaženo krpo iz mikrovlakna. Drugih krp se ne dopušta uporabljati!



Vse krpe, ki jih uporabljate, morajo biti čiste in ne smejo vsebovati nečistot ali delcev, kot so zrncva prahu ali peska, ki bi lahko ogrožala površino.

Če imajo uporabljene krpe prišit ali podobno rob, je pomembno, da z njim ne pritisnete na površino!

Ne uporabljajte čistil!



Pri uporabi čistil bi lahko nastale mikroskopsko majhne sledi uporabe, ki so glede na barvo in vpad svetlobe lahko bolj ali manj vidne.

Sledi uporabe ne predstavljajo zmanjšanja vrednosti uporabe, temveč jih, kot pri vseh moćno lesketajoćih se površinah na avtoih, kozari, id. d. dlgodobno prevladujejo pri dizajnu.

Če boste uporabljali lehi par nasvetov, vam bo vaše pohištvo dolgo vesele.

Skötsel och rengöring av högljansande ytor

Rengör endast med en mikrofiberduk som fuktats in med en smyg vatten. Använd aldrig andra dukar för användning!



Rengör endast med en mikrofiberduk som fuktats in med en smyg vatten. Använd aldrig andra dukar för användning!

Alla dukar som används måste vara rena och får inte innehålla smuts som t ex sand- eller dammkorn eftersom dessa kan repa ytan.

Om dukarna har en sydd kant eller liknande är det viktigt att denna kant inte trycks mot ytan.

Undvik rengöringsmedel.



Det finns risk för att mikroskopiskt små skålagspår uppstår som syns mer eller mindre tydligt beroende på hur ljuset faller.

Skålagspår innebär inte att bruksvärdet sänks och kan inte undvikas vid högljansande ytor på t ex bilkar, glas och liknande.

Högljansande ytor ger ett ädelt intryck och övertygar under lång tid med sin design.

Om du beaktar dessa kortfattade skötselrådningar kommer du att ha glädje av dina möbler under många år framöver.

Zerkylnno-blesyachnyye povrkhnosti proizvođat dobrotne i zaplyatnoe vnepchateniye, a takzhe ubezpečat po vsoy lenivie dizajna.

Esli Vy budete soblyđat eti nemnogie ukazaniya po ukođu, to Vaša neob'ya dlya žizniya pochedeniya budet v tečenie oćnyh doložnoe vremeni dostavlyat Vam radost'.



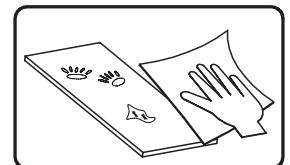
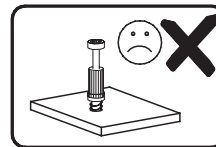
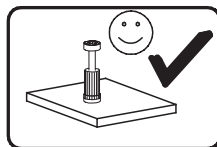
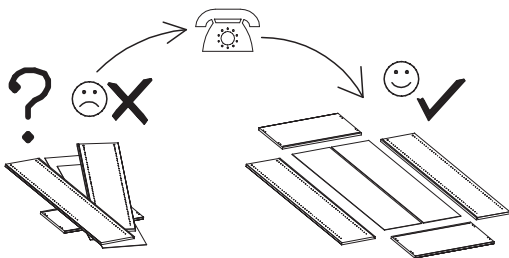
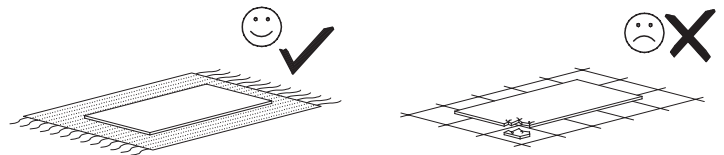
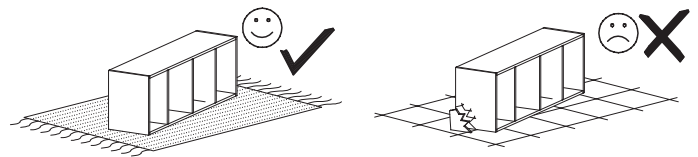
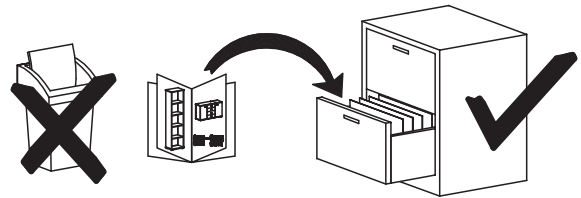
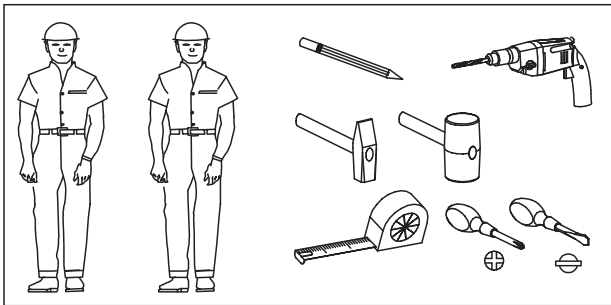
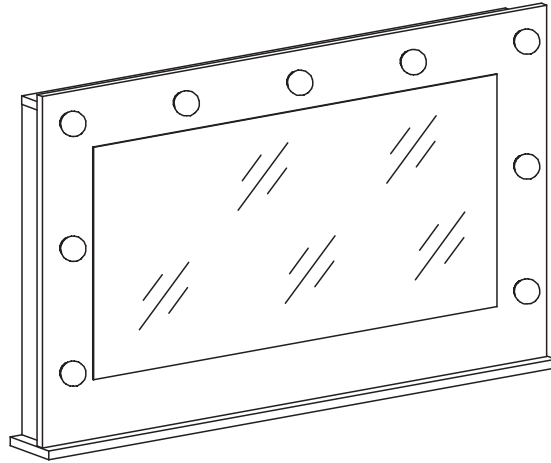

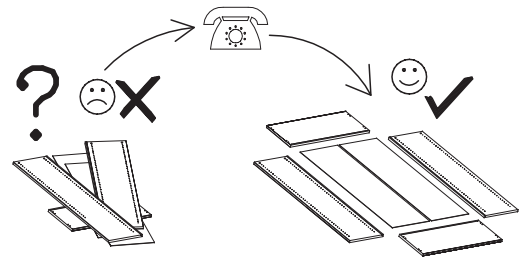
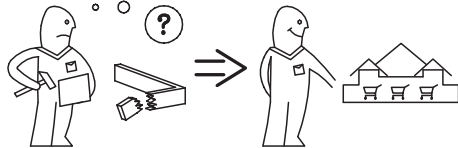
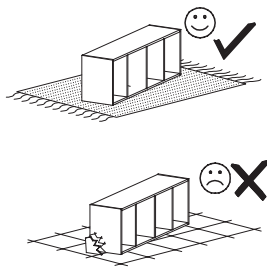
Installation & Assembly



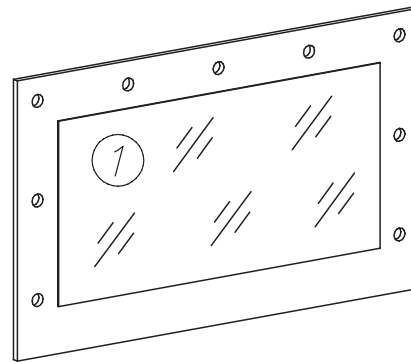
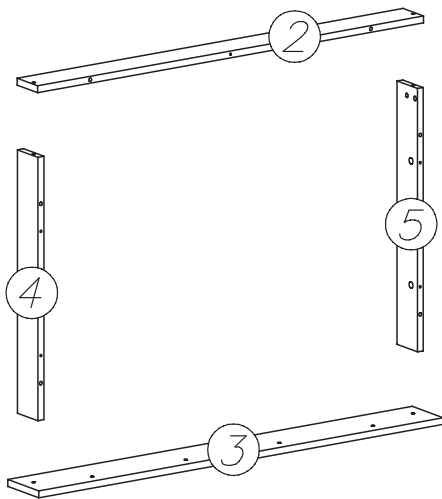

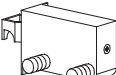
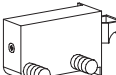
nr	L[mm]	B[mm]	T[mm]	Menge	Colli
1	1100	650	16	1	1/1
2	1055	79	16	1	1/1
3	1104	120	16	1	1/1
4	611	79	16	1	1/1
5	611	79	16	1	1/1

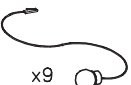
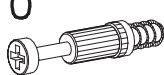
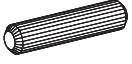
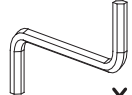

K1  $\varnothing 15 \times 12$ x...(5)	U9L  x...(1)	U9R  x...(1)	I9  $\varnothing 12$ x...(8)	W20   x9 x...(1)
K10  x...(5)	B1  $\varnothing 8 \times 35$ x...(6)	W2  x...(1)	A1  $\varnothing 7 \times 50$ x...(8)	

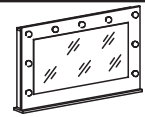

I

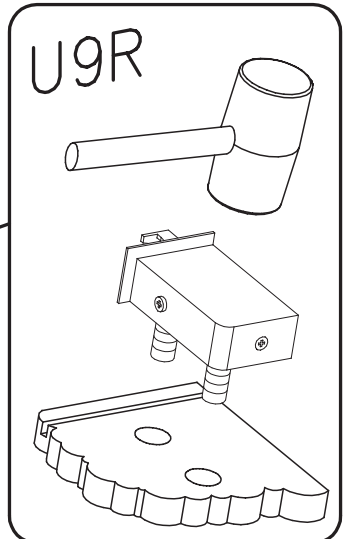
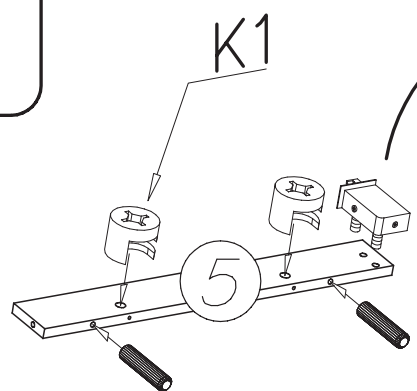
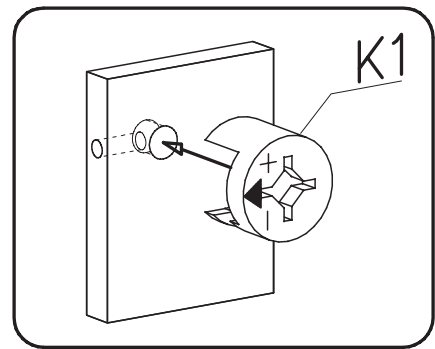
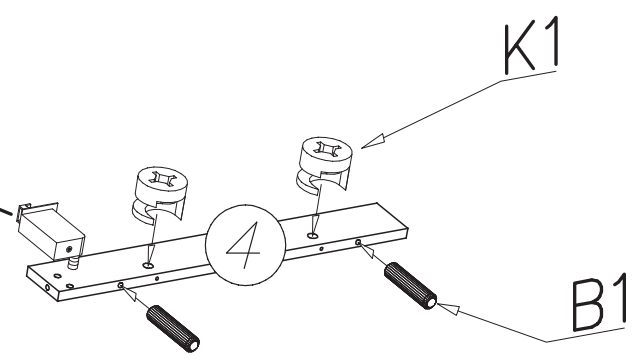
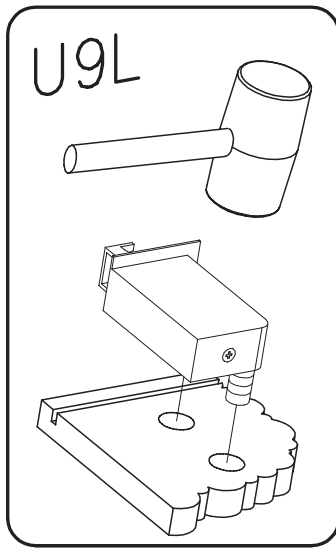
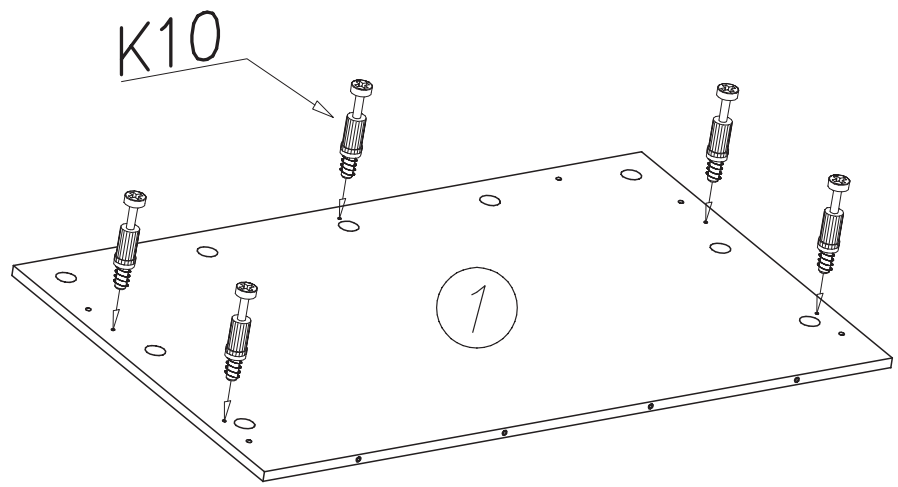
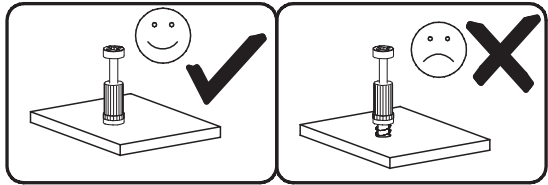
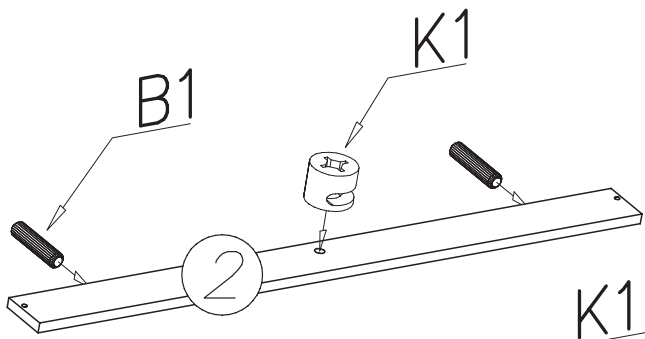

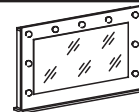

II

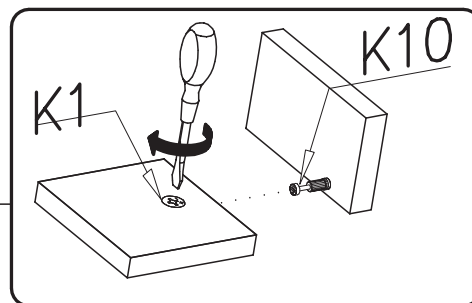
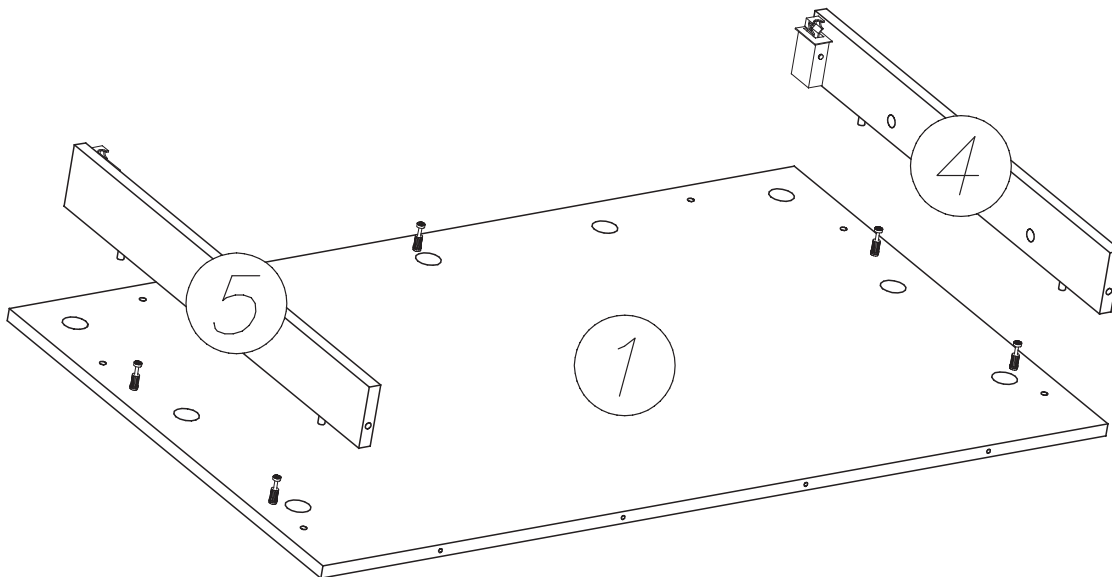

III

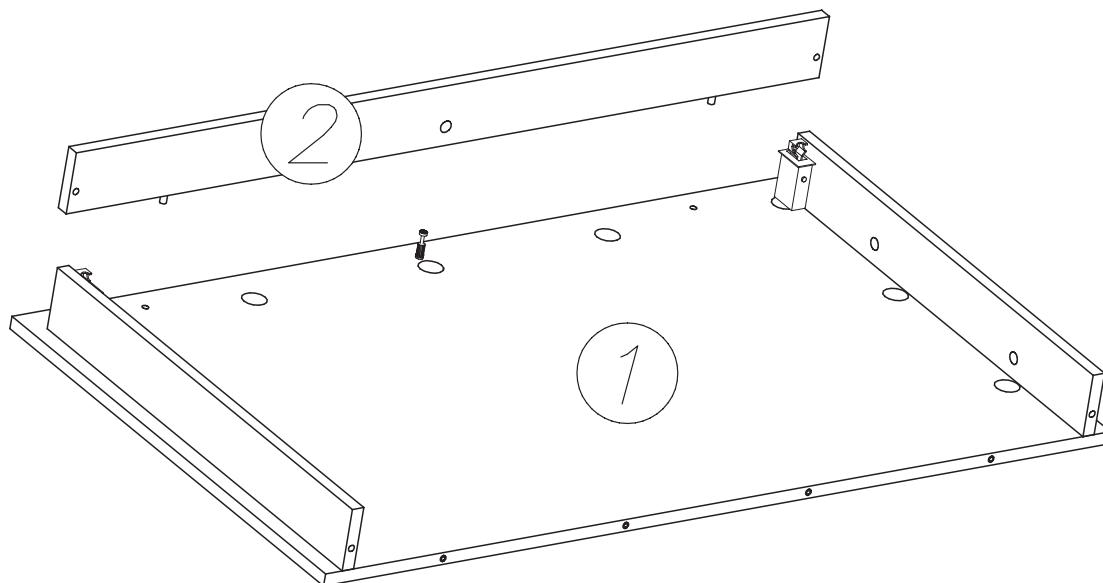

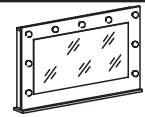

IV

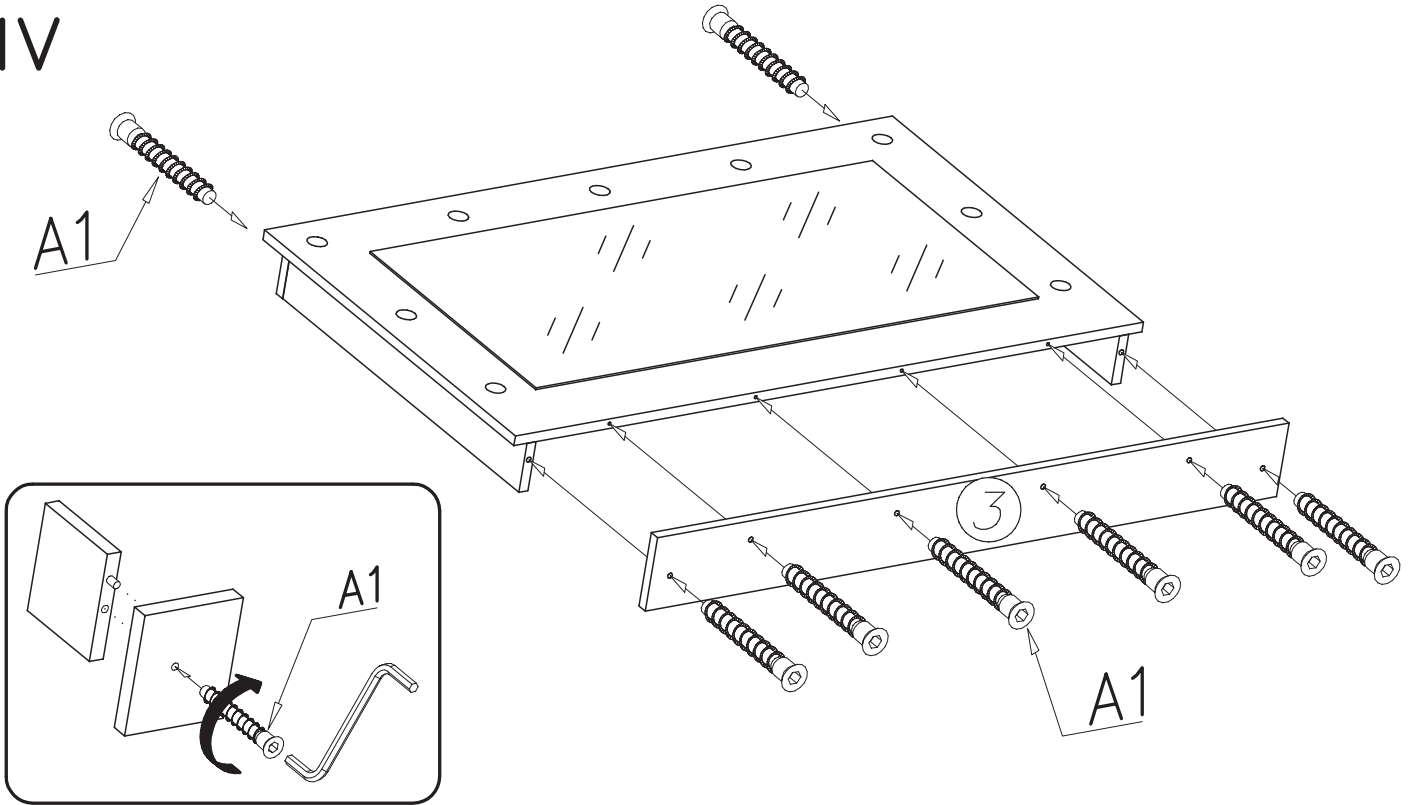

V

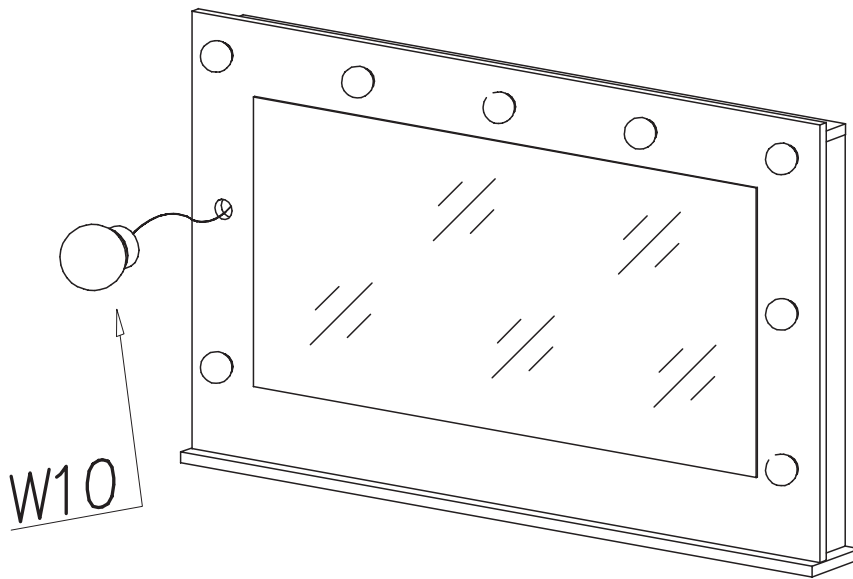

LED

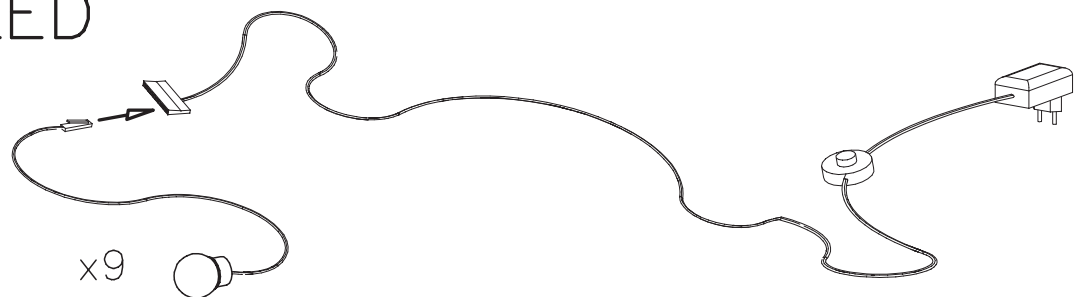

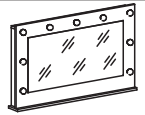

VI

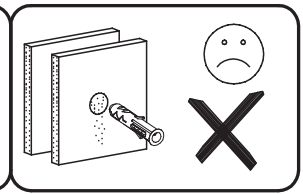
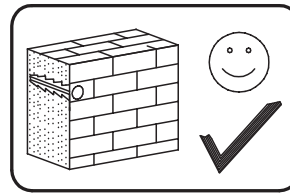
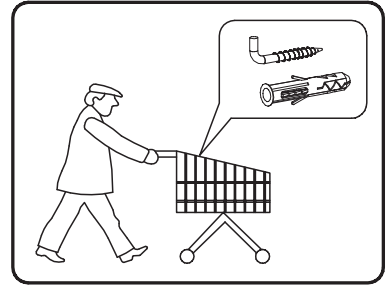
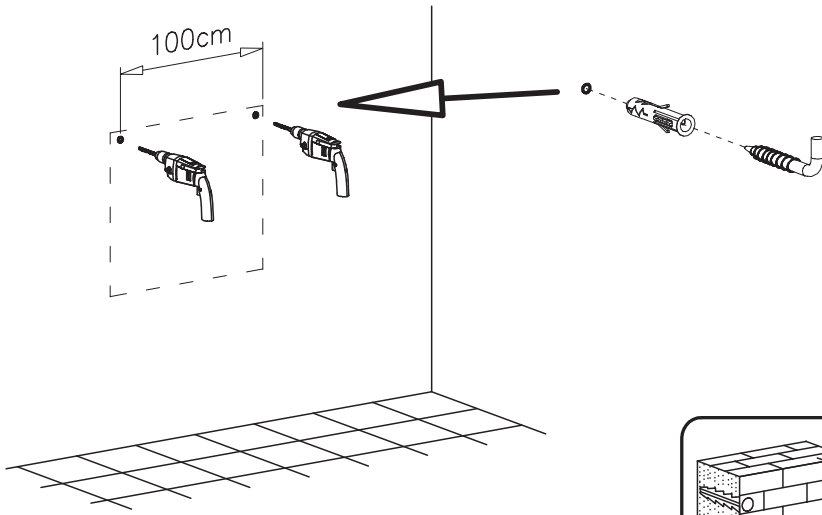

VII

