

## Notice/Achtung/ Preparación/ Atenciones





- \* Please make sure that you have all parts indicated before you begin assembly of this item
- \* This item should be assembled on a soft surface to prevent scratching the finish during assembly
- \* This item may require periodic tightening
- \* This item may require a pair of pliers to unscrew the screws to a suitable length during assembly when feet are too short to fit into the item.

- \*Avant de monter, s'assurez connaître toutes les pièces indispensables
- \*Mettez le table sur un terrain soft et plat pour éviter d'avoir des rayures.
- \*Le table doit être maintenu systématiquement.
- \*Lors de l'assemblage, si la vis à pied bois est trop courte pour pénétrer dans l'article, une pince peut être nécessaire pour la visser à la longueur requise.

- \*Stellen Sie vor der Montage sicher, dass Sie alle gebrauchten Ersatzteile klar haben.
- \*Das Produkt muss auf der weichen und flachen Platte gelegt werden, um nicht gekratzt zu werden.
- \*Das Produkt muss regelmäßig verstärkt werden.
- \*Beim Zusammenbau, wenn die Holzfußschraube zu kurz ist, um in den Gegenstand einzuführen, kann es notwendig sein, eine Zange zu verwenden, um die Schraube auf die geeignete Länge zu drehen.

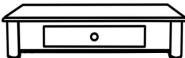
- \*Antes de combinarlo ,debe asegurar las piezas de cada producto necesarias
- \*Deben poner los productos en un lugar plano para que no los raspen
- \*Necesitan reforzar los productos a intervalos regulares
- \*Durante el montaje, si el tornillo de pata de madera es demasiado corto para insertarlo en el artículo, puede ser necesario usar unos alicates para enroscarlo a la longitud adecuada.

### Part List and Hardware List/Pièces et quincaillerie/Liste der Artikelteile und Hardwareprodukte/las piezas del producto y la tabla de los metales

Pièce	Description	Picture	Quantity
Pièce	Description	Picture	Nombre
Ersatzteile	Beschreibung	Bilder	Anzahl
Pieza	Descripción	Cuadro	Cantidad
A	Table Top / corps de table/Tischkopf/la mesa		1X
B	Leg/Pied de table/Bein/los pies		4X
HW1	Allen Key Driver/Clé Allen/Inbusschlüssel/Llave Allen		1X
HW2	Allen Bot/Vis Allen/Inbusschraube/Tornillo Allen 8x1.41x45mm		8X
HW3	Flat Washer/Rondelle plate/Unterlegscheibe (flach)/Arandela plana		8X

 **SAFAVIEH**  
FURNITURE

Model Artikel Modèle Modelo	DSK5710	Product Dimensions Diamtre Größe La medida del producto	28.25"W x 19"D x 29.5"H
--------------------------------------	---------	---	-------------------------



 **WARNING** 

Weight Capacity: 40LBS

Warning: Do not stand on the table

Warning: Do not over torque bolts.

## Preparation

\*Before beginning assembly of product, make sure all parts are present. Compare parts with package contents list and hardware contents list.

\*If any part is missing or damaged, do not attempt to assemble the product.

\*Estimated Assembly Time: 5 minutes.

\*If you are having difficulty, our friendly Customer Care team is always here to help. Please email [customersupport@safavieh.com](mailto:customersupport@safavieh.com)

## Préparation

\*Avant de monter, s'assurez connaître toutes les

\*pièces indispensables, vérifier auprès de la liste des pièces et de quincaillerie si une pièce est perdue ou cassée, n'essayez pas d'assembler.

\*durée: 5 min

\*Si vous rencontrez des difficultés, notre sympathique équipe du service client est toujours là pour vous aider. Veuillez envoyer un e-mail à [customersupport@safavieh.com](mailto:customersupport@safavieh.com)

## Vorbereitung

\*Stellen Sie bitte vor der Montage sicher, dass alle Ersatzteile komplett sind. Bitte überprüfen Sie Ersatzteile, Artikelteile und Hardwareprodukte.

\*Wenn irgendein Teil fehlt oder beschädigt wird, bitte versuchen Sie nicht, das Produkt zu montieren.

\*Die gebrauchte Zeit zur Montage: 5 Minuten.

\*Wenn Sie Schwierigkeiten haben, ist unser freundliches Kundendienstteam immer für Sie da. Bitte senden Sie eine E-Mail an [customersupport@safavieh.com](mailto:customersupport@safavieh.com)

## Preparación

\*Aseguran que las piezas del producto son completas antes de combinarlas, y revisan las piezas del producto según la tabla de los metales.

\*Si hay algunas piezas perdidas o deterioradas, no traten de combinarlas.

\*El tiempo que necesitan: más o menos 5 minutos.

\*Si tiene dificultades, nuestro amable equipo de atención al cliente siempre está aquí para ayudarlo. Envíe un correo electrónico a [customersupport@safavieh.com](mailto:customersupport@safavieh.com)

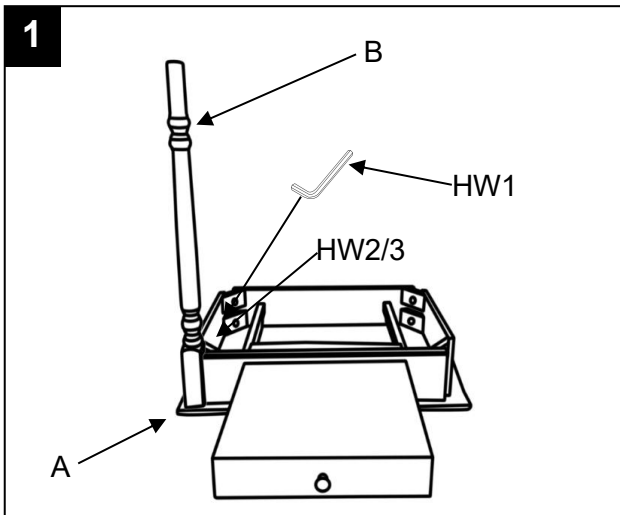

### Step 1

Take all packaging off the table. Screw 1 leg to the bottom of the table top. 2pcs screws & flat washers required. Allen key driver required.

Sortez tous les articles d'emballage de la table. Fixez une patte de table sous le plateau avec 2 vis et rondelles plates. Utilisez une clé Allen.

Nehmen Sie alle Verpackungsmaterialien des Tisches heraus. Befestigen Sie ein Tischbein mit 2 Schrauben und Unterlegscheiben an der Unterseite der Tischplatte. Ein Inbusschlüssel ist erforderlich.

Saque todos los artículos de embalaje de la mesa. Fije una pata de mesa a la parte inferior de la tabla con 2 tornillos y arandelas planas. Se requiere el uso de una llave Allen.

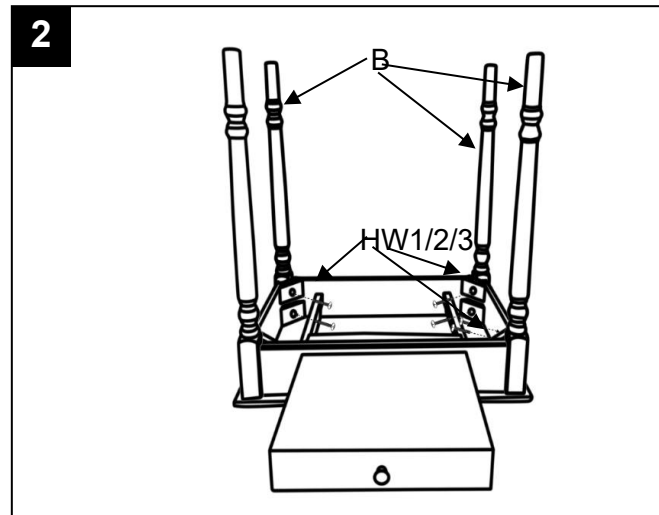

### Step 2

Screw rest 3 legs to the bottom of the table top. 6pcs screws & flat washers required. Allen key driver required.

Fixez les 3 pieds restants sous le plateau. Utilisez 6 vis avec rondelles et une clé Allen.

Befestigen Sie die restlichen 3 Tischbeine an der Unterseite der Tischplatte. Benötigt werden 6 Schrauben mit Unterlegscheiben und ein Inbusschlüssel.

Fije las 3 patas restantes en la parte inferior de la tabla. Se necesitan 6 tornillos con arandelas y una llave Allen.

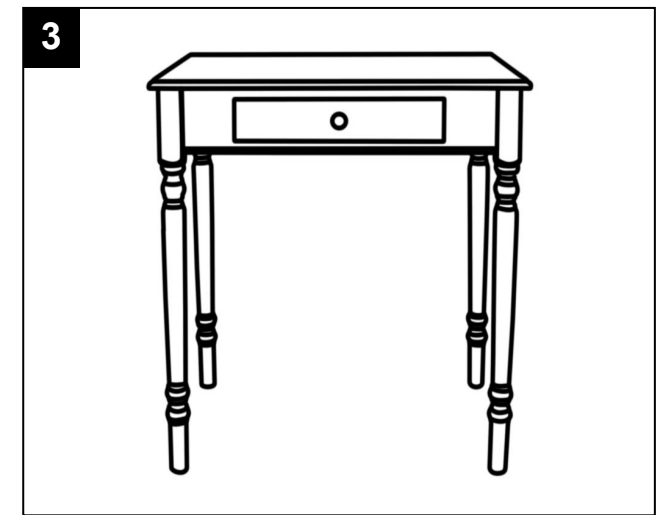

### Step 3

Turn the table up to right side, adjust the legs to make it stable.

Retournez la table à l'endroit et ajustez les pieds et les supports pour la stabiliser.

Drehen Sie den Tisch auf die richtige Seite und justieren Sie die Beine und Füße für einen stabilen Stand.

Voltee la mesa al lado correcto y ajuste las patas y los pies para que quede estable.