

【Queen】

【Full】

ASSEMBLY INSTRUCTION

Montageanleitung
Instructions De Montage
Istruzioni Per L'assemblaggio
Instrucciones De Montaje
組立説明書
安装说明书



HELPFUL HINTS

BEFORE YOU START

- Inspect product packaging to ensure the appearance is good.
- Read the assembly instruction carefully and follow it step by step.
- To avoid any scratching, putting a soft blanket on the floor is suggested.
- Identify, sort and count all the parts with tags.
- Find out installation position according to the drawing and install it in correct steps.



OTHER

- People needed for assembly: 1-2.
- Estimated assembly time: 1-1.5h.

CAUTION

- Be cautious when using a power drill or power screwdriver.
- Please be aware to slow down and stop when screw is nearly tight.
- Do Not use any harsh chemicals or abrasive cleaners for this item.
- Push, pull or drag this item carefully.

ASTUCES UTILES

AVANT DE COMMENCER

- Inspectez l'emballage du produit pour vous assurer que l'apparence est bonne.
- Lisez attentivement les instructions de montage et suivez-les étape par étape.
- Pour éviter toute rayure, posez une couverture douce sur le sol est suggéré.
- Identifiez, triez et comptez toutes les pièces avec des étiquettes.
- Trouver la position d'installation selon le dessin et l'installer dans les étapes correctes.



AUTRE

- Personnes nécessaires pour l'assemblage : 1-2.
- Temps de montage estimé : 1-1.5 h.

AVERTIR

- Soyez prudent lorsque vous utilisez une perceuse électrique ou un tournevis électrique.
- Veuillez être conscient de ralentir et d'arrêter lorsque la vis est presque serrée.
- N'utilisez pas de produits chimiques corrosifs ou de nettoyants abrasifs pour cet article.
- Poussez, tirez ou tirez cet article avec précaution.

CONSEJOS ÚTILES

ANTES DE EMPEZAR

- Inspeccione el paquete del producto para asegurarse de que la apariencia es buena.
- Lea atentamente las instrucciones de montaje y sígala paso a paso.
- Para evitar rayas, se sugiere poner una manta suave en el suelo.
- Identifique, clasifique y enumere todas las piezas con etiquetas.
- Averigüe la posición de instalación según el dibujo e instálela en los pasos correctos.



OTROS

- Personas necesarias para el montaje: 1-2.
- Tiempo de montaje estimado: 1-1.5 h.

PRECAUCIÓN

- Tenga cuidado al utilizar un taladro eléctrico o un destornillador eléctrico.
- Tenga en cuenta que debe hacerlo más despacio y detenerse cuando el tornillo esté casi apretado.
- No utilice productos químicos agresivos ni limpiadores abrasivos para este artículo.
- Empuje, tire o arrastre este elemento con cuidado.

SUGGERIMENTI UTILI

PRIMA DI INIZIARE

- Controllare la confezione del prodotto per assicurarsi che sia in buono stato.
- Leggere con attenzione le istruzioni per l'assemblaggio e seguirle passo dopo passo.
- Per evitare graffi al pavimento, suggeriamo di stendervi una coperta morbida.
- Identificare, suddividere e contare tutte le parti con etichetta.
- Trovare la posizione adatta per il montaggio in base al disegno e montare lo scaffale seguendo correttamente i vari passaggi.



ALTRO

- Persone necessarie per l'assemblaggio: 1-2.
- Tempo di assemblaggio stimato: 1-1.5 ora.

ATTENZIONE

- Prestare molta attenzione quando si utilizza un trapano elettrico o un cacciavite elettrico.
- Rallentare con accortezza e fermarsi quando una vite è già sufficientemente serrata.
- Non utilizzare prodotti chimici aggressivi o detergenti abrasivi su questo articolo.
- Spingere, tirare o trascinare questo articolo con cautela.

NÜTZLICHE HINWEISE

⚠️ BEVOR SIE BEGINNEN

- Überprüfen Sie die Produktverpackung auf Schäden.
- Lesen Sie sich die Montageanleitung sorgfältig durch und befolgen Sie sie Schritt für Schritt.
- Um etwaiges Zerkratzen zu vermeiden, wird das Auslegen einer weichen Decke auf dem Boden empfohlen.
- Identifizieren, sortieren und zählen Sie alle Teile mit Tags nach.
- Identifizieren Sie die Montageposition gemäß der Zeichnung und bauen Sie das Regal den richtigen Schritten entsprechend auf.



SONSTIGES

- Für den Zusammenbau erforderliche Anzahl an Menschen: 1-2.
- Ungefähre Montagedauer: 1-1.5 h.

⚠️ VORSICHT

- Seien Sie bei der Verwendung einer Bohrmaschine oder eines Akkuschraubers vorsichtig.
- Bitte vergessen Sie nicht darauf, langsamer zu werden und zu stoppen, sobald die Schraube fast festgezogen ist.
- Verwenden Sie keinerlei aggressive Chemikalien oder scheuernden Reinigungsmittel für dieses Produkt.
- Schieben oder ziehen Sie dieses Produkt vorsichtig.

温馨提示

⚠️ 安装前注意事项

- 检查产品包装, 确保外观良好。
- 仔细阅读安装说明, 按步骤操作。
- 为了避免刮伤, 建议在地板上放一条柔软的毯子。
- 标识、分类和清点所有部件。
- 根据图形找到安装孔位, 按正确步骤安装。



其他:

- 组装所需人员: 1-2人。
- 预计组装时间: 1-1.5小时。

⚠️ 注意:

- 小心使用电钻或电动螺丝刀。
- 当螺丝快要拧紧时, 请注意减速。
- 不要使用任何刺激性化学物质或擦洗剂。
- 当推、拉或拖动产品时, 注意小心谨慎, 防止损坏。

役に立つヒント

⚠️ 組立の場所を確保し、順番通りに組み立てる

- 組立場所 (充分広くて平たい場 所) を確保してください。
- 床や壁、商品を傷つけないように、商品の下に厚めの布や段ボールなどを敷いてください。
- 組立の順番を守らないと、組立できなくなったり、商品を傷つけたりします。



その他

- 組み立てに必要な人: 1-2。
- 組立時間: 約1~1.5時間。

⚠️ 部品を確認する

- ネジ類などの部品番号、形状を説明書の部品一覧で確認してください。
- 部品をなくさないように纏めて置いてください。
- 部品を取り出すときに使う分だけ取り出してください。

DETAILS

DETAILS
DÉTAILS/POINTS DE MONTAGE
NOTE PARTICOLARI

DETALLES
組み立てのポイント
詳細情報

【Queen】

UNIT:INCH/CM/厘米

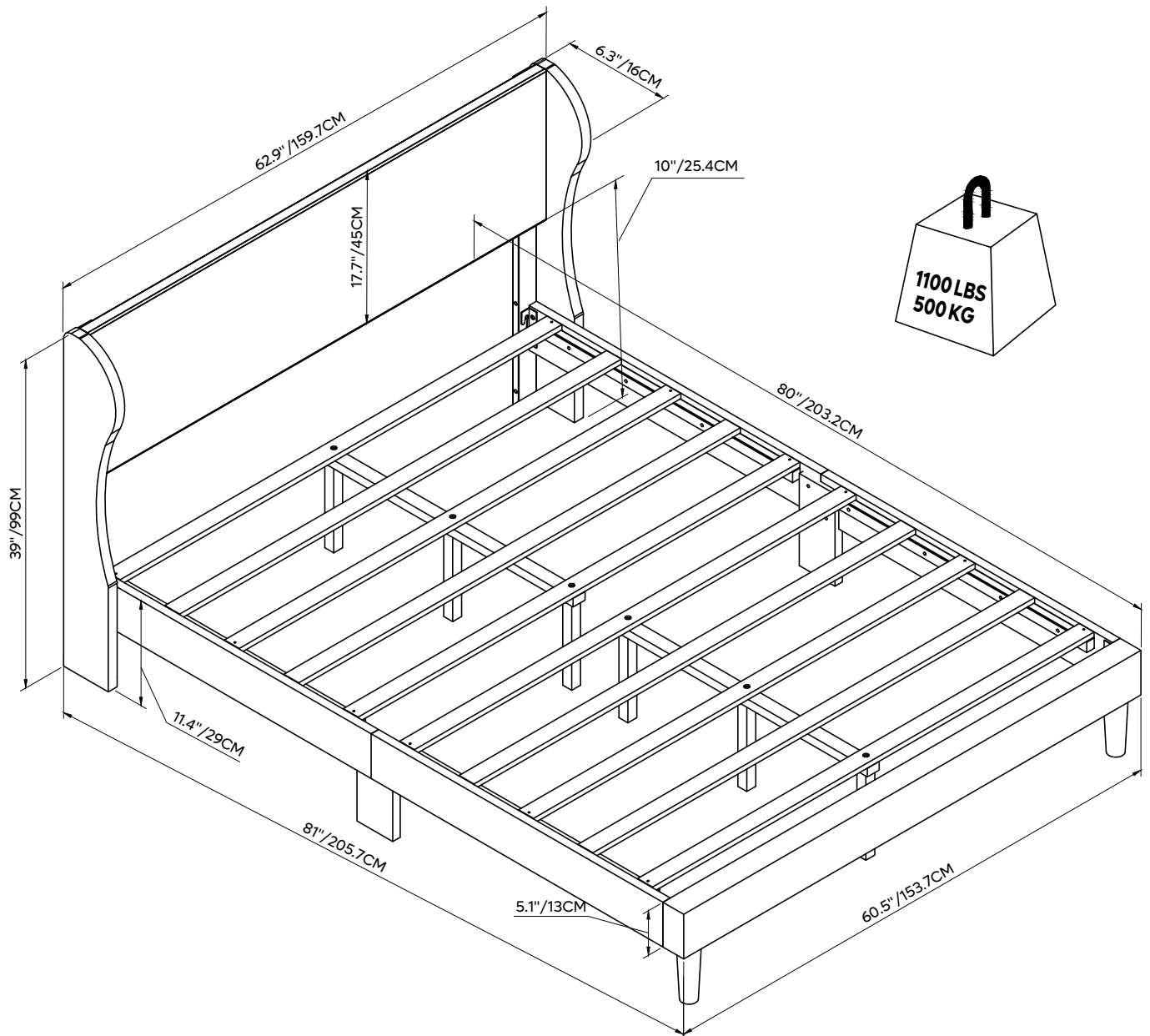

- The size of the mattress that matches this bedstead: 60"(152.4CM)x80"(203.2CM)
- La taille du matelas à laquelle correspond ce châlit: 60"(152.4CM)x80"(203.2CM)
- Matratzengröße, die zu diesem Bettgestell passt: 60"(152.4CM)x80"(203.2CM)
- Misura materasso compatibili con questo giroletto: 60"(152.4CM)x80"(203.2CM)
- Tamaño del colchón para este marco de cama: 60"(152.4CM)x80"(203.2CM)
- このベッドフレームにマッチングするマットレスのサイズ: 60"(152.4CM)x80"(203.2CM)
- 此床架匹配的床垫尺寸: 60"(152.4CM)x80"(203.2CM)

DETAILS

DETAILS
DÉTAILS/POINTS DE MONTAGE
NOTE PARTICOLARI

DETALLES
組み立てのポイント
詳細情報

【Full】

UNIT:INCH/CM/厘米

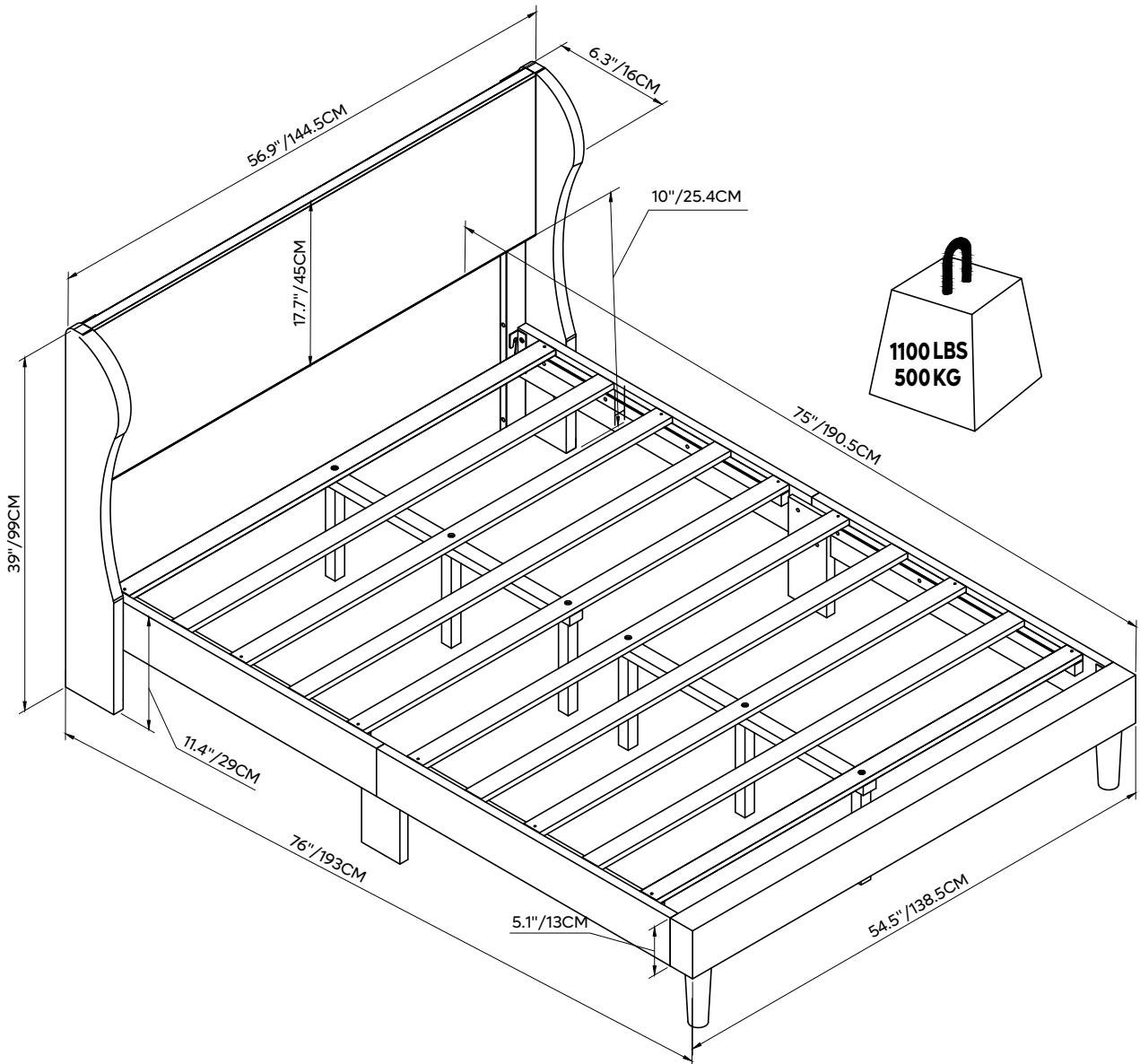

- The size of the mattress that matches this bedstead: 54"(137.2CM)x75"(190.5CM)
- La taille du matelas à laquelle correspond ce châlit: 54"(137.2CM)x75"(190.5CM)
- Matratzengröße, die zu diesem Bettgestell passt: 54"(137.2CM)x75"(190.5CM)
- Misura materasso compatibili con questo giroletto: 54"(137.2CM)x75"(190.5CM)
- Tamaño del colchón para este marco de cama: 54"(137.2CM)x75"(190.5CM)
- 이 침대 프레임과 일치하는 매트리스 크기: 54"(137.2CM)x75"(190.5CM)
- このベッドフレームにマッチングするマットレスのサイズ: 54"(137.2CM)x75"(190.5CM)
- 此床架匹配的床垫尺寸: 54"(137.2CM)x75"(190.5CM)

DETAILS

DETAILS
DÉTAILS/POINTS DE MONTAGE
NOTE PARTICOLARI

DETALLES
組み立てのポイント
詳細情報

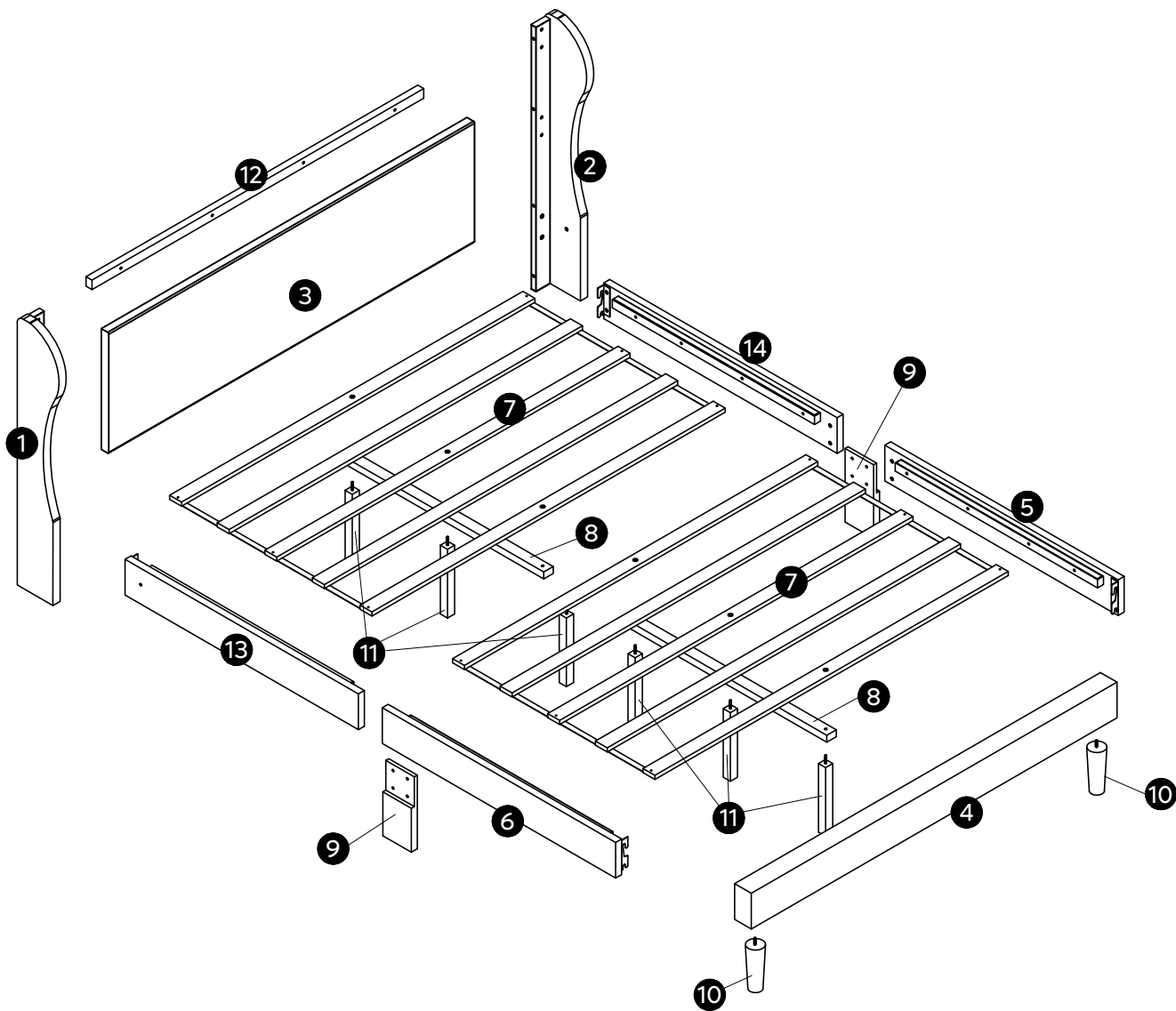

PART LIST

STÜCKLISTE
LISTE DES PIÈCES
ELENCO DEI PEZZI

LISTA DE PIEZAS
部品の確認
部件清单

1



X1

2

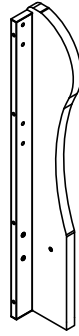

X1

3

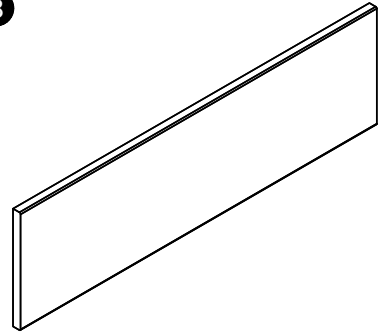

X1

4

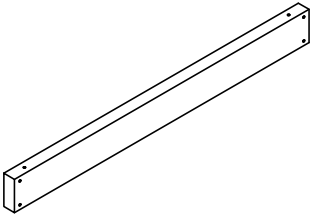

X1

5

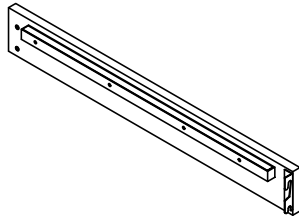

X1

6

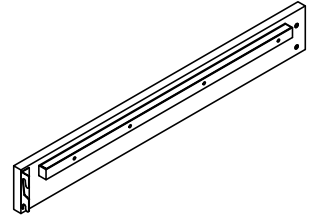

X1

7

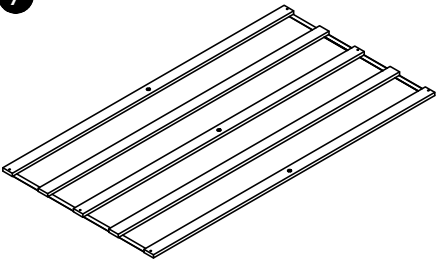

X2

8

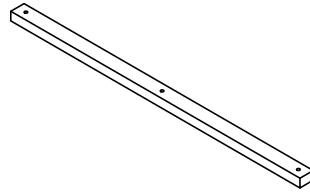

X2

9

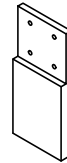

X2

10



X2

11



X6

12

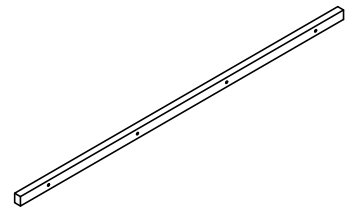

X1

13

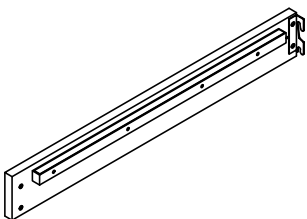

X1

14

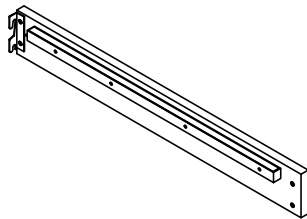

X1

【Queen】 & 【Full】

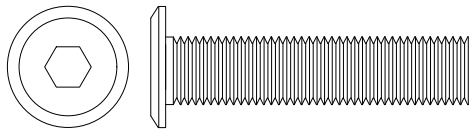
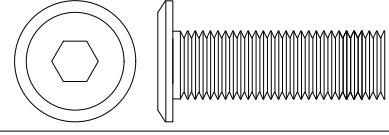
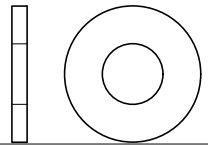
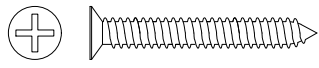
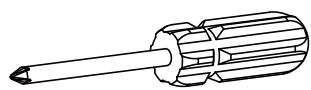
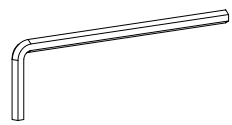
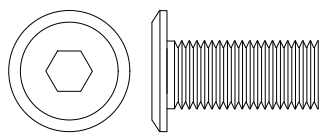
ACCESSORY LIST			ZUBEHÖRLISTE LISTE DES ACCESSOIRES ELENCO DEGLI ACCESSORI	LISTA DE ACCESORIOS 付属品部品の確認 配件清单
A	M8x40mm	14+2		
B	M8x28mm	8+1		
C	M8	30+2		
D	ST4x30mm	12+2		
E		1		
F	M5	1		
G	M8x20mm	8+1		

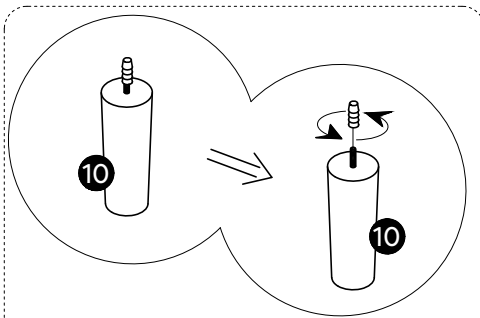
1

- Remove the plastic protective jacket.
- Retirer la gaine de protection en plastique.
- Entfernen Sie die Kunststoffhülle.
- Togliete la custodia di plastica.
- Quita el protector de plástico.
- ゴム製の保護カバーを外す。
- 拿掉塑胶保护套

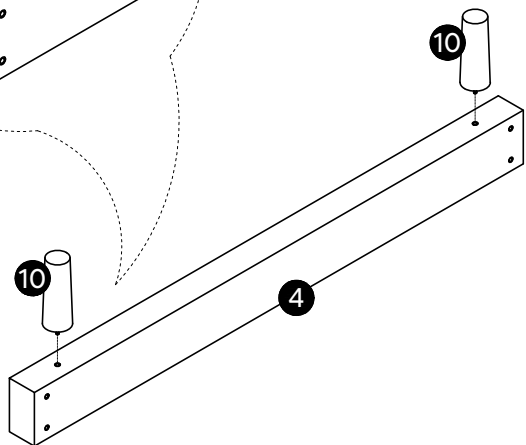
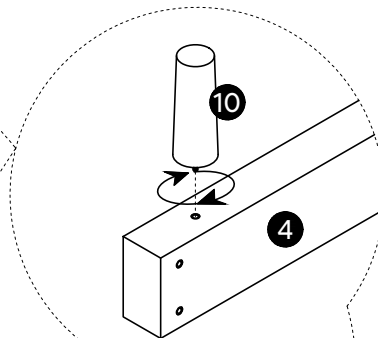
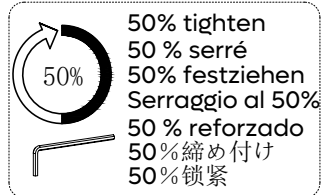
**2**

50% tighten
50 % serré
50% festziehen
Serraggio al 50%
50 % reforzado
50% 締め付け
50% 锁紧

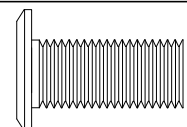
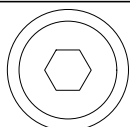
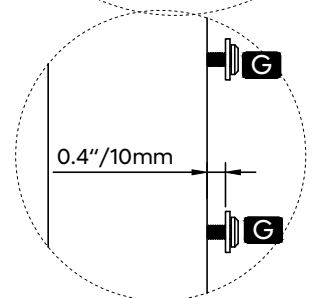
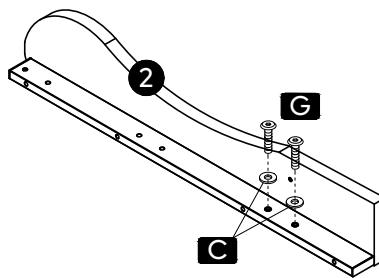
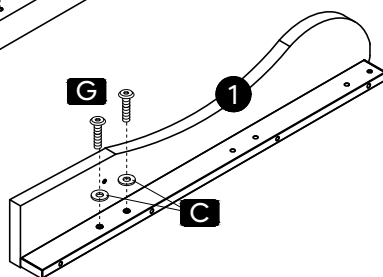
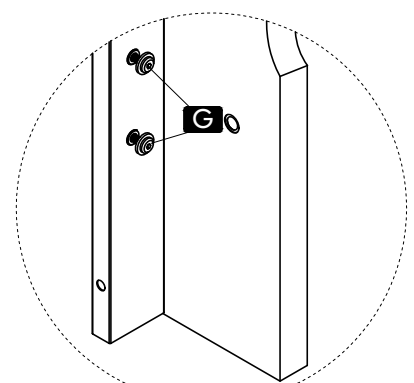
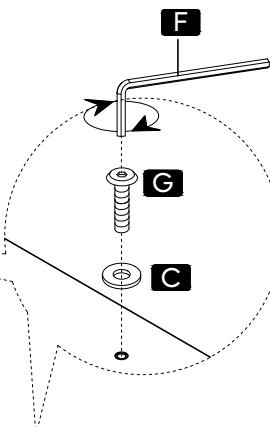
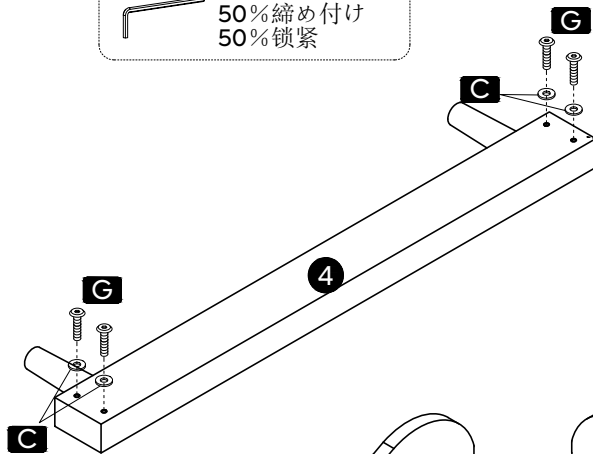

M8x20mm

X 8

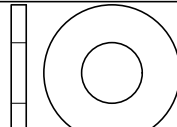
C M8

X 8

F

M5

X 1

3

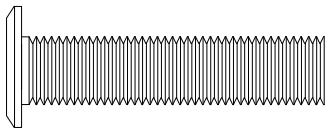
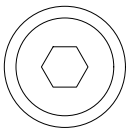
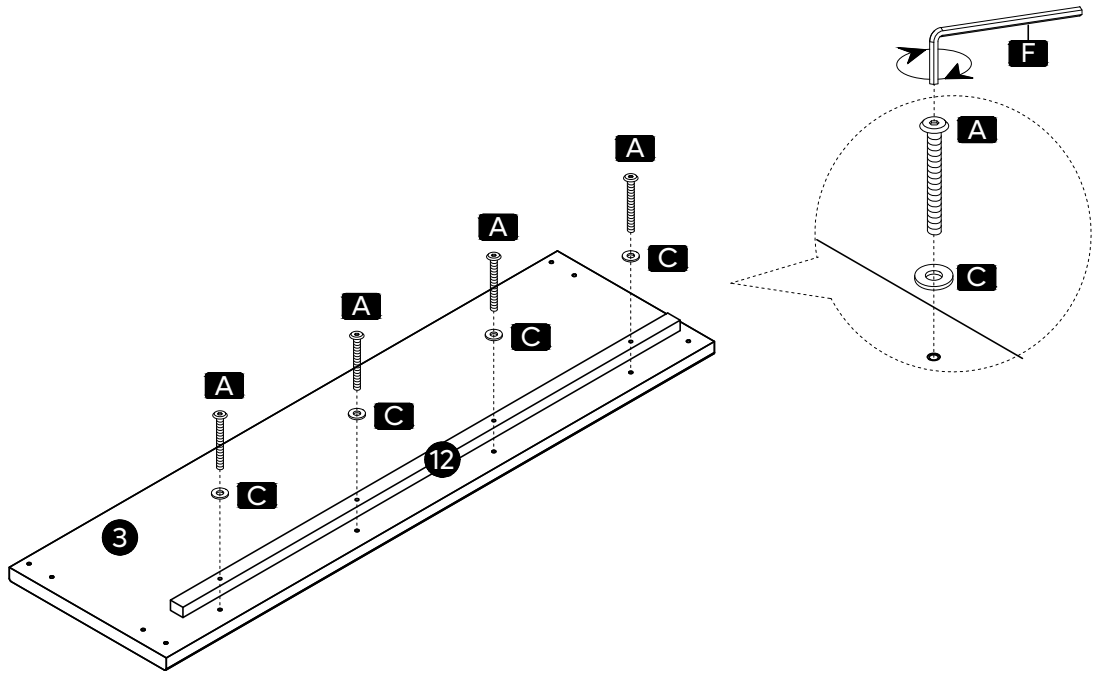

A M8x40mm X 4

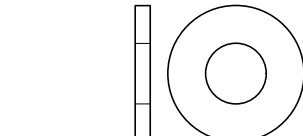

C M8 X 4

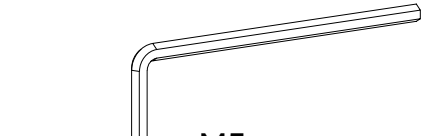

F M5 X 1

4

- ※ Two persons are needed.
- ※ Deux personnes sont nécessaires.
- ※ Zwei Personen sind erforderlich.
- ※ Sono necessarie due persone.
- ※ Se necesitan dos personas.
- ※ 必ず2人で作業してください。
- ※ 需要另1个人协助。

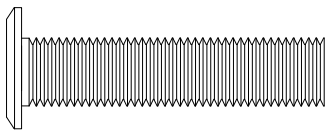
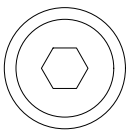
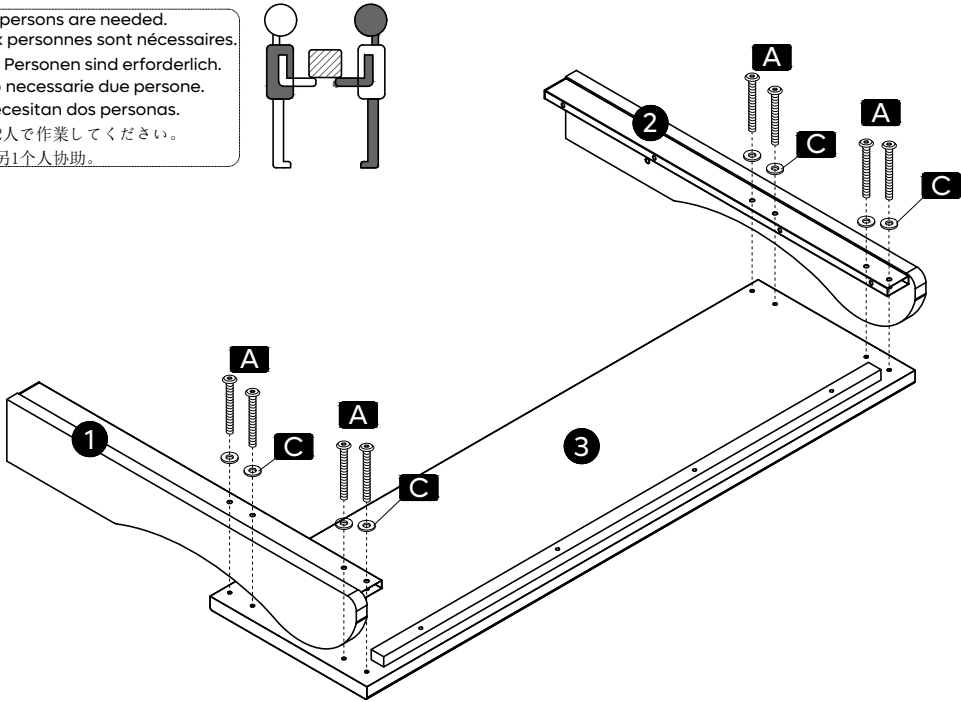
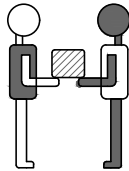

A M8x40mm X 8

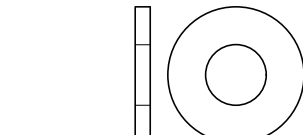

C M8 X 8

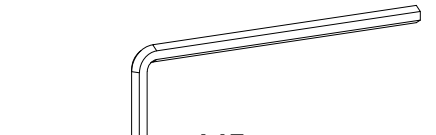

F M5 X 1

5

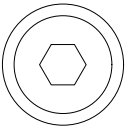
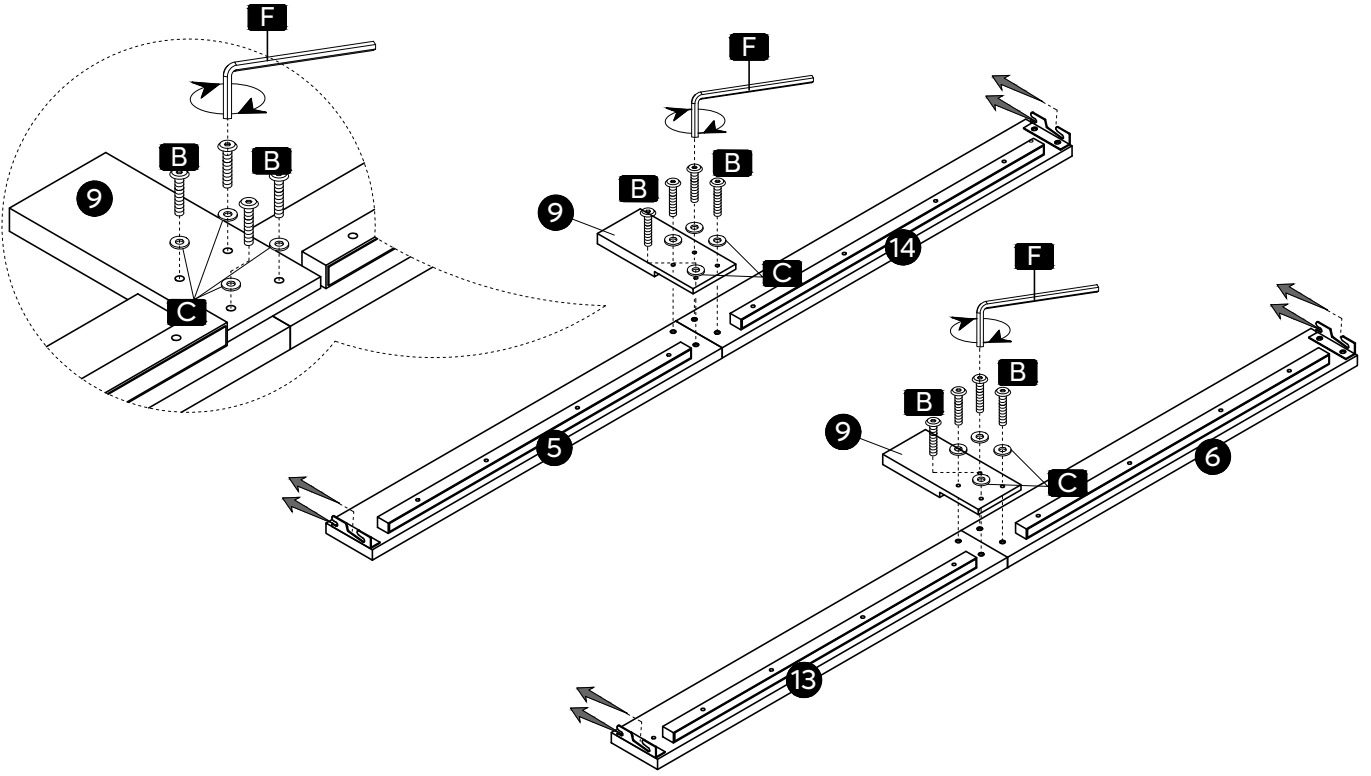

B

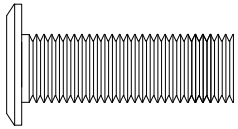

M8x28mm

X 8



C



M8

X 8



F

M5

X 1

6

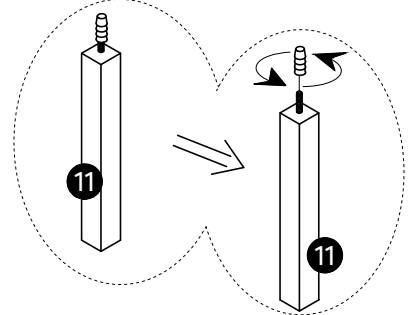
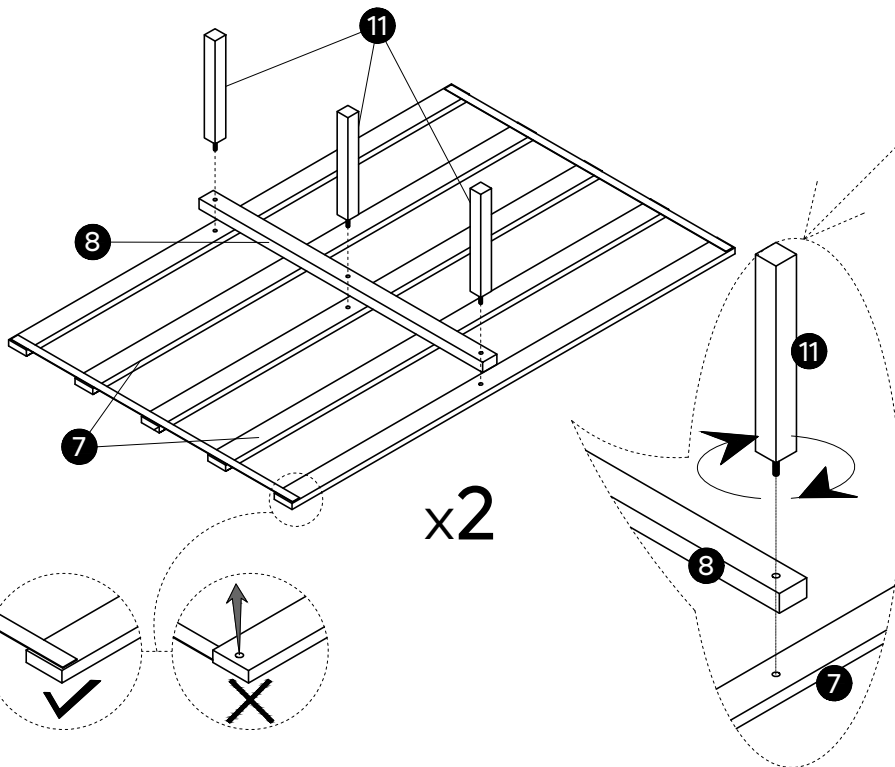

- Remove the plastic protective jacket.
- Retirer la gaine de protection en plastique.
- Entfernen Sie die Kunststoffhülle.
- Togliete la custodia di plastica.
- Quita el protector de plástico.
- ゴム製の保護カバーを外す。
- 拿掉塑膠保護套

7

- ※ Two persons are needed.
- ※ Deux personnes sont nécessaires.
- ※ Zwei Personen sind erforderlich.
- ※ Sono necessarie due persone.
- ※ Se necesitan dos personas.
- ※ 必ず2人で作業してください。
- ※ 需要另1个人协助。

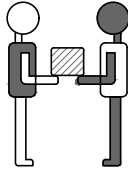

80% tighten
 80% serré
 80% festziehen
 Serraggio al 80%
 80% reforzado
 80% 締め付け
 80% 锁紧

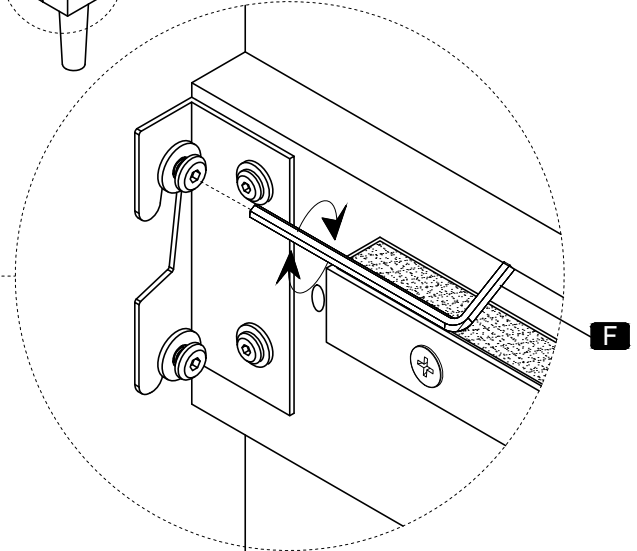
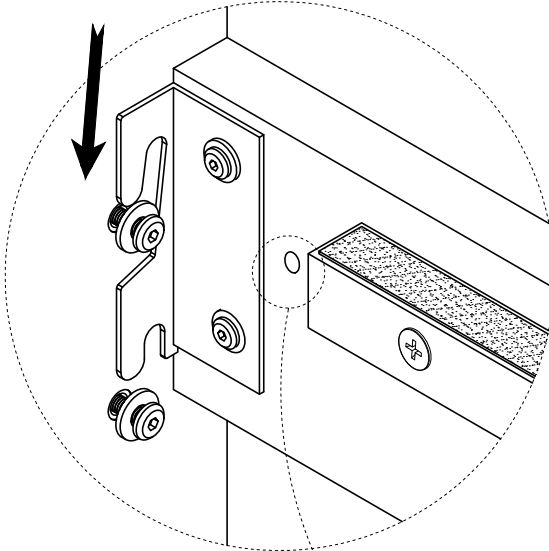
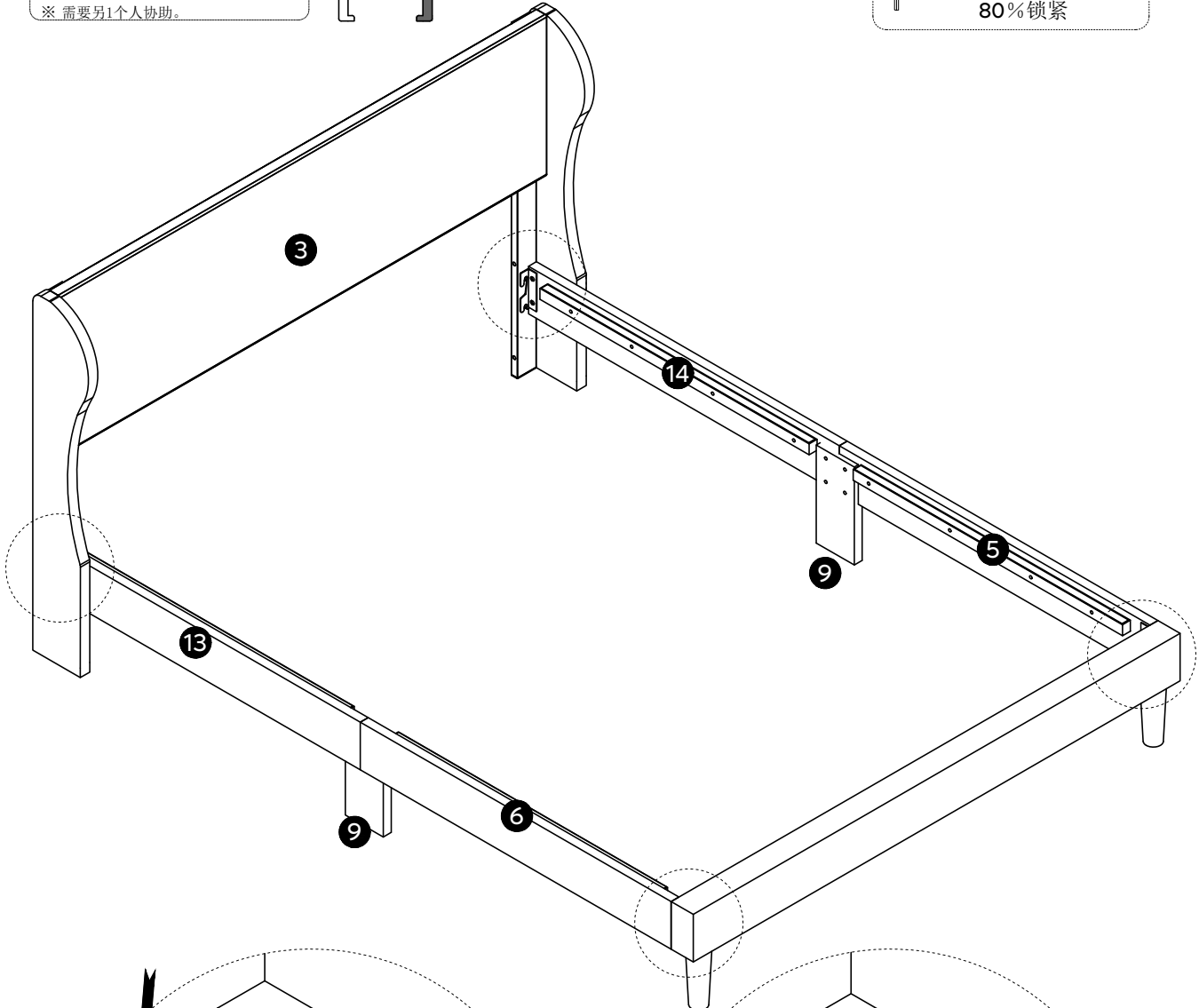

※ There is a hole on part# 13 & 14.

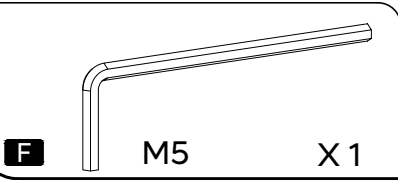

8

- ※ Two persons are needed.
- ※ Deux personnes sont nécessaires.
- ※ Zwei Personen sind erforderlich.
- ※ Sono necessarie due persone.
- ※ Se necesitan dos personas.
- ※ 必ず2人で作業してください。
- ※ 需要另1个人协助。

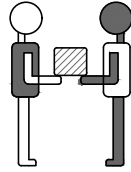

100% tighten
100 % serré
100% festziehen
Serraggio al 100%
100 % reforzado
100%締め付け
100%锁紧

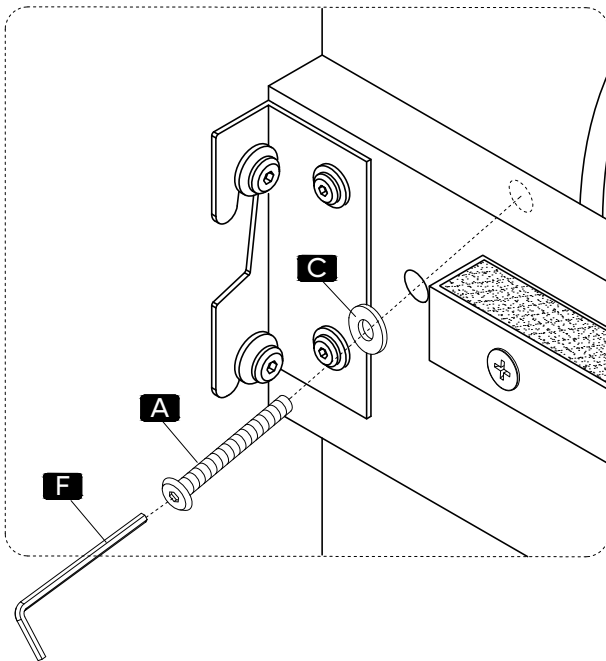
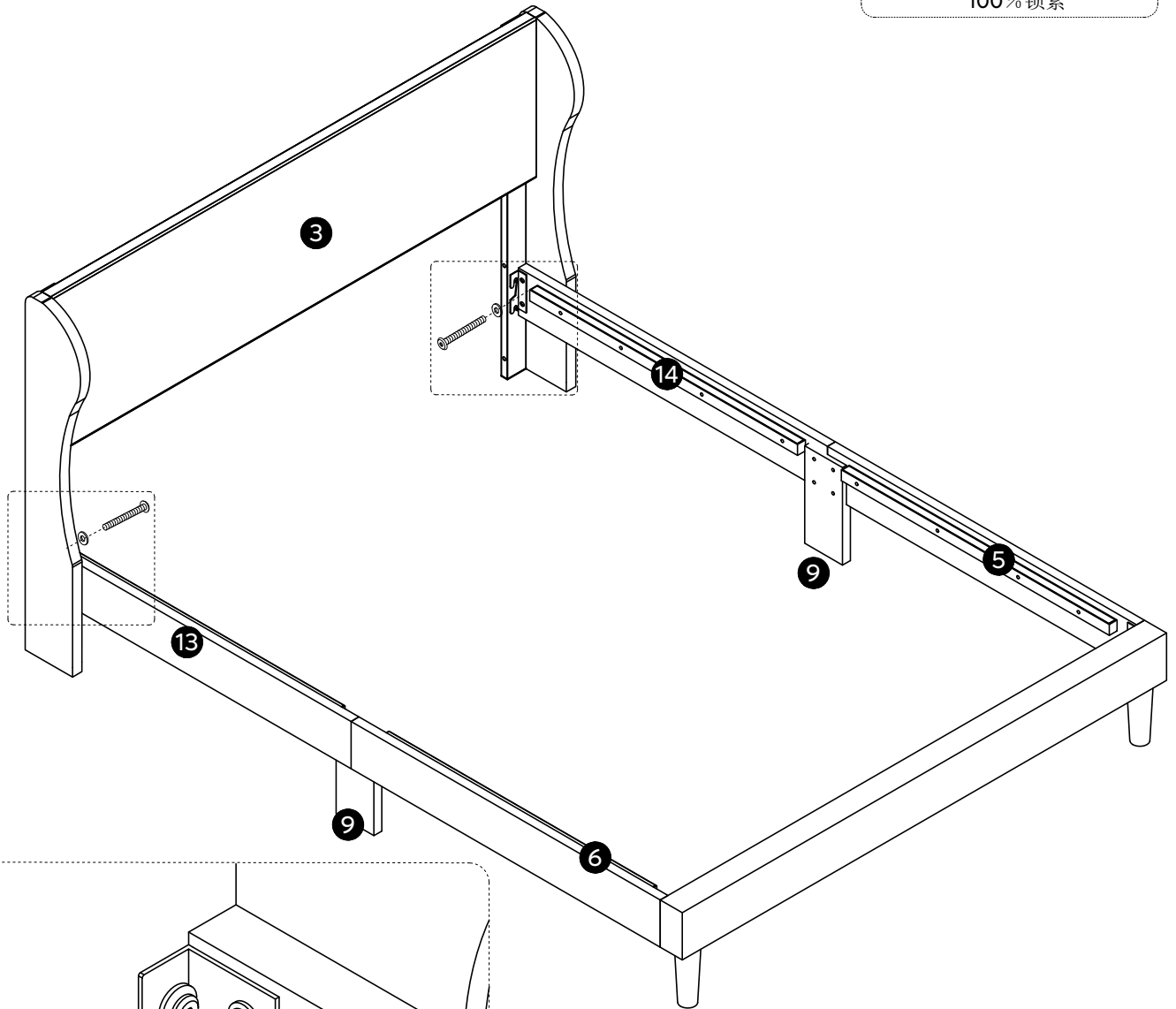

- ※Fully tighten all screws.
 - ※Serrez complètement toutes les vis.
 - ※Ziehen Sie alle Schrauben vollständig an.
 - ※Serrare completamente tutte le viti.
 - ※Apriete a tope los tornillos.
 - ※すべてのネジをしっかり締める。
 - ※锁紧全部螺丝
-

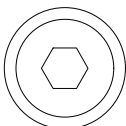

A

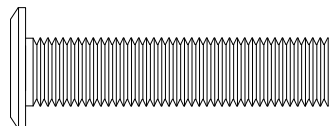

M8x40mm

X 2



C M8

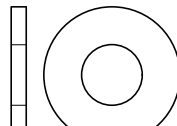

X 2



F

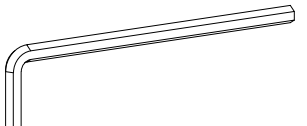

M5

X 1

9

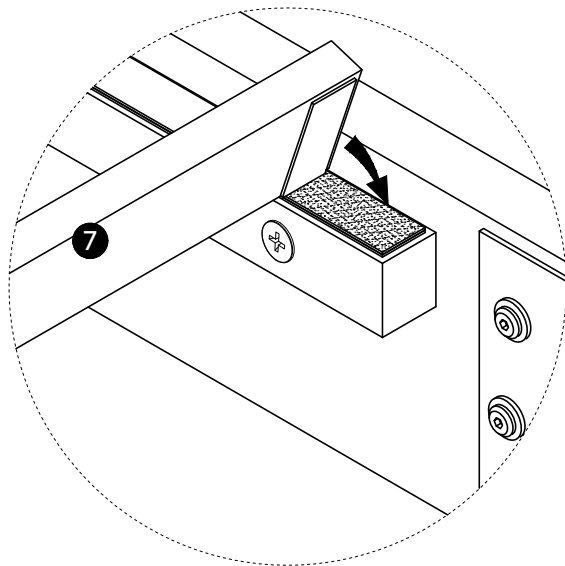
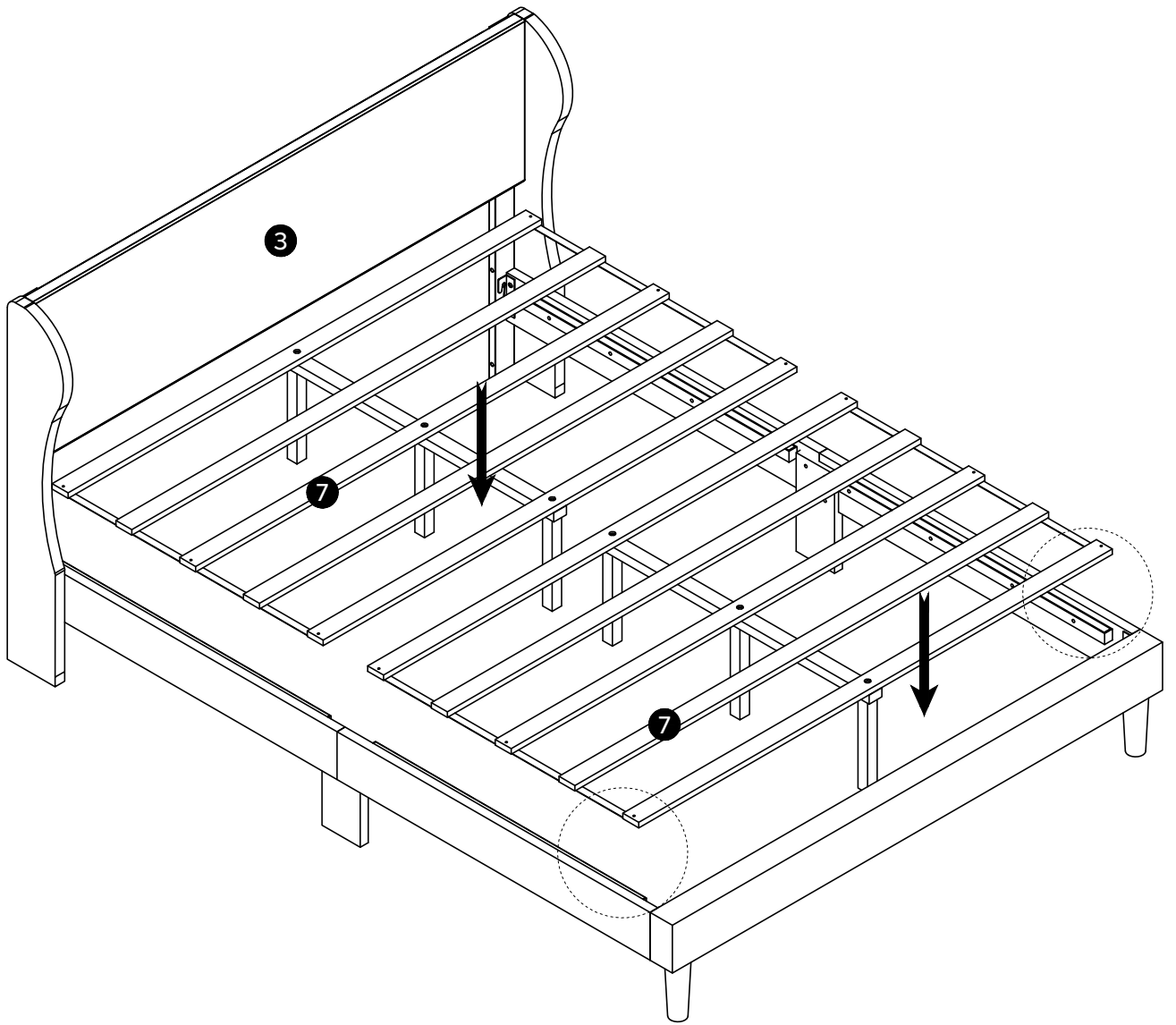

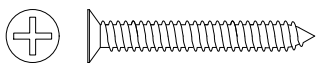
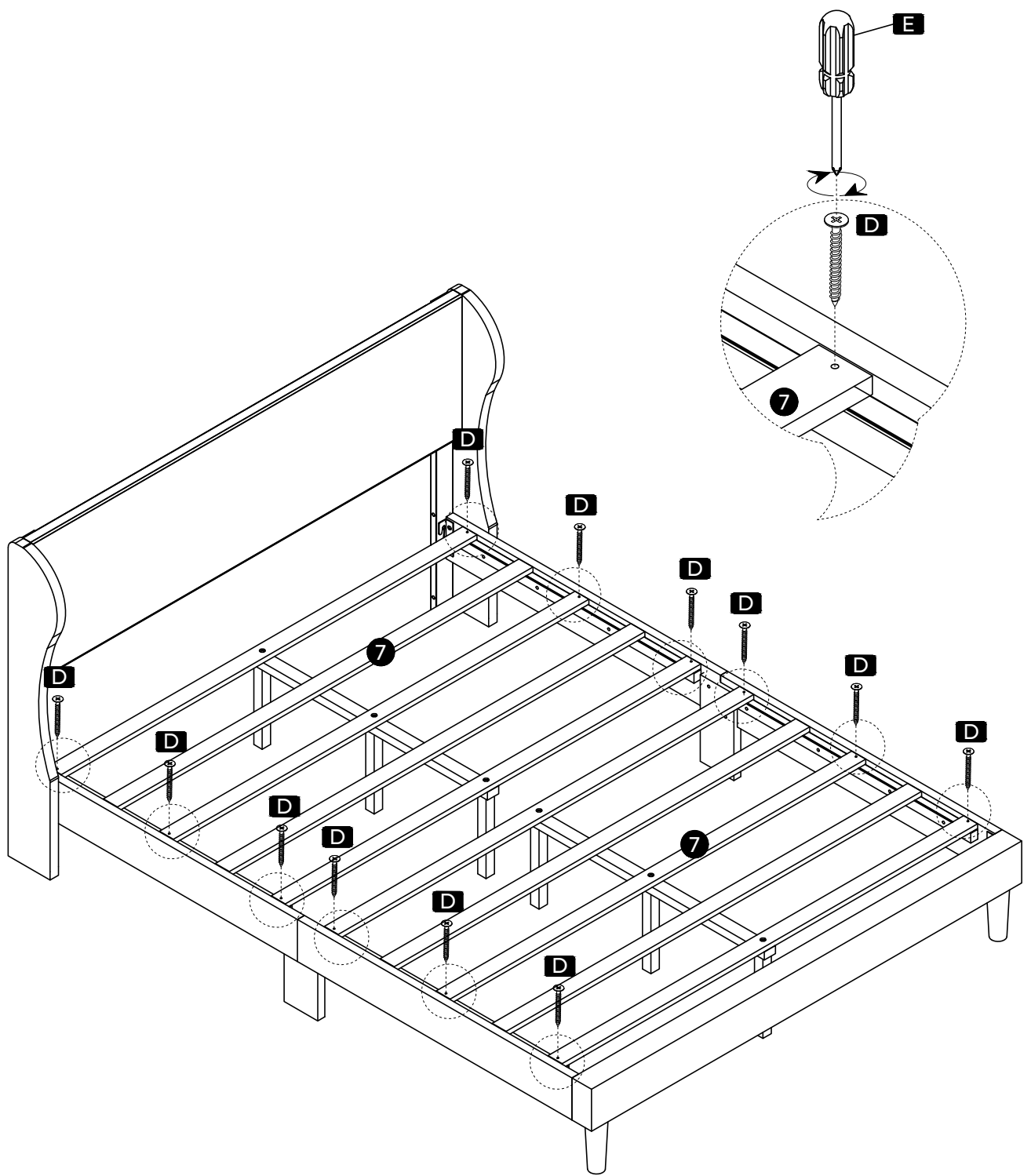

D ST4x30mm X 12

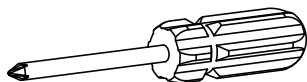

E X 1

- ※Fully tighten all screws.
- ※Serrez complètement toutes les vis.
- ※Ziehen Sie alle Schrauben vollständig an.
- ※Serrare completamente tutte le viti.
- ※Apriete a tope los tornillos.
- ※すべてのネジをしっかり締める。
- ※锁紧全部螺丝

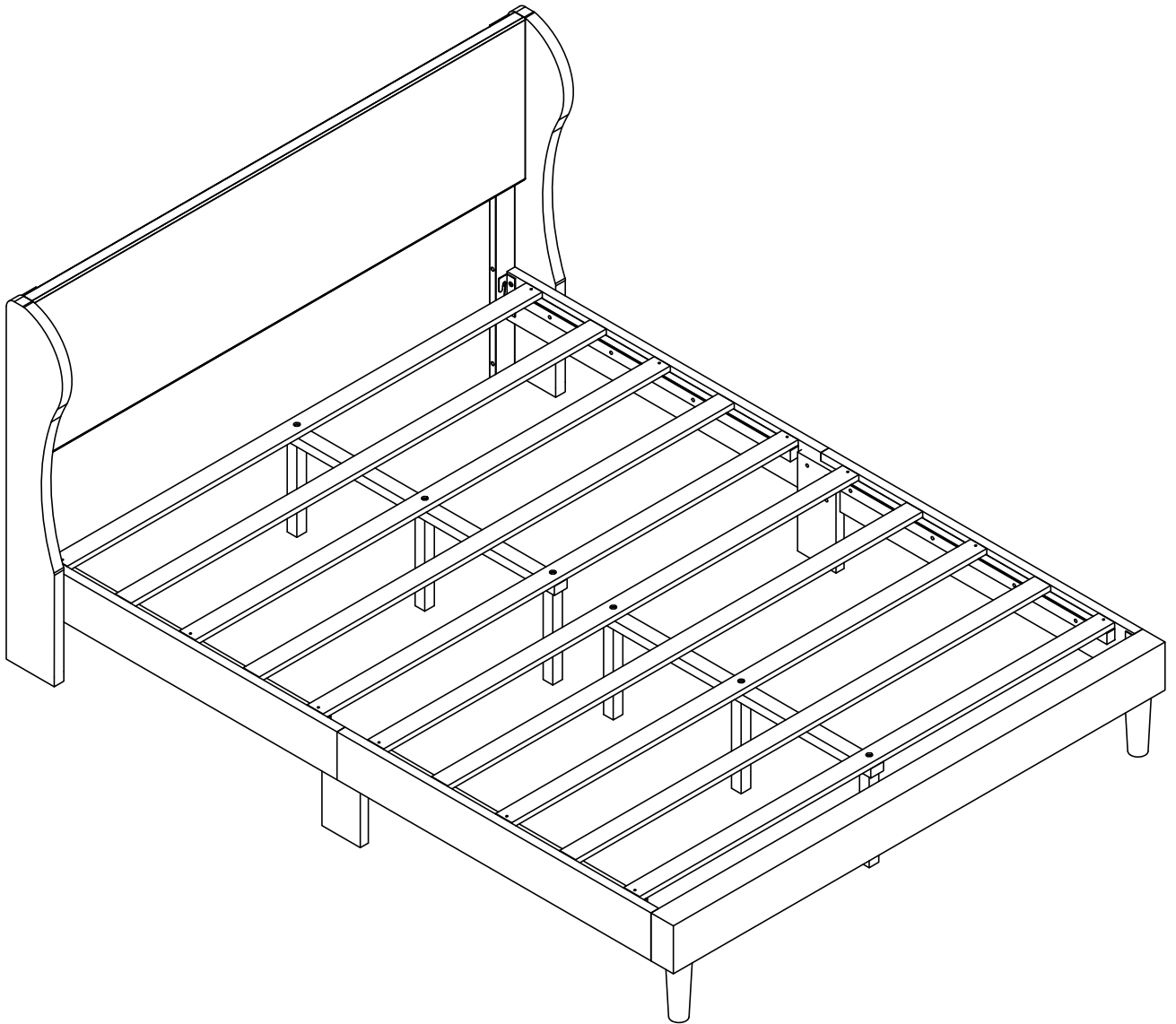
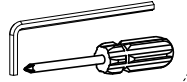

- ※Installation Completed
- ※Installation Complétée
- ※Installation Abgeschlossen
- ※Installazione Completata
- ※Se completa la instalación
- ※インストール完了
- ※安装完成