

Deluxe DuoPress[®]
Steam Station
SS1500

USE & CARE MANUAL

 www.salavusa.com

 [salavusa](#)

 [Salav North America](#)

 [salavusa](#)

WARRANTY



One Year Limited Warranty

Salav warrants to the original purchaser of Brand New Salav branded device or accessories shall be free from defects in materials and workmanship under normal use (as instructed in Salav's device user manual) for a period of one (1) year from the date of purchase from Salav or its authorized resellers.

If such a defect arises and a return authorization request is received by Salav within the applicable Warranty Period, Salav will, at its choice and to the extent permitted by law, either (1) repair the defective product at no charge, using new or refurbished replacement parts or (2) replace the defective product with a new or refurbished product. In the event of such a defect, to the extent permitted by law, these are your sole and exclusive remedies. Shipping and handling charges may apply except where prohibited by applicable law. Any replacement product will be warranted for the remainder of the original warranty period or thirty (30) days, whichever is greater, or for any additional period of time that may be required by applicable law.

To obtain a repair or replacement under the terms of this warranty, contact customer service for return authorization. Please be sure to have your proof of purchase ready.

If you have any questions regarding this warranty, you may contact us through our website: www.salavusa.com Customers located outside of the continental US will be responsible for all international shipping charges for your return or replacement.

WARRANTY EXCLUSIONS AND LIMITATIONS

This Limited Product Warranty applies only to the original purchaser of the Salav branded product that was purchased from Salav directly or Salav's authorized reseller. Without limiting the foregoing, the Limited Product Warranty does not apply to any (a) Salav products and services other than the Brand New Salav branded products which are purchased directly from Salav or from Salav's authorized reseller, (b) non-Salav products, even if included or sold with a Product, including, without limitation, any counterfeit products, (c) products that are, or Salav reasonably believes to be, stolen, (d) consumables (such as cleaning pads). This Limited Product Warranty does not apply to third party products or accessories, including but not limited to products with the "Made for Salav" or "Works with Salav" logos or advertising.

This Limited Product Warranty does not apply to a product or part of a product that has been replaced, repaired, serviced, altered, refurbished or modified by anyone who is not authorized by Salav, nor does it apply to any cosmetic damage such as scratches and dents. In addition, this Limited Product Warranty does not apply to damage or defects caused by (a) use with non-True & Tidy products such as non-Salav steamer liquid; (b) accident, abuse, misuse, mishandling, flood, fire, earthquake or other external causes; (c) normal wear and tear or aging of the product such as discoloration of product; or (d) operating the product (i) outside the permitted or intended uses described by Salav under Salav's Product User Manual, (ii) not in accordance with instructions provided by Salav, or (iii) with improper voltage or power supply, water or other add-on products.

No Salav, authorized reseller, distributor, agent, reseller, or employee is authorized to make any modification, extension or addition to this Limited Product Warranty. If any term contained herein is held to be illegal, void or unenforceable, the legality or enforceability of the remaining terms shall not be affected or impaired.

If you have any questions regarding this warranty, you may contact us through our website: www.salavusa.com

www.salavusa.com | 1-888-293-3492 | support@ctbrandco.com

Dear Valued Customer

Thank you for purchasing this SALAV product. Please read this manual prior to using your SALAV appliance. For more product information, FAQ and customer support please visit our website at www.salavusa.com.

Important Safety Instruction:

1. Prior to first use, inspect all parts of the steamer to make sure all parts are intact. The steamer must not be used if it has been dropped, if there are visible signs of damage to the body or cord or if it is leaking.
2. DANGER - any appliance is electrically live even when the switch is off.
3. To reduce the risk of death by electric shock always unplug this steamer from the electrical outlet immediately after using and before cleaning.
4. Do not reach for an appliance that has fallen in to water. Unplug it immediately.
5. Do not immerse or let appliance to be soaked in water. Do not use while bathing or in the shower.
6. This appliance is not a toy and should not be used by children. Close supervision is necessary when this appliance is used near children, or individuals with certain disabilities. Unsupervised use could result in fire or personal injury.
7. Always turn the appliance off before plugging in or out of an outlet. Never pull on the cord to disconnect from the electrical outlet; grasp plug and pull to disconnect.
8. To reduce the risk of electric shock, do not disassemble or attempt to repair the appliance; take it to a qualified service person for examination and repair, or call the appropriate toll free number in this manual. Incorrect reassembly or repair could cause a risk of fire, electric shock, or injury while steaming.
9. To reduce the likelihood of circuit overload, do not operate another high wattage appliance on the same circuit.
10. Use this appliance only for its intended use. Do not use attachments not specified in this manual.
11. If an extension cord is absolutely necessary, a cord with the same ampere rating of the appliance. A cord rated for less amperage can result in a risk of fire or electric shock due to overheating. Care should be taken to arrange the cord so that the cord cannot be pulled or tripped over.
12. Burns can occur from touching steam output vents, hot water, or steam. Do not hold your hand in front of steam. There may be hot water in the water reservoir.
13. Do not direct steam at people, animals, plants or clothes while they are being worn.
14. While steam is being emitted, this appliance may cause burns if it is used too close to the skin, scalp or eyes, or if it is used incorrectly. To reduce the risk of contact with hot water emitting from steam vents, test appliance before each use by holding it away from body.
15. Ensure the product is properly assembled before use.
16. Do not use the appliance if there are visible signs of damage or is leaking.
17. Do not tilt or turn the appliance over when in use. Only use on flat, horizontal surfaces.
18. Do not fill the water tank with hot water, oils or corrosive cleaning agents. Distilled water is strongly recommended.
19. Do not let the power cord or steam hose touch any hot surface.
20. Do not leave steam plate laying on any surface, always let the steam plate rest in the silicone holder on the main unit
21. When filling with water and cleaning the unit, the power cord should be unplugged.

COMPONENTS

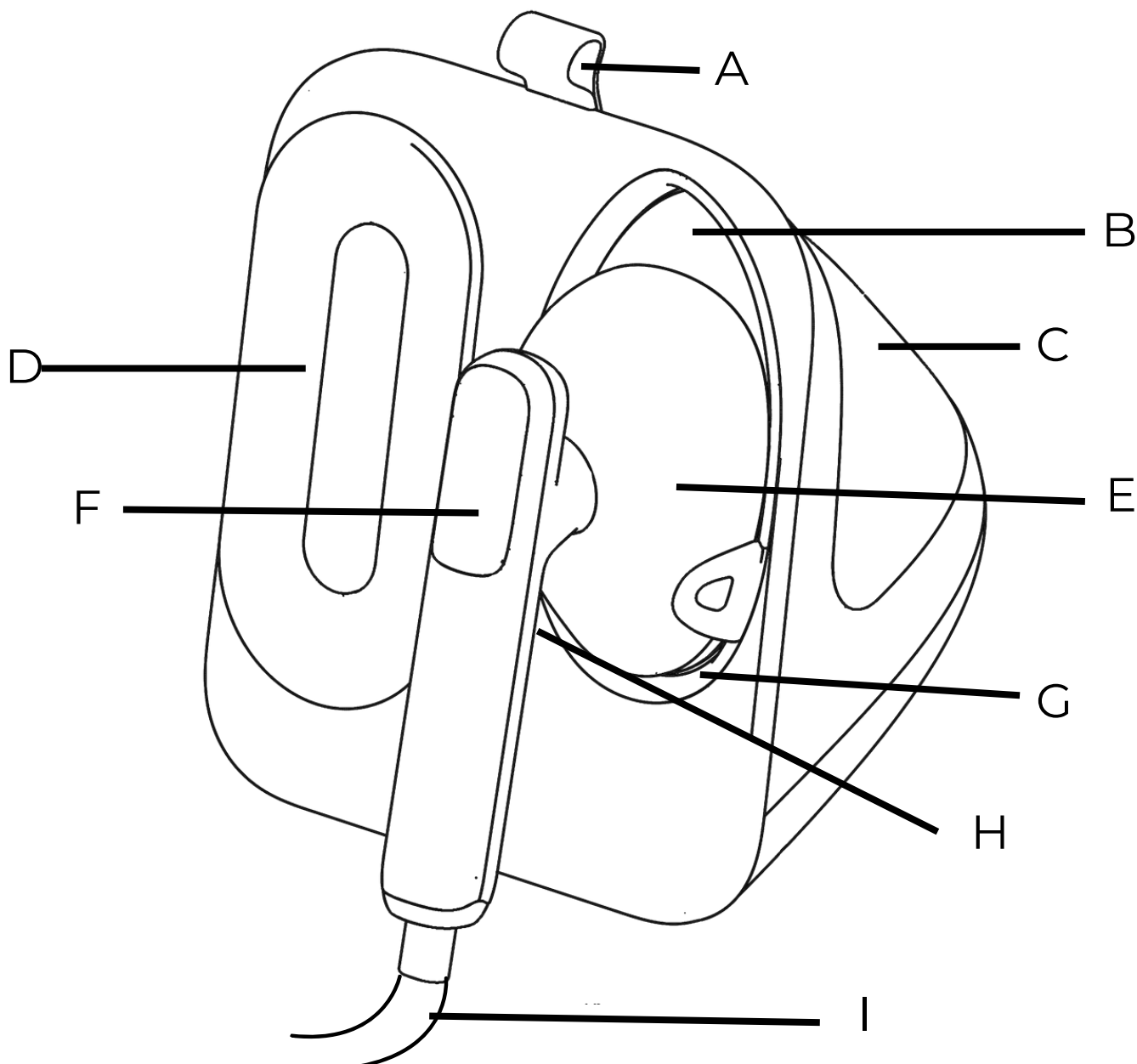

- A - Silicone Strap
- B - Steam Plate
- C - Water Tank
- D - Steam Hose Storage Loop
- E - Steam Nozzle Head
- F - Digital Display & Selection
- G - Steam Nozzle Rest
- H - Steam Trigger
- I - Steam Hose

PRODUCT SPECIFICATION

Model	SS1500
Water Tank Capacity	1.1 L
Steam Ready	30 second
Input Voltage	120V~60Hz
Output Power	1150W

INSTRUCTIONS FOR USE

STEP 1

Lift the water tank from the main unit.

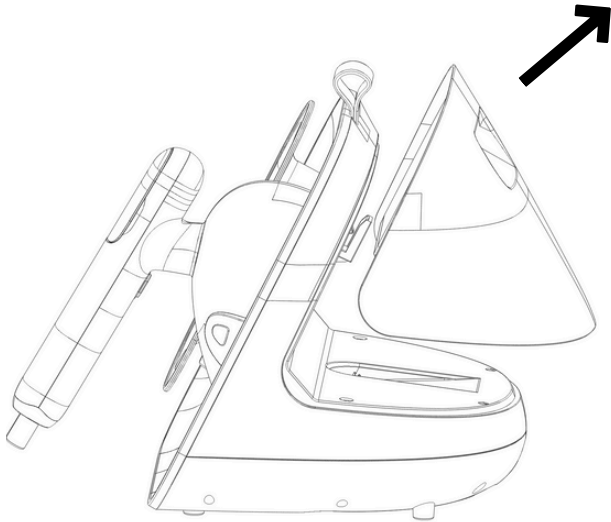

STEP 2

Peel back the silicone plug and fill with distilled water. Ensure unit is unplugged when removing and attaching the water tank.

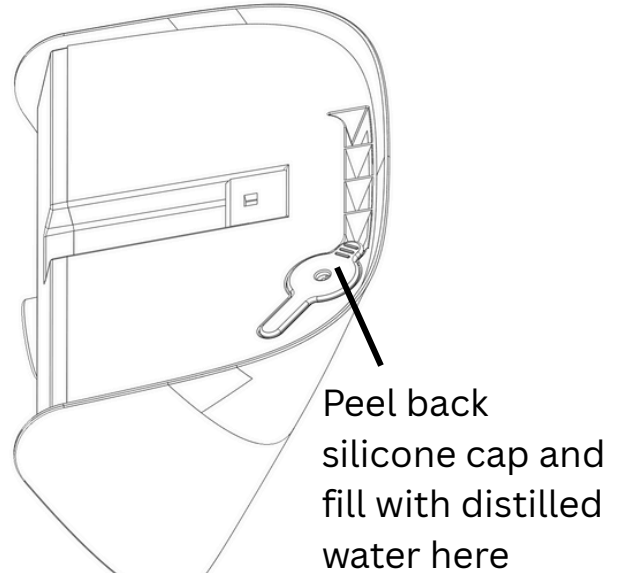

STEP 3

Place the water tank back onto the main unit. Plug the unit in.

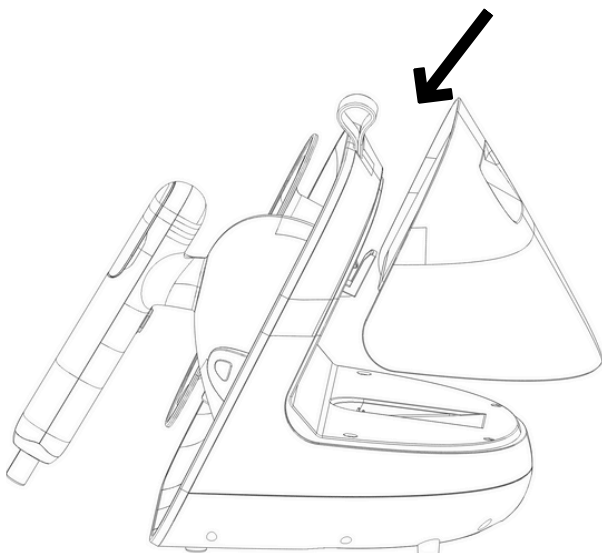

STEP 4

Once plugged in, press the selection icon. The iron icon will start blinking, indicating the unit is heating up. Wait 30 seconds for the unit to completely heat up before using.

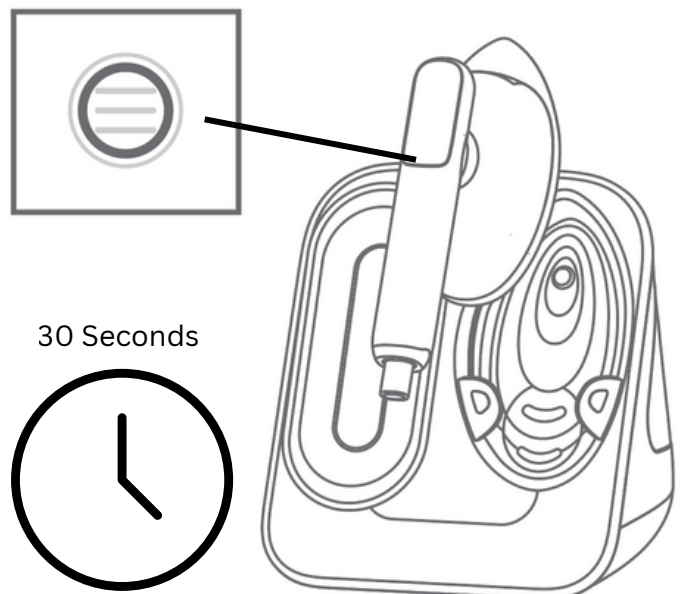

INSTRUCTIONS FOR USE

STEP 5

After 30 seconds, the iron icon will stop blinking and the unit will be ready to use in iron mode, by default. Press the selection icon again to select your desired mode.

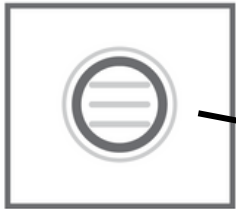

TO TURN OFF:
HOLD SELECTION
ICON FOR 3
SECONDS UNTIL
ALL ICONS ON
SCREEN TURN
OFF.

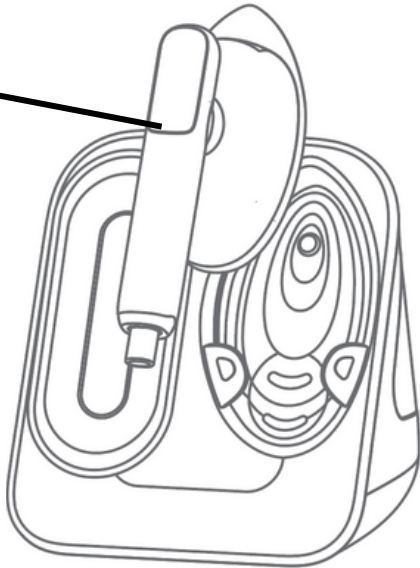

STEP 6

Once on your desired steam level, press the steam trigger on the inside handle to activate steam. Press again to stop.



**Make sure steam
hose is fully
unwound before
steaming**

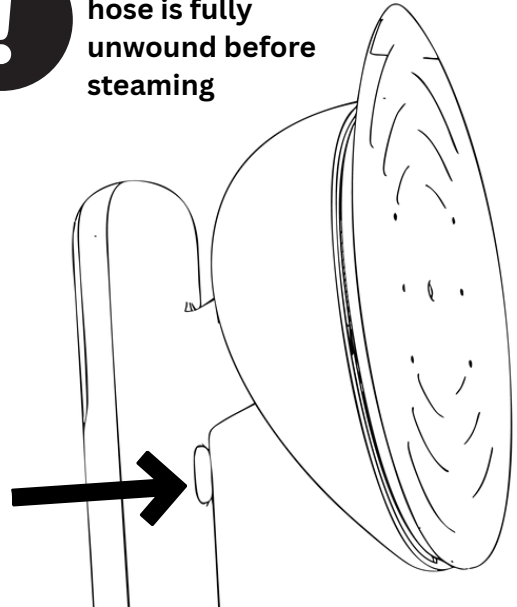

STEAM SELECTION GUIDE



Dry Iron Mode

Dry Ironing for smoothing and creasing most fabrics



Silk

Best for delicate or thin fabrics



Blend

Best for cotton or fabrics that are a material blend, such as polyester rayon blends



Linen

For fabrics such as linen, heavy cotton or hemp



Wool

For thick or heavier fabrics such as wool and cashmere



Cleaning Mode

Cleans and maintains your unit

Steam Burst

The steam burst can be activated when in dry Ironing mode. To activate the steam burst, quickly press the trigger twice. A burst of steam will emit from the steam nozzle. For best results, wait 15 seconds in between each steam burst.

SMART AUTO-OFF: ENSURES ENHANCED SAFETY AND CONVENIENCE

At SALAV, your safety is our top priority. That's why we've introduced the Smart Auto-Off feature, a cutting-edge safety enhancement available on this garment steamer. This innovative feature is designed to provide peace of mind during use.

When the unit is not in use for 10 minutes, the Smart Auto Off feature activates:

- **Automatic Shutoff for Safety:** If the steamer is not being used and left on, after 10 minutes, the unit will automatically turn off. To turn back on, press the selection icon.
- **No Water Automatic Shutoff:** When the unit has run out of water, after 1 minute, it will turn off. To continue use, fill the water tank with distilled water and press the selection icon.
- **To Turn Off:** To turn off, hold the selection icon for 3 seconds. If the unit is not in use, unplug the unit and store properly. Do not leave the appliance unattended while the appliance is connected to an electrical outlet.



SMART AUTO OFF

MAINTENANCE AND CLEANING

In order to prolong the life of your steamer and prevent buildup, we strongly recommend always using distilled water in your product. Please follow these maintenance and cleaning steps once a month (more frequently with heavy use).

STEP 1

Repeat steps 1-4 on page 4.

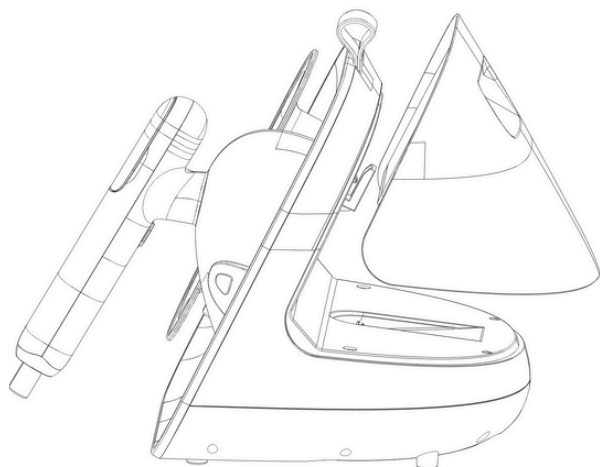

STEP 2

After 30 seconds, the iron icon will stop blinking. Hold the steam nozzle away from yourself, do not point the steam nozzle at another person or pet. Make sure the steam nozzle is held upright and pointed over a sink or towards a clear open area that is ok to get wet.

CAUTION: After cleaning mode is entered, hot water and steam will spray to clean the unit.

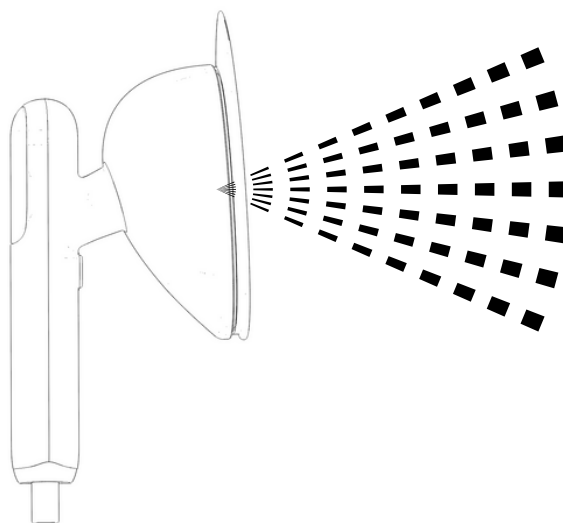

STEP 3

To enter cleaning mode, press the selection icon and the trigger at the same time, hold for 3 seconds. Cleaning mode can be activated while in any steam or ironing setting.



WARNING! HOT WATER AND STEAM WILL SPRAY FROM THE NOZZLE

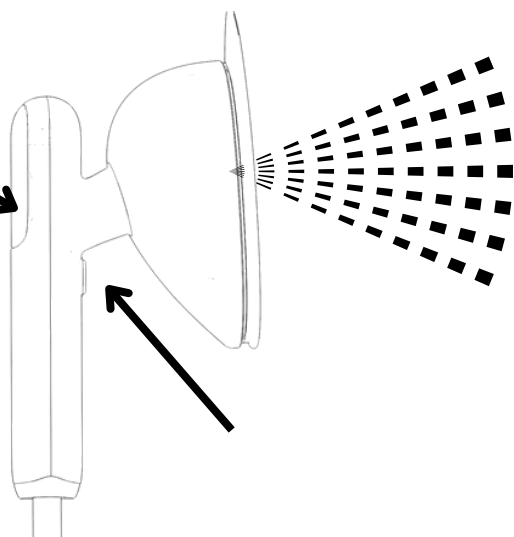
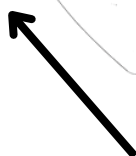

STEP 4

The unit will self clean for 1 minute and 15 seconds. Once finished, the unit will turn off. Turn the unit back on by pressing the selection icon.

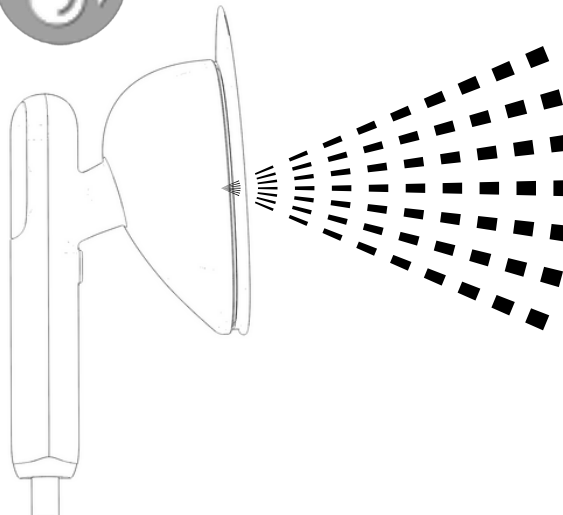

TROUBLE SHOOTING

The unit does not heat up	Check the main power source and electrical circuit
There is no steam	Make sure there is water in the tank, the tank is properly seated into the unit and that there is a steam level selected. Press the trigger to initiate steam.
There is a clicking noise coming from the unit when steaming	Make sure the water tank is seated properly on the unit, there is water in the tank and the steam hose is not coiled.

Visit our website to find product tips, customer support and learn about SALAV patented steam technology.

www.salavusa.com



Garantía limitada de un año

Salav garantiza al comprador original que cualquier dispositivo o accesorio nuevo de la marca Salav estará libre de defectos en materiales y mano de obra bajo uso normal (según se indica en el manual del usuario del dispositivo Salav) por un período de un (1) año a partir de la fecha de compra en Salav o en sus distribuidores autorizados.

Si surge un defecto y se recibe una solicitud de autorización de devolución dentro del período de garantía aplicable, Salav, a su discreción y en la medida permitida por la ley, (1) reparará el producto defectuoso sin costo alguno utilizando piezas nuevas o reacondicionadas, o (2) reemplazará el producto defectuoso por uno nuevo o reacondicionado. En caso de presentarse dicho defecto, y en la medida permitida por la ley, estas serán sus únicas y exclusivas soluciones. Pueden aplicarse cargos de envío y manejo, excepto donde lo prohíba la ley aplicable. Cualquier producto de reemplazo estará cubierto por el resto del período de garantía original o por treinta (30) días, lo que sea mayor, o por cualquier período adicional que exija la ley aplicable.

Para obtener una reparación o reemplazo bajo los términos de esta garantía, comuníquese con el servicio al cliente para obtener una autorización de devolución. Por favor, asegúrese de tener su comprobante de compra a la mano.

Si tiene preguntas sobre esta garantía, puede contactarnos a través de nuestro sitio web: www.salavusa.com
Los clientes ubicados fuera de los Estados Unidos continentales serán responsables de todos los cargos de envío internacional por devoluciones o reemplazos.

EXCLUSIONES Y LIMITACIONES DE LA

Esta garantía limitada aplica únicamente al comprador original de un producto Salav adquirido directamente en Salav o con un distribuidor autorizado. No cubre:

- (a) productos que no sean nuevos de la marca Salav, incluyendo falsificados;
- (b) productos robados o que Salav tenga razones para creer que lo son;
- (c) consumibles como almohadillas o paños de limpieza;

(d) productos o accesorios de terceros, incluso si indican ser “Hecho para Salav” o “Compatible con Salav”.

Tampoco cubre productos reparados, modificados o reacondicionados por personal no autorizado, ni daños estéticos como rayones o abolladuras. Asimismo, no cubre daños o defectos causados por:

- (a) uso con productos que no sean de la marca Salav (como líquidos de vapor de otra marca);
- (b) accidentes, mal uso, abuso, manipulación indebida o causas externas (inundación, incendio, terremoto, etc.);
- (c) desgaste normal o envejecimiento (ej. decoloración);

(d) uso fuera de lo indicado en el manual, sin seguir instrucciones o con voltaje/suministro inadecuado.

Ningún distribuidor, agente o empleado de Salav puede modificar esta garantía. Si alguna parte se considera inválida, el resto seguirá vigente.

Para consultas, visite: www.salavusa.com

Estimado Cliente

Gracias por adquirir este producto SALAV. Le recomendamos leer este manual antes de utilizar su aparato SALAV. Para obtener más información sobre el producto, preguntas frecuentes y servicio al cliente, por favor visite nuestro sitio web: www.salavusa.com.

Instrucciones Importantes de Seguridad:

1. Antes del primer uso, revise todas las partes del vaporizador. Úselo solo si todas están intactas. No lo use si se ha caído, tiene daños visibles en el cuerpo o cable, o si presenta fugas.
2. PELIGRO – Cualquier aparato permanece energizado aunque el interruptor esté apagado.
3. Para reducir el riesgo de muerte por descarga eléctrica, desenchufe el vaporizador inmediatamente después de usarlo y antes de limpiarlo.
4. No toque un aparato que haya caído al agua. Desenchúfelo de inmediato.
5. No sumerja ni deje que el aparato se empape en agua. No lo use en la ducha ni mientras se baña.
6. Este aparato no es un juguete. No debe ser usado por niños. Se requiere supervisión cuando esté cerca de niños o personas con ciertas discapacidades. El uso sin supervisión puede causar incendio o lesiones.
7. Apague siempre el aparato antes de enchufar o desenchufar. Nunca tire del cable para desconectarlo; sujete el enchufe y jálelo.
8. No desarme ni intente reparar el aparato. Para revisión o reparación, llévelo a un servicio técnico autorizado o llame al número indicado en este manual. Un armado o reparación incorrecta puede causar incendio, descarga eléctrica o lesiones.
9. No use otro aparato de alto consumo eléctrico en el mismo circuito. Puede sobrecargarlo.
10. Use este aparato solo para los fines indicados. No use accesorios no especificados en este manual.
11. Si necesita un cable de extensión, debe tener la misma capacidad de amperaje que el aparato. Un cable con menos amperaje puede causar incendio o descarga por sobrecalentamiento. Coloque el cable de manera que no pueda ser jalado ni provocar tropiezos.
12. El vapor, el agua caliente y las salidas de vapor pueden causar quemaduras. No ponga la mano frente al vapor. Puede haber agua caliente en el depósito.
13. No dirija el vapor a personas, animales, plantas ni a ropa mientras se usa.
14. Mientras emite vapor, puede causar quemaduras si se usa muy cerca de la piel, el cuero cabelludo o los ojos, o si se usa de forma incorrecta. Para reducir el riesgo de contacto con agua caliente, pruébelo antes de cada uso alejándolo del cuerpo.
15. Asegúrese de que el producto esté bien ensamblado antes de usarlo.
16. No lo use si está dañado o tiene fugas.
17. No lo incline ni voltee mientras está en uso. Úselo solo en superficies planas y horizontales.
18. No llene el depósito con agua caliente, aceites o agentes corrosivos. Se recomienda agua destilada.
19. No deje que el cable de alimentación ni la manguera de vapor toquen superficies calientes.
20. No deje la placa de vapor sobre ninguna superficie. Colóquela siempre en el soporte de silicona de la unidad principal.
21. Al llenar con agua o limpiar la unidad, desenchufe el cable de alimentación.

COMPONENTES

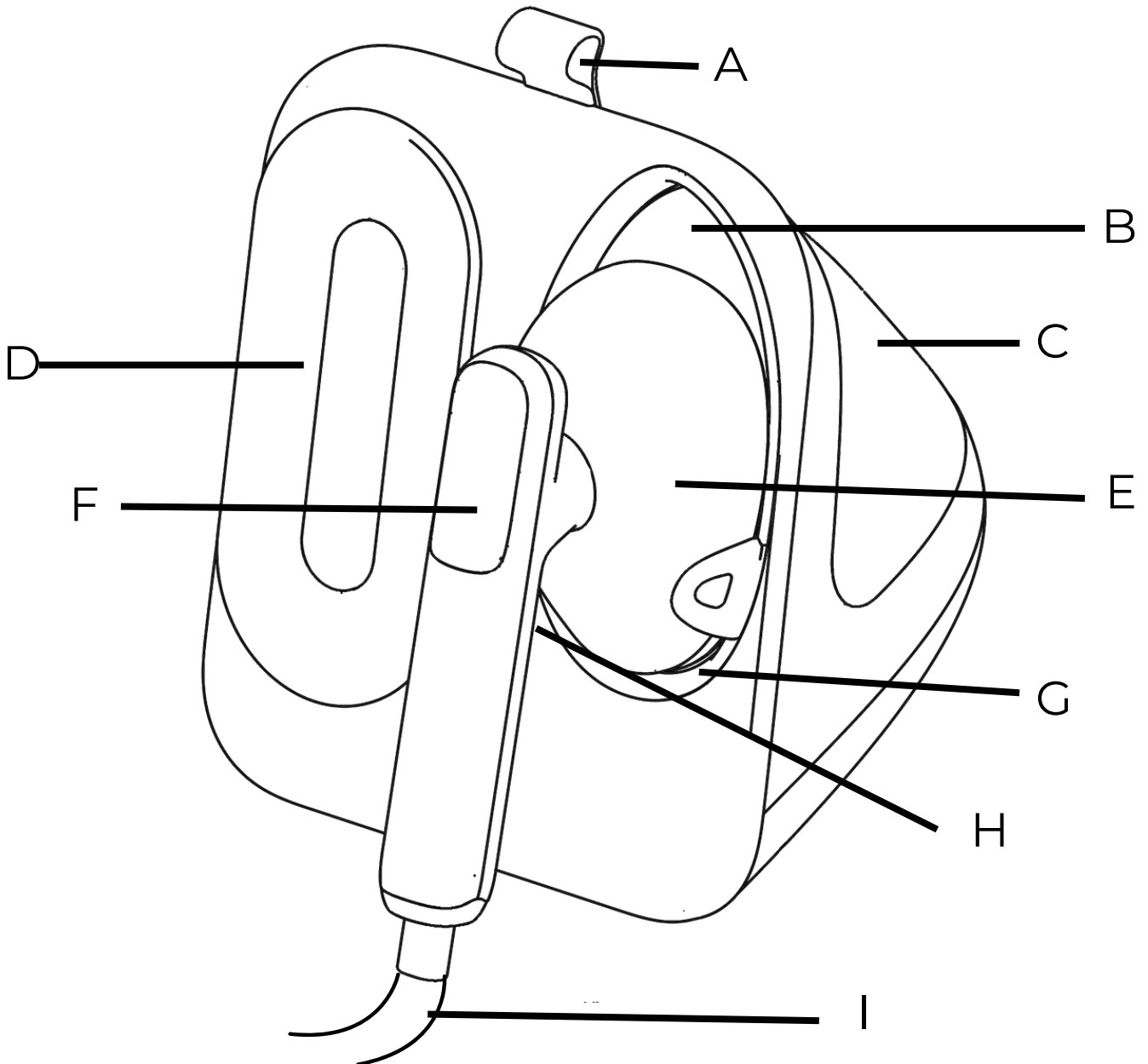

A - Correa de silicona

B - Placa de vapor

C - Depósito de agua

D - Aro de almacenamiento
de la manguera de vapor

E - Cabezal de la boquilla de
vapor

F - Pantalla digital y selección

G - Descanso de boquilla de vapor

H - Gatillo de vapor

I - Manguera de vapor

PRODUCT SPECIFICATION

Model	SS1500
Water Tank Capacity	1.1 L
Steam Ready	30 second
Input Voltage	120V~60Hz
Output Power	1150W

INSTRUCCIONES DE USO

PASO 1

Levante el tanque de agua de la unidad principal.

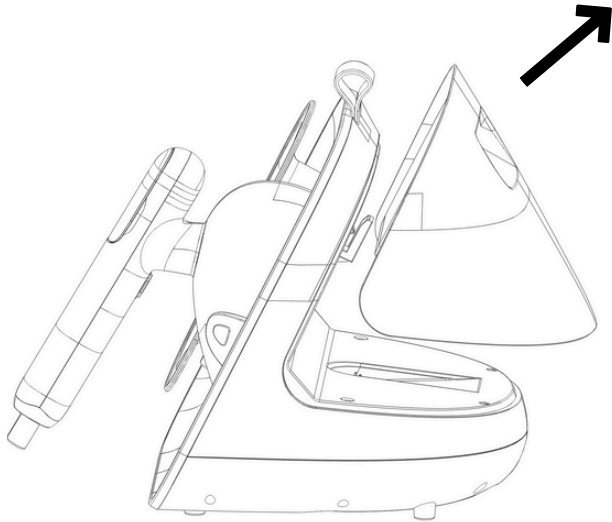

PASO 2

Retire el tapón de silicona y llene con agua destilada. Asegúrese de que la unidad esté desenchufada al quitar o colocar el tanque de agua.

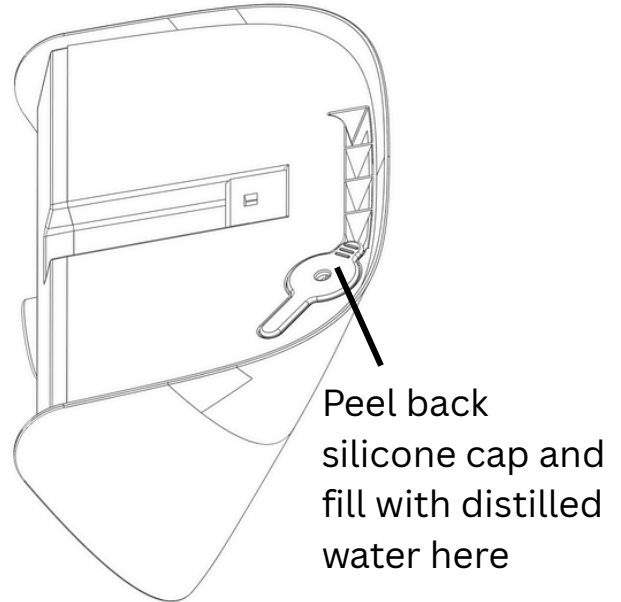

PASO 3

Coloque el tanque de agua nuevamente en la unidad principal. Enchufe la unidad.

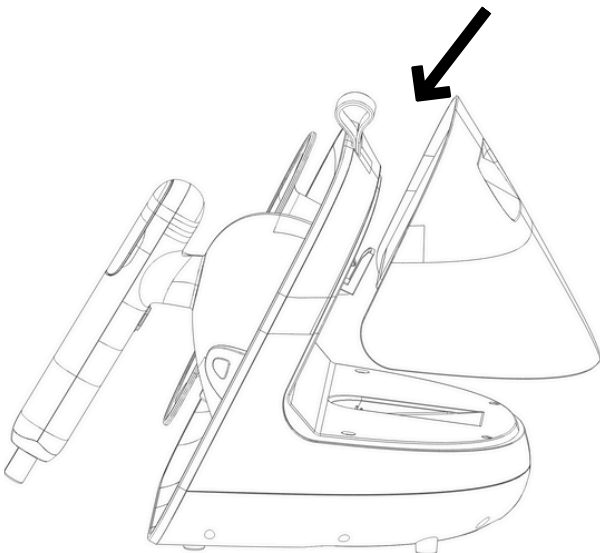

PASO 4

Una vez enchufada, presione el ícono de selección. El ícono de plancha comenzará a parpadear, indicando que la unidad se está calentando. Espere 30 segundos para que se caliente completamente antes de usarla.

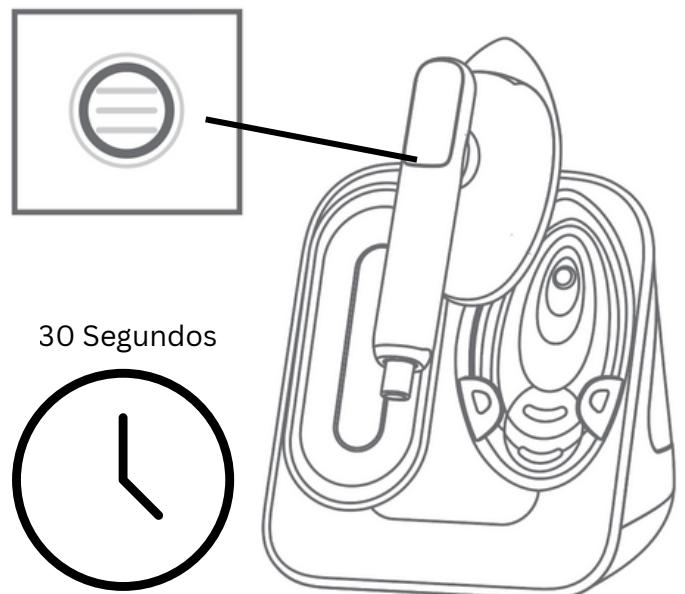

INSTRUCTIONS FOR USE

PASO 5

Después de 30 segundos, el ícono de la plancha dejará de parpadear y la unidad estará lista para usarse en modo plancha, por defecto. Presione el ícono de selección nuevamente para elegir el modo deseado.



TPARA APAGAR:
MANTENGA
PRESIONADO EL
ÍCONO DE
SELECCIÓN
DURANTE 3
SEGUNDOS HASTA
QUE TODOS LOS
ÍCONOS EN LA
PANTALLA SE
APAGUEN.

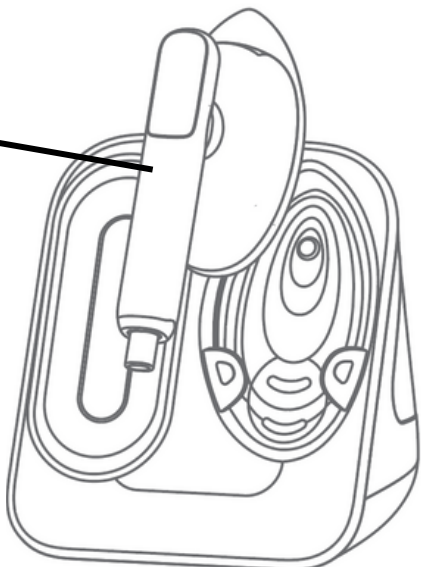

PASO 6

Una vez seleccionado el nivel de vapor deseado, presione el gatillo de vapor en el mango interior para activar el vapor. Presione de nuevo para detenerlo.



Asegúrese de que la manguera de vapor esté completamente desenrollada antes de usar el vapor.

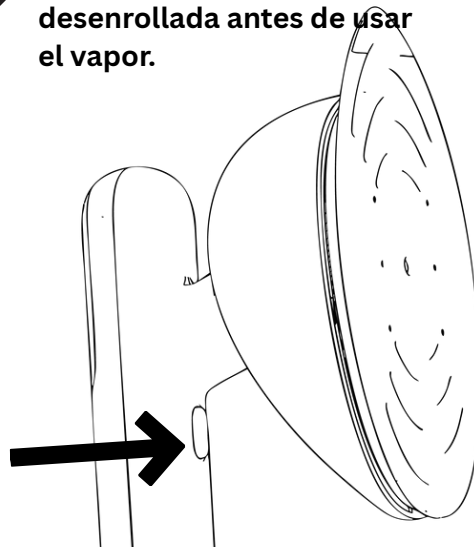

GUÍA DE SELECCIÓN DE VAPOR



Modo Plancha en Seco

Planchado en seco para alisar y marcar pliegues en la mayoría de las telas



Seda

Ideal para telas delicadas o finas



Mezclas

Ideal para algodón o telas mezcladas, como poliéster con rayón



Lino

Para telas como lino, algodón grueso o cáñamo



Lana

Para telas gruesas o pesadas como lana y cachemira



Modo Limpieza

Limpia y mantiene su unidad

Chorro De Vapor

El chorro de vapor se puede activar en el modo de planchado en seco. Para activarlo, presione rápidamente el gatillo dos veces. Saldrá un chorro de vapor de la boquilla. Para mejores resultados, espere 15 segundos entre cada chorro de vapor.

APAGADO AUTOMÁTICO INTELIGENTE: GARANTIZA MAYOR SEGURIDAD Y COMODIDAD

En SALAV, su seguridad es nuestra máxima prioridad. Por eso hemos incluido la función de Apagado Automático Inteligente, una mejora de seguridad de última generación disponible en este vaporizador. Esta función innovadora está diseñada para ofrecer tranquilidad durante su uso.

Cuando la unidad no se utiliza durante 10 minutos, se activa la función de Apagado Automático Inteligente:

- **Apagado automático por seguridad:** Si el vaporizador no se está usando y queda encendido, después de 10 minutos se apagará automáticamente. Para volver a encenderlo, presione el ícono de selección.
- **Apagado automático por falta de agua:** Cuando la unidad se quede sin agua, después de 1 minuto se apagará. Para continuar usándola, llene el tanque de agua con agua destilada y presione el ícono de selección
- **Para apagar:** Para apagar la unidad, mantenga presionado el ícono de selección durante 3 segundos. Si no va a usar la unidad, desenchúfela y guárdela correctamente. No deje el aparato desatendido mientras esté conectado a la corriente eléctrica.



SMART AUTO OFF

MANTENIMIENTO Y LIMPIEZA

Para prolongar la vida útil de su vaporizador y evitar la acumulación de residuos, recomendamos usar siempre agua destilada. Siga estos pasos de mantenimiento y limpieza una vez al mes (con mayor frecuencia si se usa intensamente).

PASO 1

Repita los pasos 1-4 de la página 12.

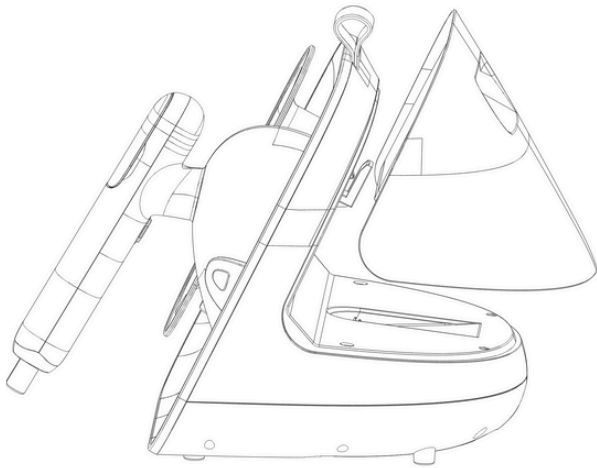

PASO 2

Después de 30 segundos, el ícono de plancha dejará de parpadear. Mantenga la boquilla de vapor alejada de usted, sin apuntarla a personas ni mascotas. Sosténgala en posición vertical, sobre un lavabo o un área abierta que pueda mojarse.

PRECAUCIÓN: Al activar el modo de limpieza, agua caliente y vapor se liberarán para limpiar la unidad.

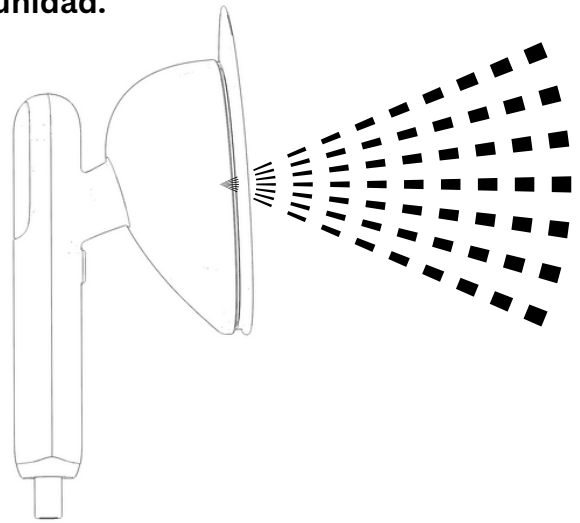

PASO 3

Para activar el modo limpieza, mantenga presionados el ícono de selección y el gatillo durante 3 segundos. Se puede activar en cualquier ajuste de vapor o planchado.



WARNING! HOT WATER AND STEAM WILL SPRAY FROM THE NOZZLE

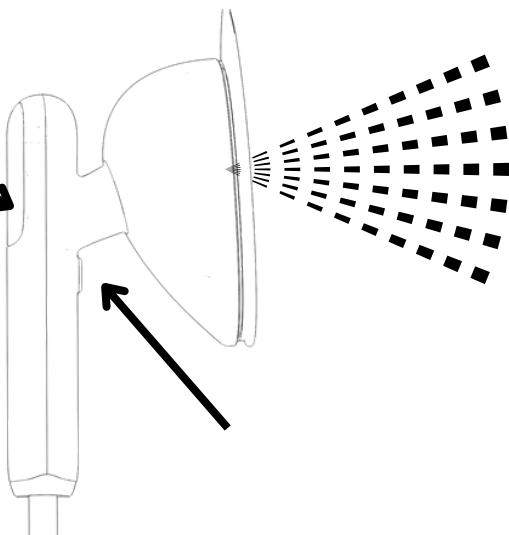

PASO 4

La unidad se autolimpia durante 1 minuto y 15 segundos. Al terminar, se apagará. Para volver a encenderla, presione el ícono de selección.

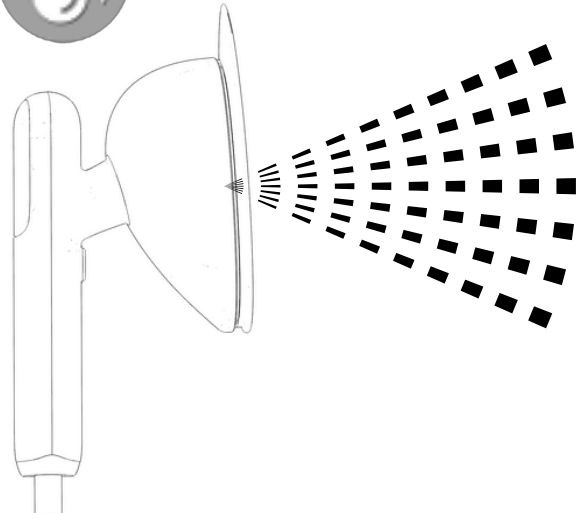

SOLUCIÓN DE PROBLEMAS

La unidad no se calienta	Verifique la fuente de alimentación principal y el circuito eléctrico.
No hay vapor	Asegúrese de que haya agua en el tanque, que el tanque esté correctamente colocado en la unidad y que se haya seleccionado un nivel de vapor. Presione el gatillo para iniciar el vapor.
Se escucha un ruido de clic en la unidad mientras genera vapor	Asegúrese de que el tanque de agua esté correctamente colocado en la unidad, que tenga agua y que la manguera de vapor no esté enrollada.

Visite nuestro sitio web para obtener consejos sobre el producto, soporte al cliente y conocer la tecnología de vapor patentada de SALAV.