

## Einleitung

- \* Bitte lesen Sie die folgenden Anweisungen sorgfältig durch und verwenden Sie das Produkt wie beschrieben.
- \* Wenn das Produkt an Dritte weitergegeben wird, geben Sie alle notwendigen Anleitungen mit.
- \* Alle vorliegenden Abbildungen dienen zur Veranschaulichung der Bedienungs- und Montagemethoden und können geringfügig vom tatsächlichen Aufbau des Produkts abweichen. Um Ihnen eine klare und allgemeine Zusammenfassung zu zeigen, haben wir nicht alle potenziellen Szenarien und Details beschrieben, die beim Verwenden und Aufbauen erscheinen. Wenn Sie weitere Informationen und Unterstützung bei der Anwendung benötigen, wenden Sie sich gerne an uns.

## Hinweise

- \* Vergewissern Sie sich vor dem Aufbau des Produkts anhand der Angaben, dass alle Zubehörteile vorhanden und unbeschädigt sind. Falls nicht, setzen Sie sich rechtzeitig mit uns in Verbindung.
- \* Die Montage darf nur durch Erwachsene durchgeführt werden. Um ein unabsichtliches Verschlucken der mitgelieferten Kleinteile zu vermeiden, halten Sie Ihre Kinder bei der Montage von dem Produkt fern.
- \* Überprüfen Sie vor der Montage die Wasserleitungen und den Stromlaufplan innerhalb der Wand, um Beschädigungen und Schäden an Eigentum zu vermeiden.
- \* Es wird empfohlen, das Produkt an einer Massivwand fest zu montieren. Wenn Sie dieses Produkt an einer Holzwand anbringen, stellen Sie sicher, dass die Befestigungsschrauben in der Mitte des Dübels befestigt sind. Das Produkt ist nicht für zur Verwendung auf Trockenbau-, Hohlraum- oder Gipskartonwänden geeignet.
- \* Um unerwünschte Beschädigungen an der Wand zu vermeiden, halten Sie bitte an die in der Anleitung empfohlene Bohrtiefe. Stellen Sie sicher, dass die Löcher auf gleicher Höhe aufliegen. Der Lochabstand soll dem Abstand von den Halterungen entsprechen.
- \* Es wird empfohlen, die Montagehöhe so anzupassen, dass sie der Größe und den Nutzungsgewohnheiten Ihrer Familie entspricht.
- \* Achten Sie darauf, dass die Schrauben beim Festziehen nicht überdreht werden. Beim Einsatz von Akkuschauber stellen Sie bitte das richtige Drehmoment ein. Sonst werden die entsprechenden Zubehörteile beschädigt.

- \* Führen Sie nach der Montage eine Sicherheitskontrolle an dem Produkt durch. Überprüfen Sie, ob alle Anschlüsse fest und dicht angezogen sind.
- \* Halten Sie Ihre Kinder und Babys vom Verpackungsmaterial unzugänglich fern. Die Vliesstoffe, Tüten und Folien könnten Erstickungsgefahr und andere unvorhergesehene Gefahren verursachen.
- \* Überprüfen Sie alle vorhandenen beweglichen Teile regelmäßig auf Lockerheit oder Verschleiß und ziehen Sie sie rechtzeitig nach oder verriegeln Sie sie.
- \* Demontieren oder bewegen Sie das Produkt erst, wenn es entladen ist.
- \* Lassen Sie Kinder keinen Kontakt mit dem Produkt kommen, um ein Kippen und Verletzungen zu vermeiden.
- \* Lehnen Sie sich nicht auf das Produkt.
- \* Reinigen Sie das Produkt mit einem weichen feuchten Tuch und milden Reinigungsmitteln.
- \* Lassen Sie das Produkt nicht mit scharfen Gegenständen in Kontakt kommen, um Schäden zu vermeiden.

## Warnung

- \* Das Produkt ist nicht für zur Verwendung auf Trockenbau-, Hohlraum- oder Gipskartonwänden geeignet.
- \* Verwenden Sie das Produkt erst, wenn es ordnungsgemäß und vollständig zusammengebaut ist.
- \* Nehmen Sie keine Veränderung an dem Produkt vor und verwenden Sie keine Ersatzteile.
- \* Das Produkt ist nur für die vorgegebene Funktion bestimmt und darf nicht zweckentfremdet werden.

## Kundendienst

- \* Bitte wenden Sie sich bei Problemen an unser Kundenservice-Team. Sie können uns über das Verkaufsportal, bei dem Sie bestellt haben, kontaktieren.

## General Guidelines

- \* Please read the following tips carefully and use the product correctly.
- \* If you buy the product for others, please keep these tips and send them to the receiver.
- \* The illustrations in this manual are used to explain the operation method and assembly method, so they are slightly different from the actual product. In order for you to have a clear and summary preview, we have not described all possible scenarios and installation details that may be involved. If you need more information and help, please contact us.

## Notes

- \* Please check if all the parts are complete and in good condition according to the instructions before installation. If not, please do not set it up, but contact us as soon as possible.
- \* Please keep children away during installation to avoid accidental swallowing of tiny accessories.
- \* Before drilling, you must confirm the pipeline diagram and wiring diagram inside the wall to avoid damaging the water pipe or wiring lines and causing property loss.
- \* The recommended wall for mounting is solid bearing wall. If this product is to be mounted on a wooden wall, be sure to secure the screws to the center of the wall plugs. Do not install on drywall, hollow wall or plasterboard wall.
- \* Please refer to the recommended hole depth and distance in the instructions to drill and make sure that the holes are consistent on the horizontal line and the distance between the holes is consistent with the distance between the holders to avoid property loss caused by incorrect installation.
- \* The installation height should refer to the height of the family members and the scope of usage habits.
- \* Please do not fix the screws extra tight. If use electric tool, please choose the correct torque force to avoid damage.
- \* Please check and make sure all the parts are installed well after installation finished.
- \* After installation, please keep the packaging materials out of reach of children, especially babies to prevent unforeseen hazards such as suffocation caused by the non-woven fabrics, plastic bags, bubble bags, etc. contained in the packaging.
- \* Please check regularly if the moving parts get loose or worn, if yes, please fix them well again to make sure the stability of the product.
- \* Be sure to remove items from the product before disassembling and moving the product.
- \* Do not allow children to touch to avoid overturning and danger.
- \* Do not lean on this product.
- \* Wipe with a damp cloth and mild cleaner.
- \* Please keep the product away from sharp objects to avoid damage.

## Warnings

- \* Do not install on drywall, hollow wall or plasterboard wall.
- \* Please do not use the product before finishing the installation.
- \* Do not modify this product or use alternative accessories.
- \* This product shall not be used for any purpose other than function of the product.

## Customer Service

- \* If any questions, please contact our customer service team through the corresponding purchase platform.



## Introduction

- \* Veuillez lire attentivement les manuels suivants et utiliser correctement le produit, s'il vous plaît!
- \* Si vous livrez le produit à un tiers, veuillez conserver ces manuels et transmettez-les-leur, s'il vous plaît!
- \* Les illustrations dans ce manuel sont pour figurer les méthodes d'assemblage. Elles sont donc légèrement différentes des produits réels. Afin que vous ayez un aperçu clair et général, nous n'avons pas décrit tous les scénarios possibles et les détails d'installation qui peuvent être impliqués. Si vous avez besoin de plus d'informations et d'aide, n'hésitez pas à nous contacter, s'il vous plaît!

## Notes

- \* Il faut vérifier la quantité de toutes les pièces nécessaires sur la liste des accessoires avant l'installation, s'il en manque, veuillez nous contacter.
- \* Ce produit ne peut être assemblé que par des adultes. Étant donné qu'il y a de petits accessoires, veuillez garder les enfants éloignés pendant l'installation pour éviter tout danger.
- \* Avant de percer le mur, vous devez confirmer le schéma de canalisation et le schéma de câblage à l'intérieur du mur pour éviter d'endommager la conduite d'eau ou les fils électriques en causant des pertes de biens.
- \* Il est préférable que le mur d'installation soit un mur porteur plein. Si ce produit est monté sur un mur en bois, assurez-vous de fixer les vis au centre des chevilles. Il est interdit d'installer ce produit sur des cloisons sèches, des murs creux ou des plaques de plâtre.
- \* Veuillez vous référer à la profondeur de perçage et à la distance des trous recommandées dans les instructions et assurez-vous que les trous sont sur la ligne horizontale et que la distance entre les trous est correspondante à la distance entre les supports pour éviter la perte de propriété causée par une installation incorrecte.
- \* La hauteur d'installation doit se référer aux tailles des membres de la famille et être réglée d'après leurs habitudes d'utilisation.

- \* Veuillez ne pas serrer excessivement les pièces. Si vous utilisez un outil électrique, veuillez choisir la force de torsion correcte pour éviter tout dommage.
- \* Veuillez vérifier et vous assurer que toutes les pièces sont bien installées une fois l'installation terminée.
- \* Veuillez garder les matériaux d'emballage du produit hors de portée des enfants, en particulier des bébés, pour éviter les risques imprévus tels que la suffocation causée par les tissus non tissés, les sacs en plastique, les sacs à bulles, etc.
- \* Veuillez vérifier régulièrement si les pièces mobiles se détachent ou s'usent, si oui, veuillez bien les réparer à nouveau pour vous assurer la stabilité du produit.
- \* Assurez-vous d'enlever tous les objets sur le produit avant de le transporter ou de le déplacer.
- \* Veuillez ne pas laisser les enfants grimper sur ce produit pour éviter des accidents mettant la vie en danger.
- \* Veuillez ne pas vous appuyer sur ce produit.
- \* Pour nettoyer ce produit, veuillez l'essuyer avec un chiffon souple et humide et un détergent neutre.
- \* Veuillez garder le produit à l'écart des objets pointus pour éviter tout dommage.

### **Avertissements**

- \* Ne pas installer sur des cloisons sèches, des murs creux ou des plaques de plâtre.
- \* N'utilisez pas ce produit avant de réussir l'installation.
- \* Ne modifiez pas ce produit et n'utilisez pas d'accessoires de remplacement.
- \* Ce produit ne doit pas être utilisé à des usages autres que sa propre fonction. Le vendeur ne sera pas responsable des dommages causés par une utilisation au-delà de sa destination.

### **Service après-vente**

- \* Si vous avez des questions, veuillez contacter notre équipe du service de client sur la plateforme d'achat correspondant à votre commande, s'il vous plaît.

### **Linee guida generali**

- \* Si prega di leggere attentamente le istruzioni riportate di seguito e di utilizzare correttamente il prodotto.
- \* Se il prodotto deve essere consegnato a terzi, si prega di conservare e includere queste istruzioni.
- \* Le illustrazioni utilizzate in questo manuale hanno lo scopo di spiegare il funzionamento del prodotto e le modalità di montaggio, per cui potrebbero presentare leggere differenze dal prodotto reale. Al fine di fornire un'anteprima di riepilogo chiara e generale, non abbiamo descritto tutti i possibili scenari e dettagli di montaggio che possono essere coinvolti. Se hai bisogno di aiuto e maggiori informazioni, non esitare a contattarci.

### **Note**

- \* Prima del montaggio, controllare che tutte le componenti elencate nelle istruzioni siano presenti e in buone condizioni, in caso di parti mancanti o danneggiate, non procedere al montaggio e contattarci immediatamente.
- \* Questo prodotto deve essere montato da un adulto. Non lasciare che i bambini partecipino al montaggio, in quanto sono presenti piccole parti che potrebbero essere accidentalmente ingerite.
- \* Prima di praticare fori, è necessario controllare lo schema dell'impianto idraulico e lo schema dell'impianto elettrico interni al muro per evitare danni alle tubature dell'acqua o all'impianto elettrico e causare danni alla proprietà.
- \* La parete su cui avverrà il montaggio deve essere preferibilmente una parete portante solida. Se si desidera montarlo su una parete di legno, assicurarsi di fissare le viti di montaggio al centro dei tasselli ad espansione. È vietato montarlo su pareti a secco, muri a intercapedine o pareti in cartongesso.
- \* Fare riferimento alla profondità di foratura e alla distanza dei fori consigliate nel manuale e assicurarsi che i fori siano sulla stessa linea orizzontale per evitare danni non necessari alla parete.
- \* Si consiglia di regolare l'altezza di montaggio in base all'altezza e alle abitudini di utilizzo della famiglia.
- \* Non stringere eccessivamente le componenti di montaggio. In caso di utilizzo di strumenti elettrici, si prega di selezionare la potenza di rotazione adeguata, per evitare eventuali danneggiamenti alle componenti.
- \* Una volta terminato il montaggio, controllare che tutte le parti siano state fissate correttamente e in modo compatto.

- \* Tenere l'imballaggio in un luogo fuori dalla portata dei bambini, in particolar modo dei neonati. L'imballaggio contiene parti come TNT, sacchetti di plastica, pluriball che possono causare pericoli imprevisti come il soffocamento.
- \* Controllare regolarmente che le componenti del prodotto siano ben fissate, in caso di allentamento, serrarle a dovere.
- \* Assicurarsi di rimuovere gli oggetti posizionati sul prodotto prima di spostarlo.
- \* Non consentire ai bambini di arrampicarsi o appendersi al prodotto, per evitare incidenti che potrebbero mettere a rischio la vita.
- \* Non appoggiarsi al prodotto.
- \* Per pulire questo prodotto, utilizzare un panno morbido umido e un detergente neutro.
- \* Evitare il contatto con oggetti appuntiti.

### Avvertenze

- \* Non adatto per pareti a secco, muri a intercapedine o pareti in cartongesso.
- \* Accertarsi che il prodotto sia stato montato correttamente prima di utilizzarlo.
- \* Non apportare modifiche a questo prodotto o utilizzare accessori sostitutivi.
- \* È vietato utilizzare questo prodotto per scopi diversi dalla funzione del prodotto.

### Assistenza post-vendita

- \* Se avete qualsiasi problema, si prega di contattare il nostro servizio clienti attraverso il canale d'acquisto in cui è stato effettuato l'ordine.



### Acerca del manual

- \* Lea las siguientes instrucciones detenidamente y utilice el producto correctamente.
- \* Si entrega el producto a un tercero, conserve estas instrucciones y entrégueselas.
- \* Las ilustraciones utilizadas en este manual se utilizan para explicar el funcionamiento y los métodos de montaje, por lo que son ligeramente diferentes de los productos reales. Para que tenga una vista previa clara y resumida, no hemos descrito todos los escenarios posibles y los detalles de instalación relativos. Si necesita más información y ayuda, comuníquese con nosotros.

### Notas

- \* Antes del montaje, asegure que todos los componentes estén presentes; si falta alguna pieza, póngase en contacto con nosotros.
- \* El producto debe ser instalado por un adulto. Por favor no deje al niño participar en el proceso de montaje para evitar que tragan accidentalmente los accesorios pequeños.
- \* Antes de perforar en la pared, debe confirmar la distribución de la tubería y el cableado dentro de la pared para evitar dañar la tubería de agua o instalación eléctrica y causar daños a la propiedad.
- \* Se recomienda montar este producto en la pared maestra maciza. Si instala este producto en una pared de madera, asegúrese de fijar el tornillo en el centro del perno. Está prohibido montar este producto en muros en seco, paredes huecas o paredes de pladur.
- \* Perfore según la Profundidad y la Distancia entre los Orificios recomendada por el manual de instalación. Para evitar daños a la pared causados por un montaje incorrecto, asegure que los orificios queden en la misma línea horizontal y el espacio entre los agujeros corresponde al espacio entre los soportes.
- \* Se recomienda ajustar la altura de la instalación de acuerdo con la estatura y el hábito de los usuarios.
- \* No apriete demasiado los tornillos. En caso de utilizar herramientas eléctricas, seleccione una con la potencia de rotación adecuada. De lo contrario, algunos componentes se dañarán y no se ajustarán correctamente.
- \* Una vez terminado el montaje, compruebe que todas las piezas estén fijadas de forma adecuada y compacta.
- \* Por favor deja los embalajes fuera del alcance de los niños, sobre todo, a los bebés. El textil no tejido, bolso plástico incluidos en el embalaje podrán causar peligros imprevistos, por ejemplo: asfixia.
- \* Compruebe con regularidad que los tornillos y las partes del producto estén bien fijadas; si se aflojan, apriételes correctamente.
- \* Antes de moverlo o desmontarlo, asegúrese de haber quitado todos los objetos colocados sobre el producto.
- \* No deja a los niños subir al producto para evitar accidentes potencialmente mortales.
- \* No se apoye en el producto.
- \* Para limpiarlo, use un paño suave y mojado con detergente neutro.
- \* No lo toque con objetos agudos.

## Advertencias

- \* Está prohibido montar este producto en muros en seco, paredes huecas o paredes de pladur.
- \* No use este producto hasta que se termine la instalación correcta y entera.
- \* No modifique este producto ni utilice accesorios suplentes.
- \* Está prohibido usar este producto para cualquier propósito que no sea su función.

## Servicio postventa

- \* Si tiene alguna pregunta, por favor comuníquese con nuestro equipo de servicio al cliente a través de la plataforma de compra de pedidos correspondientes.



## Algemene richtlijnen

- \* Lees de volgende tips zorgvuldig door en gebruik het product op de juiste manier.
- \* Als u het product voor anderen koopt, bewaar deze tips dan en stuur ze naar de ontvanger.
- \* De illustraties in deze handleiding worden gebruikt om de bedieningsmethode en montagemethode uit te leggen, zodat ze enigszins afwijken van het daadwerkelijke product. Om u een duidelijk en samenvattend voorbeeld te geven, hebben we niet alle mogelijke scenario's en installatiedetails beschreven die hierbij betrokken kunnen zijn. Als u meer informatie en hulp nodig heeft, neem dan contact met ons op.

## Opmerkingen

- \* Controleer vóór de installatie of alle onderdelen compleet en in goede staat zijn volgens de instructies. Als dit niet het geval is, stel het dan niet in, maar neem zo snel mogelijk contact met ons op.
- \* Houd kinderen tijdens de installatie uit de buurt om te voorkomen dat kleine accessoires per ongeluk worden ingeslikt.
- \* Voordat u gaat boren, moet u het pijpleidingschema en het bedradingsschema in de muur bevestigen om schade aan de waterleiding of bedradingsleidingen te voorkomen en eigendomsverlies te veroorzaken.

- \* De aanbevolen muur voor montage is een massieve draagmuur. Als dit product op een houten muur moet worden gemonteerd, zorg er dan voor dat u de schroeven in het midden van de pluggen bevestigt. Niet installeren op gipsplaat, holle wand of gipsplaatwand.
- \* Raadpleeg de aanbevolen gatdiepte en -afstand in de boorinstructies en zorg ervoor dat de gaten consistent zijn op de horizontale lijn en dat de afstand tussen de gaten consistent is met de afstand tussen de houders om eigendomsverlies door onjuiste installatie te voorkomen.
- \* De installatiehoogte moet verwijzen naar de lengte van de gezinsleden en de omvang van de gebruiksgewoonten.
- \* Draai de schroeven niet extra vast. Als u elektrisch gereedschap gebruikt, kies dan de juiste koppelkracht om schade te voorkomen.
- \* Controleer en zorg ervoor dat alle onderdelen goed zijn geïnstalleerd nadat de installatie is voltooid.
- \* Bewaar het verpakkingsmateriaal na installatie buiten het bereik van kinderen, vooral baby's, om onvoorziene gevaren te voorkomen, zoals verstikking veroorzaakt door de niet-geweven stoffen, plastic zakken, bubbelzakken, enz. die in de verpakking zitten.
- \* Controleer regelmatig of de bewegende delen losraken of versleten zijn. Zo ja, bevestig ze dan opnieuw goed om de stabiliteit van het product te garanderen.
- \* Zorg ervoor dat u voorwerpen uit het product verwijdert voordat u het product demonteert en verplaatst.
- \* Laat kinderen niet aanraken om omvallen en gevaar te voorkomen.
- \* Leun niet op dit product.
- \* Veeg af met een vochtige doek en een mild schoonmaakmiddel.
- \* Houd het product uit de buurt van scherpe voorwerpen om schade te voorkomen.

## Waarschuwingen

- \* Niet installeren op gipsplaat, holle wand of gipsplaatwand.
- \* Gebruik het product niet voordat u de installatie hebt voltooid.
- \* Breng geen wijzigingen aan dit product aan en gebruik geen alternatieve accessoires.
- \* Dit product mag niet worden gebruikt voor enig ander doel dan de functie van het product.

## Klantenservice

- \* Als u vragen heeft, kunt u contact opnemen met onze klantenservice via het bijbehorende aankoopplatform.

## Ogólne wytyczne

- \* Prosimy o uważne zapoznanie się z poniższymi wskazówkami i prawidłowe użytkowanie produktu.
- \* Jeśli kupisz produkt dla innych, zachowaj te wskazówki i wyślij je do odbiorcy.
- \* Ilustracje zawarte w tej instrukcji służą wyjaśnieniu sposobu obsługi i sposobu montażu, dlatego nieznacznie różnią się od rzeczywistego produktu. Abyś miał przejrzysty i podsumowujący podgląd, nie opisaliśmy wszystkich możliwych scenariuszy i szczegółów instalacji, które mogą się z tym wiązać. Jeśli potrzebujesz więcej informacji i pomocy, skontaktuj się z nami.

## Notatki

- \* Przed montażem sprawdź, czy wszystkie części są kompletne i w dobrym stanie, zgodnie z instrukcją. Jeśli nie, nie konfiguruj tego, ale skontaktuj się z nami tak szybko, jak to możliwe.
- \* Podczas instalacji należy trzymać dzieci z daleka, aby uniknąć przypadkowego połamania drobnych akcesoriów.
- \* Przed wierceniem należy sprawdzić schemat rurociągu i schemat okablowania wewnątrz ściany, aby uniknąć uszkodzenia rury wodnej lub przewodów i spowodowania utraty mienia.
- \* Zalecaną ścianą do montażu jest solidna ściana nośna. Jeśli produkt ma być montowany na drewnianej ścianie, pamiętaj o dokręceniu śrub pośrodku kołków rozporowych. Nie instaluj na ścianach z płyt kartonowo-gipsowych, ścianach pustych lub ścianach z płyt gipsowo-kartonowych.
- \* Proszę zapoznać się z zalecaną głębokością i odległością otworów w instrukcji wiercenia i upewnić się, że otwory odpowiadają linii poziomej, a odległość między otworami jest zgodna z odległością między uchwytami, aby uniknąć utraty właściwości spowodowanej nieprawidłowym montażem.
- \* Wysokość montażu powinna być dostosowana do wzrostu członków rodziny i zakresu zwyczajów użytkowania.
- \* Proszę nie dokręcać śrub zbyt mocno. Jeśli używasz elektronarzędzia, wybierz odpowiednią siłę momentu obrotowego, aby uniknąć uszkodzenia.
- \* Po zakończeniu instalacji sprawdź i upewnij się, że wszystkie części zostały prawidłowo zamontowane.
- \* Po montażu prosimy o przechowywanie materiałów opakowaniowych w miejscu niedostępnym dla dzieci, w szczególności niemowląt, aby zapobiec nieprzewidzianym zagrożeniom, takim jak uduszenie spowodowane włókniną, torebkami plastikowymi, torebkami bąbelkowymi itp. zawartymi w opakowaniu.

- \* Proszę regularnie sprawdzać, czy ruchome części nie poluzowały się lub nie zużyły. Jeśli tak, proszę je ponownie dobrze zamocować, aby zapewnić stabilność produktu.
- \* Przed demontażem i przeniesieniem produktu należy usunąć elementy z produktu.
- \* Nie pozwalaj dzieciom dotykać, aby uniknąć przewrócenia się i zagrożenia.
- \* Nie opieraj się o ten produkt.
- \* Przetrzeć wilgotną szmatką i łagodnym środkiem czyszczącym.
- \* Trzymaj produkt z dala od ostrych przedmiotów, aby uniknąć uszkodzenia.

## Ostrzeżenia

- \* Nie instaluj na płytach gipsowo-kartonowych, ścianach pustych lub ścianach z płyt gipsowo-kartonowych.
- \* Proszę nie używać produktu przed zakończeniem instalacji.
- \* Nie modyfikuj tego produktu ani nie używaj alternatywnych akcesoriów.
- \* Tego produktu nie należy używać do celów innych niż funkcja produktu.

## Obsługa klienta

- \* W przypadku jakichkolwiek pytań prosimy o kontakt z naszym zespołem obsługi klienta za pośrednictwem odpowiedniej platformy zakupowej.

## Generella riktlinjer

- \* Läs följande tips noggrant och använd produkten på rätt sätt.
- \* Om du köper produkten åt andra, behåll dessa tips och skicka dem till mottagaren.
- \* Illustrationerna i denna handbok används för att förklara driftmetoden och monteringsmetoden, så de skiljer sig något från den faktiska produkten. För att du ska få en tydlig och sammanfattande förhandsvisning har vi inte beskrivit alla möjliga scenarier och installationsdetaljer som kan vara inblandade. Om du behöver mer information och hjälp, vänligen kontakta oss.

## Anteckningar

- \* Kontrollera att alla delar är kompletta och i gott skick enligt anvisningarna före installationen. Om inte, installera inte utan kontakta oss så snart som möjligt.
- \* Håll barn på avstånd under installationen för att undvika att de oavsiktligt sväljer små tillbehör.

- \* Innan du borrar måste du bekräfta rörledningsdiagrammet och kopplingschemat inuti väggen för att undvika att skada vattenröret eller ledningarna och orsaka egendomsförlust.
- \* Rekommenderad vägg för montering är en solid bärande vägg. Om produkten ska monteras på en trävägg ska du se till att skruvarna fästs i mitten av väggpluggarna. Installera inte på gipsvägg, ihålig vägg eller gipsskivevägg.
- \* Se det rekommenderade håldjupet och avståndet i instruktionerna för att borra och se till att hålen är konsekventa på den horisontella linjen och att avståndet mellan hålen överensstämmer med avståndet mellan hållarna för att undvika egendomsförlust orsakad av felaktig installation.
- \* Installationshöjden bör avse familjemedlemmarnas höjd och omfattningen av användningsvanor.
- \* Dra inte åt skruvarna extra hårt. Om du använder ett elektriskt verktyg, välj rätt vridmoment för att undvika skador.
- \* Kontrollera och se till att alla delar är ordentligt monterade efter avslutad installation.
- \* Efter installationen ska förpackningsmaterialet förvaras utom räckhåll för barn, särskilt spädbarn, för att förhindra oförutsedda faror som kvävning orsakad av fiberduk, plastpåsar, bubbelpåsar etc. som finns i förpackningen.
- \* Kontrollera regelbundet om de rörliga delarna är lösa eller slitna, om så är fallet, fixera dem ordentligt igen för att säkerställa produktens stabilitet.
- \* Var noga med att ta bort föremål från produkten innan du demonterar och flyttar produkten.
- \* Låt inte barn röra produkten för att undvika vältning och fara.
- \* Luta dig inte mot denna produkt.
- \* Torka av med en fuktig trasa och mildt rengöringsmedel.
- \* Håll produkten borta från vassa föremål för att undvika skador.

### Varningar







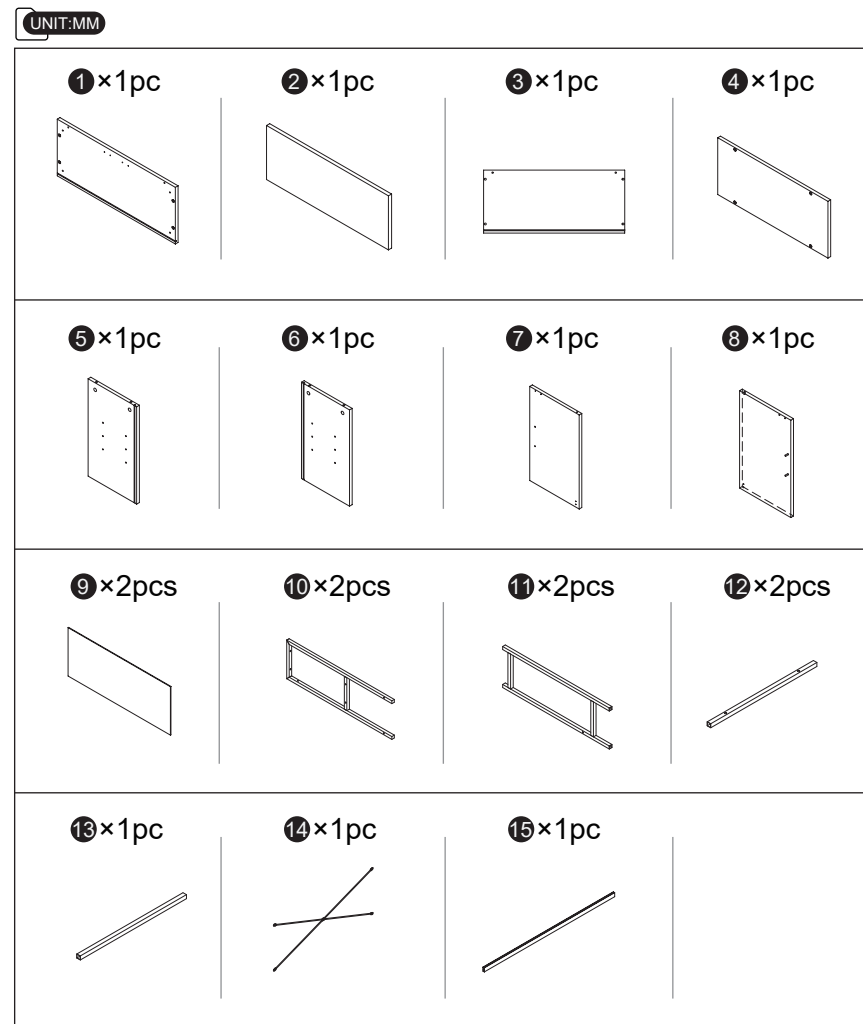





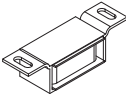
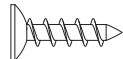

- \* Installera inte på gipsväggar, ihåliga väggar eller gipsskivor.
- \* Använd inte produkten innan installationen är klar.
- \* Modifiera inte denna produkt eller använd alternativa tillbehör.
- \* Denna produkt får inte användas för något annat ändamål än produktens funktion.

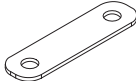
### Kundservice

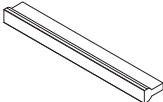
- \* Om du har frågor, vänligen kontakta vår kundtjänst via motsvarande köpplattform.

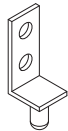

UNIT:MM

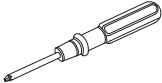
<p>A×4pcs</p> 	<p>B×4pcs</p> 	<p>C×4pcs</p>  <p>M6×28</p>	<p>D×12pcs</p>  <p>M6×12mm</p>
<p>E×2pcs</p> 	<p>F×12pcs</p>  <p>M3.5×14mm</p>	<p>G×8pcs</p>  <p>M6×50mm</p>	<p>H×2pcs</p> 
<p>I×6pcs</p>  <p>φ5×13×1.0</p>	<p>J×14pcs</p>  <p>M6×30</p>	<p>K×2pcs</p> 	<p>L×4pcs</p>  <p>M4×18mm</p>
<p>M×2pcs</p> 	<p>N×2pcs</p>  <p>M4×60</p>	<p>O×2pcs</p>  <p>∅6×30</p>	<p>P×1pc</p>  <p>M4</p>
<p>Q×1pc</p> 			

[0004WY1\_V 4.04]

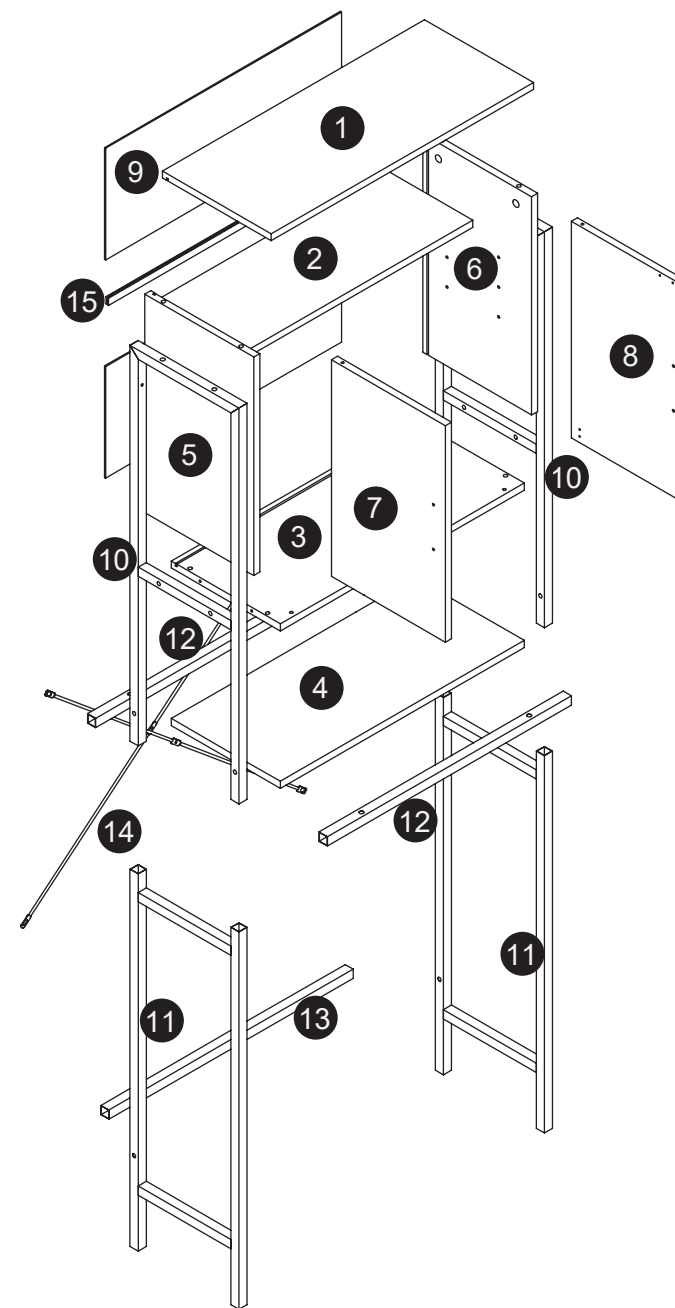

1

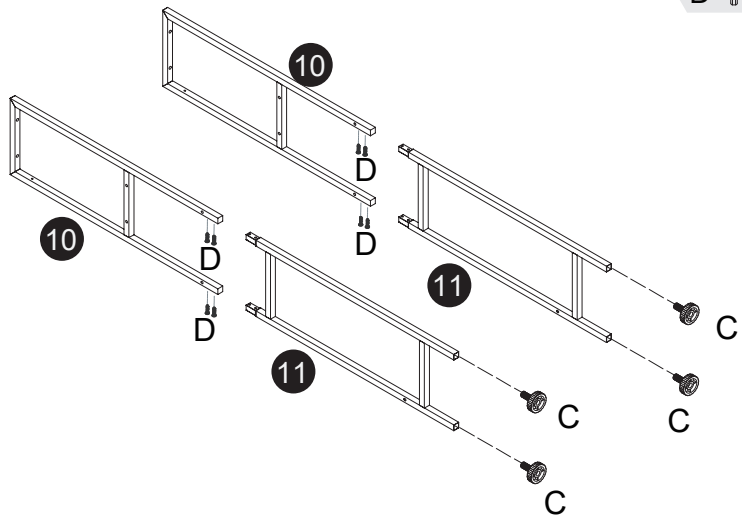

C  x4

D  x8

3

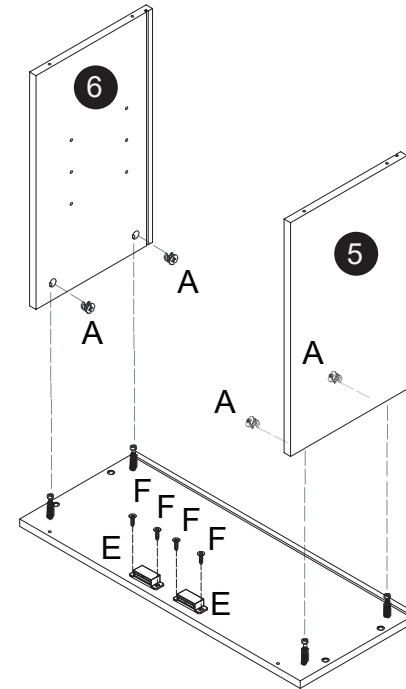

A  x4

E  x2

F  x4

2

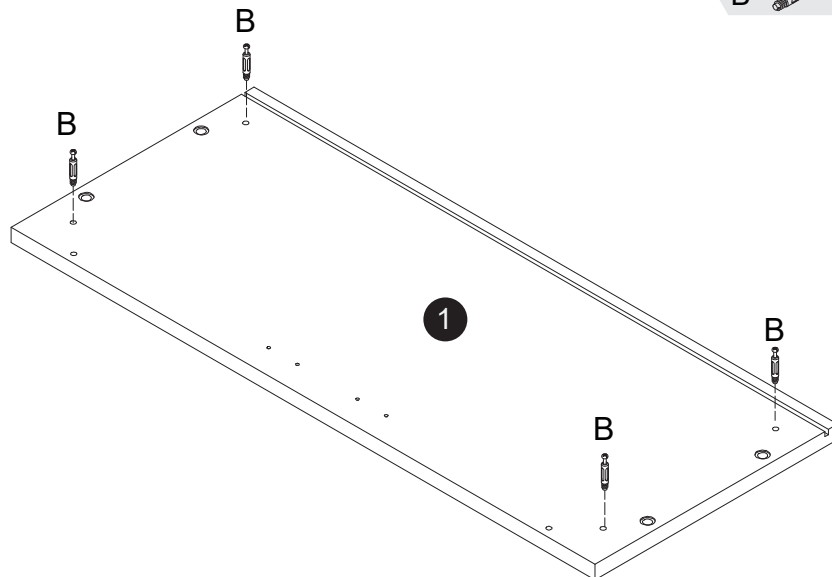

B  x4

4

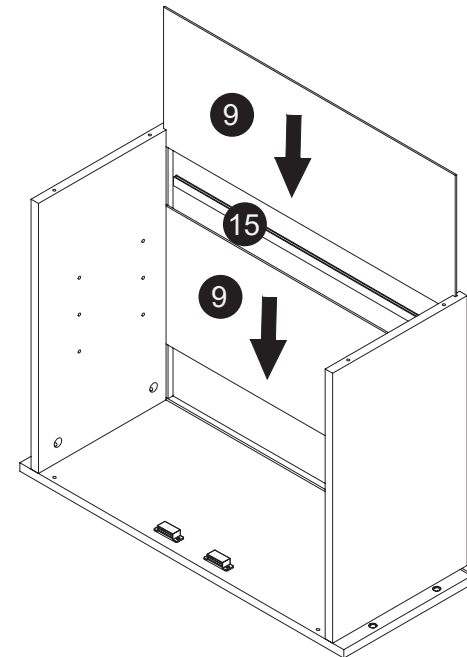

5

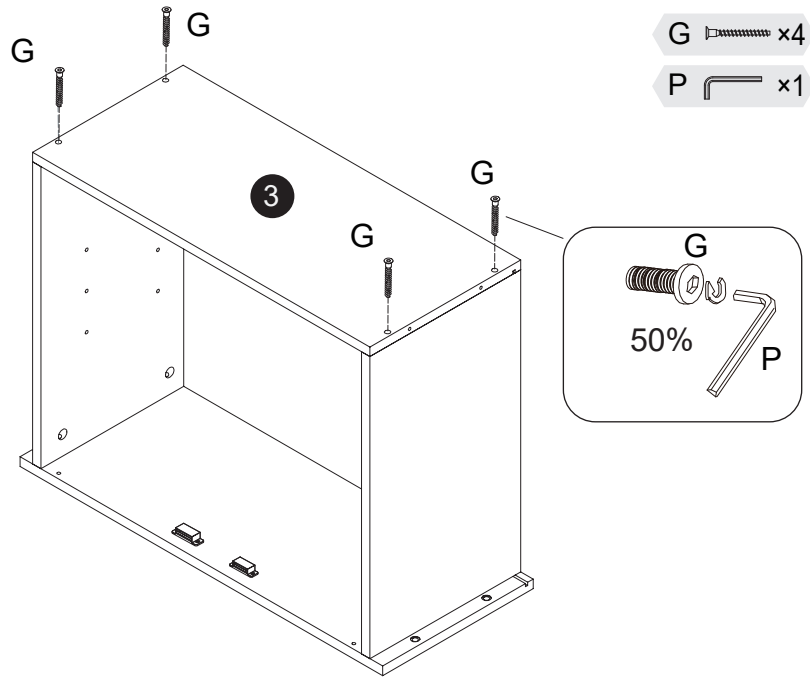

7

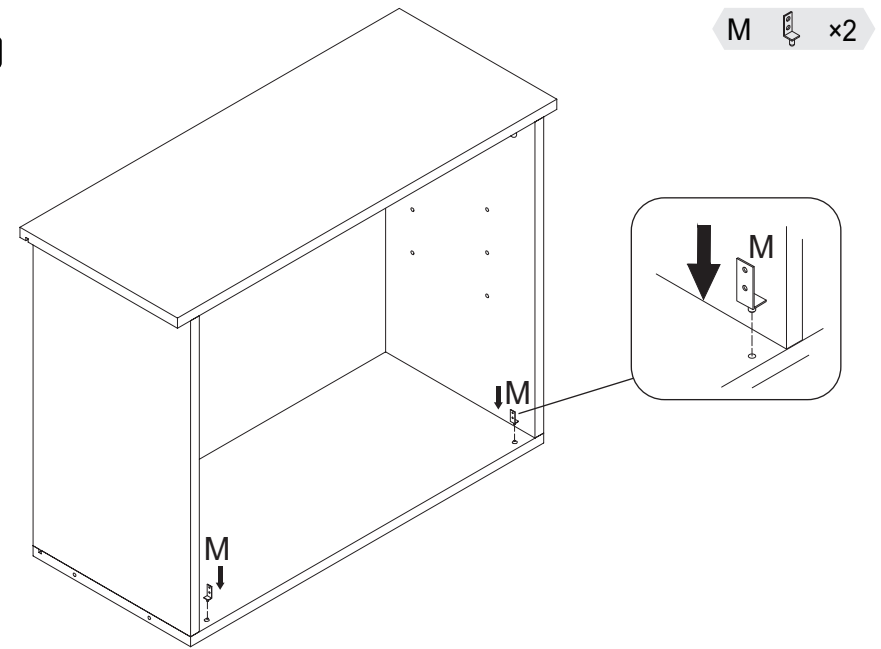

6

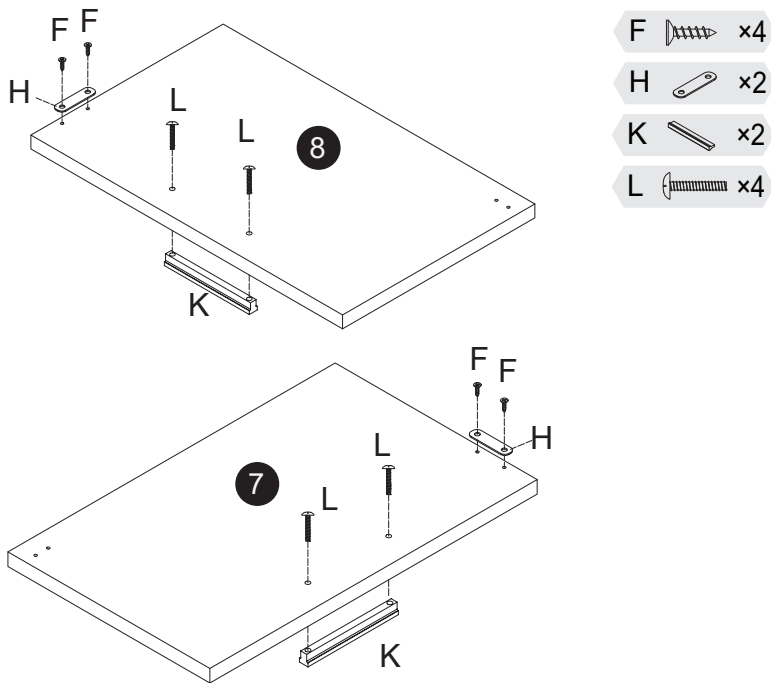

8

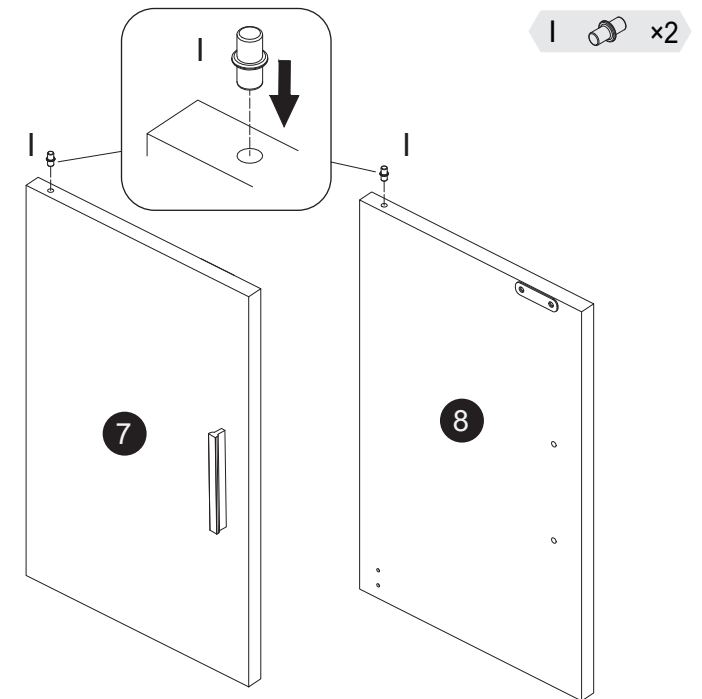

9

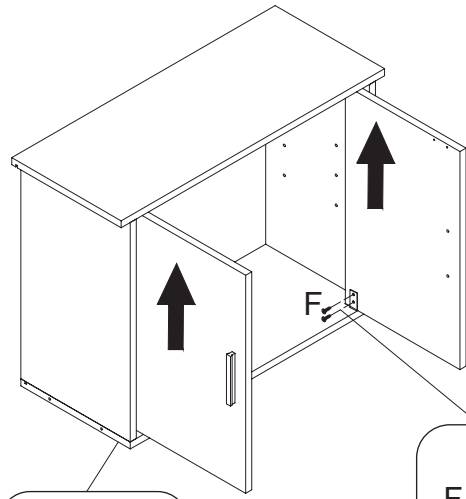

F  x4

P  x1

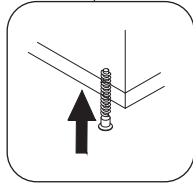
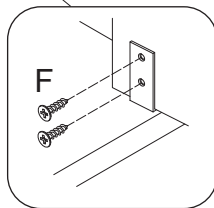

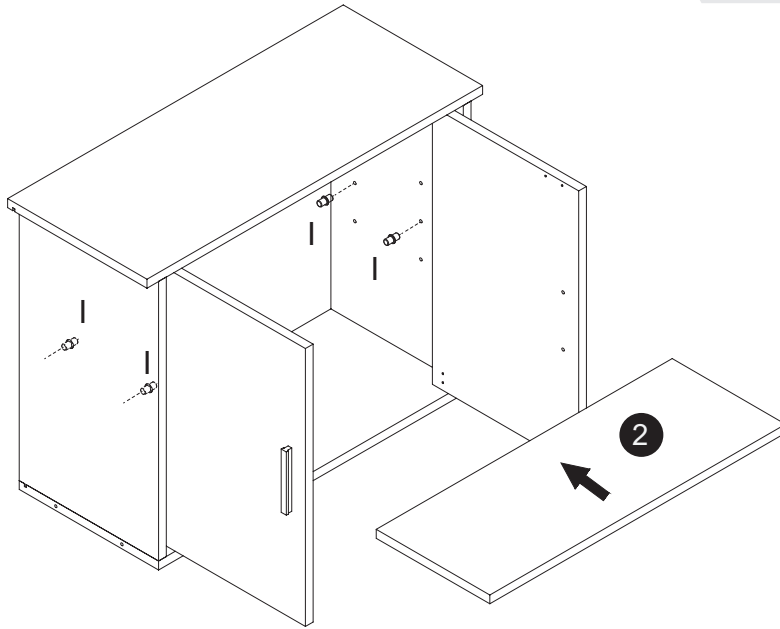

10

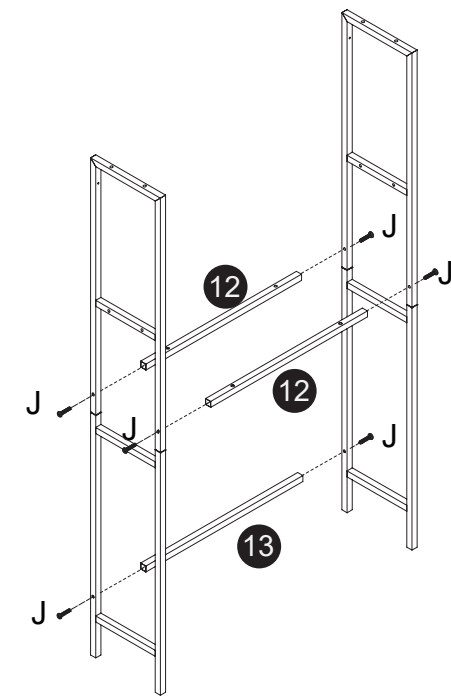

I  x4

11



J  x6

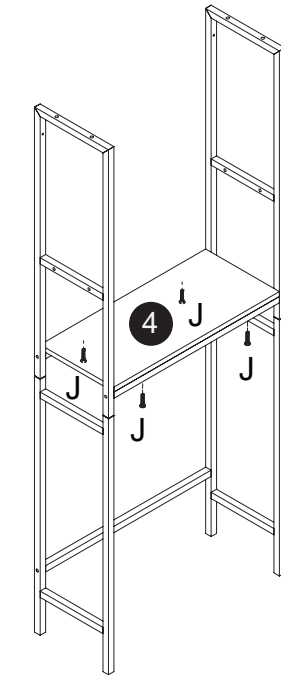

12

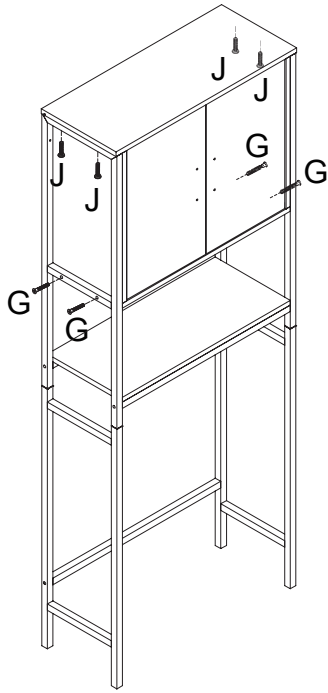

J  x4

13



- G  x4
- J  x4

15

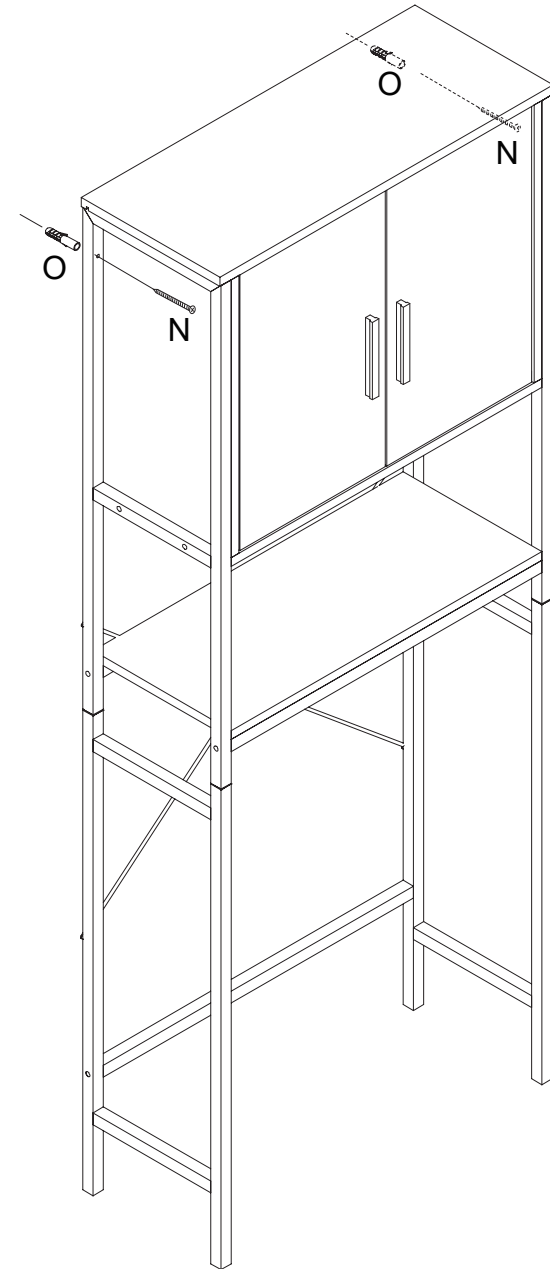

- N  x2
- O  x2

14

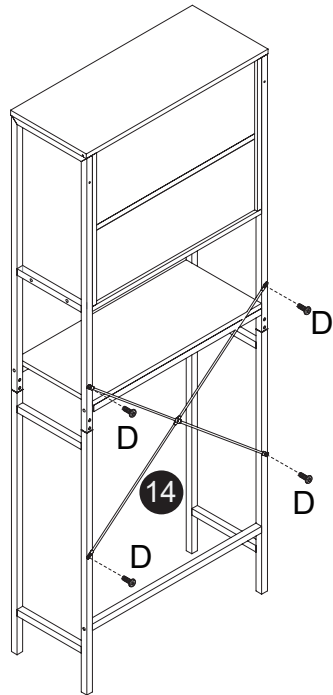

- D  x4

