

- 1) **TURN OFF POWER.**
IMPORTANT: Before you start, **NEVER** attempt any work without shutting off the electricity until the work is done.
 - a) Go to the main fuse, or circuit breaker, box in your home. Place the main power switch in the "OFF" position.
 - b) Unscrew the fuse(s), or switch "OFF" the circuit breaker switch(s), that control the power to the fixture or room that you are working on.
 - c) Place the wall switch in the "OFF" position. If the fixture to be replaced has a switch or pull chain, place those in the "OFF" position.
- 2) Find the appropriate threaded holes on mounting strap that align with hole distance in canopy. Thread mounting screws into threaded holes starting from outlet box side.
- 3) Attach mounting strap to outlet box with strap mounting screws. Mounting strap can be adjusted to suit position of fixture.
- 4) Grounding instructions (see Illus. A or B):
 - A) On fixtures where mounting strap is provided with a hole and two raise dimples. Wrap ground wire from outlet box around green ground screw, and thread into hole.
 - B) On fixtures where a cupped washer is provided. Put ground wire from outlet box under cupped washer and green ground screw and thread screw into hole in mounting strap.

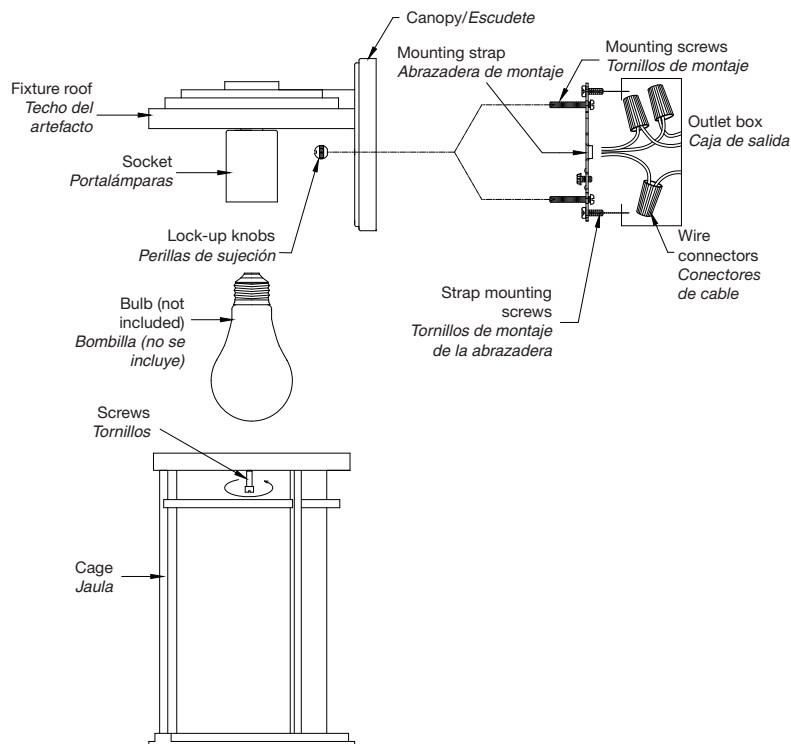

If fixture is provided with ground wire. Connect fixture ground wire to outlet box ground wire with wire connector, after following the above steps. Never connect ground wire to black or white power supply wires.

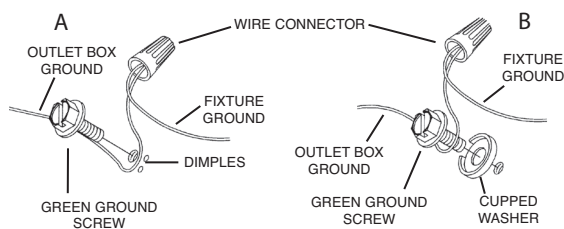

- 5) **Make wire connections. Reference chart below for correct connections and wire accordingly.**

Connect Black or Red Supply Wire to:	Connect White Supply Wire to:
Black	White
*Parallel cord (round & smooth)	*Parallel cord (square & ridged)
Clear, Brown, Gold or Black without tracer	Clear, Brown, Gold or Black with tracer
Insulated wire (other than green) with copper conductor	Insulated wire (other than green) with silver conductor

*Note: When parallel wires (SPT I & SPT II) are used. The neutral wire is square shaped or ridged and the other wire will be round in shape or smooth (see illus.)

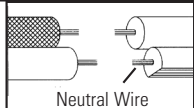

- 6) Push fixture to wall carefully passing mounting screws with holes in canopy. Make sure all wires are inside canopy and do not get pinched between wall and canopy of fixture.
- 7) Thread lockup knobs onto mounting screws and tighten to secure fixture to wall.
- 8) Insert recommended bulb (not supplied).
- 9) Raise cage up to fixture. Fit top edge of cage inside roof of fixture.
- 10) From the underside of the edge of the cage, thread screws up through holes in edge of cage and into holes in roof. Tighten screws to secure cage in place.

NOTE: The glass comes with a vinyl gasket at the top and bottom and needs to stay in place to prevent the glass from rattling. **DO NOT** remove the vinyl gaskets from the glass.

INSTRUCTIONS FOR MOUNTING FIXTURE OUTDOORS AND/OR IN WET LOCATIONS

- 11) Mounting surface should be clean, dry, flat and 1/4" larger than the canopy on all sides. Any gaps between the mounting surface and canopy exceeding 3/16" should be corrected as required.
- 12) With silicone caulking compound, caulk completely around where back of canopy meets the wall surface to prevent water from seeping into outlet box.

**SEE OTHER SIDE FOR SPANISH TRANSLATIONS.
 VERSIÓN EN ESPAÑOL EN EL REVERSO.**

1) APAGUE LA ALIMENTACIÓN DE ENERGÍA ELÉCTRICA. **IMPORTANTE:** antes de comenzar, NUNCA trate de trabajar sin antes desconectar la corriente hasta que el trabajo se termine.

- Vaya a la caja principal de fusibles o interruptor automático de su casa. Coloque el interruptor de la corriente principal en posición de apagado "OFF".
- Desenrosque los fusibles o lleve a la posición de apagado "OFF" los interruptores automáticos que controlan la corriente del artefacto o de la habitación donde usted se encuentra.
- Coloque el interruptor de pared en posición de apagado "OFF". Si el artefacto que se va a reemplazar tiene un interruptor o cadena que se jala, colóquelos en la posición de apagado "OFF".

2) Encuentre los agujeros roscados apropiados en la abrazadera de montaje que se alinean con la distancia del agujero en el escudete. Enrosque los tornillos de montaje en los agujeros roscados empezando del lado de la caja de salida.

3) Fije la abrazadera de montaje a la caja de salida con los tornillos de montaje de la abrazadera. La abrazadera de montaje puede ajustarse para acomodar la posición del artefacto.

4) Instrucciones de conexión a tierra (vea la ilustración A o B):

- En artefactos donde se suministra la abrazadera de montaje con un agujero y dos depresiones onduladas. Envuelva el conductor de tierra de la caja de salida alrededor del tornillo de conexión a tierra verde y atornille en el agujero.
- En artefactos donde se suministra una arandela cóncava. Fije el conductor de tierra de la caja de salida debajo de la arandela cóncava y el tornillo de conexión a tierra verde y enrosque en la abrazadera de montaje.

Si se suministra el artefacto con conductor de tierra, conecte el conductor de tierra del artefacto al conductor de tierra de la caja de salida con conector de tierra después de seguir los pasos anteriores. Nunca conecte el conductor de tierra a los alambres de alimentación eléctrica negros o blancos.

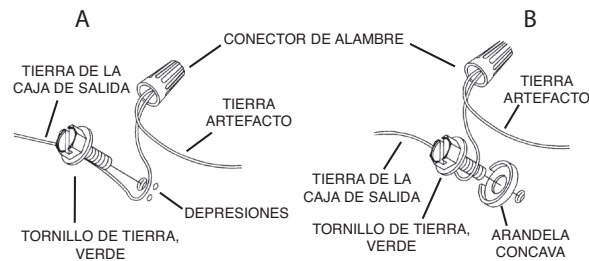

5) Haga las conexiones de cables. Consulte la gráfica de abajo con las conexiones correctas y haga el cableado que corresponde.

Conectar el alambre de suministro negro o rojo al	Conectar el alambre de suministro blanco al
Negro	Blanco
*Cordon paralelo (redondo y liso)	*Cordon paralelo (cuadrado y estriado)
Claro, marrón, amarillo o negro sin hebra identificadora	Claro, marrón, amarillo o negro con hebra identificadora
Alambre aislado (diferente del verde) con conductor de cobre	Alambre aislado (diferente del verde) con conductor de plata

*Nota: Cuando se utiliza alambre paralelo (SPT I y SPT II). El alambre neutro es de forma cuadrada o estriada y el otro alambre será de forma redonda o lisa. (Vea la ilustración).

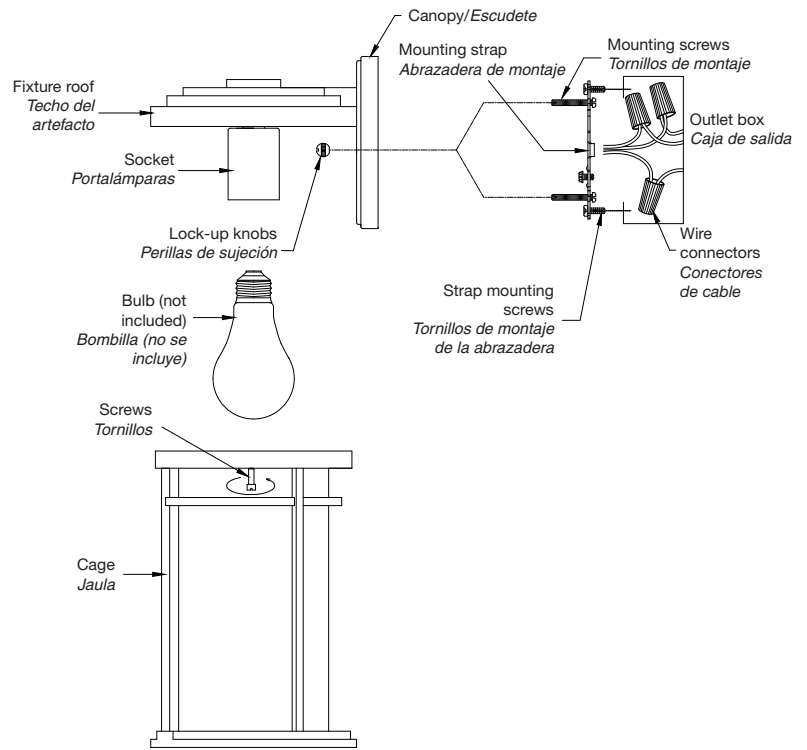
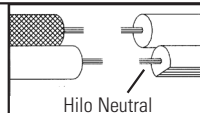

- Empuje el artefacto al techo, pasando cuidadosamente los tornillos de montaje a través de los agujeros en el escudete. Asegúrese de que todos los cables estén dentro del escudete y que no se pellizquen entre el escudete y el techo.
- Enrosque las perillas de sujeción en los tornillos de montaje y apriete para asegurar el artefacto a la pared.
- Inserte la bombilla recomendada (no se incluye).
- Suba la jaula hasta el artefacto. Encaje el borde superior de la jaula dentro del techo del artefacto.
- Desde abajo del borde de la jaula, enrosque los tornillos a través de los agujeros en el borde de la jaula en los agujeros en el techo. Apriete los tornillos para asegurar la jaula en su lugar.

NOTA: El cristal viene con una junta de vinilo en la parte superior e inferior y necesita permanecer en su lugar para evitar que el vidrio de chirrido. NO retire las juntas de vinilo del vidrio.

INSTRUCCIONES PARA MONTAR EL ARTEFACTO AFUERA O EN LUGARES HÚMEDOS

- La superficie de montaje deberá estar limpia, seca, plana y ser 1/4 de pulgada más grande que el escudete en todos los lados. Cualquier espacio libre entre la superficie de montaje y el escudete que exceda 3/16 de pulgada deberá ser corregido según sea requerido.
- Con masilla de silicona, calafatee completamente alrededor donde la parte de atrás del escudete se junta con la superficie de la pared para evitar que el agua se filtre en la caja de salida.