

Shelf Unit

Étagère

Unidad de estante

4557 | 4596

INSTALLATION INSTRUCTIONS | DIRECTIVES D'INSTALLATION | INSTRUCCIONES DE INSTALACIÓN

BEFORE BEGINNING

- Please read all instructions carefully.
- Familiarize yourself with all parts (see "CONTENTS") and check quantities.
- Follow all safety precautions (see "SAFETY PRECAUTIONS").

AVANT DE COMMENCE

- Prière de lire avec soin toutes les directives fournies.
- Se familiariser avec les pièces nécessaires à l'installation (voir « PIÈCES ») et vérifier les quantités présentes.
- Respecter toutes les consignes de sécurité (voir « CONSIGNES DE SÉCURITÉ »).

ANTES DE EMPEZAR

- Lea todas las instrucciones cuidadosamente.
- Familiarícese con todas las piezas (vea "PIEZAS") y verifique las cantidades.
- Siga todas las precauciones de seguridad (vea "PRECAUCIONES DE SEGURIDAD").

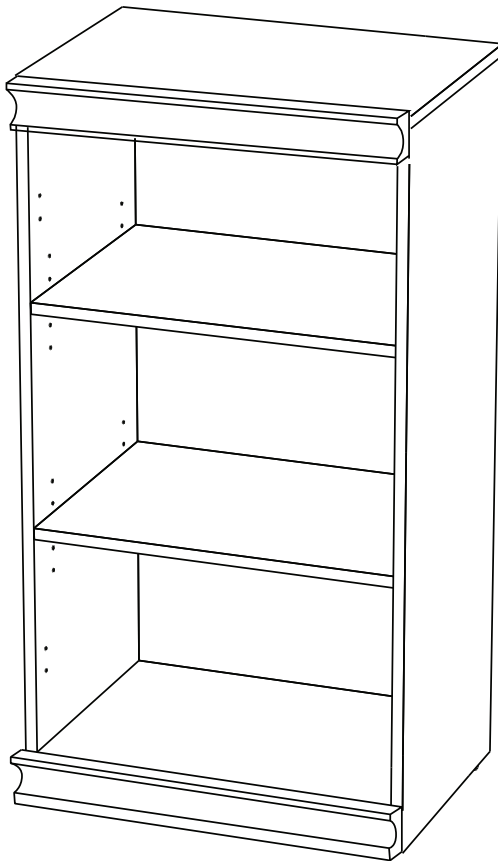

What you will need:
Vous aurez besoin de:
Va a necesitar:

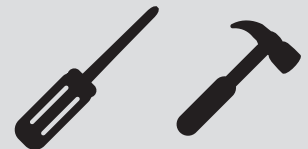

CLOSETMAID®

© 2018 ClosetMaid LLC | Ocala, FL 34471 | 1-800-874-0008 | www.closetmaid.com

▲ WARNING

- This unit contains small parts which could be a choking hazard for small children. Children should be under adult supervision at all times or serious injury could occur.
- Always unload unit prior to moving the unit. The weight of personal belongings can cause the unit to become unstable and either tip or collapse. Serious bodily injury and/or damage to personal belongings may occur.
- Do not overload unit. If any shelf, top, or bottom of unit bows or bends, it is overloaded. The shelf, top, or bottom could collapse and cause serious bodily injury and/or damage to personal belongings.
- Do not climb or step on the unit. The unit may become unstable and either tip or collapse. Serious bodily injury and/or damage to personal belongings may occur.
- Do not use this unit as a television stand. Serious bodily injury and/or damage to personal belongings may occur.
- Do not mount or attach anything to the sides, rear or front of the unit as this can create a force which can cause the unit to tip. Serious bodily injury and/or damage to personal belongings may occur.
- Do not stack units. Stacking of units can cause an unsafe tip-over hazard which may cause serious bodily injury and/or damage to personal belongings.
- Do not hang this unit on the wall. The product structure is not designed for wall hanging. Serious bodily injury, damage to personal belongings, and/or damage to the wall may occur.
- Follow proper safety procedures when using power tools and ladders.
- We recommend you protect your work surface during assembly to prevent scratching or damage to table tops, wood floors, etc.
- All units must be secured individually to wall stud using hardware provided. If wall stud is not accessible, consult your local hardware store for appropriate mounting hardware. Failure to do so may create an unsafe tipping hazard that could lead to serious bodily injury and / or damage to personal belongings.

Serious or fatal injuries can occur from furniture tip-over. To help prevent tip-over:

- Install tip-over restraint provided. · Unless specifically designed to accommodate, do not set TVs or other heavy objects on top of this product. · Never allow children to climb or hang on drawers, doors, or shelves.

Use of tip-over restraints may only reduce, but not eliminate, the risk of tip-over.

▲ AVERTISSEMENT

- Ce module contient de petites pièces avec lesquelles de petits enfants peuvent s'étouffer. Les enfants doivent toujours être sous la surveillance constante d'adulte faute de quoi des blessures graves peuvent se produire.
- Toujours vider le module avant de le déplacer. Le poids des effets personnels qui s'y trouvent peut causer l'instabilité du module et le faire basculer ou s'affaisser. Cela pourrait provoquer des blessures graves ou des dommages matériels.
- Ne pas surcharger les modules. Lorsqu'une étagère ou encore le haut ou le bas d'un module plie ou, arque cela indique une surcharge. L'étagère ou les panneaux supérieur ou inférieur pourraient s'affaisser, provoquant des blessures graves ou des dommages matériels.
- Ne pas grimper ou se tenir debout ou assis sur le module. Le module risque de devenir instable et basculer ou s'affaisser. Cela pourrait provoquer des blessures graves ou des dommages matériels.
- Ne pas se servir de cette unité comme meuble de téléviseur. De graves blessures corporelles et/ou des dommages à la propriété personnelle pourraient survenir.
- Ne pas empiler les modules! L'empilage des modules peut causer le basculement des panneaux, provoquant des blessures graves ou des dommages matériels.
- Ne pas suspendre ce module au mur. La structure de ce produit n'est pas conçue pour suspendre au mur. Cela pourrait provoquer des blessures graves, des dommages matériels ou endommager le mur.
- Ne rien ancrer ou fixer sur les côtés, l'arrière ou l'avant du module, car cela pourrait le faire basculer. Cela pourrait provoquer des blessures graves ou des dommages matériels.
- Respecter toutes les consignes de sécurité lors de l'utilisation d'outils à moteur et d'échelles.
- Nous recommandons de protéger la surface de travail durant le montage afin d'éviter d'égratigner ou d'endommager les dessus de table, plancher de bois, etc.
- Tous les appareils doivent être fixés individuellement au poteau mural à l'aide du matériel fourni. Si le montant du mur n'est pas accessible, consultez votre quincaillerie pour connaître le matériel de montage approprié. Ne pas le faire peut créer un risque de basculement dangereux pouvant entraîner des blessures graves et / ou des dommages aux biens personnels.

Le renversement des meubles peut entraîner des blessures graves, voire mortelles. Pour éviter les renversements:

- Installez la retenue de renversement fournie. · Sauf si spécifiquement conçu pour ce faire, ne posez pas de téléviseurs ni d'objets lourds sur ce produit. · Ne laissez jamais les enfants grimper ou s'accrocher aux tiroirs, aux portes ou aux étagères.

L'utilisation de dispositifs de retenue pour le renversement ne peut que réduire, mais pas éliminer, le risque de renversement.

▲ ADVERTENCIA

- Este producto contiene piezas pequeñas que pueden causar peligro de asfixia a niños pequeños. Los niños deben estar bajo la supervisión de un adulto en todo momento, de lo contrario pueden ocurrir lesiones graves.
- Vacíe siempre la unidad antes de moverla de lugar. El peso de los objetos personales puede hacer que la unidad quede inestable, se vuelque o colapse pudiendo causar lesiones personales graves y / o daños a los objetos personales.
- No sobrecargue la unidad. Si cualquier repisa o la parte superior o inferior de la unidad se arquea o se dobla, está sobrecargada. La repisa o la parte superior o inferior puede colapsarse, causando lesiones corporales graves y/o daños a objetos personales.
- No escale o suba a la unidad. La unidad puede resultar inestable y puede volcarse o colapsar pudiendo causar lesiones graves personales y daños a los objetos personales.
- No utilice la unidad como base para un televisor. Se pueden producir lesiones corporales graves o daños a sus pertenencias.
- No instale o fije nada a los laterales de la unidad o partes delantera o trasera ya que puede crear peso y resultar en que la misma se vuelque pudiendo causar lesiones graves personales y daños a los objetos personales.
- No apile las unidades. Las unidades apiladas pueden volcarse y sufrir daños pudiendo causar lesiones graves personales y daños a los objetos personales.
- No cuelgue esta unidad a la pared. La estructura del producto no está diseñada para colgarse en la pared. Puede ocurrir lesiones personales graves y daños a los objetos personales y / o a la pared.
- Siga los procedimientos de seguridad adecuados al usar herramientas eléctricas y escaleras.
- Recomendamos que proteja su área de trabajo durante el ensamblaje para no rayar las superficies de las mesas, pisos de madera, etc.
- Todas las unidades deben estar aseguradas por hardware. Si el montante de pared no está disponible, consulte a su ferretería local para el hardware de montaje. De lo contrario, puede crear un riesgo de vuelco inseguro que podría provocar lesiones corporales graves o daños a las pertenencias personales.

Lesiones graves o fatales pueden ocurrir por volcamiento de muebles. Para ayudar a prevenir el vuelco:

- Instale la restricción de vuelco provista. · A menos que esté específicamente diseñado para acomodarse, no coloque televisores u otros objetos pesados en este producto. · Nunca permita que los niños se suban o cuelguen de cajones, puertas o estantes.

El uso de restricciones de vuelco solo puede reducir, pero no eliminar, el riesgo de vuelco.

⚠ WARNING

All units MUST be fastened to the wall. Serious or fatal crushing injuries can occur from furniture tip-over. To help prevent tip-over.

- Install tip-over restraint provided.
- Unless specifically designed to accommodate, do not set TVs or other heavy objects on top of this product.
- Never allow children to climb or hang on drawers, doors, or shelves.
- Place heavy items on lower shelves and as far back as possible.

Use of tip-over restraints may only reduce, but not eliminate, the risk of tip-over.

⚠ AVERTISSEMENT

Un meuble pourrait provoquer des blessures graves ou même mortelles s'il basculait. Pour aider à éviter qu'il bascule :

- Installer les dispositifs de retenue fournis.
- Placer les articles les plus lourds ans les tiroirs du bas.
- À moins qu'il soit conçu à cet effet, ne pas installer de téléviseur ou autres objets lourds sur ce produit.
- Ne jamais permettre à des enfants de grimper sur les tiroirs, les portes ou les tablettes ou de s'y accrocher.

L'utilisation des dispositifs de retenue réduit le risque de basculement, mais ne l'élimine pas.

⚠ ADVERTENCIA

Si el mueble se vuelca, puede producir heridas graves o mortales por aplastamiento. Para evitar que esto ocurra:

- Instale las cinchas antivuelco que se suministran con el mueble.
- Coloque los objetos más pesados en los cajones inferiores.
- No coloque un televisor u otros objetos pesados encima de este producto a menos que haya un espacio diseñado específicamente para ello.
- No permita que los niños se suban al mueble o se cuelguen de los cajones, puertas o estantes.

El uso de cinchas antivuelco sólo puede reducir el riesgo de que el mueble se vuelque, pero no lo elimina.

HARDWARE
QUINCAILLERIE
HARDWARE

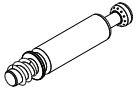

Cam Post
Poteau À Cames
Cam Post
(H1) x 14

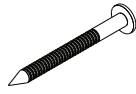

Small Nail
Petit clou
Pequeño clavo
(H6) x 20

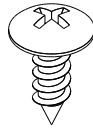

Small Screw
Petite vis
Tornillo pequeño
#8 x ½ in
(H10) x 1

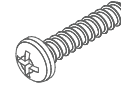

Medium Screw
Vis moyenne
Tornillo mediano
#8 x ¾ in
(H14) x 8

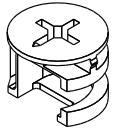

Cam Lock
Verrou à came
Bloqueo de leva
(H2) x 14

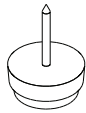

Nail on Foot
Ongles sur pied
Clavo a pie
(H7) x 4



Nylon Zip Tie
Cravate en nylon
Lazo de nylon con
cremallera
(H11) x 1

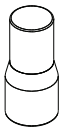

Shelf Pin
Goupille d'étagère
Pin de estante
(H3) x 8

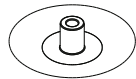

Cover Cap
Capuchon
Tapa de la cubierta
(H8) x 4

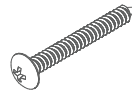

Long Screw
Longue vis
Tornillo largo
#8 x 1-½ in.
(H12) x 1

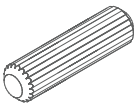

Wide Dowel
Large goujon
Pasador ancho
8 mm x 30 mm
(H4) x 6

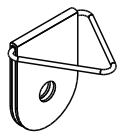

Back Anchor
Ancre arrière
Ancla trasera
(H9) x 2

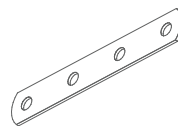

Stacking Bracket
Support d'empilage
Soporte de
apilamiento
(H13) x 2

Call 1-800-874-0008 for parts and service. For faster service, have the style number ready when calling.
Composez le 1-800-874-0008 pour les pièces et l'entretien. Pour un service plus rapide, ayez le numéro de style à portée de main lorsque vous appelez. Llame al 1-800-874-0008 para piezas y servicio. Para un servicio más rápido.

PRODUCT
PRODUIT
PRODUCTO

- A** Left Side Panel x1
Panneau latéral gauche x1
Panel lateral izquierdo x1
- B** Right Side Panel x1
Panneau latéral droit x1
Panel lateral derecho x1
- C** Back Cleat x1
Cale dorsale x1
Volver Cleat x1
- D** Bottom Shelf x1
Tablette inférieure x1
Estante inferior x1
- E** Top Shelf x1
Tablette supérieure x1
Estante superior x1
- F** Back Panel x1
Panneau arrière x1
Panel trasero x1
- G** Trim x2
Garniture x2
Recortar x2
- H** Adjustable Shelf x2
Tablette Réglable x2
Estante ajustable x2

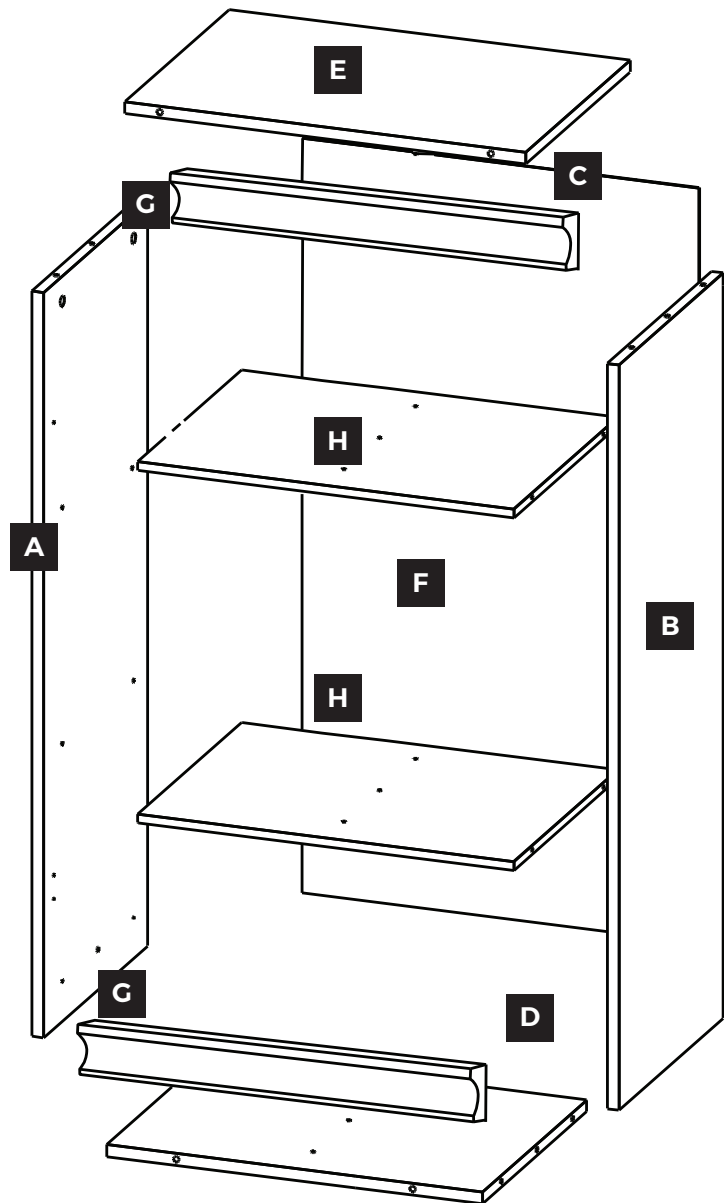

Call 1-800-874-0008 for parts and service. For faster service, have the style number ready when calling.
Composez le 1-800-874-0008 pour les pièces et l'entretien. Pour un service plus rapide, ayez le numéro de style à portée de main lorsque vous appelez. Llame al 1-800-874-0008 para piezas y servicio. Para un servicio más rápido.

STEP 1
ÉTAPE 1
PASO 1

Assemble side panels.
Assemblez les panneaux latéraux.
Montar los paneles laterales.

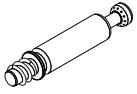

Cam Post
Poteau À Cames
Cam Post
(H1) x 4

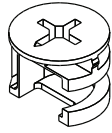

Cam Lock
Verrou à came
Bloqueo de leva
(H2) x 4

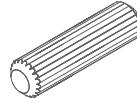

Wide Dowel
Large goujon
Pasador ancho
8 mm x 30 mm
(H4) x 4

- Secure cam posts (H1) into holes.
- Insert cam locks (H2) and press to bottom of hole. Ensure arrow on cam lock is pointing towards outer edge.
- Insert dowels (H4) into holes.
- Fixez les montants de came (H1) dans les trous.
- Insérez les verrous à came (H2) et appuyez au fond du trou. Assurez vous que la flèche sur le verrou de came est dirigée vers le bord extérieur.
- Insérez les goujons (H4) dans les trous.
- Asegure los mensajes de la cámara (H1)
- Inserte los bloqueos de leva (H2) y presione hasta la parte inferior del orificio. Asegúrese de que la flecha en el bloqueo de la leva apunte hacia el borde exterior.
- Inserte las clavijas (H4) en los agujeros.

Cam post is secure when threads on screw are not showing.

La came est sécurisée lorsque les filets de la vis ne sont pas visibles.

La cámara es segura cuando no se muestra.

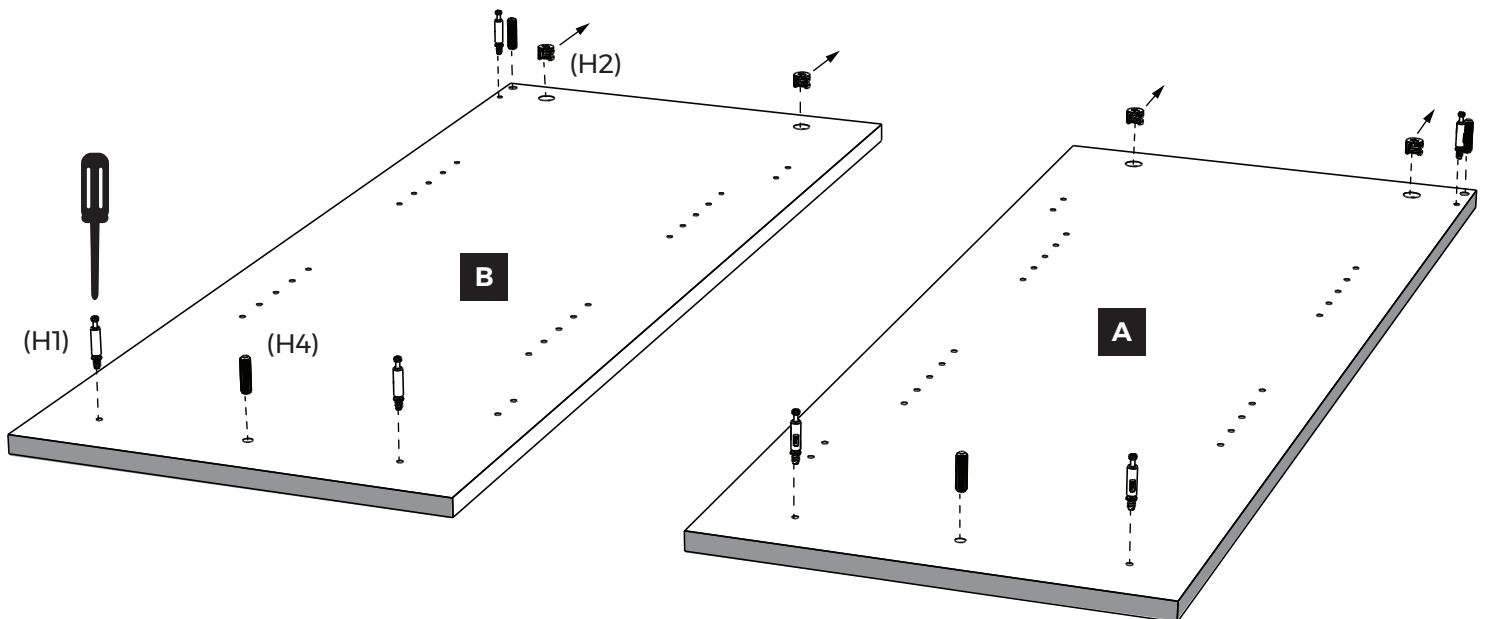

*Call 1-800-874-0008 for parts and service. For faster service, have the style number ready when calling.
Composez le 1-800-874-0008 pour les pièces et l'entretien. Pour un service plus rapide, ayez le numéro de style à portée de main lorsque vous appelez. Llame al 1-800-874-0008 para piezas y servicio. Para un servicio más rápido.*

STEP 2
ÉTAPE 2
PASO 2

Assemble top/bottom panels and back cleat.
Assemblez les panneaux supérieur / inférieur et le
taquet arrière. Ensamble los paneles superior / inferior y
la grapa trasera.

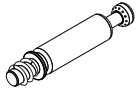

Cam Post
Poteau À Cames
Cam Post
(H1) x 4

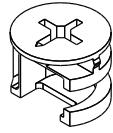

Cam Lock
Verrou à came
Bloqueo de leva
(H2) x 10

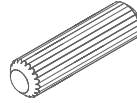

Wide Dowel
Large goujon
Pasador ancho
8 mm x 30 mm
(H4) x 2

- Secure cam posts (H1) into holes.
- Insert cam locks (H2) and press to bottom of hole. Ensure arrow on cam lock is pointing towards outer edge.
- Insert dowels (H4) into outer holes of top shelf.
- Fixez les montants de came (H1) dans les trous.
- Insérez les verrous à came (H2) et appuyez au fond du trou. Assurez vous que la flèche sur le verrou de came est dirigée vers le bord extérieur.
- Insérer les chevilles (H4) dans la partie extérieure trous de la tablette supérieure.
- Asegure los mensajes de la cámara (H1)
- Inserte los bloqueos de leva (H2) y presione hasta la parte inferior del orificio. Asegúrese de que la flecha en el bloqueo de la leva apunte hacia el borde exterior.
- Inserte las clavijas (H4) en los orificios exteriores del estante superior.

Cam post is secure when threads on screw are not showing.

La came est sécurisée lorsque les filets de la vis ne sont pas visibles.

La cámara es segura cuando no se muestra.

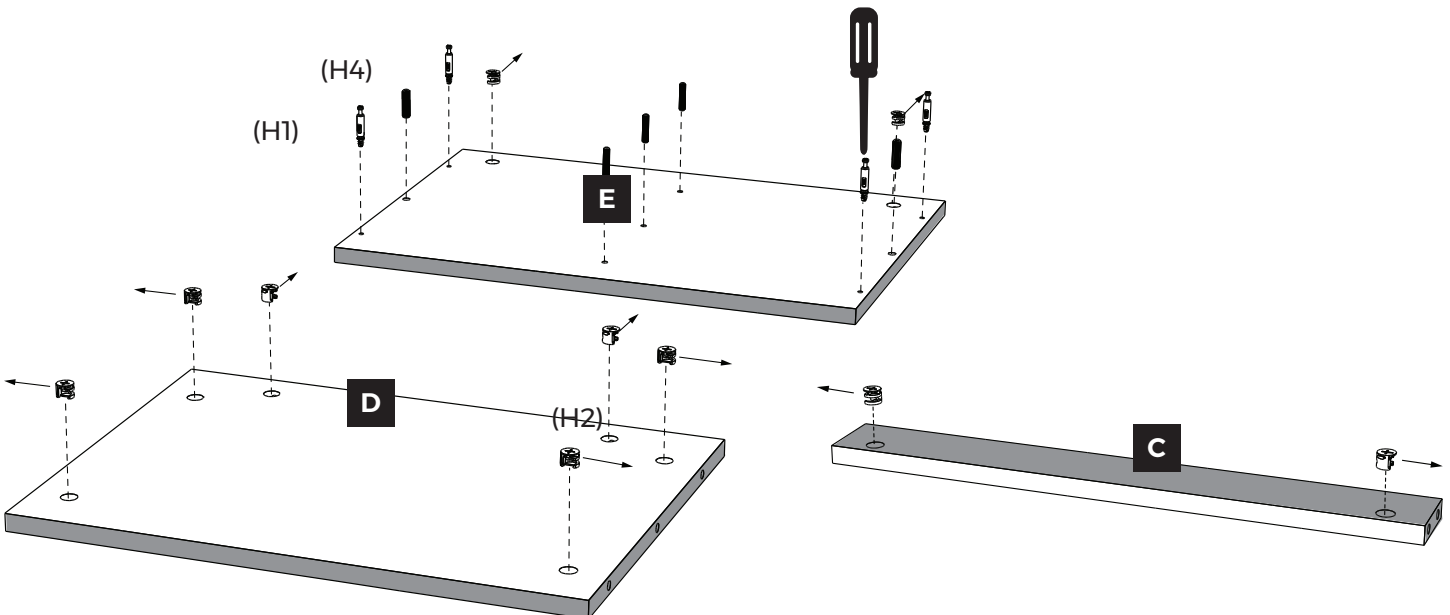

Call 1-800-874-0008 for parts and service. For faster service, have the style number ready when calling.
Composez le 1-800-874-0008 pour les pièces et l'entretien. Pour un service plus rapide, ayez le numéro de style à portée de main lorsque vous appelez. Llame al 1-800-874-0008 para piezas y servicio. Para un servicio más rápido.

STEP 3
ÉTAPE 3
PASO 3

**Install back cleat and bottom shelf to side panel (B).
Installez le taquet arrière et la tablette inférieure sur le
panneau latéral (B). Instale el panel posterior y el
estante inferior en el panel lateral (B).**

- Align side panel (B) with appropriate holes in bottom shelf (D) and back cleat (C) and install.
- Tighten cam locks to secure side panel (B) to back cleat (C) and bottom shelf (D).
- Alignez le panneau latéral (B) avec les trous appropriés de la tablette inférieure (D) et du taquet arrière (C) et installez-le.
- Serrez les verrous à came pour fixer le panneau latéral (B) au taquet arrière (C) et à la tablette inférieure (D).
- Alinee el panel lateral (B) con los orificios apropiados en el estante inferior (D) y la cala posterior (C) e instálolo.
- Apriete los cierres de leva a un panel lateral seguro (B) a la cala posterior (C) y al estante inferior (D).

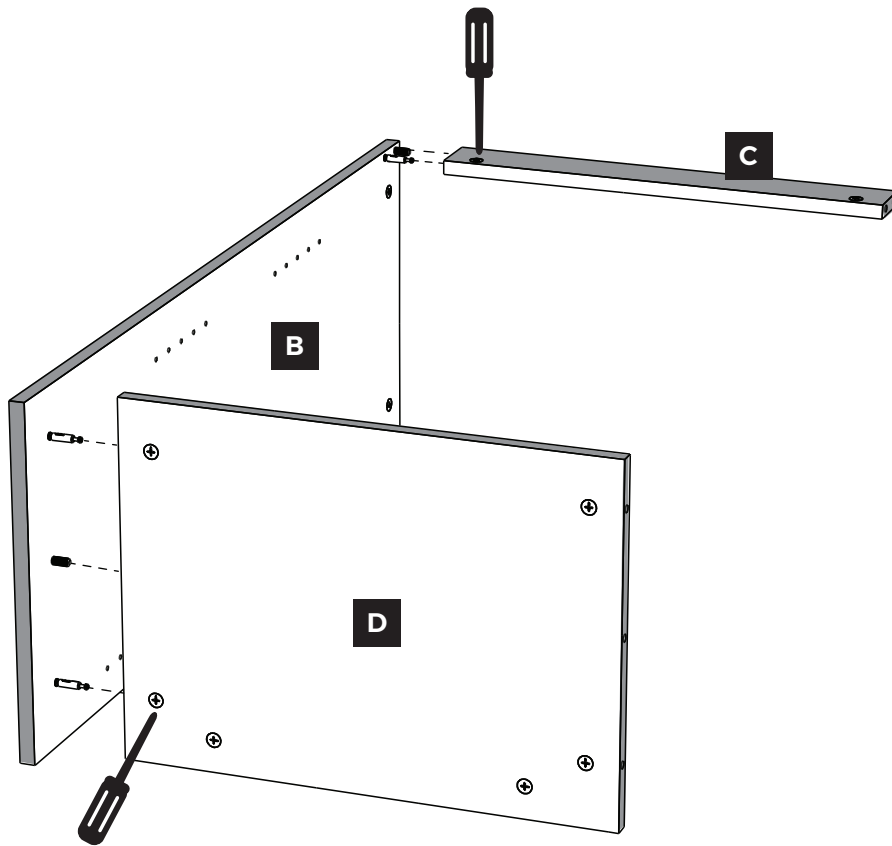

*Call 1-800-874-0008 for parts and service. For faster service, have the style number ready when calling.
Composez le 1-800-874-0008 pour les pièces et l'entretien. Pour un service plus rapide, ayez le numéro de style à portée de main lorsque vous appelez. Llame al 1-800-874-0008 para piezas y servicio. Para un servicio más rápido.*

STEP 4
ÉTAPE 4
PASO 4

Install side panel (A).
Installer le panneau latéral (A).
Instale el panel lateral (A).

- Align side panel (A) with appropriate holes in bottom shelf (D) and back cleat (C) and install.
- Tighten cam locks to secure side panel (A) to back cleat (C) and bottom shelf (D).
- Alignez le panneau latéral (A) avec les trous appropriés de la tablette inférieure (D) et du taquet arrière (C) et installez-le.
- Serrez les verrous à came pour fixer le panneau latéral (A) au taquet arrière (C) et à la tablette inférieure (D).
- Alinee el panel lateral (A) con los orificios apropiados en el estante inferior (D) y la cala posterior (C) e instálolo.
- Apriete los cierres de leva a un panel lateral seguro (A) a la cala posterior (C) y al estante inferior (D).

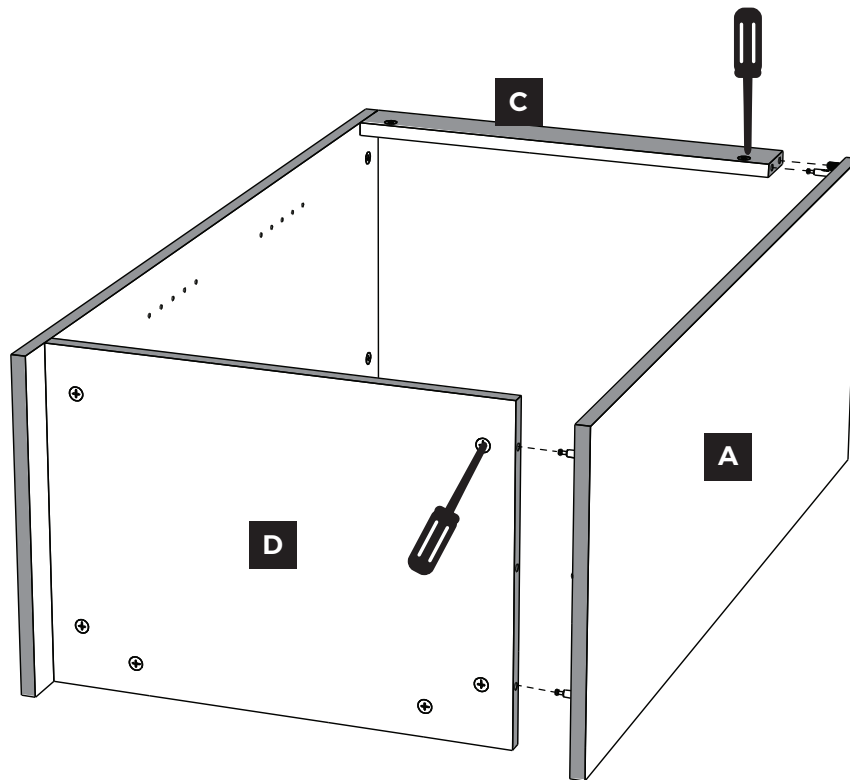

*Call 1-800-874-0008 for parts and service. For faster service, have the style number ready when calling.
Composez le 1-800-874-0008 pour les pièces et l'entretien. Pour un service plus rapide, ayez le numéro de style à portée de main lorsque vous appelez. Llame al 1-800-874-0008 para piezas y servicio. Para un servicio más rápido.*

STEP 5
ÉTAPE 5
PASO 5

Install top panel.
Installez le panneau supérieur.
Instale el panel superior.

- Align top shelf (E) with appropriate holes and install.
- Tighten cam locks to secure side panels (A) and (B) to top shelf.
- Aligner la tablette supérieure (E) avec les trous appropriés et installer.
- Serrer les verrous à came pour fixer les panneaux latéraux (A) et (B) à la tablette supérieure.
- Alinee el estante superior con los agujeros adecuados e instale.
- Apriete los seguros de leva para asegurar los paneles laterales (A) y (B) al estante superior.

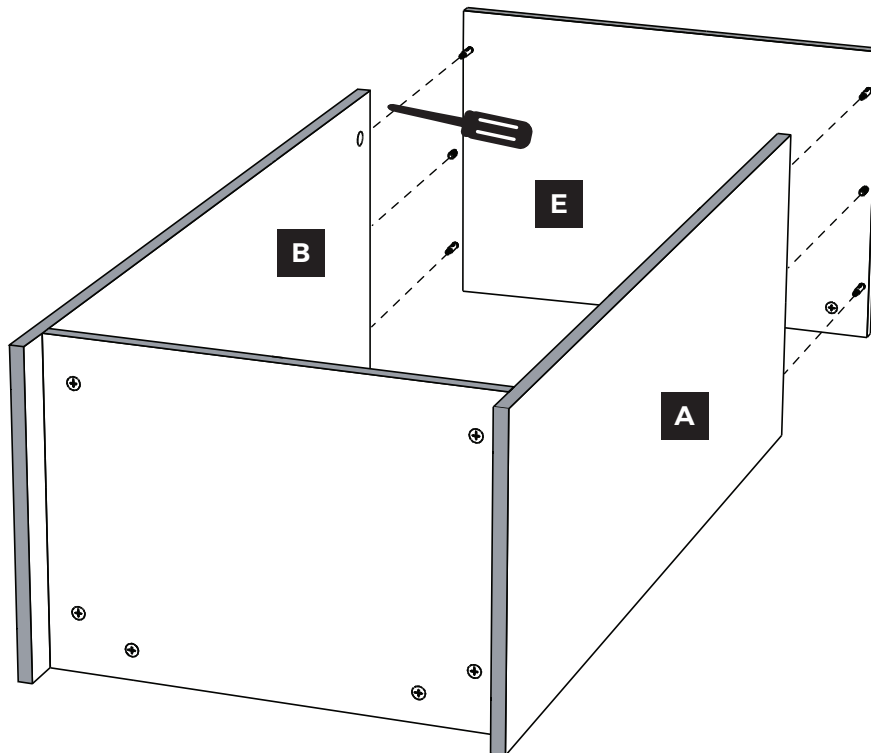

*Call 1-800-874-0008 for parts and service. For faster service, have the style number ready when calling.
Composez le 1-800-874-0008 pour les pièces et l'entretien. Pour un service plus rapide, ayez le numéro de style à portée de main lorsque vous appelez. Llame al 1-800-874-0008 para piezas y servicio. Para un servicio más rápido.*

STEP 6
ÉTAPE 6
PASO 6

Install back panel.
Installer le panneau arrière.
Instale el panel posterior.



Small Nail
Petit clou
Pequeño clavo
(H6) x 20

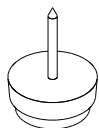

Nail on Foot
Ongles sur pied
Clavo a pie
(H7) x 4

- Place back panel (G) onto unit (making sure the finished side of backer faces down) and center horizontally and vertically.
- Nail the back panel (G) inot position using small nails (H6). Avoid angling nails.
- Gently tap the nail-on feet (H7) approximately 1 in. away from each corner.

- Placez le panneau arrière (G) sur l'unité (en vous assurant que le côté fini du support est tourné vers le bas) et centrez-le horizontalement et verticalement.
- Fixez le panneau arrière (G) à l'aide de petits clous (H6). Évitez les ongles de pêche
- Tapoter doucement les pieds pour clous (H7) à environ 1 po. loin de chaque coin.

- Coloque el panel posterior (G) en la unidad (asegurándose de que el lado terminado de la parte posterior esté hacia abajo) y céntralo horizontal y verticalmente.
- Clave el panel posterior (G) en posición usando clavos pequeños (H6). Evitar las uñas en ángulo.
- Golpee suavemente el clavo (H7) aproximadamente 1 pulg. lejos de cada esquina.

If stacking this unit, skip this step.

Si vous empilez cette unité, ignorez cette étape.

Si apila esta unidad, omite este paso.

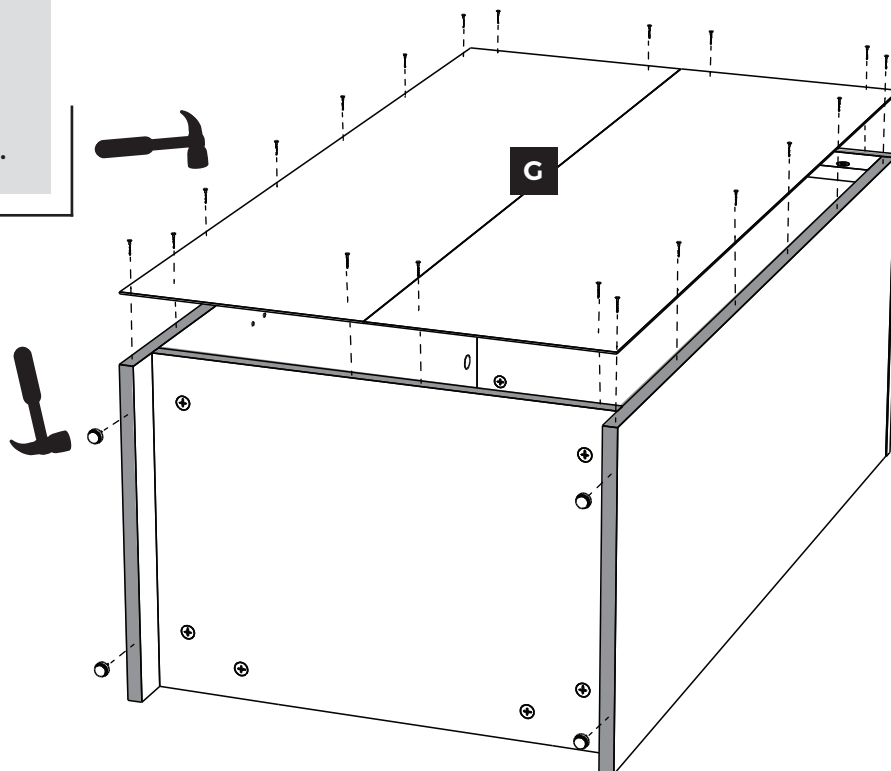

*Call 1-800-874-0008 for parts and service. For faster service, have the style number ready when calling.
Composez le 1-800-874-0008 pour les pièces et l'entretien. Pour un service plus rapide, ayez le numéro de style à portée de main lorsque vous appelez. Llame al 1-800-874-0008 para piezas y servicio. Para un servicio más rápido.*

STEP 7
ÉTAPE 7
PASO 7

Install trim.
Installez la garniture.
Instale la moldura.

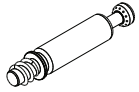

Cam Post
Poteau À Cames
Cam Post

(H1) x 4

- Secure cam posts (H1) into holes.
- Flip the unit over so the open side is facing up.
- Align the cam posts in the trim with the appropriate holes and install. Tighten cam locks to secure

- Fixez les poteaux de came (H1) Dans les trous.
- Retournez l'appareil par-dessus le côté ouvert face vers le haut.
- Alignez les montants de came dans la garniture avec les trous appropriés et installez-les. Serrer les verrous à came pour sécuriser

- Asegure los postes de la leva (H1) En los agujeros.
- Voltrear la unidad en el lado abierto hacia arriba.
- Alinee los postes de la leva con los orificios apropiados e instale. Apretar las cerraduras de la leva para asegurar

Cam post is secure when threads on screw are not showing.

La came est sécurisée lorsque les filets de la vis ne sont pas visibles.

La cámara es segura cuando no se muestra.

Thicker edges of trim should be positioned towards the top and bottom ends of the unit unless stacking, then choose either option 1 or 2 for the adjoining trim preference.

Les bords les plus épais de la garniture doivent être positionnés vers les extrémités supérieure et inférieure de l'unité, sauf empilement. Choisissez ensuite l'option 1 ou 2 pour la préférence de garniture adjacente.

Los bordes más gruesos del recorte deben colocarse hacia la parte superior de la unidad a menos que se apile, luego elija la opción 1 o 2 para la preferencia de recorte contigua.

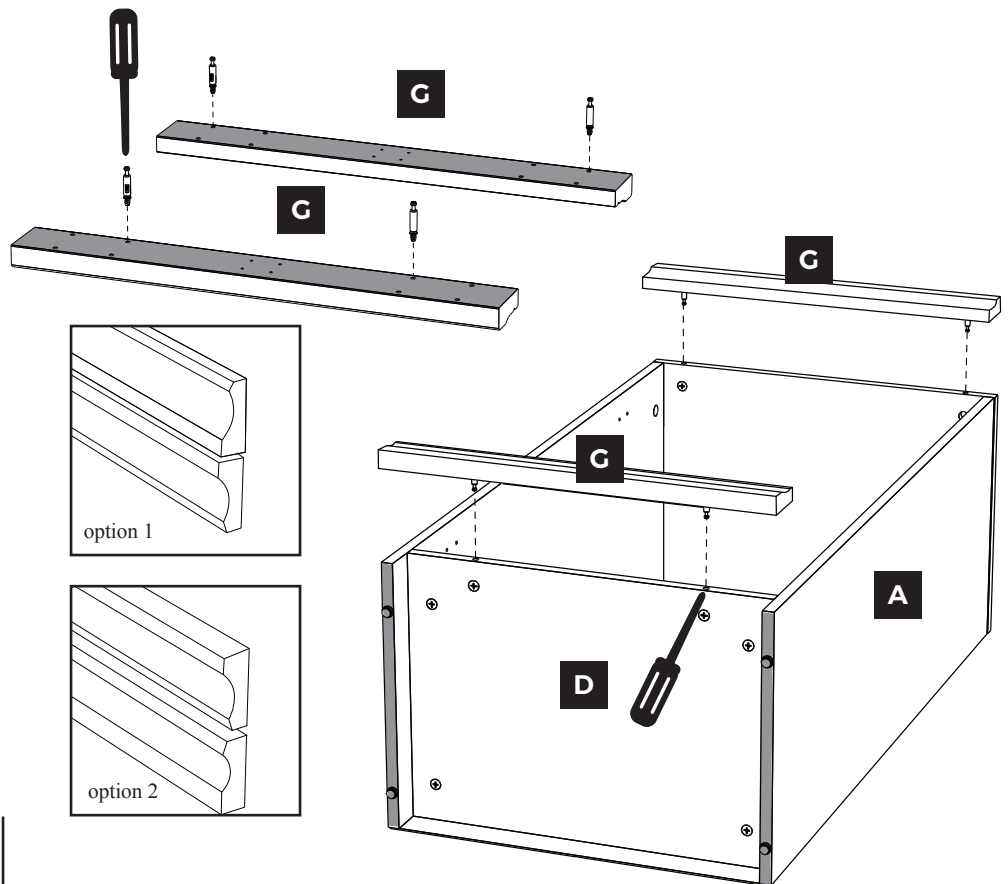

Call 1-800-874-0008 for parts and service. For faster service, have the style number ready when calling.
Composez le 1-800-874-0008 pour les pièces et l'entretien. Pour un service plus rapide, ayez le numéro de style à portée de main lorsque vous appelez. Llame al 1-800-874-0008 para piezas y servicio. Para un servicio más rápido.

STEP 8
ÉTAPE 8
PASO 8

Install shelves.
Installez les étagères.
Instalar estantes.

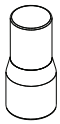

Shelf Pin
Goupille d'étagère
Pin de estante
(H3) x 8

Cam post is secure when threads on screw are not showing.

La came est sécurisée lorsque les filets de la vis ne sont pas visibles.

La cámara es segura cuando no se muestra.

- Push shelf pins (H3) into holes at desired locations.
- Slide adjustable shelves into frame at a slight angle and position onto shelf pins.
- Poussez les goupilles (H3) dans les trous aux emplacements désirés.
- Faites glisser les tablettes ajustables dans le cadre en les inclinant légèrement et positionnez-les sur les goupilles.
- Empuje los pasadores del estante (H3) en los orificios en los lugares deseados.
- Deslice los estantes ajustables en un marco ligeramente inclinado y colóquelos en los pasadores del estante.

Thicker edges of trim should be positioned towards the top and bottom ends of the unit unless stacking, then choose either option 1 or 2 for the adjoining trim preference.

Les bords les plus épais de la garniture doivent être positionnés vers les extrémités supérieure et inférieure de l'unité, sauf empilement. Choisissez ensuite l'option 1 ou 2 pour la préférence de garniture adjacente.

Los bordes más gruesos del recorte deben colocarse hacia la parte superior de la unidad a menos que se apile, luego elija la opción 1 o 2 para la preferencia de recorte contigua.

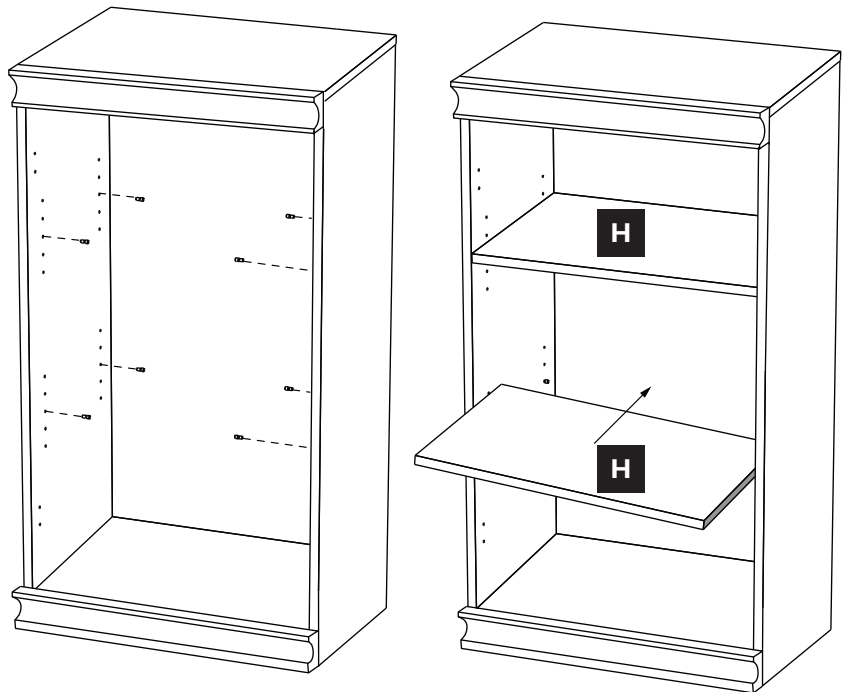

*Call 1-800-874-0008 for parts and service. For faster service, have the style number ready when calling.
Composez le 1-800-874-0008 pour les pièces et l'entretien. Pour un service plus rapide, ayez le numéro de style à portée de main lorsque vous appelez. Llame al 1-800-874-0008 para piezas y servicio. Para un servicio más rápido.*

STEP 9
ÉTAPE 9
PASO 9

Install stacking brackets if stacking.
Installez les supports d'empilement si empilés.
Instale los soportes de apilamiento si se apila.

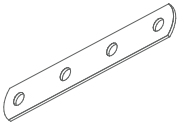

Stacking Bracket
Support d'empilage
Soporte de apilamiento
(H13) x 2

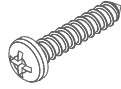

Medium Screw
Vis moyenne
Tornillo mediano
#8 x 7/8 in
(H14) x 8

- Install stacking brackets (H13) to the back side of the units using the stacking screws.
- Be sure to center the bracket to the side panels before screwing them in.
- Installez les supports d'empilement (H13) à l'arrière des unités à l'aide des vis d'empilement.
- Veillez à centrer le support sur les panneaux latéraux avant de les visser.
- Instale los soportes de apilamiento (H13) en la parte posterior de las unidades utilizando los tornillos de apilamiento.
- Asegúrese de colocar el soporte en el lado antes de atornillarlo.

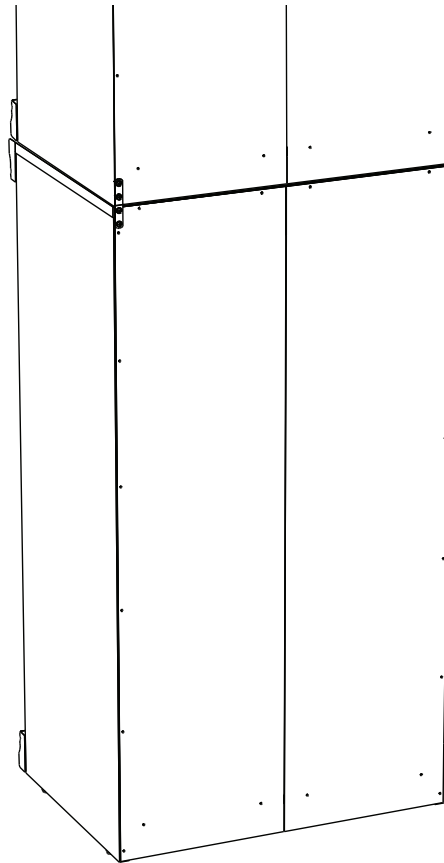
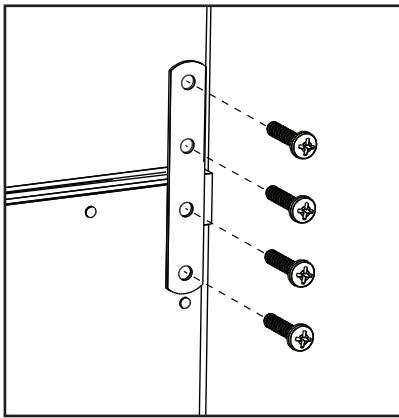

*Call 1-800-874-0008 for parts and service. For faster service, have the style number ready when calling.
Composez le 1-800-874-0008 pour les pièces et l'entretien. Pour un service plus rapide, ayez le numéro de style à portée de main lorsque vous appelez. Llame al 1-800-874-0008 para piezas y servicio. Para un servicio más rápido.*

STEP 10
ÉTAPE 10
PASO 10

Secure unit to the wall.
Fixez l'unité au mur.
Asegure la unidad a la pared.

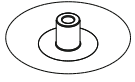

Cover Cap
Capuchon
Tapa de la cubierta
(H8) x 4

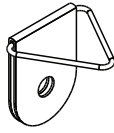

Back Anchor
Ancre arrière
Ancla trasera
(H9) x 2



Small Screw
Petite vis
Tornillo pequeño
(H10) x 1



Nylon Zip Tie
Cravate en nylon
Lazo de nylon con
cremallera
(H11) x 1

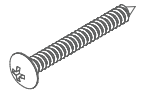

Long Screw
Longue vis
Tornillo largo
(H12) x 1

- Install four cam cover caps (H8) by pressing them into the cam locks.
- Use 1/2 in. screw (H10) to secure back anchor (H9) to top shelf.
- Place back anchor (H9) against wall stud. Use 1 1/2 in. screw (H12) to secure back anchor to wall.
- Secure plastic tie (H11) to prevent unit from tipping.

- Installez quatre capuchons de protection de came (H8) en les enfonçant dans les verrous à came.
- Utilisez 1/2 po vis (H10) pour fixer l'ancrage arrière (H9) à la tablette supérieure.
- Placez l'ancrage arrière (H9) contre le montant du mur. Utilisez 1 1/2 po. vis (H12) pour fixer l'ancrage arrière au mur.
- Attache en plastique solide (H11) pour éviter que l'appareil ne se renverse.

- Instale las tapas de levas del horno (H8) presionándolas en los seguros de levas.
- Use 1/2 pulg. atornille (H10) para asegurar el anclaje (H9) al estante superior.
- Anclaje trasero cuadrado (H9) contra perno de pared. Use 1 1/2 pulg. tornillo (H12) para asegurar el anclaje trasero a la pared.
- Asegure la abrazadera de plástico (H11) para evitar que la unidad se vuelque.

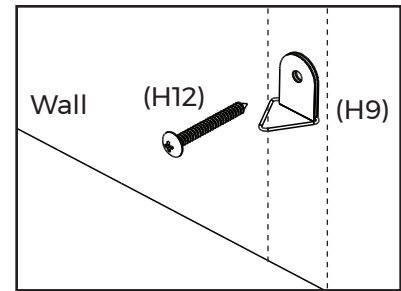
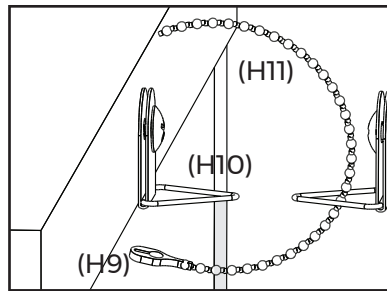
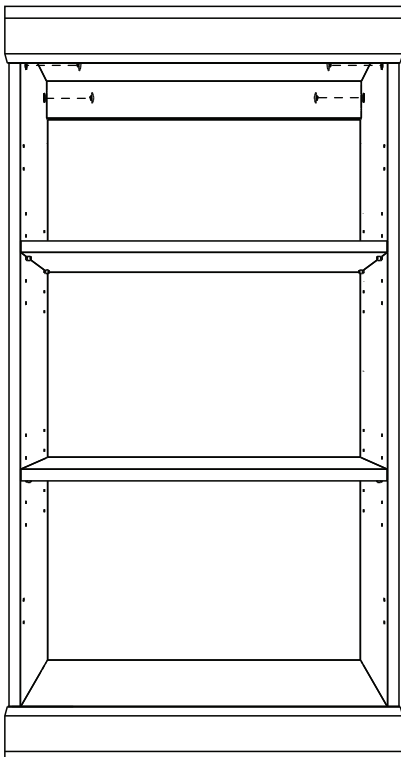

Each unit should be individually secured to the wall using the provided hardware.

Chaque unité doit être fixée individuellement au mur à l'aide du matériel fourni.

Cada unidad debe fijarse a la pared utilizando el hardware provisto.

Call 1-800-874-0008 for parts and service. For faster service, have the style number ready when calling.
Composez le 1-800-874-0008 pour les pièces et l'entretien. Pour un service plus rapide, ayez le numéro de style à portée de main lorsque vous appelez. Llame al 1-800-874-0008 para piezas y servicio. Para un servicio más rápido.