

SOGO

Human Technology



manual de instrucciones / instructions for use
mode d'emploi / manual de instruções

SOGO®

Human Technology



Extractor de Jugos / Juice Extractor
Centrifugeuse de Jus / Centrifugas de Sucos

Precaución: lea y conserve estas importantes instrucciones
Caution: please read and preserve these important instructions



PRECAUCIONES DE SEGURIDAD

Este manual de instrucciones también se puede descargar desde nuestra página web www.sogo.es

1. Este aparato no está diseñado para ser utilizado por personas (incluidos niños) con capacidades físicas, sensoriales o mentales, o la falta de experiencia y conocimiento, a menos que se les supervise o les instruya en el uso del aparato por una persona responsable de su seguridad.
2. Los niños deben ser supervisados para asegurarse de que no jueguen con el aparato.
3. Antes de usarlo, poner esta máquina en un tablero de mesa estable, utilizar de acuerdo a las instrucciones dadas en este folleto.
4. Antes del utilizar, en primer lugar confirmar que el embrague y el rotor se colocan en posición, y no debe haber contacto entre la parte de corte y la cubierta transparente. Ponga la tapa transparente y sujete firmemente la maneta, a continuación, encienda la máquina.
5. Antes de ser utilizados, cuando el motor funciona en fase de rodaje, puede haber un ligero olor peculiar y chispas. Esto es normal. Después de que el motor trabaja durante algún tiempo, el fenómeno anterior desaparecerá.
6. En jugos, asegúrese de que no esté demasiado lleno y los residuos lleguen a la parte media del envase del contenedor. Si está muy lleno, por favor corte la fuente de alimentación, limpie, a continuación, utilizar de nuevo.
7. Durante el uso, no abra la tapa del recipiente. Si está en uso no ponga la mano o cualquier

Este símbolo significa que si desea deshacerse del producto, una vez transcurrida la vida del mismo, debe depositarlo por los medios adecuados a manos de un gestor de residuos autorizado para la recogida selectiva de Residuos de Aparatos Eléctricos y Electrónicos (RAEE).



Importado por:
Sanysan Appliances S.L
CIF: B98753056
España
Fabricado en P.R.C

This symbol means that in case you wish to dispose of the product once its working life has ended, take it to an authorised waste agent for the selective collection of waste electrical and electronic equipment (WEEE).



Imported by:
Sanysan Appliances S.L
CIF: B98753056
Spain
Made in P.R.C

Ce symbole signifie que si vous souhaitez vous défaire du produit, une fois que celui-ci n'est plus utilisable, remettez-le, suivant la méthode appropriée, à un gestionnaire de déchets d'équipements électriques et électroniques (DEEE).



Importé par:
Sanysan Appliances S.L
CIF: B98753056
Espagne
Fabriqué en P.R.C

Este símbolo significa que se desejar desfazer-se do produto depois de terminada a sua vida útil, deve entregá-lo através dos meios adequados ao cuidado de um gestor de resíduos autorizado para a recolha selectiva de Resíduos de Equipamentos Eléctricos e Electrónicos (REEE).



Importado por:
Sanysan Appliances S.L
CIF: B98753056
Espanha
Fabricadas em P.R.C

DECLARACIÓN DE CONFORMIDAD

Este aparato cumple con la Directiva 2006/95/EC de Baja Tensión, con la Directiva 2004/108/EC de Compatibilidad Electromagnética, con la Directiva 2011/65/EU sobre restricciones a la utilización de determinadas sustancias peligrosas en aparatos eléctricos y electrónicos y con la Directiva 2009/125/EC sobre los requisitos de diseño ecológico aplicable a los productos relacionados con la energía.



DECLARATION OF CONFORMITY

This device complies with Directive 2006/95/EC Low Voltage Directive 2004/108/EC Electromagnetic Compatibility with Directive 2011/65/EU on the restriction of the use of certain hazardous substances in electrical and electronic equipment and Directive 2009/125/EC on the eco-design requirements applicable to energy-related products.



DÉCLARATION DE CONFORMITÉ

Cet appareil est conforme à la directive 2006/95/CE Directive Basse Tension 2004/108/CE sur la compatibilité électromagnétique à la directive 2011/65/UE relative à la limitation de l'utilisation de certaines substances dangereuses dans les équipements électriques et électroniques et la directive 2009/125/CE sur les exigences d'éco-conception applicables aux produits liés à l'énergie.



DECLARAÇÃO DE CONFORMIDADE

Este dispositivo está em conformidade com a Directiva 2006/95/CE Directiva de Baixa Tensão 2004/108/CE de Compatibilidade Eletromagnética com a Directiva 2011/65/UE relativa à restrição do uso de determinadas substâncias perigosas em equipamentos elétricos e eletrônicos e Directiva 2009/125/CE, relativa aos requisitos de concepção ecológica aplicáveis aos produtos relacionados com a energia



- tipo de mezcla ya puede producir peligro de accidente y malfuncionamiento de la máquina.
8. Con el fin de prolongar la vida útil de esta máquina, el dispositivo de exceso de temperatura está en el motor. Si el motor trabaja durante mucho tiempo o se sobrecarga, cuando llega a más de la temperatura normal, el suministro de energía se cortará automáticamente. Después de que el motor se detiene, quitar el enchufe de alimentación, espere a que el motor se enfríe (aproximadamente durante 30 minutos), y luego usarlo de nuevo.
 9. Durante la operación, por favor, no deje la máquina desatendida. Nunca permita que los niños utilicen este aparato.
 10. Cuando el aparato está haciendo el trabajo de mezcla, picado o molido, no debe dejar que se llene demasiado ya que podría averiar la máquina.
 11. Después de la operación, no vierta el alimento hasta que el conector de alimentación esté retirado.
 12. Los cortadores son muy agudos. Con el fin de evitar el peligro, la limpieza de un cortador, por favor ponga debajo del agua del grifo para lavar, no lavarlo con la mano.
 13. Esta máquina no debe ser utilizada para fines distintos para el que está destinado.
 14. Este aparato debe ser utilizado sólo para uso doméstico.
 15. Si el cable de alimentación está dañado, debe ser reemplazado por el fabricante, su agente de servicio o de las personas con cualificación similar para evitar un peligro.
 16. Este aparato puede ser utilizado por niños de 8

años o más y las personas con una incapacidad o falta de experiencia y conocimientos que hayan recibido supervisión o instrucciones relativas al uso del aparato de una manera segura físicas, sensoriales o mentales y comprender los riesgos involucrados. Los niños no deben jugar con el aparato. Limpieza y mantenimiento de usuarios no serán hechos por niños sin supervisión.

17. Siempre desconecte el aparato de la red si se deja desatendido y antes de montar, desmontar o limpiar.

18. Este aparato no debe ser utilizado por niños. Mantenga el aparato y el cable fuera del alcance de los niños.

19. **No utilice este aparato con un programador, contador u otro dispositivo que puede poner el aparato en marcha automáticamente.**

NOMBRE DE LAS PARTES Y POSICIÓN DE LOS COMPONENTES PRINCIPALES

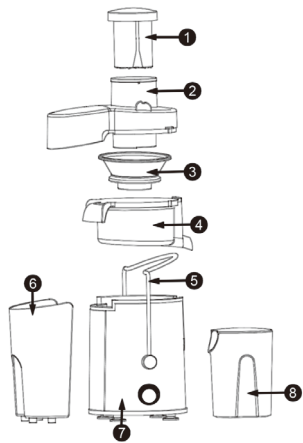

1. Para empujar los alimentos
2. Cubierta transparente
3. Cuchillas
4. Medio anillo
5. Maneta
6. Contenedor de residuos
7. Cuerpo principal de la máquina
8. Jarra para zumos

CARACTERÍSTICAS DEL PRODUCTO

- Modelo: SS-5095
- Extrae jugos de frutas y verduras como la manzana, zanahorias, peras etc
 - Diseño moderno, elegante y funcional
 - Recipiente de 1.5L para pulpa y jarra con tapa de 0.5L para jugo
 - Mantiene el jugo extraído separado de la pulpa y proporciona bebidas saludables
 - Potente motor de 400W y selector de dos velocidades para una eficiente extracción de jugo de frutas o verduras blandas y duras
 - El tubo de alimentación de 65 mm" permite colocar frutas y verduras enteras con facilidad
 - Le permite quitar las piezas aptas para lavavajillas para una fácil limpieza
 - Cubierta de acero inoxidable fundido
 - Proporciona un uso más duradero

Receitas para sucos de frutas e vegetais sugeridas:

SUCO DE MAÇÃ COM CENOURA

Ingredientes:

- 3 maçãs (Lave-os e retire o caule)
- 1 Cenoura (casca, lavar e cortar o caule)

Preparação:

- 1 Uma vez que nós lavamos as maçãs para extrator de suco. (Podemos mistura entre maçãs vermelhas e verdes para melhor sabor)
- 2 Passamos o extrator de suco de cenoura.
- 3 Misture bem, sirva e beba imediatamente.
- 4 Se desejar, você pode incrementar com um raminho de hortelã ou um pedaço de gengibre.

- 2 Misture o suco em uma tigela e temperado com um pouco de sal e pimenta a gosto.
- 3 Servir e beber.

SUCO DE MELANCIA

- 1 Cortar a melancia a gosto casca e sementes.
- 2 Corte em pedaços a entrar em seu extrator de suco.
- 3 Uma vez que passaram pelo exaustor, servir e beber.

SUCO DE CENOURA COM AIPO

Ingredientes:

- 4 Cenouras grandes (lavar, descascar e cortar o caule)
- 1 Grande talo de aipo com folhas (lavagem)

Preparação:

- 1 Quando todos os ingredientes cuidadosamente lavados, cortados a cenoura e passar o extrator de suco. Em seguida, faça o mesmo com o aipo.
- 2 Sirva e beba imediatamente a tomar todas as suas vitaminas.

SUCO DE MAMÃO

Ingredientes:

- 1 Papaya grandes e maduros (sem pele e sem sementes)

Preparação:

- 1 Com a semente de corte mamão e introduzi-los no extrator de suco.
- 2 Sirva em um copo e levar.

SUCO DE CENOURA, MAÇÃ, LARANJA E TOMATE

Ingredientes:

- 1 - Cenoura
- 1 - Apple
- 1 - Tomate
- 1 - Laranja

Preparação:

Lave as maçãs, descasque a cenoura e passe pela extração de suco de polpa de tomate, ralado e tensão. misturar todos os sucos e acrescente o suco de laranja espremido.
Sirva frio e tomar de imediato para tirar partido de todas as propriedades deste suco.

SUCO DE UVA

Ingredientes:

- 1 maçãs brancas, preto ou vermelho (lavados e sem pedaços)

Preparação:

- 1 Com as uvas lavadas atravessou o extrator de suco
- 2 Nós servimos e.

SUCO DE TOMATE FRESCO

Ingredientes:

- 1 Quilo de tomates frescos e maduros
- Alguns talos de aipo.

Preparação:

- 1 Passamos o tomate e aipo extrator de suco

energía, a vida longa do motor.

- Unidade de travamento é especialmente projetado para garantir a segurança e confiabilidade em uso.

CUIDADOSAMENTE ANTES DE USAR

- Esta máquina é configurado com uma medida de segurança. Quando o identificador é anexado à capa ou a sede do tribunal não é fixo, o motor não será executado, a fim de garantir a segurança do usuário.
- Ao remover ou montar o extrator de suco, pressione a porta de alimentação superior da tampa com a mão, então a força do punho desliza para dentro ou para fora da tampa do slot.
- Primeiro retire a tampa e depósito de resíduos, em seguida, colocar o anel central, colocando a ponta do suco à mão, e sairá automaticamente do rotor.
- A fim de evitar danos antes do uso, verifique se a fonte de alimentação está em conformidade com a tensão nominal.
- Limpe todas as peças capazes de desmantelamento (ver "Manutenção e limpeza").
- Durante a instalação, leia atentamente o esquema de "nome e cargo dos componentes principais."
- Por favor, leia atentamente o "segurança" antes de usar.

SUCO

- Antes de usar, por favor confirme o botón ligar a máquina principal está em estado parado. Desta forma, você pode evitar danos às pessoas ou à máquina.
- Antes de usar, primeiro, confirmar que a embreagem eo rotor é colocado na posição, e deve haver contato entre o corte ea tampa transparente. Coloque a tampa transparente e segure a alça, em seguida, ligue a máquina.
- Para uso, de acordo com montagem diagrama de "nome e cargo dos componentes principais." Abra a fonte de alimentação, pressione o interruptor para a máquina a funcionar sem carga durante 5 segundos. Coloque os vegetais ou frutas preparadas no site liquidificador, pressione a barra de empurrar, de maneira uniforme lentamente. Em seguida, o suco da fruta ou vegetal para o lançador irá servir. Você já tem sucos naturais frescos e prontos para servir, e saudável.
- **Nota:** Pressionar os alimentos com a haste, a força deve ser sempre aplicado lentamente, de modo que o suco sai força, normal súbita é utilizado o efeito dos sucos são reduzidos.

TEMPO DE EXECUÇÃO

Esta máquina é projetada com um botón que muda na classificação ou, classificação I, II classificação (O para parar, para a classificação de fraco I, a forte classificação II). Para a extração, seleccione a classificação forte. Então, no momento da operação, use o dispositivo para um minuto, deixe por 1 minuto, em seguida, usá-lo novamente. Após a operação acima é realizada três vezes, deixar por 15 minutos. Não opere até que o motor esfrie completamente. Assim, a vida desta máquina vai durar, ea máquina irá atendê-lo de forma mais eficiente. O nível de qualificação i é tipo mais suave de frutas ou vegetais.

MANUTENÇÃO E LIMPEZA

- Esta máquina, quando utilizado com frequência, manter o motor funcionando e outras peças secas e limpas.
- Se não estiver usando o aparelho por um longo tempo, armazenar em local seco, bem ventilado para evitar que o motor de se molhar e causando mofo.
- Não lave a máquina principal. Ao limpar o motor principal, apenas limpe com um pano úmido. Os outros componentes podem ser lavados com água diretamente, como uma barra de push, deck, assento do meio, copo de resíduos, porta-voz, etc.

- Alimentación: 220-240V , 50/60Hz , 800W

CARACTERÍSTICAS ESPECIALES DEL PRODUCTO

- Para el extractor de gran diámetro, toda las piezas enteras de manzana o una pera se puede poner en la extracción del jugo, no es necesario cortarlas es fácil y rápido.
- El diseño es moderno, simple y elegante, con estructura combinada, fácil de operar y limpiar.
- Motor eléctrico de alta velocidad con protección contra el sobrecalentamiento, alta eficiencia, ahorro de tiempo, ahorro de energía, larga vida útil del motor.
- Unidad de bloqueo está especialmente diseñado para garantizar la seguridad y fiabilidad en su uso.

ATENCIÓN ANTES DE USAR

- Esta máquina está configurada con una medida de seguridad. Cuando la maneta no está sujeta a la tapa o el asiento de corte no está fija, el motor no funcionará, con el fin de garantizar la seguridad para el usuario.
- Al desmontar o montar el extractor de zumos, presione la parte superior del puerto de alimentación de la tapa con la mano, entonces la fuerza del mango se desliza dentro o fuera de la tapa de la ranura.
- Primero desmontar la cubierta y el depósito de residuos, a continuación, poner el anillo central mediante la colocación de la boquilla del jugo con la mano, y automáticamente saldrá del rotor.
- Con el fin de evitar daños, antes de usar, verificar que la fuente de alimentación esté en cumplimiento con la tensión nominal.
- Limpie todas las partes capaces de desmontar (consulte la sección de "mantenimiento y limpieza").
- En el montaje, por favor, lea cuidadosamente el esquema de "nombre y posición de los componentes principales".
- Por favor, lea atentamente las "Instrucciones de seguridad" antes de usar.

JUGO

- Antes de usar, por favor confirme el interruptor del botón de la máquina principal que esté en estado de parada. De esta manera, se puede evitar, daño a las personas o la máquina.
- Antes del utilizar, en primer lugar confirmar que el embrague y el rotor se colocan en posición, y no debe haber contacto entre la parte de corte y la cubierta transparente. Ponga la tapa transparente y sujete firmemente la maneta, a continuación, encienda la máquina.
- Para el uso, montaje de acuerdo con el

diagrama de "nombre y posición de los componentes principales". Abra el suministro de energía, pulse el interruptor para que la máquina funcione sin carga durante 5 segundos. Ponga los preparados de legumbres o frutas en el sitio de la licuadora, apretar con la barra de empuje, de manera uniforme poco a poco. A continuación, el jugo de la fruta o verdura saldrán a la jarra de servir. Usted tiene ya su jugo natural y fresco listo para servir, y saludable.

- **Nota:** Al pulsar los alimentos con la barra de empuje, la fuerza deberá aplicarse siempre poco a poco para que el zumo salga normal, si se utiliza la fuerza súbita el efecto de los jugos se reducirá.

TIEMPO DE FUNCIONAMIENTO

Esta máquina está diseñada con un botón que cambia de clasificación O, clasificación I, la clasificación II (O para detener, I para la clasificación débil, II para la clasificación fuerte). Para el extracto, seleccione clasificación fuerte. Entonces, por el tiempo de funcionamiento, utilice el aparato durante 1 minuto, dejar durante 1 minuto, a continuación, utilizar de nuevo. Después de la operación anterior se realiza por tres veces, dejar durante 15 minutos. No ponga en funcionamiento hasta que el motor se enfría totalmente. De esta manera, la vida útil de esta máquina se prolongará, y la máquina le servirá de manera más eficiente. El nivel de clasificación I es para frutas y verduras tipo blando o suave.

MANTENIMIENTO Y LIMPIEZA

1. Esta máquina si se utiliza a menudo, mantener el motor y otras piezas en funcionamiento en seco y limpios.
2. Si no utiliza el aparato durante mucho tiempo, guárdela en un lugar seco y bien ventilado, para evitar que el motor se humedezca y se produzca moho.
3. No lave la máquina principal. Al limpiar la máquina principal, sólo limpie con un paño húmedo. Los otros componentes se pueden lavarse directamente con agua, tales como barra de empuje, la cubierta, asiento del medio, la copa de residuos, la boquilla, etc.

Recetas de zumos de frutas y verduras sugeridas:

ZUMO DE MANZANA CON ZANAHORIA

Ingredientes:

- 3 Manzanas Grandes. (Lavarlas y quitarle el tallo)
- 1 Zanahoria (Lavarla, pelarla y cortar el tallo)

Preparación:

- 1 Una vez lavadas las manzanas las pasamos por el extractor de zumos. (Podemos mezclar entre manzanas Rojas y Verdes para mejor sabor)
- 2 Pasamos la Zanahoria por el extractor de zumos.
- 3 Mezclamos bien, servimos y bebemos enseguida.
- 4 Opcionalmente se puede condimentar con una rama de menta o un trozo de jengibre.

ZUMO DE PAPAYA

Ingredientes:

- 1 Papaya grande y madura (pelada y sin semilla)

Preparación:

- 1 Con la papaya dessemillada la cortamos y la introducimos en el extractor de zumos.
- 2 Servir en un vaso y tomar enseguida.

ZUMO DE UVA

Ingredientes:

- 1 Manojos de Uvas blancas, negras ó rojas (lavadas y sin tronquitos)

Preparación:

- 1 Con las Uvas lavadas las pasamos por el extractor de zumos
- 2 Servimos y Tomamos.

ZUMO DE TOMATE FRESCO

Ingredientes:

- 1 Kilo de tomates frescos y maduros
Algunos tallos de Apio.

Preparación:

- 1 Pasamos los Tomates y el Apio por el

extractor de zumos

- 2 Mezclamos los zumos en un recipiente y lo condimentaremos con algo de sal y pimienta a gusto
- 3 Servir y tomar

ZUMO DE SANDÍA

- 1 Cortar la sandía a gusto quitándole la cáscara y las semillas.
- 2 Cortarla en trozos para que entre en su extractor de zumos.
- 3 Una vez pasada por el extractor, servir y tomar.

ZUMO DE ZANAHORIA CON APIO

Ingredientes:

- 4 Zanahorias grandes (lavarlas, pelarlas y cortar el tallo)
- 1 Gran tallo de Apio con sus hojas (Lavado)

Preparación:

- 1 Una vez bien lavado todos los ingredientes, cortaremos la zanahoria y la pasaremos en el extractor de zumos. Seguidamente hacemos lo mismo con el Apio.
- 2 Servir y beber enseguida para aprovechar todas sus vitaminas.

ZUMO DE ZANAHORIA, MANZANA, NARANJA Y TOMATE

Ingredientes:

- 1 Zanahoria
- 1 Manzana
- 1 Tomate
- 1 Naranja

Preparación:

Lavar la manzana, pelar la zanahoria y pasar por el extractor de zumos, rallar la pulpa del tomate y colar. mezclar todos los zumos y agregar el zumo de la naranja exprimida. Servir frío y tomar enseguida para aprovechar todas las propiedades de este zumo.

à utilização do aparelho de forma segura e compreender os perigos envolvido. As crianças não devem brincar com o aparelho. Limpeza e manutenção do usuário não deve ser feito por crianças sem supervisão.

17. Sempre desligue o aparelho da corrente, se for deixado sem vigilância e antes de montar, desmontar ou de limpeza.

18. Este aparelho não deve ser utilizado por crianças. Mantenha o aparelho eo seu cabo fora do alcance das crianças.

19. Não usar este dispositivo com um dispositivo programador, contador ou outro que pode colocar a unidade automaticamente

NOME E CARGO PARTES DOS PRINCIPAIS COMPONENTES

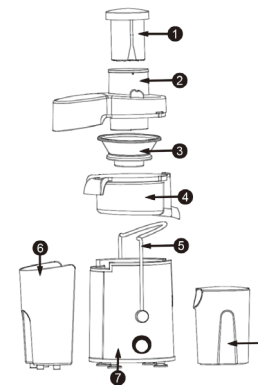

1. Para empurrar o alimento
2. Tampa transparente
3. Lâminas
4. Anel Médio
5. Alça
6. Container resíduos
7. Corpo principal da máquina
8. Jarra de suco

CARACTERÍSTICAS DO PRODUTO

Model: SS-5095

- Extrair o suco de frutas e legumes, com maçãs, cenouras, pêras, etc
- Moderno, elegante e funcional
- Container 1.5L para celulose e jarra de 0.5 litro com tampa para suco
- Mantém separar o suco da polpa e fornecer bebidas saudáveis
- Potente motor de 400W e dois seletor de velocidade para a extração eficiente de suco de frutas ou legumes moles e duros
- O tubo de alimentação de 65 mm permite que você coloque frutas e verduras com facilidade
- Permite remover partes lava-louças para uma limpeza fácil
- Elenco tampa de aço inoxidável
- Fornece um mais durável
- Fonte de alimentação: 220-240V, 50/60 Hz, 400W

CARACTERÍSTICAS ESPECIAIS DO PRODUTO

- De grande diâmetro de escape, qualquer pedaços inteiros de maçã ou pêra pode ser colocado na extração de suco não é necessário cortá-los é fácil e rápido.
- O design é moderno, simples e elegante, com uma estrutura combinada, fácil de operar e limpar.
- De alta velocidade do motor elétrico com proteção contra superaquecimento, alta eficiência, economia de tempo, economia de

funcionamento da máquina.

8. Para prolongar a vida útil desta máquina, a temperatura do dispositivo é superior ao motor. Se o motor funciona muito longo ou está sobrecarregado, quando se trata de mais do que a temperatura normal, o fornecimento de energia é cortado automaticamente. Depois de o motor parar, retire o cabo de alimentação, espere para o motor esfriar (cerca de 30 minutos) e então usá-lo novamente.
9. Durante a operação, por favor, não deixe a máquina autônoma. Nunca permita que crianças utilizem este dispositivo.
10. Quando a máquina está fazendo o mix de trabalho, picado ou em pó, não deixe que ele fique muito cheio, pois pode danificar a máquina.
11. Após a operação, não derramar o alimento até o conector de alimentação é removida.
12. Os cortadores são muito afiadas. A fim de evitar o perigo, a limpeza de um cortador, por favor coloque sob água corrente para lavar, não lavar à mão.
13. Esta máquina não deve ser usado para outros fins que não para o qual se destina.
14. Este dispositivo deve ser utilizado apenas para uso doméstico.
15. Se o cabo estiver danificado, ele deve ser substituído pelo fabricante, o seu agente de serviço ou pessoas com qualificação semelhante para evitar o perigo.
16. Este aparelho pode ser usado por crianças de 8 anos ou mais e pessoas com reduzidas capacidades físicas, sensoriais ou mentais ou falta de experiência e conhecimento, se tiverem recebido supervisão ou instruções relativas

USER SAFETY INSTRUCTIONS

This instruction manual can also be downloaded from our web page www.sogo.es

1. This appliance is not intended for use by persons (including children) with reduced physical, sensory or mental capabilities, or lack of experience and knowledge, unless they have been given supervision or instruction concerning use of the appliance by a person responsible for their safety.
2. Children should be supervised to ensure that they do not play with the appliance.
3. Before using it, put this machine on a stable and even table board, operate according to the instructions given in this booklet.
4. Before juicing, first confirm that juicing net and rotor clutch are put in position, and there should be no hard contact between juicing net cutter and transparent cover. Put the transparent cover on, fasten tight the handle, then turn on the machine.
5. Before being used, when the motor works in running-in phase, there may be a slight peculiar smell and sparks. This is normal. After the motor works for some period, the above phenomenon will disappear.
6. During juicing, make sure there is not too full juice and residue in the middle part of the juicing container and the residues container. If too full in these containers, please cut off power supply, clean up, then use again.
7. During the usage, do not open the cup cover. In case power supply is on, do not put hand or any ware into the mixing cup or feed port,

otherwise, harmful accident may occur or this machine may be damaged.

8. In order to prolong service life of this machine, over-temperature protective device is mounted in the motor. If the motor works for a long time or overloaded, when reach over warning temperature, power supply will automatically cut off. After the motor stops, pull out plug of power supply, wait for the motor to cool (about for 30 min), and then use it again.
9. During operating, please do not leave the machine unattended. Never allow children to operate this appliance.
10. When this appliance is doing the work of mixing, mincing or grinding, leaving the main juicing container empty or otherwise overloaded are both strictly prohibited.
11. After the operation, do not pour the food out until the power supply plug is pulled out.
12. The cutters are very sharp. In order to avoid danger, when cleaning a cutter, please put the cutter under water tap for washing, do not wash it with hand.
13. This machine must not be used for other than its intended purpose.
14. This appliance should be used for domestic use only.
15. If the supply cord is damaged, it must be replaced by manufacturer, its service agent or similarly qualified persons in order to avoid a hazard.
16. This appliance can be used by children aged from 8 years and above and persons with reduced physical, sensory or mental capabilities

INSTRUÇÕES DE SEGURANÇA PARA O USUÁRIO



Este manual de instruções também pode ser baixado do nosso website www.sogo.es

1. Este aparelho não foi projetado para uso por pessoas (incluindo crianças) com deficiência física, sensoriais ou mentais reduzidas, ou a falta de experiência e conhecimento, a menos que recebam supervisão ou instruções relativas à utilização do aparelho por uma pessoa responsável pela segurança.
2. As crianças devem ser supervisionadas para garantir que eles não brincam com o aparelho.
3. Antes de usar, coloque este aparelho sobre uma mesa estável, utilizado de acordo com instruções dadas neste manual.
4. Antes de usar, primeiro, confirmar que a embreagem eo rotor é colocado na posição, e deve haver contato entre o corte ea tampa transparente. Coloque a tampa transparente e segure a alça, em seguida, ligue a máquina.
5. Antes de ser usado, quando o motor está funcionando em fase, pode haver um leve cheiro peculiar e faíscas. Isso é normal. Depois que o motor está trabalhando há algum tempo, o fenômeno acima desaparecerá.
6. Em sucos, certifique-se que não está muito cheia e os resíduos atingindo o meio do pelotão do recipiente. Se você estiver muito ocupado, por favor, cortar o fornecimento de energia limpa e, em seguida, usá-lo novamente.
7. Durante o uso, não abra a tampa. Se em uso não ponha a mão ou qualquer tipo de mistura e pode causar perigo de lesão e mau

Recettes pour les jus de fruits et légumes proposés:

JUS DE POMME AVEC DES CAROTTES

Ingrédients:

- 3 Pommes (Lavez-les et enlevez la tige)
- 1 Carotte (Laver, éplucher et couper la tige)

Préparation:

- 1 Une fois que nous avons lavé les pommes de jus extracteur. (Nous pouvons mélanger entre les pommes rouges et vertes pour une meilleure saveur)
- 2 Nous avons passé le jus de carotte extracteur
- 3 Mélangez bien, servir et boire immédiatement
- 4 En option, vous pouvez agrémenter d'un brin de menthe ou un morceau de gingembre

JUS DE PAPAÏE:

Ingrédients:

- 1 Papaye grandes et mûres (pelées et épépinées)

Préparation:

- 1 Avec l'ensemencement de couper la papaye et les introduire dans l'extracteur de jus
- 2 Servent dans un verre et à emporter

JUS DE RAISIN:

Ingrédients:

- 1 Grappe de raisin blanc, noir ou rouge (lavé et sans morceaux)

Préparation:

- 1 Avec les raisins lavés passé par l'extracteur de jus
- 2 Nous servons et

LE JUS DE TOMATE FRAÎCHE:

Ingrédients:

- 1 kilo de tomates fraîches et mûres
- Certaines branches de céleri

Préparation:

- 1 Nous avons passé les tomates et le jus de céleri extracteur

- 2 Mélanger le jus dans un bol et assaisonnés avec du sel et du poivre au goût
- 3 Servent et boire

JUS DE PASTÈQUE:

- 1 Coupez le melon d'eau au goût de Peel et de graines
- 2 Couper en morceaux de venir dans votre extracteur de jus
- 3 Une fois passé par l'extracteur, servir et boire

LE JUS DE CAROTTE AVEC CÉLERI:

Ingrédients:

- 4 Grosses carottes (Laver, éplucher et couper la tige)
- 1 Grosse branche de céleri avec les feuilles (lavage)

Préparation:

- 1 Une fois tous les ingrédients soigneusement lavés, couper la carotte et passer l'extracteur de jus. Puis faire la même chose avec le céleri
- 2 Servent et boire immédiatement de prendre toutes vos vitamines

LE JUS DE CAROTTE, POMME, ORANGE ET TOMATE:

Ingrédients:

- 1 carotte
- 1 Apple
- 1 Tomate
- 1 Orange

Préparation:

Lavez les pommes, les éplucher la carotte et passer par l'extraction du jus, la pulpe de tomate râpée et la souche. mélanger tous les jus et ajouter le jus d'orange pressé. Servent froid et à prendre immédiatement pour profiter de toutes les propriétés de ce jus.

or lack of experience and knowledge if they have been given supervision or instruction concerning use of the appliance in a safe way and understand the hazards involved. Children shall not play with the appliance. Cleaning and user maintenance shall not be made by children without supervision.

17. Always disconnect the appliance from the supply if it is left unattended and before assembling, disassembling or cleaning.

18. This appliance shall not be used by children. Keep the appliance and its cord out of reach of children.

19. Do not use this appliance with a programmer, counter or another device which can automatically turn it on.

PARTS DIAGRAM NAME AND POSITION OF MAIN COMPONENTS

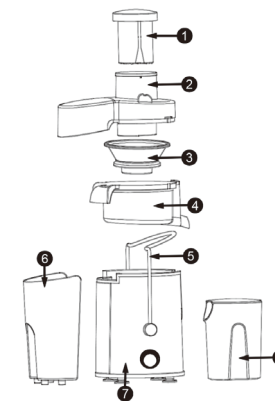

- 1. Pushing bar
- 2. Transparent cover
- 3. Juicing net
- 4. Middle ring
- 5. Handle
- 6. Residue barrel
- 7. Main machine
- 8. Juicer jug

PRODUCT FEATURES

- Model: SS-5095
- Extracts juice of fruits and vegetables such as apples, carrots, pears, etc
- 1.5L pulp container and jug with lid 0.5L for juice
- Keeps the juice separated from the pulp and provides healthy drinks
- Powerful 400W motor and two speed selector to effectively extract the juice from both soft or hard fruits or vegetables
- The feeding tube 65 mm allows you to place whole fruits and vegetables with ease
- Allows you to remove dishwasher safe parts for easy cleaning
- Stainless Steel body
- Provides a more durable and long term use
- Voltage / Frequency/Consumption: 220-240V, 50/60Hz, 400W

PRODUCT FEATURES

- For the juicer with large diameter, entire apple or pear can be put in for juicing, no cutting apart needed, easy and quick.
- Design is modern, simple, and elegant, with combined structure, easy to operate and clean.
- High speed electric motor with overheating protection is adopted, high efficiency, time saving, energy saving, high service life of the motor.
- Safety lock unit for switching is specially

designed, in order to make sure safety and reliability in use.

ATTENTION BEFORE USING

- This machine is set with a safety measure. When the handle does not fasten the cover or the cutter seat is not fastened, the motor cannot turn, so as to ensure safety for the user.
- When disassembling or assembling the juicer, press the upper of feed port of the cover with your hand, then force the handle to slide in or out of cover slot.
- When disassembling juicing net, first remove the cover and residue barrel, then put up the middle ring by holding juicing nozzle with your hand, and take up, the juicing net will automatically leave the rotor.
- In order to avoid damage, before using, first check power supply for compliance with rated voltage.
- Clean all parts able to disassemble (refer to the section of "maintenance and cleaning").
- When assembling, please carefully read the diagram of "name and position of main components".
- Please carefully read the "safety instructions" before using.

JUICING

- Before using, please confirm the button switch of the main machine is in stop state. In this way, in case assembly is not completed, starting the main machine can be avoided, so unnecessary damage for persons or property avoided.
- Before juicing, first confirm juicing net and rotor are clutched in position, and that there is no hard contact between juicing net cutter and transparent cover. Put the transparent cover on, put the handle into the cover slot, then turn on the machine.
- For using, assemble according to the diagram of "name and position of main components". Turn on power supply, press switch to let the machine run with no-load for 5 sec. Put prepared vegetable or fruit into the feed port of the juicer, press with the pushing bar, evenly, hard and slowly. Then the juice of the vegetable or fruit can be found in the serving jar attachment. You have a original and fresh juice ready to serve, and good for your health!
- **Note:** When pressing food with the pushing bar, force shall be even or indirect, pressing force shall not be more than 1 kg. Do not use a sudden force, otherwise, the juicing effect will be reduced.

OPERATING TIME

This machine is designed with button switches of O grading, I grading, II grading (O for stop, I for weak grading, II for strong grading). For juicing, select strong grading. Then for operating time, operate the appliance for 1 min, stop for 1 min, then use again. After the above operation is performed for three times, stop for 15 min. Do not operate until the motor is cooled fully. In this way, the service life of this machine will be prolonged, and the machine will serve you more efficiently. The I grading level is for soft or bland types of fruits or vegetables.

MAINTENANCE AND CLEANING

- This machine shall be used often, hence keep the motor and other operating parts dry and clean.
- If not using the appliance for a long time, store it in a dry and well ventilated place so as to prevent the motor from becoming humid and moldy.
- Do NOT wash the main machine. When cleaning the main machine, only wipe with wet cloth. Other components may be washed directly with water, such as pushing bar, cover, middle seat, residue cup, juice nozzle.

de placer les fruits et légumes entiers avec facilité

- Permet d'enlever les pièces au lave-vaisselle pour un nettoyage facile
- Cast couvercle en acier inoxydable
- Fournit une plus durables
- Alimentation. 220-240V, 50/60Hz, 400W

CARACTÉRISTIQUES SPÉCIALES DU PRODUIT

- Pour d'échappement de grand diamètre, tout morceaux entiers de pomme ou de poire peut être placé dans l'extraction du jus n'est pas nécessaire de les couper est facile et rapide.
- Le design est moderne, simple et élégant, avec une structure combinée, facile à utiliser et à nettoyer.
- Haute-vitesse du moteur électrique avec protection contre la surchauffe, une grande efficacité, gain de temps, économie d'énergie, longue vie au moteur.
- Unité de verrouillage est spécialement conçu pour assurer la sécurité et de fiabilité dans l'utilisation.

ATTENTIVEMENT AVANT D'UTILISER

- Cette machine est configurée avec une mesure de sécurité. Lorsque la poignée est attachée à la couverture ou le siège du tribunal n'est pas fixe, le moteur ne fonctionne pas, afin d'assurer la sécurité des utilisateurs.
- Lors de la suppression ou le montage de l'extracteur de jus, appuyez sur le port d'alimentation haut de la calotte à la main, puis la force de la poignée se glisse dans ou hors du couvercle de la fente.
- Commencez par retirer le couvercle et le dépôt de déchets, puis mettez l'anneau central en plaçant la pointe du jus à la main, et quitte automatiquement le rotor.
- Afin de prévenir tout dommage avant de l'utiliser, vérifiez que l'alimentation est en conformité avec la tension nominale.
- Nettoyez toutes les pièces capables de démonter (voir «Entretien et nettoyage»).
- Lors de l'installation, s'il vous plaît lisez attentivement le schéma de "nom et la position des principaux composants."
- S'il vous plaît lisez attentivement les "Sécurité" avant d'utiliser.

JUS

- Avant d'utiliser, s'il vous plaît confirmer l'interrupteur sur la machine principale est en état d'arrêt. De cette façon, vous pouvez éviter des dommages aux personnes ou à la machine.
- Avant d'utiliser, d'abord confirmer que l'embrayage et le rotor est placé en position, et il devrait y avoir contact entre la coupe et

le couvercle transparent. Mettez le couvercle transparent et tenir la poignée, puis tourner sur la machine.

- Pour l'utilisation, conformément au schéma de montage "nom et la position des principaux composants." Ouvrez l'alimentation, appuyez sur l'interrupteur à la machine de fonctionner sans charge pendant 5 secondes. Placer les légumes ou des fruits dans le site mélangeur, appuyez sur la barre de poussée, uniformément lentement. Ensuite, le jus de fruit ou du légume à la cruche va servir. Vous avez déjà des jus frais et naturels prêt à servir, et en bonne santé.
- **Remarque:** Appuyer sur les aliments avec la tige de poussée, la force doit toujours être appliqué lentement afin que le jus qui sort normal, la force brutale est utilisée l'effet des jus sont réduits.

DURÉE

Cette machine est conçue avec un bouton qui change dans la classification ou la classification I, II classement (O pour arrêter, pour classer faible I, au fort de classification II). Pour l'extraction, sélectionnez classification solide. Puis, au moment de l'opération, utiliser l'appareil pendant 1 minute, laissez reposer 1 minute, puis l'utiliser à nouveau. Après l'opération ci-dessus est effectuée trois fois, laissez reposer 15 minutes. Ne faites pas fonctionner tant que le moteur refroidisse complètement. Ainsi, la vie de cette machine va durer, et la machine va vous servir plus efficacement. Le niveau de qualification I est de type de fruits ou de légumes.

ENTRETIEN ET NETTOYAGE

- Cette machine quand il est utilisé souvent, garder le moteur en marche et d'autres pièces sèches et propres.
- Si vous n'utilisez pas l'appareil pendant une longue période, de stocker dans un endroit sec, bien ventilé pour éviter que le moteur de se mouiller et de causer des moisissures.
- Ne pas laver la machine principale. Lors du nettoyage du moteur principal, juste l'essuyer avec un chiffon humide. Les autres composants peuvent être lavés avec de l'eau directement, comme une barre de poussée, pont, siège du milieu, la Coupe des déchets, porte-parole, etc.

éviter le danger.

16. Cet appareil peut être utilisé par des enfants âgés de 8 ans et plus et les personnes dont les capacités physiques, sensorielles ou mentales ou manquant d'expérience et de connaissances si elles ont été formées et encadrées pour l'utilisation de cet appareil en toute sécurité et de comprendre les dangers impliqués. Les enfants ne doivent pas jouer avec l'appareil. Nettoyage et entretien utilisateur ne sont pas fabriqués par des enfants sans surveillance.

17. Toujours débrancher l'appareil du réseau si elle est laissée sans surveillance et avant le montage, le démontage ou le nettoyage.

18. Cet appareil ne doit pas être utilisé par des enfants. Gardez l'appareil et son cordon hors de portée des enfants.

19. Ne pas utiliser cet appareil avec un programmeur, comptoir ou un autre dispositif qui peut automatiquement mettre en marche

NOM ET FONCTION DES PIÈCES DES PRINCIPALES COMPOSANTES

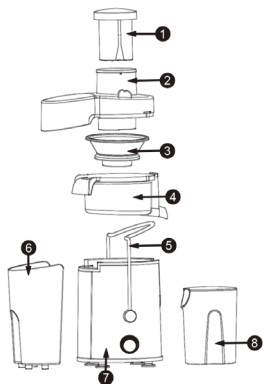

1. Pour pousser la nourriture
2. Couvercle transparent
3. Lames
4. Anneau
5. Poignée
6. Conteneur à déchets
7. Le corps principal de la machine
8. Pichet

CARACTÉRISTIQUES DU PRODUIT

- Model: SS-5095
- Extrait de jus de fruits et de légumes tels que pommes, carottes, poires, etc
 - Moderne, élégant et fonctionnel
 - Contenant 1.5L pour la pâte et le bocal 0.5L avec couvercle pour le jus
 - Maintient séparer le jus de la pulpe et de fournir des boissons saines
 - Un moteur puissant 400W et deux sélecteurs de vitesse pour une extraction efficace des jus de fruits ou légumes mous et durs
 - Le tube d'alimentation 65 mm vous permet

Suggested Recipes for fruit and vegetable juices:

JUICE OF APPLE WITH CARROT

Ingredients:

- 3 Big Apples (Wash them and remove the stem)
- 1 Carrot (wash, peel and cut the stem)

Preparation:

- 1 Once we washed the apples introduce into the juice extractor and extract the juice. (We can mix between red and green apples for best flavor)
- 2 Then we pass the carrot through the juice extractor
- 3 Mix well both the juices, serve and drink immediately
- 4 Optionally you can spice up with a sprig of mint or a piece of ginger

Preparation:

- 1 We pass the tomatoes and celery through the juice extractor
- 2 Mix the juices in a bowl and season it with some salt and pepper to taste
- 3 Serve and drink

WATERMELON JUICE

Ingredients and Preparation:

- 1 Cut the watermelon to taste taking out the outer skin and seeds
- 2 Cut into pieces of sufficient size to enter into your juice extractor
- 3 Once passed through the extractor, serve and drink

PAPAYA JUICE

Ingredients:

- 1 Large and ripe Papaya (peeled and seeded).

Preparation:

- 1 With the de-seeding of papaya cut them up into smaller pieces and introduce them into the juice extractor
- 2 Serve in a glass and take away

CARROT AND CELERY JUICE

Ingredients:

- 4 Large carrots (wash, peel and cut the stem)
- 1 Large stalk celery with leaves (wash)

Preparation:

- 1 Once all the ingredients are thoroughly washed, cut the carrots and pass it through the juice extractor. Then do the same with the celery
- 2 Serve and drink immediately to take all your vitamins

GRAPE JUICE

Ingredients:

- 1 A bunch of Grapes white, black or red (washed and without stems)

Preparation:

- 1 Pls introduce the washed grapes into the juice extractor to extract the juice
- 2 Serve fresh and drink

CARROT JUICE, APPLE, ORANGE AND TOMATO

Ingredients:

- 1 Carrot
- 1 Apple
- 1 Tomato
- 1 Orange

Preparation:

Wash apples, peel the carrot and go through the extraction of juice, grate the tomato pulp and strain it to get the juice. Mix all the juices and add the squeezed orange juice to it and stir it again. Serve cold and drink it right away to take advantage of all the healthy properties of this juice

FRESH TOMATO JUICE

Ingredients:

- 1 kilo of fresh and ripe tomatoes
- Some stalks of celery

CONSIGNES DE SÉCURITÉ POUR L'UTILISATEUR

Ce manuel d'instruction peut également être téléchargé depuis notre site www.sogo.es

1. Cet appareil n'est pas conçu pour être utilisé par des personnes (enfants compris) avec un handicap physique, sensoriel ou mental réduit, ou le manque d'expérience et de connaissance, sauf si elles sont données de surveillance ou d'instructions concernant l'utilisation de l'appareil par une personne responsable de de sécurité.
2. Les enfants doivent être surveillés pour s'assurer qu'ils ne jouent pas avec l'appareil.
3. Avant d'utiliser, mettre cette machine sur une table stable, utilisé selon les instructions données dans ce livret.
4. Avant d'utiliser, d'abord confirmer que l'embrayage et le rotor est placé en position, et il devrait y avoir contact entre la coupe et le couvercle transparent. Mettez le couvercle transparent et tenir la poignée, puis tourner sur la machine.
5. Avant d'être utilisé, lorsque le moteur est la phase de rodage, il peut y avoir une légère odeur particulière et des étincelles. Ceci est normal. Après le moteur travaille depuis quelque temps, le phénomène ci-dessus va disparaître.
6. En jus, assurez-vous qu'il n'est pas trop plein, et les déchets d'atteindre le milieu du peloton du conteneur. Si vous êtes très occupé, s'il vous plaît couper l'alimentation, nettoyer, puis l'utiliser à nouveau.
7. Pendant l'utilisation, ne pas ouvrir le couvercle.

Si l'utilisation ne mettez pas votre main ou tout autre type de mélange et peut causer un danger de blessure et de dysfonctionnement de la machine.

8. Pour prolonger la vie de cette machine, la température de l'appareil est en excès du moteur. Si le moteur tourne trop longtemps ou est surchargé, quand il s'agit de plus de température normale, l'alimentation est automatiquement coupée. Après l'arrêt du moteur, retirer la fiche d'alimentation, attendez le moteur refroidir (environ 30 minutes) et ensuite l'utiliser à nouveau.
9. Durant l'opération, s'il vous plaît ne laissez pas la machine sans surveillance. Ne laissez jamais les enfants utiliser cet appareil.
10. Quand la machine fait le mix d'emplois, hachées ou moulues, ne le laissez pas trop pleine car cela pourrait endommager la machine.
11. Après l'opération, ne versez pas la nourriture jusqu'à ce que le connecteur d'alimentation est retiré.
12. Les fraises sont très pointues. Afin d'éviter le danger, le nettoyage d'un cutter, s'il vous plaît mettre sous l'eau du robinet pour se laver, ne pas le laver à la main.
13. Cette machine ne doit pas être utilisé à des fins autres que celles pour lesquelles il est destiné.
14. Cet appareil doit être utilisé uniquement pour un usage domestique.
15. Si le cordon est endommagé, il doit être remplacé par le fabricant, son agent de service ou des personnes de même qualification pour