

EHS2000WACBK / EHS2000WBKUK

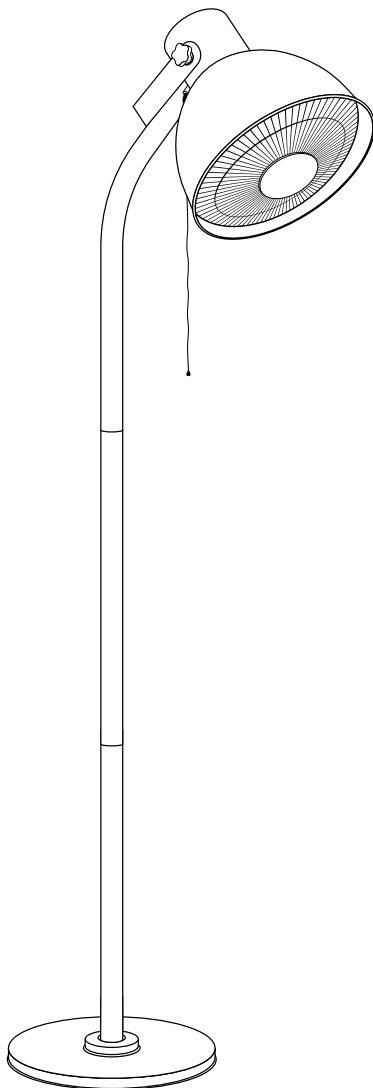

alicesgarden.fr - alicesgarden.be - alicesgarden.es - alicesgarden.nl - alicesgarden.co.uk -
alicesgarden.pt - alicesgarden.it - alicesgarden.com.au - alicegarden.de

FRANÇAIS

Caractéristiques techniques	7
Avertissements en matière de sécurité	8
Fonctionnement.....	9
Entretien	10
Depannage.....	10
Service.....	10
Garantie.....	11
Collecte sélective des déchets électriques et électroniques	11
Vue éclatée.....	37
Liste des pièces.....	39
Montage.....	40

**IMPORTANT, À CONSERVER
POUR CONSULTATION ULTÉRIEURE :
À LIRE ATTENTIVEMENT**

ESPAÑOL

Características técnicas	12
Consejos de seguridad.....	13
Funcionamiento.....	14
Mantenimiento.....	15
Reparación de averías	15
Servicio.....	15
Garantía.....	16
Residuos eléctricos y electrónicos	16
Vista detallada	37
Lista de piezas.....	39
Montaje.....	40

**IMPORTANTE, POR FAVOR, MANTENGA
PARA FUTURAS REFERENCIAS:
LEA CON ATENCIÓN**

ENGLISH

Technical characteristics	17
Security warnings	18
Directions for use	19
Maintenance	20
Troubleshooting	20
Services	20
Warranty	21
Collection of electronic and electrical waste	21
Expanded view	37
List of parts	39
Assembly	40

**IMPORTANT, KEEP FOR FUTURE
REFERENCE: READ CAREFULLY**

NEDERLANDS

Technische kenmerken	22
Veiligheidsvoorschriften	23
Werking	24
Onderhoud	25
Probleemoplossing	25
Service	25
Garantie	26
Inzameling elektronisch afval	26
Overzicht	38
Onderdelenlijst	39
Montage	40

**BELANGRIJK, BEWAAR VOOR
TOEKOMSTIGE REFERENTIE:
ZORGVULDIG LEZEN**

PORTUGUÊS

Especificações técnicas	27
Avisos de segurança	28
Operação	29
Manutenção	30
Resolução de Problemas	30
Serviço	30
Garantia	31
Recolha separada de resíduos eléctricos e electrónicos	31
Vista explodida	38
Lista de partes	39
Montagem	40

**IMPORTANTE, POR FAVOR, GUARDAR
PARA REFERÊNCIA FUTURA:
PARA SER LIDO CUIDADOSAMENTE**

DEUTSCH

Technische Merkmale	32
Sicherheitswarnhinweise	33
Betrieb	34
Pflege	35
Tipps zur Fehlerbehebung	35
Service	35
Garantie	36
Getrennte Sammlung von Elektro- und Elektronikmüll	36
Übersicht	38
Teilleiste	39
Montage	40

**WICHTIG, ZUM SPÄTEREN GE-
BRAUCH AUFHEBEN UND SORGFÄL-
TIG DURCHLESEN**



Destiné à un usage domestique
Destinado a un uso doméstico
For domestic use
Bestemd voor huishoudelijk gebruik
Para uso doméstico
Für den Haushaltsgebrauch vorgesehen





Attention : risques de blessures
Cuidado : riesgo de lesión
Caution : risk of injury
Waarschuwing: risico op verwondigen
Cuidado: risco de ferimentos
Attenzione : rischio infortunio
Warnung: Verletzungsgefahr



Garantie : 2 ans
Garantía : 2 años
Warranty: 2 years
Garantie: 2 jaar
Garantia: 2 anos
Garanzia : 2 anni
Garantie: 2 Jahre

CARACTÉRISTIQUES TECHNIQUES

		EHS2000WACBK / EHS2000WBKUK				SEH01-2000	
LAPLAND							
Puissance de l'appareil		2000 W		220-240 V / 50-60 Hz			
Indice de protection		IPX4					
Dimensions		225 x 47 cm					
Poids		13 kg					
Type de lampe		Halogène					
Longueur câble d'alimentation		4 m					

Nous visons constamment à améliorer nos produits et nous nous réservons le droit d'apporter des modifications au produit, à l'emballage et à la documentation sans avertissement préalable.

Pour nous contacter :

 serviceclient@alicesgarden.fr

 serviceclient@alicesgarden.be

Pour toute demande de service après-vente, un formulaire à remplir est à votre disposition à l'adresse suivante :

 sav.alicesgarden.fr

 sav.alicesgarden.be



Lire les instructions avant installation.

Lire les instructions avant utilisation.

Ne pas modifier l'appareil.

Conserver les instructions pour référence ultérieure.

AVERTISSEMENTS EN MATIÈRE DE SÉCURITÉ

Lisez attentivement cette notice avant la première utilisation de cet appareil et conservez-la pour tout usage ultérieur.

UTILISATION EXTÉRIEURE UNIQUEMENT

- Cet appareil peut être utilisé par des enfants âgés d'au moins 8 ans et par des personnes ayant des capacités physiques, sensorielles ou mentales réduites ou dénuées d'expérience ou de connaissance, s'ils (si elles) sont correctement surveillé(e)s ou si des instructions relatives à l'utilisation de l'appareil en toute sécurité leur ont été données et si les risques encourus ont été appréhendés.
- Les enfants ne doivent pas jouer avec l'appareil.
- Il convient de maintenir à distance les enfants de moins de 3 ans, à moins qu'ils ne soient sous une surveillance continue.
- Les enfants âgés entre 3 ans et 8 ans doivent uniquement mettre l'appareil en marche ou à l'arrêt, à condition que ce dernier ait été placé ou installé dans une position normale prévue et que ces enfants disposent d'une surveillance ou aient reçu des instructions quant à l'utilisation de l'appareil en toute sécurité et en comprennent bien les dangers potentiels. Les enfants âgés entre 3 ans et 8 ans ne doivent ni brancher, ni régler, ni nettoyer l'appareil, et ni réaliser l'entretien de l'utilisateur.
- ATTENTION - Certaines parties de ce produit peuvent devenir très chaudes et provoquer des brûlures. Il faut prêter une attention particulière en présence d'enfants et de personnes vulnérables.
- Placer votre appareil dans une partie ouverte, à moins d'un mètre de branches, ou d'autres éléments combustibles (ex : stores), et l'éloigner de tous produits ou matières inflammables.
- Si le câble d'alimentation est endommagé, il doit être remplacé par le fabricant, son service après-vente ou des personnes de qualification similaire afin d'éviter un danger.
- Ne pas utiliser cet appareil pour tout autre usage que celui pour lequel il a été conçu et indiqué dans cette notice.
- Avant de brancher l'appareil, vérifiez que la tension du réseau électrique correspond à celle mentionnée sur la plaque signalétique de celui-ci.
- Vérifiez que votre prise électrique est connectée à un disjoncteur différentiel 30mA.
- Le câble d'alimentation de cet appareil doit être branché sur une prise reliée à la terre.
- Il est déconseillé d'utiliser une rallonge pour brancher cet appareil.
- Ne jamais immerger l'appareil, le cordon d'alimentation ou la prise dans l'eau ou dans tout autre liquide.
- Ne jamais utiliser l'appareil :
 - si le câble ou la prise est endommagé (e),
 - si vous constatez la moindre anomalie de fonctionnement
 - si l'appareil est tombé ou abîmé.
 - si le produit n'est pas correctement monté.
- Ne réparez jamais vous-même l'appareil : une réparation non conforme peut représenter un risque important pour l'utilisateur. Cet appareil ne peut être réparé que par un réparateur qualifié.
- Ne jamais toucher l'appareil et la prise avec des mains ou pieds mouillé(e)s ou humides car vous risquez un choc électrique. Avant de brancher ou de débrancher l'appareil, assurez-vous d'avoir les mains bien sèches.
- Toujours bien éteindre et débrancher l'appareil avant de le déplacer ou avant d'entreprendre toute action de nettoyage
- Cet appareil est destiné pour une utilisation domestique et à l'extérieur de votre habitation uniquement, à l'exclusion de toute utilisation industrielle ou commerciale.
- Les éléments de votre appareil, à proximité de la résistance halogène, peuvent être très chauds en fonctionnement. Ne pas toucher la grille ni la coupole lorsque votre appareil est allumé ou juste après l'avoir éteint. Attention ! Risques de brûlures.

- MISE EN GARDE: Pour éviter une surchauffe, ne pas couvrir l'appareil de chauffage.
- Débrancher votre appareil lorsque celui-ci n'est pas sous tension.
- L'appareil doit être installé à une distance de 100 cm d'un mur ou de tout autre objet et de 30 cm du plafond.
- Ne l'utilisez pas en présence de vapeurs explosives ou inflammables.
- Ne laissez jamais l'appareil sans surveillance à la portée des enfants, qu'il soit en fonctionnement ou à l'arrêt.
- Débranchez toujours votre appareil après utilisation et avant de le nettoyer. Ne débranchez jamais l'appareil en tirant sur le cordon d'alimentation.
- Ne pas utiliser cet appareil avec un programmateur, une minuterie, un système de commande à distance séparé ou tout autre dispositif qui met l'appareil sous tension automatiquement, car il y a risque de feu si l'appareil est recouvert ou placé de façon incorrecte.
- Le garde-feu de cet appareil est destiné à éviter l'accès direct aux éléments chauffants et doit être en place lorsque l'appareil est en fonctionnement.
- Le garde-feu n'assure pas une protection totale pour les jeunes enfants et les personnes infirmes.
- Ne pas couvrir, ni obstruer le garde-feu.
- Ne pas placer votre appareil en dessous d'une prise de courant. La prise de courant utilisée doit rester visible et accessible.
- Ne pas utiliser votre appareil à proximité d'une baignoire, d'une douche ou d'une piscine.
- Ne pas déplacer votre appareil lorsque celui-ci est sous tension ou hors de tension mais encore chaud.
- N'utilisez pas votre appareil comme sèche-cheveux ou sèche serviette, comme sauna ou radiateur intérieur.
- MISE EN GARDE: Cet appareil de chauffage n'est pas équipé d'un dispositif pour contrôler la température ambiante. Ne pas utiliser cet appareil de chauffage dans des petits locaux, lorsqu'ils sont occupés par des personnes incapables de quitter le local seules, à moins qu'une surveillance constante ne soit prévue.
- L'appareil doit être installé à au moins 1,8 m du sol.
- Ne laissez pas l'appareil allumé et sans surveillance, en particulier lorsque des enfants ou des animaux se trouvent à proximité.
- N'enroulez pas le cordon d'alimentation sur l'appareil.

FUNCTIONNEMENT

L'inclinaison de la tête de votre appareil peut être ajustée lorsque la molette est desserrée. Visser fermement la molette pour maintenir l'inclinaison.



Ne pas ajuster l'inclinaison de la tête de votre appareil lorsque la molette est serrée. Risque d'endommagement !



Ne pas couvrir tant que l'appareil est chaud !

Assurez-vous que l'unité est branchée dans la bonne alimentation.

Pour allumer l'appareil :

- puissance minimale (800 W) : tirer une fois sur le cordon
- puissance moyenne (1200 W) : tirer deux fois sur le cordon
- puissance maximale (2000 W) : tirer trois fois sur le cordon

Pour éteindre l'appareil : tirer 4 fois sur le cordon.

Débrancher ensuite la prise.

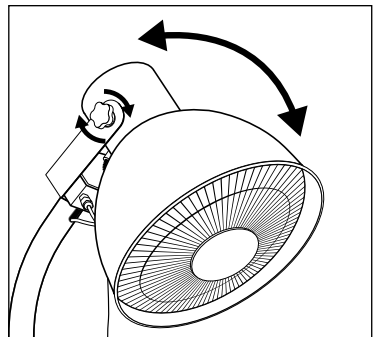

ENTRETIEN

- Débranchez l'appareil et laissez-le refroidir complètement.
- Pour garder l'appareil propre, l'enveloppe extérieure peut être nettoyée avec un chiffon doux et humide. Vous pouvez utiliser un détergent doux si nécessaire. Après le nettoyage, séchez le radiateur avec un chiffon doux.
- N'utilisez pas d'alcool, d'essence, de poudres abrasives, de vernis pour meubles ou de brosses grossières pour nettoyer l'appareil. Cela pourrait endommager ou détériorer la surface de l'appareil.
- Ne plongez pas l'appareil dans l'eau et ne le laissez pas se mouiller.
- Attendez que l'appareil soit complètement sec avant de l'utiliser.
- Pendant une longue période d'inactivité, veuillez protéger l'appareil avec un revêtement en tissu protégeant de la pluie et de la poussière.



Note : Dans une atmosphère saline (à proximité de la mer), les traces de rouille apparaissent plus vite que la normale. Vérifiez régulièrement que l'appareil ne présente pas de points de rouille et traitez-les rapidement si nécessaire.

DEPANNAGE

Si l'appareil ne fonctionne pas, veuillez vérifier les points suivants avant de demander de l'aide :

- Vérifiez que le câble d'alimentation est correctement branché sur la prise électrique, vérifiez que le commutateur de prise est en position ON et vérifiez si l'électricité du fusible principal fonctionne.
- Si le sol est incliné ou sur un sol inégal, cet appareil peut ne pas fonctionner en raison d'un système anti basculement. Vérifiez qu'il est bien droit et sur une surface plane.

SERVICE

Consultez le SAV de votre revendeur pour la réparation et le remplacement des pièces. Seuls les techniciens de la marque Alice's Garden sont habilités à vous fournir les pièces détachées.



Attention : n'utilisez pas des pièces détachées qui ne sont pas prévues pour ce parasol chauffant, utilisez uniquement des pièces d'origine fournies par Alice's Garden. Si vous utilisez des pièces non-originales, la garantie n'est plus valable et vous vous exposez à une situation dangereuse.

Les éléments assemblés par le fabricant ou le revendeur ne doivent pas être modifiés. Aucune modification ne doit être effectuée sur les éléments qui composent cet appareil. Les éventuelles réparations ne doivent être effectuées qu'après autorisation préalable du Service Après-Vente Alice's Garden, fournisseur exclusif de pièces détachées certifiées.

GARANTIE

- Alice's Garden garantit toutes les pièces de votre parasol chauffant contre tout vice de fabrication et de matériau pendant une période de 2 ans à compter de la date d'achat par le consommateur.
- Si une pièce s'avère défectueuse pendant la période de garantie, votre seul et unique recours sera la réparation ou le remplacement de la pièce défectueuse selon les modalités définies par le SAV Alice's Garden.
- La mise en œuvre de la garantie Alice's Garden (WALIBUY) s'effectue par le remplacement des pièces endommagées, frais aller/retour à la charge de l'acheteur.
- Cette garantie ne s'applique pas en cas d'abus, de mauvaise manipulation ou de réparation non autorisée. Dès le retour du produit défectueux dans nos ateliers, il sera expertisé et vous serez tenu informé des réparations effectuées.
- Nos appareils sont prévus pour une utilisation dans un cadre privé et personnel, une utilisation dans un cadre professionnel annulerait automatiquement toutes les garanties.
- Nos parasols chauffants ont subi de nombreux tests en usage intensif et conditions extrêmes et bénéficient des certifications CE, délivrées par un laboratoire indépendant.

LISTE DES EXCLUSIONS DE LA GARANTIE



- Les dommages, pannes, défaillances ou défauts imputables à des causes d'origine externe (accident, choc, foudre, vent fort...),
- Les pannes résultant de la modification de la construction et des caractéristiques d'origine de l'appareil,
- Les pannes affectant les pièces non conformes à celles préconisées par le constructeur,
- Les réglages accessibles au bénéficiaire sans démontage de l'appareil,
- Les frais de mise en service, réglage, nettoyage et les essais non consécutifs à un dommage garanti,
- Le non-respect des instructions du constructeur,
- Les réparations et dommages subis par l'appareil après une réparation effectuée par toute autre personne qu'un réparateur de nos ateliers, ou sans accord préalable de notre part,
- Les réparations de fortune ou provisoires ainsi que les conséquences de l'aggravation éventuelle du dommage en résultant,
- Les dommages dus à la corrosion, à l'oxydation, à un mauvais branchement.
- Le remplacement des pièces d'usure,
- Le remplacement des pièces manquantes/abîmées à réception, non signalées sur le bordereau de livraison,
- Les fissures, cassures ou plages d'acier en cas de choc.

COLLECTE SELECTIVE DES DECHETS ELECTRIQUES ET ELECTRONIQUES



Les produits électriques ne doivent pas être mis au rebus avec les produits ménagers. Selon la Directive Européenne 2012/19/EU pour le rebus des matériels électriques et électroniques et de son exécution dans le droit national, les produits électriques usagés doivent être collectés séparément et disposés dans les points de collecte prévus à cet effet. Adressez-vous auprès des autorités locales ou de votre revendeur pour obtenir des conseils sur le recyclage.

CARACTERÍSTICAS TÉCNICAS

		EHS2000WACBK / EHS2000WBKUK		SEH01-2000
LAPLAND				
Potencia del dispositivo	2000 W	220-240 V / 50-60 Hz		
Índice de protección	IPX4			
Dimensiones	225 x 47 cm			
Peso	13 kg			
Tipo de lámpara	Halógena			
Longitud del cable de alimentación	4 m			

Nos esforzamos constantemente por mejorar nuestros productos y nos reservamos el derecho a realizar cambios en el producto, el embalaje y la documentación sin previo aviso.

Contactar con nosotros :

 www.alicesgarden.es

Para cualquier solicitud de servicio posventa, existe un formulario que debe rellenarse en la web :

 www.alicesgarden.es



Lea las instrucciones antes de la instalación.
No modifique el dispositivo.

Guarde las instrucciones para futuras consultas.

CONSEJOS DE SEGURIDAD

Lea atentamente este manual antes de utilizar el aparato por primera vez y consérvelo para su uso futuro.

SÓLO PARA USO EN EXTERIORES

- Este aparato puede ser utilizado por niños de al menos 8 años y por personas con capacidades físicas, sensoriales o mentales reducidas o con falta de experiencia o conocimientos, si están debidamente supervisados o instruidos en el uso seguro del aparato y si no lo están, deben ser supervisados o instruidos adecuadamente en el uso seguro del aparato y en la comprensión de los riesgos que conlleva.
- Los niños no deben jugar con el aparato.
- Los niños menores de 3 años deben mantenerse alejados del aparato, a menos que estén sometidos a un proceso continuo de supervisión.
- Los niños de entre 3 y 8 años sólo deben manejar el aparato cuando esté encendido o apagado, siempre que se haya colocado en un lugar seguro o no esté en uso.
- Los niños de entre 3 y 8 años no deben conectar, ajustar, limpiar o realizar el mantenimiento del usuario en la unidad.
- **PRECAUCIÓN** - Las partes de este producto pueden calentarse mucho y causar quemaduras. Hay que tener especial cuidado.
- Coloque el aparato en una zona abierta, a menos de un metro de ramas u otros elementos combustibles (por ejemplo, persianas), y (por ejemplo, persianas), y lejos de cualquier material o producto inflamable.
- Si el cable de alimentación está dañado, debe ser sustituido por el fabricante, su servicio técnico o personas con cualificación similar para garantizar la seguridad del producto.
- No utilice este aparato para ningún otro fin que no sea para el que ha sido diseñado y previsto en este manual.
- Antes de conectar el aparato, compruebe que la tensión de red se corresponde con la indicada en el manual.
- Compruebe que su toma de corriente está conectada a la red eléctrica.
- Asegúrese de que su toma de corriente está conectada a un disyuntor diferencial de 30mA.
- El cable de alimentación de este aparato debe estar conectado a una toma de corriente con conexión a tierra.
- No se recomienda utilizar un cable de extensión para conectar esta unidad.
- No sumerja nunca el aparato, el cable de alimentación o el enchufe en agua o en cualquier otro líquido. No utilice nunca la unidad:
 - si el cable o el enchufe están dañados
 - si observa alguna anomalía en el funcionamiento
 - Si el producto se cae o se daña
 - si el producto no está bien montado
- No repare nunca el aparato usted mismo: una reparación inadecuada puede suponer un grave riesgo para el usuario. Este aparato sólo puede ser reparado por un técnico cualificado.
- No toque nunca el aparato ni el enchufe con las manos o los pies mojados o húmedos, ya que puede provocar descarga eléctrica. Antes de conectar o desconectar la unidad, asegúrese de tener las manos secas.
- Apague y desenchufe siempre el aparato antes de moverlo o antes de realizar cualquier mantenimiento.
- Este aparato está destinado a un uso doméstico y al aire libre, no a un uso industrial o comercial.
- Las partes de su aparato cercanas al elemento halógeno pueden estar muy calientes durante el funcionamiento. No toque la parrilla ni la cúpula cuando su aparato esté encendido o justo después de apagarlo.
- Precaución. Riesgo de quemaduras.
- No cubra la unidad para evitar el sobrecalentamiento.

- Desenchufe el aparato cuando no lo utilice.
- La unidad debe instalarse a una distancia de 100 cm de una pared u otro objeto y a 30 cm del techo.
- No lo utilice en presencia de vapores explosivos o inflamables.
- No deje nunca el aparato sin vigilancia al alcance de los niños, esté o no en funcionamiento.
- Desenchufe siempre el aparato después de utilizarlo y antes de limpiarlo. No desenchufe nunca el aparato tirando del cable de alimentación.
- No utilice este aparato con un programador, un temporizador, un sistema de control remoto independiente o cualquier otro dispositivo que ajuste el sistema de control o cualquier otro dispositivo que encienda automáticamente el aparato, ya que existe riesgo de incendio si el aparato está cubierto o colocado de forma incorrecta.
- La protección contra incendios de este aparato está diseñada para evitar el acceso directo a los elementos de calefacción y debe estar colocada cuando el aparato esté en funcionamiento.
- El protector contra incendios no ofrece una protección completa para los niños pequeños y las personas enfermas.
- No cubra ni obstruya el guardafuego.
- No coloque el aparato debajo de una toma de corriente. La toma de corriente utilizada debe permanecer visible y accesible.
- No utilice el aparato cerca de una bañera, ducha o piscina.
- No mueva el aparato cuando esté encendido o apagado pero aún caliente.
- No utilice el aparato como secador de pelo o de toallas, sauna o calefactor interior.
- Precaución. Este aparato no está equipado con un dispositivo para controlar la temperatura de la habitación o del espacio donde se encuentra el aparato. No utilice este aparato en espacios demasiado pequeños.
- El aparato debe instalarse como mínimo a 1,8 m del suelo.
- No deje el aparato encendido y sin vigilancia, especialmente cuando haya niños o animales cerca.
- No enrolle el cable de alimentación alrededor de la unidad

FUNCIONAMIENTO

El ángulo del cabezal de su cámara se puede ajustar cuando se afloja el pomo.
Enrosque firmemente el pomo para mantener la inclinación.



No ajuste el ángulo del cabezal de su aparato cuando el pomo esté apretado.
Riesgo de daños.



No cubra el aparato mientras esté caliente.

Asegúrese de que la unidad está conectada a la fuente de alimentación correcta.

Para encender la unidad:

- Potencia mínima (800 W): tirar del cable una vez
- Potencia media (1200 W): Tire del cable dos veces
- Potencia máxima (2000 W): tirar del cable tres veces

Para apagar el aparato: tire del cable cuatro veces.

Luego saque el enchufe.

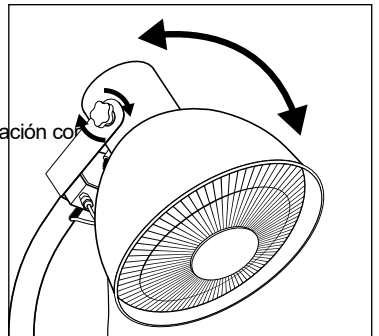

MANTENIMIENTO

- Desenchufe el aparato y deje que se enfríe completamente.
- Para mantener la unidad limpia, la carcasa exterior puede limpiarse con un paño suave y húmedo.
- Puede utilizar un detergente suave si es necesario. Después de la limpieza, secar la superficie con un paño suave.
- No utilice alcohol, gasolina, polvos abrasivos, cera para muebles o cepillos gruesos para limpiar la unidad. Esto puede dañar o deteriorar la superficie de la unidad.
- No sumerja la unidad en agua ni permita que se moje.
- Espere a que la unidad esté completamente seca antes de utilizarla.
- Durante largos periodos de inactividad, proteja la unidad con una funda de tela para evitar la lluvia y el polvo.



Nota: En un ambiente salino (cerca del mar), las marcas de óxido aparecen más rápido de lo normal. Compruebe regularmente si hay manchas de óxido en la unidad y trátelas rápidamente si es necesario.

REPARACIÓN DE AVERÍAS

Si la unidad no funciona, compruebe los siguientes puntos antes de pedir ayuda:

- Compruebe que el cable de alimentación está correctamente enchufado a la toma de corriente, compruebe que el interruptor de la toma de corriente está en la posición ON y compruebe que la alimentación del fusible principal funciona.
- Si el suelo está inclinado o en un suelo irregular, esta unidad puede no funcionar correctamente. Asegúrese de que está en posición vertical y sobre una superficie plana.

SERVICIO

Por favor, póngase en contacto con el departamento de servicio de su distribuidor para la reparación y sustitución de piezas. Sólo los técnicos de Alice's Garden están autorizados a suministrar piezas de recambio.



Precaución: No utilice piezas de repuesto que no estén destinadas a este artículo. Utilice únicamente las piezas originales suministradas por Alice's Garden. Si utiliza piezas no originales, la garantía quedará anulada y se producirá una situación de peligro.

Los componentes montados por el fabricante o el distribuidor no deben ser modificados. Las reparaciones sólo deben llevarse a cabo con la aprobación previa del Servicio Posventa Alice's Garden, proveedor exclusivo de recambios certificados.

GARANTÍA

- Alice's Garden garantiza que todas las piezas están libres de defectos de fabricación y materiales durante un período de 2 años a partir de la fecha de compra del consumidor.
- Si alguna pieza resulta defectuosa durante el periodo de garantía, su única y exclusiva solución será la reparación o sustitución de la pieza defectuosa según determine el Servicio de Atención al Cliente de Alice's Garden.
- La aplicación de la garantía de Alice's Garden (WALIBUY) se lleva a cabo mediante la sustitución de las piezas dañadas, siendo el coste del transporte de vuelta a cargo del comprador.
- Esta garantía no se aplica en caso de abuso, mal manejo o reparación no autorizada. Tan pronto como el producto defectuoso sea devuelto a nuestros talleres, será evaluado y se le informará de las reparaciones realizadas.
- Nuestros dispositivos están destinados a un uso privado y personal. El uso en un contexto profesional anularía automáticamente todas las garantías.
- Nuestros productos han sido sometidos a numerosas pruebas en uso intensivo y condiciones extremas y cuentan con la certificación CE, expedida por un laboratorio independiente.

LISTA DE EXCLUSIONES DE LA GARANTÍA



- Daños, averías, fallos o defectos atribuibles a causas externas (accidente, choque, rayo, viento fuerte...),
- Averías derivadas de la modificación de la construcción y las características originales del aparato,
- Averías que afectan a piezas que no se ajustan a las recomendadas por el fabricante,
- Ajustes accesibles para el beneficiario sin desmontar el aparato,
- Los gastos de puesta en marcha, ajuste, limpieza y pruebas que no sean consecuencia de un daño garantizado,
- Incumplimiento de las instrucciones del fabricante,
- Las reparaciones y los daños sufridos por el aparato después de una reparación efectuada por cualquier persona que no sea un reparador de nuestros talleres, o sin nuestro acuerdo previo,
- Reparaciones improvisadas o temporales, así como las consecuencias del posible agravamiento de los daños resultantes de dichas reparaciones,
- Daños por corrosión, oxidación o mala conexión,
- Sustitución de piezas de desgaste,
- La sustitución de las piezas faltantes/dañadas a la recepción, no indicadas en el albarán de entrega,
- Grietas, roturas o dobleces del acero en caso de impacto.

RESIDUOS ELECTRÓNICOS Y ELÉCTRICOS



Los productos eléctricos no deben desecharse con los productos domésticos. Según la Directiva europea 2012/19/UE sobre la eliminación de aparatos eléctricos y electrónicos y su aplicación en la legislación nacional, los productos eléctricos usados deben recogerse por separado y eliminarse en los puntos de recogida previstos para ello. Póngase en contacto con su ayuntamiento o con las autoridades locales o su distribuidor para que le asesoren sobre el reciclaje.

TECHNICAL CHARACTERISTICS

		EHS2000WACBK / EHS2000WBKUK		SEH01-2000
LAPLAND				
Power of appliance	2000 W	220-240 V / 50-60 Hz		
Protection rating	IPX4			
Dimensions	225 x 47 cm			
Weight	13 kg			
Type of bulb	Halogen			
Length of power cable	4 m			

We always aim to improve our products and we reserve the right to modify the product, packaging and instructions without warning.

Contact us at :

 <https://www.alicesgarden.co.uk/cms/contact-us>

For after sale inquiries, please complete the form available at the following address :

 <https://alicesgardensupport.zendesk.com/hc/en-gb/requests/new>



Read instructions before assembly.
 Read instructions before use.
 Do not modify the appliance.

Keep the instructions for future reference.

SECURITY WARNINGS

Read this manual carefully before using the appliance for the first time and keep for future use.

OUTDOOR USE ONLY

- This equipment may be used by children of at least 8 years of age and by people with reduced physical, sensory or mental capabilities or lack of experience if they are supervised or, if they have received additional information on the safe usage of this appliance and warned of the possible risks.
- Children must not play with this appliance.
- Children under 3 years of age must keep a safe distance from the appliance if they are not supervised at all times.
- Children between the ages of 3 and 8 should only switch the appliance on or off, provided that it has been placed or installed in a safe location and that the children are supervised or have been instructed in the safe use of the device and understand the potential dangers. Children between the ages of 3 and 8 should not plug in, adjust, clean the device, or perform user maintenance.
- CAUTION - Parts of this product can get very hot and cause burns. Special care should be taken in the presence of children and vulnerable people.
- Place your appliance in an open area, no less than one metre from branches, or other combustible elements (eg: blinds), and keep it away from all flammable products or materials.
- If the power cable is damaged, it must be replaced by the manufacturer, its service department or similarly qualified individuals to avoid danger.
- Do not use this device for any purpose other than that for which it was designed and specified in this manual.
- Before connecting the appliance, check that the voltage of the main supply corresponds to that stated on the rating plate.
- Check that your electrical outlet is connected to a 30mA differential circuit breaker.
- The power cord of this unit must be connected to a grounded outlet.
- It is not recommended to use an extension cord to connect this unit.
- Never immerse the unit, power cord or plug in water or any other liquid.
- Never use the unit :
 - If the cord or plug is damaged,
 - If you notice any abnormalities in the operation of the unit
 - If the product is dropped or damaged.
 - If the product is not properly assembled.
- Never touch the unit or the plug with wet hands or feet, as this may result in electric shock. Before plugging in or unplugging the unit, make sure your hands are dry.
- Always turn off and unplug the unit before moving it or performing any maintenance.
- This appliance is intended for home and outdoor use only, and is not intended for industrial or commercial use.
- The parts of your appliance near the halogen resistor can be very hot during operation. Do not touch the grill or the dome when your appliance is switched on or just after switching it off. Caution! Risk of burns.
- Do not cover the unit to avoid overheating.
- Unplug the unit when it is not in use.
- The appliance must be installed at a distance of 100 cm from a wall or any other object and 30 cm from the ceiling.
- Do not use it in the presence of explosive or flammable vapors.
- Never leave the unit unattended within the reach of children, whether it is in operation or not.
- Always unplug the unit after use and before cleaning. Never unplug the unit by pulling on the power cord.
- Do not use this appliance with a programmer, timer, separate remote control, or any other device that

- automatically turns the power on, as there is a risk of fire if the appliance is covered or placed improperly.
- The fireguard on this unit is intended to prevent direct access to the heating elements and must be in place when the unit is in operation.
 - The fireguard does not provide complete protection for young children and people with disabilities.
 - Do not cover or obstruct the fireguard.
 - Do not place your appliance under an electrical outlet. The power outlet must remain visible and accessible.
 - Do not use your appliance near a bathtub, shower or swimming pool.
 - Do not move your appliance when it is switched on or off but still hot.
 - Do not use the unit as a hair dryer, towel dryer, sauna or indoor heater.
 - Caution! This appliance is not equipped with a device to control the temperature of the room or space where the appliance is located. Do not use this appliance in spaces that are too small if they are occupied by people who are not able to leave the room where the appliance is located by themselves, unless continuous supervision is provided.
 - The appliance must be installed at least 1.8 metres above the floor.
 - Do not leave the appliance unattended and on, especially when children or pets are nearby.
 - Do not wrap the power cord around the unit.

DIRECTIONS FOR USE

The tilt of the head of the lamp is adjustable when the knob is loosened.
Screw the knob in firmly to maintain the tilt.

 Do not adjust the head angle of your device when the knob is tightened.
Risk of damage!

 Do not cover while the unit is hot!

Make sure the unit is plugged into the correct power supply.

To turn on the unit:

- minimum power (800 W): pull the cord once
- medium power (1200 W): pull the cord twice
- maximum power (2000 W): pull the cord three times

To turn off the unit: pull the cord 4 times.

Then pull out the plug.

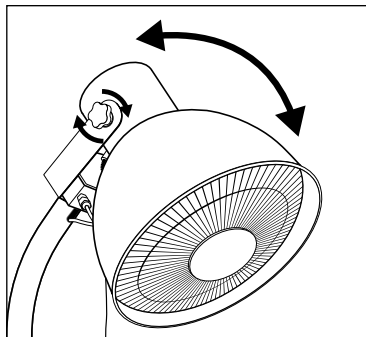

MAINTENANCE

- Unplug the unit and allow it to cool completely.
- To keep the unit clean, the outer shell can be cleaned with a soft, damp cloth. You can use a mild detergent if necessary. After cleaning, dry the heater with a soft cloth.
- Do not use alcohol, gasoline, abrasive powders, furniture polish or coarse brushes to clean the unit. This may damage or deteriorate the surface of the unit.
- Do not immerse the unit in water or allow it to get wet.
- Wait until the unit is completely dry before using it.
- During a long period of inactivity, please protect the unit with a cloth cover to keep out rain and dust.



Please note: In a salty atmosphere (near the sea), rust marks appear faster than normal. Check the unit regularly for rust spots and treat them promptly if necessary.

TROUBLESHOOTING

If the unit does not work, please check the following points before asking for help :

- - Check that the power cord is properly plugged into the electrical outlet, check that the outlet switch is in the ON position, and check that the electricity from the main fuse is working.
- - If the floor is sloped or uneven, this unit may not operate due to an anti-tilt system. Make sure it is upright and on a level surface.

SERVICE

Consult your supplier's Customer Service department for repair and replacement of parts. Only Alice's Garden technicians are authorised to supply spare parts.



Caution: Do not use spare parts that are not intended for this patio heater, use only original parts supplied by Alice's Garden. If you use non-original parts, the warranty is invalid and you are exposing yourself to a dangerous situation.

Components assembled by the manufacturer or dealer must not be modified. No changes may be made to the components of this device. Any repairs must be carried out only after authorisation from Alice's Garden Customer Service with their indicated spare parts.

WARRANTY

- Alice's Garden guarantees all parts of your patio heater to be free from defects in workmanship and materials for a period of 2 years from the date of purchase by the consumer.
- If a part proves to be defective during the warranty period, your only and exclusive solution shall be the repair or replacement of the defective part in accordance with the terms and conditions set forth by Alice's Garden Customer Service.
- The implementation of the Alice's Garden (WALIBUY) warranty is carried out by replacing the damaged parts.
- This warranty does not apply in case of abuse, mishandling or unauthorised repair.
- Our devices are intended for private and personal use, a professional use would automatically invalidate all guarantees.
- Our patio heaters have undergone numerous tests in intensive use and extreme conditions and are CE certified, delivered by an independent laboratory.

LIMITATIONS AND EXCLUSIONS TO WARRANTY



- Damage, breakdowns, failures or defects due to external causes (accident, shock, lightning, strong wind...),
- Breakdowns resulting from modification of the construction and original characteristics of the device,
- Breakdowns involving parts that do not belong to Alice's Garden,
- Adjustments accessible to the beneficiary without dismantling the device,
- The costs of repair, cleaning or troubleshooting due to damage that is not covered by our guarantee,
- The failure to comply with the manufacturer's instructions,
- Makeshift or temporary repairs as well as the consequences of the possible aggravation of the damage resulting from them,
- Damage due to corrosion, oxidation or poor connection.
- Replacement of worn parts,
- The replacement of missing/damaged parts upon receipt, not indicated on the delivery note,
- Cracks, breaks or bending of steel in case of impact.

SAFE DISPOSAL OF ELECTRICAL AND ELECTRONIC WASTE



Electrical products must not be disposed of with household waste. According to the Environmental Law regulations of the United Kingdom for the disposal of electrical and electronic equipment and its implementation in national law, used electrical products must be collected separately and disposed of at the collection points provided for this purpose. Contact your local authorities for advice on recycling.

TECHNISCHE KENMERKEN

		EHS2000WACBK / EHS2000WBKUK		SEH01-2000
LAPLAND				
Vermogen van het apparaat	2000 W	220-240 V / 50-60 Hz		
Veiligheidsindicatie	IPX4			
Afmetingen	225 x 47 cm			
Gewich	13 kg			
Type lamp	Halogeen			
Lengte voedingskabel	4 m			

We streven er voortdurend naar onze producten te verbeteren en behouden ons het recht voor om het product, de verpakking en de documentatie zonder voorafgaande kennisgeving te wijzigen.

Contact :

 klantenservice@alicesgarden.nl

 serviceclient@alicesgarden.be of klantenservice@alicesgarden.be

Voor elk verzoek aan de after-sales service kunt u een formulier invullen op het volgende adres:

 sav.alicesgarden.nl

 sav.alicesgarden.be



Lees de instructies voor installatie.

Lees de instructies voor gebruik.

Wijzig het apparaat niet.

Bewaar deze handleiding voor later gebruik.

VEILIGHEIDSVOORSCHRIFTEN

Lees deze handleiding aandachtig door voordat u dit apparaat voor de eerste keer gebruikt en bewaar het voor later gebruik.

UITSLUITEND GESCHIKT VOOR BUITENGEBRUIK

- Dit apparaat kan worden gebruikt door kinderen van 8 jaar of ouder en personen met verminderde fysieke, sensorische of mentale capaciteit of gebrek aan ervaring of kennis, mits ze goed worden begeleid, of als de instructies voor het veilige gebruik van het apparaat aan hen zijn gegeven en de risico's zijn uitgelegd.
- Kinderen mogen niet met het apparaat spelen.
- Kinderen jonger dan 3 jaar moeten op afstand worden gehouden, tenzij ze onder voortdurend toezicht staan.
- Kinderen tussen de 3 en 8 jaar mogen het apparaat alleen aan- of uitzetten, mits deze in een normale positie is geplaatst of geïnstalleerd en deze kinderen onder toezicht staan of instructies hebben gekregen over het veilige gebruik van het apparaat en de mogelijke gevaren begrijpen. Kinderen tussen 3 en 8 jaar oud mogen het apparaat niet aansluiten, instellen of schoonmaken of onderhoud uitvoeren.
- LET OP - Delen van dit product kunnen erg heet worden en brandwonden veroorzaken. Speciale aandacht moet worden besteed aan de aanwezigheid van kinderen en kwetsbare mensen.
- Plaats het apparaat op een open plek, minstens een meter uit de buurt van takken of andere brandbare elementen (bijv. Jaloezieën) en ver van ontvlambare producten of materialen.
- Als het netsnoer is beschadigd, moet het worden vervangen door de fabrikant, de after-sales service of personen met een vergelijkbare kwalificatie om gevaar te voorkomen.
- Gebruik dit apparaat niet voor andere doeleinden dan waarvoor het is ontworpen en wat is aangegeven in deze handleiding.
- Controleer voordat u het apparaat aansluit of de netspanning overeenkomt met die in de beschrijving op het plaatje van het apparaat.
- Controleer of uw stopcontact is aangesloten op een 30 mA differentiële stroomonderbreker.
- Het netsnoer van dit apparaat moet op een geaard stopcontact worden aangesloten.
- Het wordt niet aanbevolen om een verlengsnoer te gebruiken om dit apparaat aan te sluiten.
- Dompel het apparaat, het netsnoer of de stekker nooit in water of een andere vloeistof.
- Gebruik het apparaat nooit:
 - als de kabel of de stekker beschadigd is,
 - als u ook maar de kleinste storing constateert
 - als het apparaat gevallen of beschadigd is.
 - als het product niet correct is gemonteerd..
- Repareer het apparaat nooit zelf: onjuiste reparatie kan een aanzienlijk risico voor de gebruiker zijn. Dit apparaat mag alleen worden gerepareerd door bevoegd onderhoudspersoneel.
- Raak het apparaat en de stekker nooit aan met natte of vochtige handen of voeten, omdat dit een elektrische schok kan veroorzaken. Zorg dat uw handen droog zijn voordat u het apparaat aansluit of loskoppelt.
- Schakel het apparaat altijd uit en haal de stekker uit het stopcontact voordat u het verplaatst of schoonmaakt.
- Dit apparaat is uitsluitend bedoeld voor huishoudelijk gebruik buitenshuis, ieder industrieel of commercieel gebruik is uitgesloten.
- De elementen van uw apparaat, dicht bij het halogeen, kunnen erg heet worden tijdens gebruik. Raak de grill of koepel niet aan wanneer uw apparaat is ingeschakeld of net nadat u het hebt uitgeschakeld. Let op! Risico op brandwonden.
- Dek het apparaat niet af om oververhitting te voorkomen.

- Ontkoppel uw apparaat wanneer het niet is ingeschakeld.
- Het apparaat moet minstens op een afstand van 100 cm van een muur of ieder ander voorwerp en 30 cm van het plafond worden geïnstalleerd.
- Niet gebruiken in de buurt van explosieve of ontvlambare dampen.
- Laat het apparaat nooit onbeheerd achter binnen het bereik van kinderen, ongeacht of deze aan of uit staat.
- Trek altijd uw stekker uit het stopcontact na gebruik en vóór het schoonmaken. Trek nooit de stekker uit het stopcontact door aan het netsnoer te trekken.
- Gebruik dit apparaat niet met een timer, een afzonderlijke afstandsbediening of een ander apparaat dat het apparaat automatisch inschakelt, omdat er brandgevaar bestaat als het apparaat verkeerd wordt afgedekd of geplaatst.
- Het beschermingsrooster van dit apparaat is bedoeld om directe toegang tot de verwarmingselementen onmogelijk te maken en moet op zijn plaats zijn wanneer het apparaat aan staat.
- Bedek of blokkeer de vlambescherming niet.
- Het beschermingsrooster biedt geen volledige bescherming voor jonge kinderen en zwakkere mensen.
- Plaats uw apparaat niet onder een stopcontact. Het gebruikte stopcontact moet zichtbaar en toegankelijk blijven.
- Gebruik uw apparaat niet in de buurt van een bad, douche of zwembad.
- Verplaats uw apparaat niet wanneer het aan staat, of als het uit staat, maar nog steeds heet is.
- Gebruik uw apparaat niet als haardroger of handdoekdroger, als sauna of binnenradiator.
- Let op! Dit product is niet uitgerust met een apparaat om de temperatuur in de kamer of ruimte waar het product staat te regelen. Gebruik dit apparaat niet in ruimtes die te klein zijn of als deze worden bezet door mensen die niet in staat zijn de ruimte zelfstandig te verlaten, tenzij er continue toezicht is.
- Het verwarmde deel moet minstens 1,8 m boven de vloer geïnstalleerd zijn.
- Laat het apparaat niet ingeschakeld en onbeheerd achter, vooral als er kinderen of huisdieren in de buurt zijn.
- Wikkel het netsnoer niet om het apparaat.

WERKING

De kanteling van de kop van uw apparaat kan worden aangepast wanneer de knop wordt losgedraaid. Draai de knop stevig vast om de kanteling vast te zetten.



Pas de kanteling van de kop van het apparaat niet aan wanneer de knop is vastgedraaid. Risico op schade!



Bedek het apparaat niet terwijl het heet is!

Zorg ervoor dat het apparaat op de juiste stroomvoorziening is aangesloten.

Om het apparaat in te schakelen:

- minimaal vermogen (800 W): trek één keer aan het snoer
- gemiddeld vermogen (1200 W): trek twee keer aan het snoer
- maximaal vermogen (2000 W): trek drie keer aan het snoer

Om het apparaat uit te schakelen: trek 4 keer aan het snoer.

Ontkoppel vervolgens de stekker.

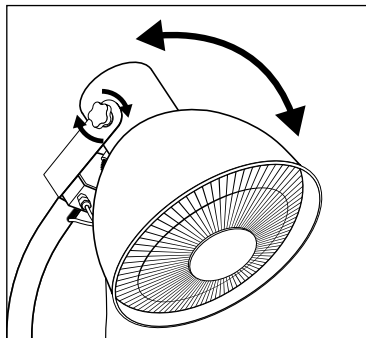

ONDERHOUD

- Koppel het apparaat los en laat het volledig afkoelen.
- Om het apparaat schoon te houden kan de buitenkant worden schoongemaakt met een zachte, vochtige doek. U kunt indien nodig een mild reinigingsmiddel gebruiken. Droog de radiator na het reinigen af met een zachte doek.
- Gebruik geen alcohol, benzine, schurende poeders, meubelvernis of grove borstels om het apparaat schoon te maken. Dit kan het oppervlak van het apparaat beschadigen.
- Dompel het apparaat niet onder in water en laat het niet nat worden.
- Wacht tot het apparaat volledig droog is voordat u het gebruikt.
- Tijdens een lange periode van inactiviteit, kunt u het apparaat met een doek tegen regen en stof beschermen.



Note : In een zoute atmosfeer (bij de zee) verschijnen sporen van roest sneller dan normaal. Controleer regelmatig op roestvlekken en behandel ze snel, indien nodig.

STORING

Als het apparaat niet werkt, gelieve de volgende punten te controleren voordat u om hulp vraagt:

- Controleer of het netsnoer goed op het stopcontact is aangesloten, controleer of de schakelaar op ON staat en controleer of de hoofdzekering werkt.
- Als de vloer scheef is of op een oneffen ondergrond, werkt dit apparaat mogelijk niet als gevolg van een anti-kantelmecanisme. Controleer of het recht staat en op een vlakke ondergrond.

SERVICE

Neem contact op met de after-sales service voor reparatie en vervangende onderdelen. Alleen de technici van Alice's Garden zijn bevoegd om u de reserveonderdelen te leveren.



Let op : gebruik geen reserveonderdelen die niet bedoeld zijn voor deze terrasverwarmer, gebruik alleen originele onderdelen geleverd door Alice's Garden. Als u niet-originele onderdelen gebruikt, is de garantie niet langer geldig en stelt u zichzelf bloot aan een gevaarlijke situatie.

Componenten die door de fabrikant of dealer zijn samengesteld, mogen niet worden gewijzigd. Er mogen geen wijzigingen worden aangebracht in de elementen waar dit apparaat uit bestaat. Reparaties mogen alleen worden uitgevoerd met de voorafgaande goedkeuring van de Alice's Garden after-sales Service, exclusieve leverancier van gecertificeerde reserveonderdelen.

GARANTIE

- Alice's Garden garandeert alle onderdelen van uw apparaat tegen materiaal- en fabricagefouten voor een periode van 2 jaar vanaf de datum van aankoop door de consument.
- Als een onderdeel defect is bevonden tijdens de garantieperiode, dan is de enige oplossing de reparatie of vervanging van het defecte onderdeel, in opdracht van de after-sales service van Alice's Garden.
- De garantie van Alice's Garden (WALIBUY) bestaat uit het vervangen van beschadigde onderdelen.
- Deze garantie is niet van toepassing in geval van misbruik, verkeerd gebruik of niet-goedgekeurde reparatie. Bij terugzending van het defecte product naar onze werkplaats, zal het worden beoordeeld waarna u op de hoogte wordt gebracht van de reparaties.
- Onze producten zijn ontworpen voor privégebruik. Gebruik in een professionele setting zal alle garanties ongeldig maken.
- Onze terrasverwarmers hebben talloze tests ondergaan bij intensief gebruik en extreme omstandigheden en hebben CE-certificeringen, uitgegeven door onafhankelijk laboratorium.

LIJST UITSLUITINGEN VAN GARANTIE



- Schade, storingen, storingen of defecten met externe oorzaken (ongeval, schok, bliksem, sterke wind etc),
- Fouten als gevolg van de wijziging van de bouw en de originele kenmerken van het apparaat,
- Storingen door onderdelen die niet aanbevolen zijn door de fabrikant,
- Instellingen die voor de gebruiker toegankelijk zijn zonder het apparaat te demonteren,
- Kosten van inbedrijfstelling, afstelling, reiniging en testen ten gevolge van schade niet gedekt door garantie,
- Het niet opvolgen van de instructies van de fabrikant,
- Reparaties en schade aan het apparaat na reparatie door iemand anders dan een monteur van onze werkplaats, of zonder onze toestemming,
- Noodreparaties of tijdelijke reparaties en de gevolgen van de mogelijke verergering van de daaruit voortvloeiende schade,
- Schade als gevolg van corrosie, oxidatie of slechte aansluiting.
- Vervanging van slijtdelen,
- Vervanging van bij ontvangst ontbrekende / beschadigde onderdelen, niet aangegeven op de pakbon
- Deuken, breuken of buigingen van staal in geval van schok.

INZAMELING ELEKTRONISCH AFVAL



Elektrische producten mogen niet worden weggegooid bij huishoudelijke afval. Volgens de Europese Richtlijn 2012/19 / EU voor de verwijdering van elektrische en elektronische apparatuur en de uitvoering daarvan volgens de nationale wetgeving, moeten gebruikte elektrische producten afzonderlijk worden ingezameld en bij de daarvoor bestemde inzamelpunten worden afgegeven. Neem contact op met de plaatselijke autoriteiten of uw dealer voor advies over recycling.

CARACTERÍSTICAS TÉCNICAS

		EHS2000WACBK / EHS2000WBKUK		SEH01-2000
LAPLAND				
Potência do dispositivo	2000 W	220-240 V / 50-60 Hz		
Classe de protecções	IPX4			
Dimensões	225 x 47 cm			
Peso	13 kg			
Tipo de lâmpada	Halogéneo			
Comprimento do cabo de alimentação	4 m			

Esforçamo-nos constantemente por melhorar os nossos produtos e reservamo-nos o direito de fazer alterações ao produto, embalagem e documentação sem aviso prévio.

Para nos contactar :

 contato@alicesgarden.pt

Para qualquer pedido de serviço, um formulário a preencher está disponível no seguinte endereço :

 contato@alicesgarden.pt



Leia as instruções antes da instalação.

Leia as instruções antes de usar.

Não modificar a unidade

Guarde as instruções para referência futura.

AVISOS DE SEGURANÇA

Leia atentamente este manual antes de utilizar a unidade pela primeira vez e guarde-o para utilização futura.

UTILIZAÇÃO APENAS NO EXTERIOR

- Este aparelho pode ser utilizado por crianças de pelo menos 8 anos de idade e por pessoas com capacidades físicas, sensoriais ou mentais reduzidas ou sem experiência ou conhecimentos, se forem devidamente supervisionadas ou se lhes tiverem sido dadas instruções sobre a utilização segura do aparelho e estiverem conscientes dos riscos envolvidos.
- As crianças não devem brincar com o aparelho.
- As crianças com menos de 3 anos de idade devem ser mantidas afastadas do aparelho, a menos que estejam sob supervisão contínua.
- As crianças entre os 3 e os 8 anos de idade só devem operar o aparelho quando este é ligado ou desligado, desde que tenha sido colocado ou instalado numa posição normal, prevista e que sejam supervisionados ou instruídos na utilização segura do aparelho e compreendam os seus potenciais perigos. As crianças entre os 3 e os 8 anos de idade não devem ligar, ajustar, ou limpar o aparelho ou fazer a manutenção do utilizador.
- CUIDADO - Partes deste produto podem tornar-se muito quentes e causar queimaduras. Deve ser tomado especial cuidado na presença de crianças e outras pessoas vulneráveis.
- Coloque a sua unidade numa área aberta, dentro de um metro de ramos ou outros materiais combustíveis (por exemplo, persianas), e longe de todos os produtos ou materiais inflamáveis.
- Se o cabo de alimentação for danificado, deve ser substituído pelo fabricante, pelo seu centro de serviço, ou por pessoas com qualificações semelhantes, para evitar perigos. - Não utilizar este aparelho para qualquer outro fim que não aquele para o qual foi concebido e especificado neste manual.
- Antes de ligar o aparelho, verificar se a tensão de rede corresponde à indicada na placa de potência nominal do aparelho.
- Certifique-se de que a sua tomada eléctrica está ligada a um disjuntor diferencial de 30mA. - O cabo de alimentação deste aparelho deve ser ligado a uma tomada com ligação à terra. - Não se recomenda a utilização de um cabo de extensão para ligar esta unidade.
- Nunca mergulhar a unidade, cabo de alimentação ou ficha em água ou qualquer outro líquido
- No utilice nunca la unidad:
 - se o cabo ou ficha estiver danificado,
 - se notar qualquer avaria,
 - se a unidade cair ou for danificada.
 - se o produto não for correctamente montado.
- Nunca reparar a unidade por conta própria: uma reparação inadequada pode representar um risco grave para o utilizador. Este aparelho só pode ser reparado por um técnico qualificado.
- Nunca tocar na unidade e na ficha com as mãos ou pés molhados ou húmidos, pois isto pode resultar em choque eléctrico. Antes de ligar ou desligar a unidade, certifique-se de que as suas mãos estão secas.
- Desligar e desligar sempre o aparelho antes de o mover ou antes de empreender qualquer acção de limpeza
- Este aparelho destina-se a ser utilizado apenas em casa e no exterior, e não se destina a utilização industrial ou comercial.
- As partes do seu aparelho perto do elemento halogéneo podem estar muito quentes durante o funcionamento. Não tocar na grelha ou na cúpula quando o seu aparelho estiver ligado ou logo depois de o desligar. Cuidado! Risco de queimaduras.
- Não cobrir a unidade para evitar o sobreaquecimento.
- Desligue a unidade quando não estiver a ser utilizada.

- A unidade deve ser instalada a uma distância de 100 cm de uma parede ou outro objecto e a 30 cm do tecto.
- Não a utilize na presença de vapores explosivos ou inflamáveis.
- Nunca deixar o aparelho sem vigilância ao alcance das crianças, quer esteja em funcionamento ou não.
- Desligar sempre a unidade da tomada após a utilização e antes da limpeza. Nunca desligar a unidade puxando o cabo de alimentação.
- Não utilizar este aparelho com um programador, temporizador, controlo remoto separado, ou qualquer outro dispositivo que ligue automaticamente o aparelho, pois existe o risco de incêndio se o aparelho for coberto ou colocado incorrectamente.
- O guarda-fogo deste aparelho destina-se a impedir o acesso directo aos elementos de aquecimento e deve estar instalado quando o aparelho estiver em funcionamento.
- O guarda-fogo não oferece protecção completa a crianças pequenas e pessoas doentes. - Não cobrir ou obstruir o guarda-fogo.
- Não coloque o seu aparelho por baixo de uma tomada eléctrica. A tomada eléctrica utilizada deve permanecer visível e acessível.
- Não utilize o seu aparelho perto de uma banheira, duche ou piscina.
- Não mova o seu aparelho quando está ligado ou desligado, mas ainda quente.
- Não usar a unidade como secador de cabelo ou toalhas, sauna ou aquecedor de interior.
- Cuidado! Este aparelho não está equipado com um dispositivo para controlar a temperatura da sala ou do espaço onde o aparelho se encontra. Não utilizar este aparelho em espaços demasiado pequenos se forem ocupados por pessoas que não possam abandonar o espaço onde o aparelho está localizado por si próprias, a menos que seja fornecida supervisão contínua.
- O aparelho deve ser instalado a pelo menos 1,8 m do chão.
- Não deixar o aparelho ligado e desacompanhado, especialmente quando crianças ou animais estiverem nas proximidades.
- Não enrolar o cabo de alimentação à volta da unidade.

OPERAÇÃO

O ângulo da cabeça da sua câmara pode ser ajustado quando o botão é desapertado. Aparafusar o botão com firmeza para manter a inclinação.



Não ajuste o ângulo da cabeça do seu dispositivo quando o botão for apertado.
Risco de danos !



Não cobrir enquanto a unidade estiver quente !

Certifique-se de que a unidade está ligada à fonte de alimentação correcta. Para ligar a unidade:

- potência mínima (800 W): puxar o cordão uma vez
- potência média (1200 W): puxar o cordão duas vezes
- potência máxima (2000 W): puxar o cordão três vezes

Para desligar o aparelho: puxar o cordão quatro vezes.
Em seguida, puxar a ficha.

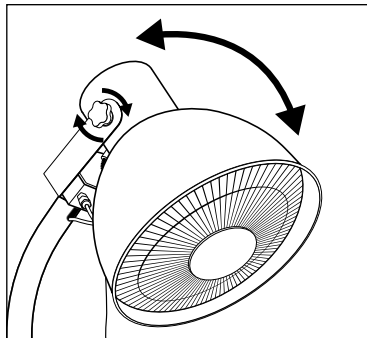

MANUTENÇÃO

- Desligar a unidade da tomada e deixá-la arrefecer completamente.
- Para manter a unidade limpa, o invólucro exterior pode ser limpo com um pano macio e húmido. Pode usar um detergente suave, se necessário. Após a limpeza, secar o aquecedor com um pano macio.
- Não utilizar álcool, gasolina, pós abrasivos, polimento de móveis ou escovas grosseiras para limpar a unidade. Isto pode danificar ou deteriorar a superfície da unidade.
- Não mergulhar a unidade em água ou deixá-la molhar.
- Esperar até que a unidade esteja completamente seca antes de a utilizar.
- Durante longos períodos de inactividade, proteger a unidade com uma cobertura de pano para evitar a chuva e o pó.



Nota: Numa atmosfera salgada (perto do mar), as marcas de ferrugem aparecem mais rapidamente do que o normal. Verificar regularmente a unidade quanto a manchas de ferrugem e tratá-las prontamente, se necessário.

RESOLUÇÃO DE PROBLEMAS

Se a unidade não funcionar, verifique os seguintes pontos antes de pedir ajuda:

- Verificar se o cabo eléctrico está devidamente ligado à tomada eléctrica, verificar se o interruptor da tomada está na posição ON, e verificar se a electricidade do fusível principal está a funcionar.
- Se o chão for inclinado ou num piso irregular, esta unidade pode não funcionar devido a um sistema anti-inclinação. Certificar-se de que está em pé e sobre uma superfície plana.

SERVIÇO

Consulte o departamento de assistência técnica do seu concessionário para reparação e substituição de peças. Apenas os técnicos da Alice's Garden estão autorizados a fornecer peças sobressalentes.



Atenção: Não utilizar peças sobressalentes que não se destinem a este guarda-sol, utilizar apenas peças originais fornecidas pela Alice's Garden. Se utilizar peças não originais, a garantia será anulada e estará a expor-se a uma situação perigosa.

Os componentes montados pelo fabricante ou comerciante não devem ser modificados. Não podem ser feitas alterações aos componentes deste aparelho. Qualquer reparação só deve ser efectuada após autorização prévia do Serviço Pós-Venda da Alice's Garden, fornecedor exclusivo de peças sobressalentes certificadas.

GARANTIA

- Alice's Garden garante que todas as partes do seu aquecedor de pátio estejam livres de defeitos de fabrico e materiais durante um período de 2 anos a partir da data de compra pelo consumidor.
- Se uma peça se revelar defeituosa durante o período de garantia, a sua única e exclusiva solução será a reparação ou substituição da peça defeituosa, de acordo com os termos e condições estabelecidos pelo Serviço Pós-Venda da Alice's Garden.
- A implementação da garantia Alice's Garden (WALIBUY) é realizada através da substituição das peças danificadas, com o custo de devolução às custas do comprador.
- Esta garantia não se aplica em caso de abuso, manuseamento incorrecto ou reparação não autorizada. Assim que o produto defeituoso for devolvido às nossas oficinas, será avaliado e será informado sobre as reparações efectuadas.
- Os nossos dispositivos destinam-se a uso privado e pessoal, uma utilização profissional cancelaria automaticamente todas as garantias.
- Os nossos guarda-sóis foram submetidos a numerosos testes em condições extremas e de utilização intensiva e são certificados pela CE, emitidos por um laboratório independente.

LISTA DE EXCLUSÕES DE COBERTURA



- Danos, avarias, falhas ou defeitos atribuíveis a causas externas (acidente, choque, relâmpago, vento forte, etc.) As avarias resultantes da modificação da construção e das características originais do dispositivo,
- As avarias que afectam as peças não conformes com as recomendadas pelo fabricante,
- Os ajustamentos acessíveis ao beneficiário sem desmontagem do dispositivo,
- As despesas de arranque, ajustamento, limpeza e os ensaios não consecutivos a um dano garantido,
- A não observância das instruções do fabricante,
- Reparações e danos no aparelho após uma reparação efectuada por qualquer pessoa que não seja reparador das nossas oficinas, ou sem o nosso acordo prévio, - Reparações improvisadas ou temporárias, bem como as consequências de qualquer agravamento dos danos resultantes das mesmas,
- Danos devidos à corrosão, oxidação, ou má ligação.
- Substituição de peças de desgaste,
- Substituição de peças em falta/danos no momento da recepção, não indicadas na nota de entrega,
- Rachaduras, quebras ou dobra do aço em caso de impacto.

RECOLHA SELECTIVA DE RESÍDUOS ELÉCTRICOS E ELECTRÓNICOS



Os produtos eléctricos não devem ser eliminados com produtos domésticos. De acordo com a Directiva Europeia 2012/19/UE para a eliminação de equipamentos eléctricos e electrónicos e a sua implementação na legislação nacional, os produtos eléctricos usados devem ser recolhidos separadamente e eliminados nos pontos de recolha designados. Contacte a sua autoridade local ou revendedor para aconselhamento sobre reciclagem.

TECHNISCHE MERKMALE

		EHS2000WACBK / EHS2000WBKUK		SEH01-2000
LAPLAND				
Leistung des Geräts	2000 W	220-240 V / 50-60 Hz		
Schutzart	IPX4			
Abmessungen	225 x 47 cm			
Gewicht	13 kg			
Leuchttyp	Halogen			
Länge des Stromkabels	4 m			

Wir sind ständig bemüht, unsere Produkte zu verbessern und behalten uns das Recht vor, Änderungen am Produkt, der Verpackung und der Dokumentation ohne vorherige Ankündigung vorzunehmen. So erreichen Sie uns:

 kundenservice@alicesgarden.de

 kundenservice@alicesgarden.lu

Für jede Anfrage zum Kundendienst kontaktieren Sie uns unter :

 kundenservice@alicesgarden.de

 kundenservice@alicesgarden.lu



Lesen Sie vor dem Aufbau die Anleitung.

Lesen Sie vor der Verwendung die Anleitung.

Nehmen Sie keine Änderungen am Gerät vor.

Bewahren Sie die Anleitung zum späteren Nachschlagen auf.

SICHERHEITSWARNHINWEISE

Bitte lesen Sie dieses Handbuch vor der ersten Inbetriebnahme des Geräts sorgfältig durch und bewahren Sie es zum späteren Nachschlagen auf.

NUR FÜR DEN AUSSENBEREICH

- Dieses Gerät kann von Kindern im Alter von mindestens 8 Jahren und von Personen mit eingeschränkten physischen, sensorischen oder mentalen Fähigkeiten oder ohne Erfahrung und Kenntnisse benutzt werden, wenn sie körperliche, sensorische oder geistige Fähigkeiten oder Mangel an Erfahrung oder Wissen, wenn sie ordnungsgemäß beaufsichtigt werden sie ordnungsgemäß beaufsichtigt oder in die sichere Verwendung des Geräts eingewiesen werden und wenn sie nicht im sicheren Umgang mit dem Gerät unterwiesen worden sind und die damit verbundenen Gefahren verstanden haben.
- Kinder sollten nicht mit dem Gerät spielen.
- Kinder unter 3 Jahren sollten vom Gerät ferngehalten werden, es sei denn, sie sind unter ständiger Aufsicht.
- Kinder zwischen 3 und 8 Jahren sollten das Gerät nur bedienen, wenn es ein- oder ausgeschaltet ist, vorausgesetzt, dass es in einer normalen, bestimmungsgemäßen Position aufgestellt oder installiert wurde und dass sie beaufsichtigt oder in der sicheren Verwendung des Geräts unterwiesen wurden und die möglichen Gefahren verstehen.
- Kinder im Alter von 3 bis 8 Jahren dürfen das Gerät nicht anschließen, einstellen, reinigen oder Wartungsarbeiten durchführen.
- **WARNUNG** - Einige Teile dieses Produkts können sehr heiß werden und Verbrennungen verursachen. Besondere Vorsicht ist in Gegenwart von Kindern und anderen gefährdeten Personen geboten.
- Stellen Sie Ihr Gerät in einem offenen Bereich auf, der weniger als einen Meter von Ästen oder anderen brennbaren Materialien (z. B. Jalousien) entfernt ist, und halten Sie es von allen brennbaren Produkten oder Materialien fern
- Wenn das Netzkabel beschädigt ist, muss es durch den Hersteller, seinen Service oder ähnlich qualifizierte Personen ersetzt werden, um eine Gefährdung zu vermeiden.
- Verwenden Sie dieses Gerät nicht für einen anderen Zweck als den, für den es in diesem Handbuch entwickelt und vorgesehen wurde.
- Prüfen Sie vor dem Anschluss des Geräts, ob die Netzspannung mit der auf dem Typenschild angegebenen Spannung übereinstimmt.
- Prüfen Sie, ob Ihre Steckdose an einen 30mA-Differenzialschutzschalter angeschlossen ist
- Das Netzkabel dieses Geräts muss an eine geerdete Steckdose angeschlossen werden.
- Es wird davon abgeraten, ein Verlängerungskabel zu verwenden, um dieses Gerät anzuschließen.
- Tauchen Sie das Gerät, das Netzkabel oder den Stecker niemals in Wasser oder eine andere Flüssigkeit. Verwenden Sie das Gerät niemals:
 - wenn das Kabel oder der Stecker beschädigt sind,
 - wenn Sie Anomalien im Betrieb feststellen,
 - wenn das Produkt fallen gelassen oder beschädigt wurde,
 - wenn das Produkt nicht richtig montiert ist.
- Reparieren Sie das Gerät niemals selbst: eine unsachgemäße Reparatur kann eine ernsthafte Gefahr für den Benutzer darstellen. Dieses Gerät darf nur von einem qualifizierten Techniker repariert werden.
- Berühren Sie das Gerät und den Stecker niemals mit nassen oder feuchten Händen oder Füßen, da dies zu einem Stromschlag führen kann. Vergewissern Sie sich, dass Ihre Hände trocken sind, bevor Sie das Gerät einstecken oder ausstecken.
- Schalten Sie das Gerät immer aus und ziehen Sie den Netzstecker, bevor Sie es bewegen oder eine Reinigung vornehmen.
- Dieses Gerät ist nur für den Hausgebrauch und den Außenbereich bestimmt und nicht für den industriellen oder gewerblichen Einsatz.

- Die Teile Ihres Geräts in der Nähe des Halogenwiderstands können während des Betriebs sehr heiß werden. Berühren Sie das Gitter oder die Kuppel nicht, wenn Ihr Gerät eingeschaltet ist oder kurz nach dem Ausschalten. **Warnung! Verbrennungsgefahr.**
- **WARNUNG:** Um eine Überhitzung zu vermeiden, decken Sie die Heizung nicht ab.
- Ziehen Sie den Netzstecker des Geräts, wenn Sie es nicht benutzen.
- Das Gerät muss in einem Abstand von 100 cm von einer Wand oder einem anderen Gegenstand und 30 cm von der Decke installiert werden.
- Nicht in Gegenwart von explosiven oder entflammaren Dämpfen verwenden.
- Lassen Sie das Gerät niemals unbeaufsichtigt in der Reichweite von Kindern, egal ob es in Betrieb ist oder nicht.
- Ziehen Sie nach dem Gebrauch und vor der Reinigung immer den Netzstecker des Geräts. Ziehen Sie das Gerät niemals am Netzkabel aus der Steckdose.
- Verwenden Sie dieses Gerät nicht mit einem Programmierer, einer Zeitschaltuhr, einer separaten Fernbedienung oder einem anderen Gerät, das den Strom automatisch einschaltet, da bei einer Abdeckung oder unsachgemäßen Platzierung des Geräts Brandgefahr besteht.
- Der Feuerschutz an diesem Gerät soll den direkten Zugang zu den Heizelementen verhindern und muss während des Betriebs des Geräts angebracht sein.
- Der Feuerschutz bietet keinen vollständigen Schutz für kleine Kinder und gebrechliche Personen.
- Decken Sie den Feuerschutz nicht ab und behindern Sie ihn nicht.
- Stellen Sie Ihr Gerät nicht unter eine Steckdose. Die verwendete Steckdose muss sichtbar und zugänglich bleiben.
- Verwenden Sie Ihr Gerät nicht in der Nähe einer Badewanne, einer Dusche oder eines Schwimmbeckens.
- Bewegen Sie das Gerät nicht, während es eingeschaltet oder ausgeschaltet, aber noch heiß ist.
- Verwenden Sie Ihr Gerät nicht als Haar- oder Handtuchtrockner, Sauna oder Raumheizung.
- **WARNUNG:** Diese Heizung ist nicht mit einer Raumtemperaturregelung ausgestattet. Verwenden Sie dieses Heizgerät nicht in kleinen Räumen, die von Personen bewohnt werden, die den Raum nicht allein verlassen können, es sei denn, es wird eine ständige Aufsicht gewährleistet.
- Das Gerät muss mindestens 1,8 m über dem Boden installiert werden.
- Lassen Sie das Gerät nicht eingeschaltet und unbeaufsichtigt, insbesondere nicht, wenn Kinder oder Tiere in der Nähe sind.
- Wickeln Sie das Netzkabel nicht um das Gerät.

BETRIEB

Der Kopfwinkel Ihres Heizstrahlers kann eingestellt werden, wenn der Drehknopf gelockert wird. Schrauben Sie den Knopf fest, um die Neigung beizubehalten.



Verstellen Sie den Kopfwinkel Ihres Heizstrahlers nicht, wenn der Drehknopf angezogen ist. Risiko einer Beschädigung !



Nicht abdecken, solange das Gerät heiß ist.

Vergewissern Sie sich, dass das Gerät an die richtige Spannungsversorgung angeschlossen ist.

So schalten Sie das Gerät ein:

- Mindestleistung (800 W): Einmal an der Schnur ziehen
- Mittlere Leistung (1200 W): Zweimal an der Schnur ziehen
- Maximale Leistung (2000 W): Dreimal an der Schnur ziehen

Um das Gerät auszuschalten: Ziehen Sie viermal am Kabel. Ziehen Sie anschließend den Stecker heraus.

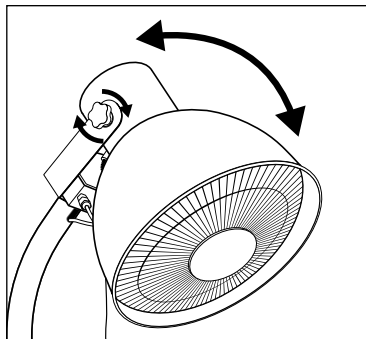

PFLEGE

- Ziehen Sie den Netzstecker und lassen Sie das Gerät vollständig abkühlen.
- Um das Gerät sauber zu halten, kann das Außengehäuse mit einem weichen, feuchten Tuch gereinigt werden. Sie können bei Bedarf ein mildes Reinigungsmittel verwenden. Trocknen Sie den Heizkörper nach der Reinigung mit einem weichen Stoff.
- Verwenden Sie zur Reinigung des Geräts keinen Alkohol, kein Benzin, keine Scheuermittel, keine Möbelpolitur und keine groben Bürsten. Dies kann die Oberfläche des Geräts beschädigen oder verschlechtern.
- Tauchen Sie das Gerät nicht in Wasser ein und lassen Sie es nicht nass werden.
- Warten Sie, bis das Gerät vollständig getrocknet ist, bevor Sie es verwenden.
- Bei längerem Nichtgebrauch schützen Sie bitte das Gerät mit einer Schutzhülle vor Regen und Staub.



Hinweis : In einer salzhaltigen Atmosphäre (in Meeresnähe) treten Rostspuren schneller als normal auf. Kontrollieren Sie das Gerät regelmäßig auf Roststellen und behandeln Sie diese ggf. schnell.

TIPPS ZUR FEHLERBEHEBUNG

Wenn das Gerät nicht funktioniert, überprüfen Sie bitte die folgenden Punkte, bevor Sie den Kundendienst kontaktieren:

- Prüfen Sie, ob das Netzkabel richtig in die Steckdose eingesteckt ist, prüfen Sie, ob der Steckdosenschalter in der Position ON steht, und prüfen Sie, ob die Hauptsicherung funktioniert.
- Wenn der Boden geneigt ist oder das Gerät auf einer unebenen Fläche steht, funktioniert das Gerät aufgrund eines Anti-Kipp-Systems möglicherweise nicht. Stellen Sie sicher, dass es aufrecht und auf einer ebenen Fläche steht.

SERVICE

Wenden Sie sich für die Reparatur und den Austausch von Teilen an den Kundenservice Ihres Händlers. Nur die Techniker von Alice's Garden sind autorisiert, Sie mit Ersatzteilen zu versorgen.



Warnung : Verwenden Sie keine Ersatzteile, die nicht für diesen Heizstrahler bestimmt sind, sondern nur Originalteile von Alice's Garden. Wenn Sie keine Originalteile verwenden, erlischt die Garantie und Sie setzen sich einer gefährlichen Situation aus.

Vom Hersteller oder Händler montierte Komponenten dürfen nicht verändert werden. An den Komponenten dieses Geräts dürfen keine Änderungen vorgenommen werden. Jegliche Reparaturen dürfen nur nach vorheriger Genehmigung durch den Alice's Garden Kundenservice, exklusiver Lieferant von zertifizierten Ersatzteilen, durchgeführt werden.

GARANTIE

- Alice's Garden gewährleistet eine Garantie auf Verarbeitungs- und Materialfehler Ihres Heizstrahlers für einen Zeitraum von 2 Jahren ab dem Kaufdatum.
- Wenn sich ein Teil während der Garantiezeit als defekt erweist, besteht Ihr einziges und ausschließliches Rechtsmittel in der Reparatur oder dem Austausch des defekten Teils gemäß den vom Alice's Garden-Kundendienst festgelegten Bedingungen.
- Die Umsetzung der Alice's Garden (WALIBUY)-Garantie erfolgt durch den Austausch der beschädigten Teile, die Rücksendekosten werden vom Käufer getragen.
- Diese Garantie gilt nicht bei Missbrauch, falscher Handhabung oder nicht autorisierter Reparatur. Sobald das defekte Produkt an unsere Werkstätten zurückgeschickt wird, wird es bewertet und Sie werden über die durchzuführenden Reparaturen informiert.
- Unsere Geräte sind für den privaten und persönlichen Gebrauch bestimmt, eine berufliche Nutzung würde automatisch alle Garantien aufheben.
- Unsere Sonnenschirme wurden zahlreichen Tests bei intensiver Nutzung und unter extremen Bedingungen unterzogen und sind CE-zertifiziert, ausgestellt von einem unabhängigen Labor.

GARANTIEAUSSCHLUSS

- Schäden, Pannen, Ausfälle oder Mängel, die auf äußere Ursachen zurückzuführen sind (Unfall, Schock, Blitzschlag, starker Wind...),
- Störungen, die auf Änderungen der Konstruktion und der ursprünglichen Eigenschaften des Geräts zurückzuführen sind,
- Pannen, die Teile betreffen, die nicht mit den vom Hersteller empfohlenen übereinstimmen,
- Einstellungen, die für den Empfänger ohne Abbau des Geräts zugänglich sind,
- Kosten für Inbetriebnahme, Justierung, Reinigung und Prüfung, die nicht aus einem gedeckten Schaden resultieren,
- Nichtbeachtung der Anweisungen des Herstellers,
- Reparaturen und Schäden am Gerät nach einer Reparatur, die von einer anderen Person als einem Reparatuer aus unseren Werkstätten oder ohne vorherige Zustimmung von uns durchgeführt wurde,
- Vorübergehende oder provisorische Reparaturen sowie die Folgen einer daraus resultierenden Verschlimmerung des Schadens,
- Beschädigung durch Korrosion, Oxidation, unsachgemäßen Anschluss,
- Austausch von Verschleißteilen,
- Der Ersatz von fehlenden/beschädigten Teilen, die bei Erhalt nicht auf dem Lieferschein angegeben sind,
- Risse, Brüche oder Verbiegungen von Stahl bei Stößen oder Aufprall.

GETRENNTE SAMMLUNG VON ELEKTRO- UND ELEKTRONIKMÜLL



Elektrische Produkte dürfen nicht mit Haushaltsprodukten entsorgt werden. Gemäß der europäischen Richtlinie 2012/19/EU zur Entsorgung von Elektro- und Elektronikgeräten und deren Umsetzung in nationales Recht müssen Elektroaltgeräte getrennt gesammelt und an den dafür vorgesehenen Sammelstellen abgegeben werden. Wenden Sie sich an Ihre örtliche Behörde oder Ihren Händler, um Ratschläge zum Recycling zu erhalten.

VUE ÉCLATÉE / VISTA DETALLADA / EXPANDED VIEW / OVERZICHT / VISÃO MONTAGEM / ÜBERSICHT

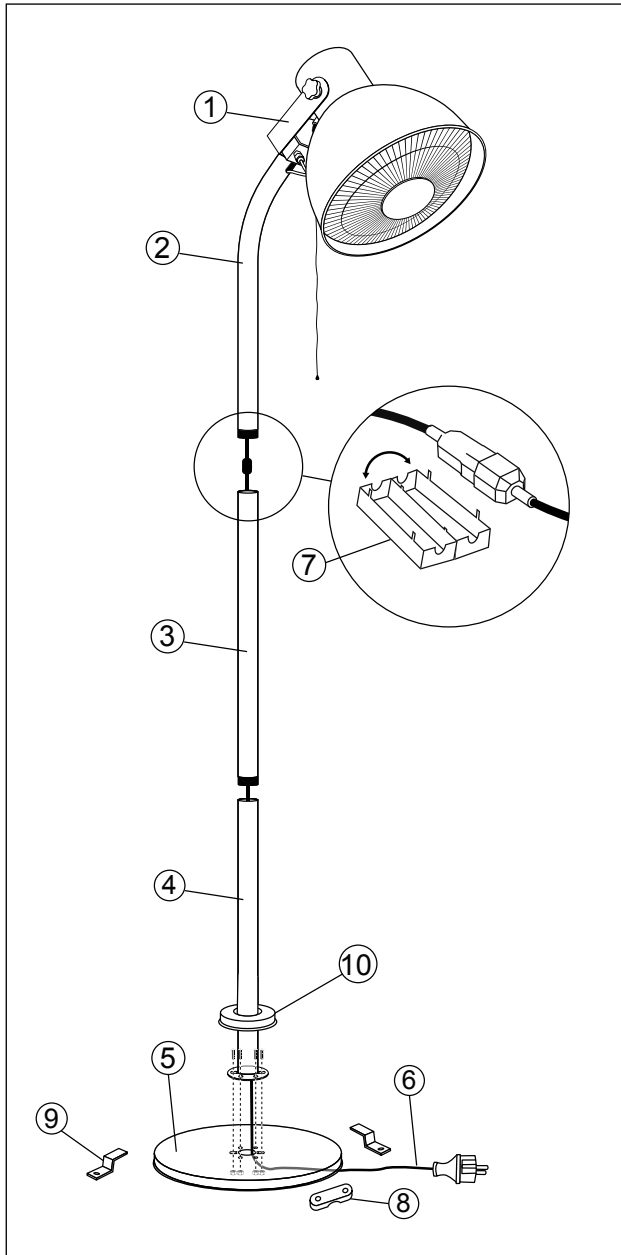

FR

1. Tête de l'appareil
2. Barre supérieure
3. Barre du milieu
4. Barre inférieure
5. Socle
6. Cordon d'alimentation
7. Boîtier de raccordement
8. Fixation du cordon d'alimentation
9. Ancrage au sol
10. Anneau de protection

ES

1. Cabeza del dispositivo
2. Barra superior
3. Barra central
4. Barra inferior
5. Base
6. Cable de alimentación
7. Caja de conexiones
8. Fijación del cable de alimentación
9. Anclaje al suelo
10. Anillo de protección

EN

1. Head of the device
2. Top bar
3. Middle bar
4. Lower bar
5. Base
6. Power cord
7. Junction box
8. Power cord attachment
9. Ground anchor
10. Protective ring

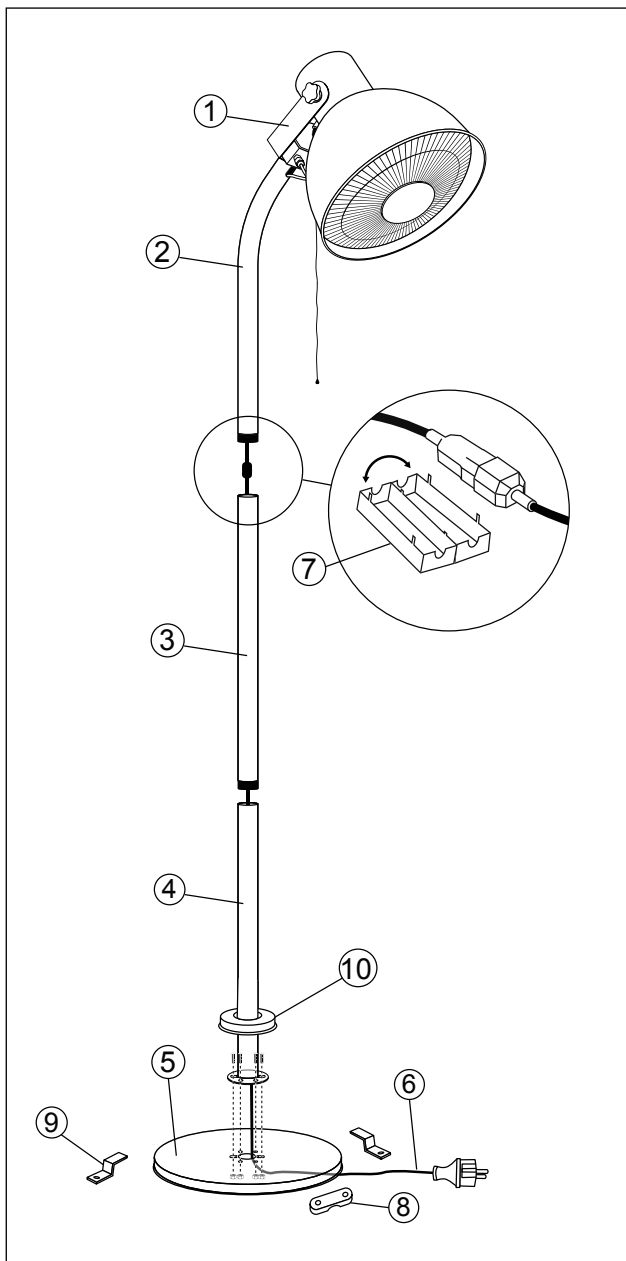

NL

1. Kop van het apparaat
2. Bovenste stang
3. Middenstang
4. Onderste stang
5. Sokkel
6. Netsnoer
7. Verbindingskastje
8. Bevestigingssysteem
9. Grondveranker
10. Afdekring









PT

1. Cabeça do dispositivo
2. Barra superior
3. Barra intermédia
4. Barra inferior
5. Base
6. Cabo de alimentação
7. Caixa de ligação
8. fixação do cabo de alimentação
9. âncora terrestre
10. Anel protector

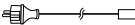
DE

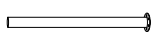
1. Gerätekopf
2. Obere Stange
3. Mittelstange
4. Untere Stange
5. Basis
6. Netzkabel
7. Anschlussdose
8. Befestigung des Netzkabels
9. Bodenanker
10. Schutzring

LISTE DES PIÈCES / LISTA DE PIEZAS / PARTS LIST / ONDERDELENLIJST / LISTA DE PEÇASV / TEILELISTE

1		x1	5		x1
2		x1	6		x1
3		x1	7		x1
4		x1	8		x1
			9		x3
			10		x1

A



x4

B



x4

C



x2

D



x2

F



x3

MONTAGE / MONTAJE / ASSEMBLY

FR INSTRUCTIONS DE MONTAGE

- Outils nécessaires : tournevis
- Le montage doit être fait sur une surface plane, propre et non rugueuse.
- Il se peut que l'apparence de l'appareil / la quincaillerie varie légèrement par rapport aux schémas de la notice ; c'est normal, nos produits sont en constante amélioration.

ES INSTRUCCIONES DE MONTAJE

- Herramientas necesarias: destornillador
- La instalación debe realizarse sobre una superficie plana, limpia y no rugosa.
- La apariencia de la unidad / hardware puede variar ligeramente de los diagramas en el manual ; es normal, ya que nuestros productos se mejoran constantemente.

EN ASSEMBLY INSTRUCTIONS

- Required tools: screwdriver
- The assembly must be done on a flat, clean and smooth surface.
- The appearance of the device / hardware may vary slightly from the diagrams in the instructions; this is normal, as our products are constantly being improved.

NL MONTAGEINSTRUCTIES

- Benodigd gereedschap : schroevendraaier
- De montage moet op een vlak, schoon en niet-ruw oppervlak gebeuren.
- Het uiterlijk van het apparaat /de hardware kan enigszins afwijken van de schema's in de handleiding; dit is normaal, het uiterlijk van onze producten wordt voortdurend verbeterd.

PT INSTRUÇÕES DE MONTAGEM

- Ferramentas necessárias: chave de fendas.
- A montagem deve ser feita numa superfície plana, limpa e não passante.
- O aspecto da unidade / hardware pode variar ligeiramente em relação aos diagramas das instruções; isto é normal, pois os nossos produtos estão constantemente a ser melhorados.

DE MONTAGEANLEITUNG

- Benötigte Werkzeuge: Schraubendreher
- Die Montage sollte auf einer ebenen, sauberen, nicht rauen Oberfläche erfolgen.
- Das Aussehen des Geräts/der Schrauben kann leicht von den Zeichnungen im Handbuch abweichen. Dies ist normal, da unsere Produkte kontinuierlich verbessert werden.

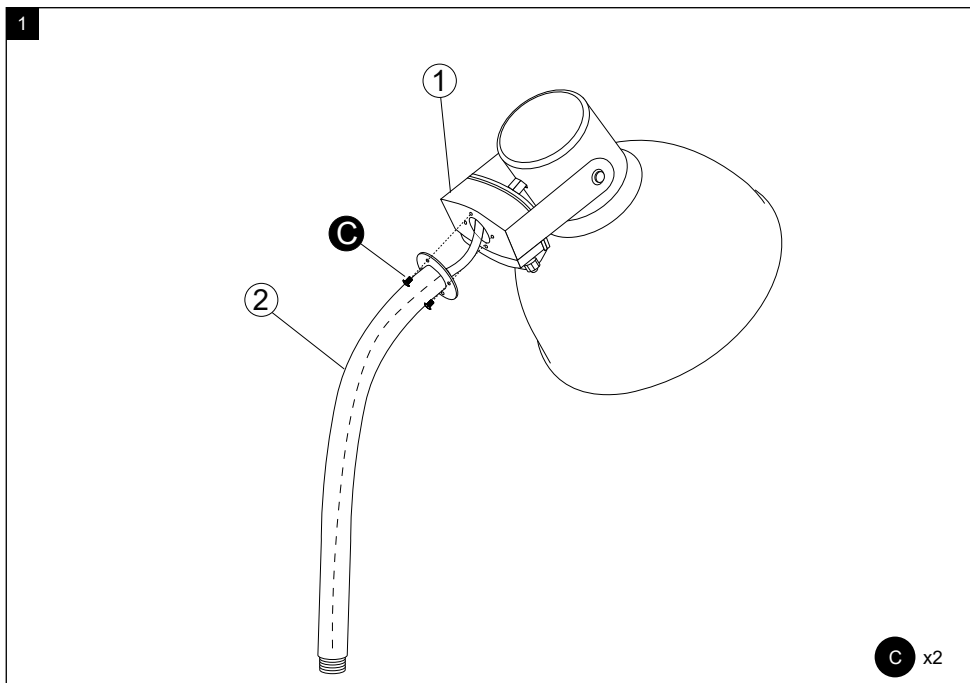

FR Tout en maintenant la tête du réchauffeur, alignez le trou de vis de la barre supérieure ② avec la tête du réchauffeur, puis insérez 2 vis **C** et serrez-les bien. Passez le câble d'alimentation dans le tube ②.

ES Mientras sostiene el cabezal del calentador, alinee el agujero del tornillo de la barra superior 2 con el cabezal del calefactor, y luego insertar 2 tornillos **C** y apriételes bien. Pase el cable de alimentación a través del tubo ②.

EN While holding the heater head, align the screw hole of the top bar 2 with the heater head, then insert 2 screws **C** and tighten them securely.
Pass the power cable through the tube ②.

NL Terwijl u de kop van het apparaat vasthoudt, lijn het schroefgat van de bovenste stang uit met de kop, plaats vervolgens 2 schroeven **C** en maakt ze stevig vast.
Leid de stroomkabel door de stang ②.

PT Enquanto segura a cabeça do aquecedor, alinhar o orifício do parafuso na barra superior 2 com a cabeça do aquecedor, depois inserir 2 parafusos **C** e apertá-los firmemente.
Passar o cabo de alimentação através do tubo ②.

DE Richten Sie, während Sie den Heizkopf festhalten, das Schraubenloch in der oberen Leiste 2 auf den Heizkopf aus, setzen Sie dann 2 Schrauben **C** ein und ziehen Sie sie fest an. Führen Sie das Netzkabel durch das Rohr ②.

2

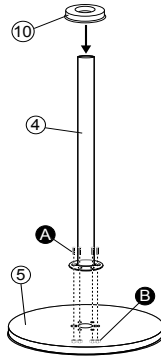

A x4 **B** x4

FR Fixez la barre inférieure (4) au socle (5).

ES Fije la barra inferior (4) a la base (5).

EN Attach the bottom bar (4) to the base (5).

NL Bevestig de onderste stang (4) aan de basis (5).

PT Fixar a barra inferior (4) à la base (5).

DE Befestigen Sie die untere Stange (4) am Sockel (5).

3

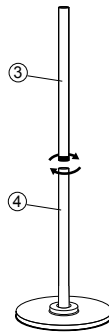

FR Vissez solidement la barre du milieu (3) avec la barre inférieure (4).

ES Atomillar la barra central (3) on la barra inferior (4).

EN Screw the middle bar (3) firmly to the bottom bar (4).

NL Schroef de middenstang (3) stevig vast aan de onderste stang (4).

EN Aparafusar firmemente a barra central (3) com a barra inferior (4).

DE Schrauben Sie die Mittelstange (3) mit der unteren Stange (4) fest zusammen.

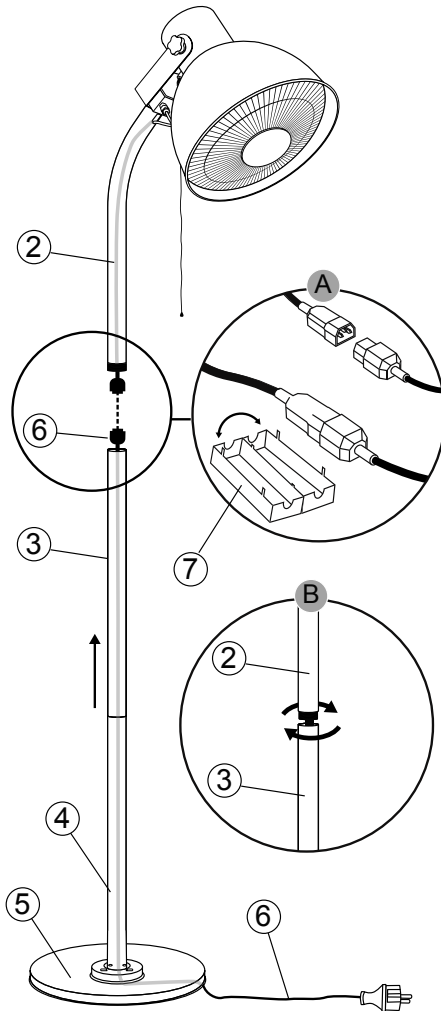

FR

A: Passez le câble d'alimentation (6) par la base (5) et les tubes (3) et (4), puis connectez-le à la prise à l'intérieur du boîtier de raccordement (7).

B: Vissez fermement la barre supérieure au milieu.

ES

A: Pasar el cable de alimentación (6) a través de la base (5) y los tubos (3) y (4), y conéctelo a la toma de corriente dentro del dentro de la caja de conexiones (7).

B: Atornille la barra superior firmemente en el centro.

EN

A: Pass the power cable (6) through the base (5) and the tubes (3) and (4), and connect it to the socket inside the junction box (7).

B: Screw the top bar firmly in the middle.

NL

A: Leid de stroomkabel (6) door de basis (5) en de stangen (3) en (4), sluit deze vervolgens aan op de stekker in de doos (7).

B: Draai de bovenste stang stevig vast aan de middenstang.

PT

A: Introduzir o cabo de alimentação (6) através da base (5) e os tubos (3) e (4), e ligá-lo à tomada dentro da caixa de ligação (7).

B: Aparafusar a barra superior firmemente no meio.

DE

A: Verlegen Sie das Netzkabel (6) durch den Sockel (5) und die Stangen (3) und (4), und schließen Sie ihn an die Buchse im Inneren der Anschlussdose (7).

B: Schrauben Sie die obere Stange in der Mitte.

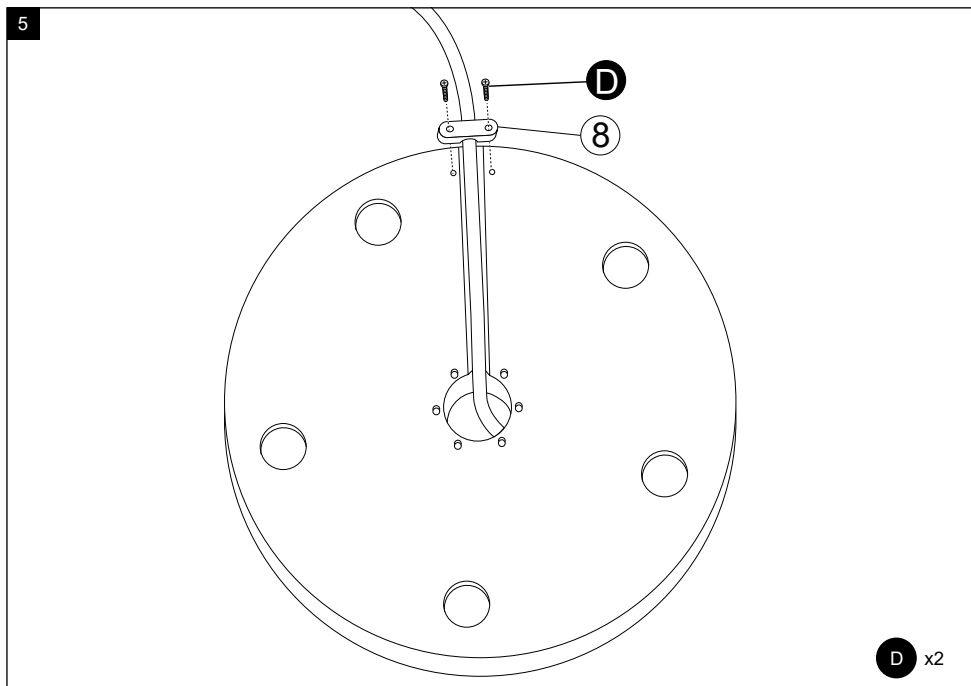

FR Tout en tenant l'appareil, verrouillez le câble dans la rainure sous la base avec 2 vis **D**.

ES Mientras sostiene la unidad, bloquee el cable en la ranura bajo la base con 2 tornillos **D**.

EN While holding the unit, lock the cable in the groove under the base with 2 screws **D**.

NL Terwijl u het apparaat vasthoudt, maakt u de kabel vast in de groef onder de basis met 2 schroeven **D**.

PT Enquanto segura a unidade, prenda o cabo na ranhura por baixo da base com 2 parafusos **D**.

DE Während Sie das Gerät festhalten, fixieren Sie das Kabel in der Nut unter dem Sockel mit 2 Schrauben **D**.

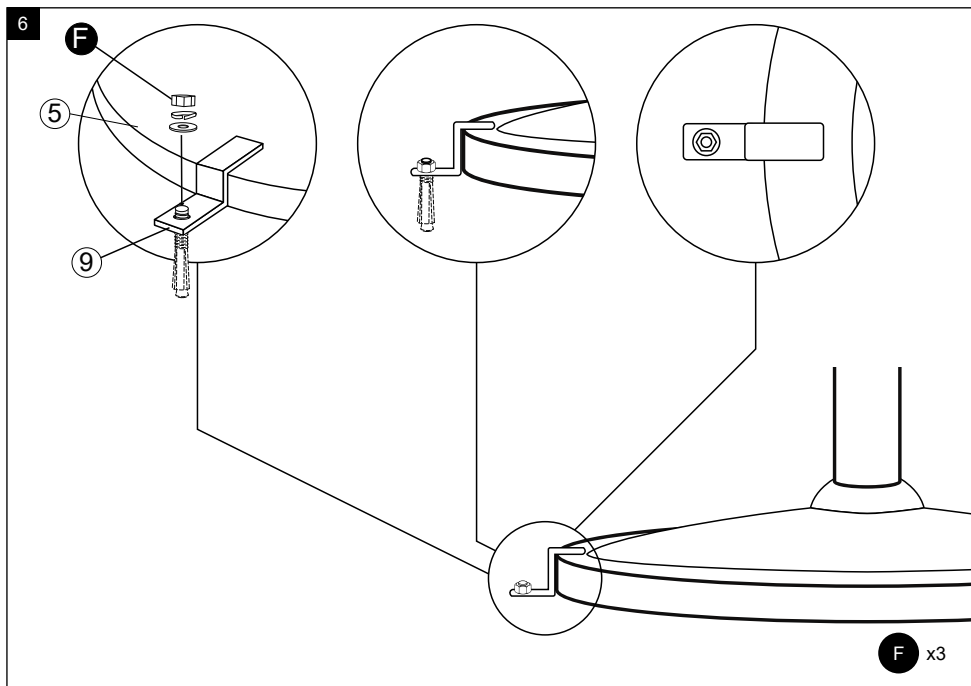

FR Fixez votre appareil au sol avec 3 ancrages et 3 boulons fournis **F**.

ES Fije su unidad al suelo con 3 anclajes y 3 pernos suministrados **F**.

EN Secure your unit to the ground with 3 anchors and 3 bolts that are included **F**.

NL Bevestig het apparaat aan de grond met 3 ankers en 3 meegeleverde bouten **F**.

PT Fixe a sua unidade ao chão com 3 âncoras e 3 parafusos fornecidos **F**.

DE Befestigen Sie Ihr Gerät mit den 3 mitgelieferten Dübeln und 3 Schrauben am Boden **F**.

IMPORTÉ PAR WALIBUY SAS
270 avenue de l'Espace, 59118 WAMBRECHIES - FRANCE

Service après vente : sav.alicesgarden.fr - sav.alicesgarden.be

IMPORTADO POR WALIBUY SPAIN SL
Ed Palau de Mar, Plaça Pau Vila 1, oficina 3B3, 08039 BARCELONA - ESPAÑA

Servicio postventa : alicesgarden.es/cms/contacto

IMPORTED BY ALICE'S GARDEN UK LTD
International House, 24 Holborn Viaduct, London EC1A 2BN - UNITED KINGDOM

After sales service: alicesgarden.co.uk/cms/contact-u

INGEVOERD DOOR WALIBUY SAS
270 avenue de l'Espace, 59118 WAMBRECHIES - FRANKRIJK

After-sales : aftersales.alicesgarden.nl - aftersales.alicesgarden.be

IMPORTADO PARA WALIBUY SPAIN SL
Ed Palau de Mar, Plaça Pau Vila 1, oficina 3B3, 08039 BARCELONA - ESPAÑA

Serviço pós-venda : alicesgarden.pt/cms/contato

IMPORTATO DA WALIBUY ITALIA S.R.L
Via Torino 60, 20123 MILANO - ITALIA

Contatto : contatto@alicesgarden.it

IMPORTED BY ALICE'S GARDEN OUTDOOR PTY LTD
SHOP 1, 1 Denham Street Bondi 2026 NSW - AUSTRALIA

Contact : service@alicesgarden.com.au

IMPORTIERT VON WALIBUY SAS
270 AVENUE DE L'ESPACE, 59118 WAMBRECHIES - FRANKREICH

Kundendienst : kundenservice@alicesgarden.de